

Пайдалану бойынша нұсқаулық

Кір жуғыш машина
WF-8C1M

DEXP

ҚЫСҚАША НҰСҚАУЛЫҚ



Кірді сұрыптаңыз (қосымша ақпарат алу үшін «Киімді жууға алғашқы тексеру және дайындық» бөлімін қараңыз).

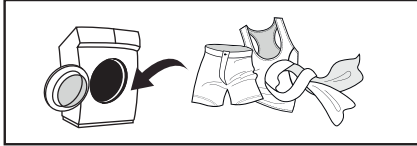

Қақпақты ашыңыз, кірді салыңыз және кір жуғыш машинаның қақпағын жабыңыз.

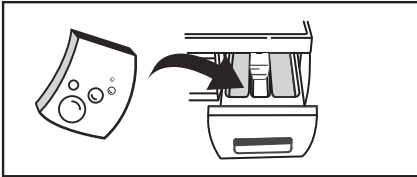

Кір жуғыш заттарды қосыңыз (қосымша ақпарат алу үшін «Жуғыш заттарды тиеу» бөлімін қараңыз).

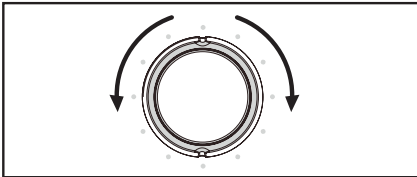

Жуу бағдарламасын таңдаңыз (қосымша ақпарат алу үшін «Жуу режимін таңдау» бөлімін қараңыз).



Жуу циклін бастау үшін «Старт/Кідірту» батырмасын басыңыз.

ҚҰРЫЛҒЫ МАҚСАТЫ	6
САҚТЫҚ ШАРАЛАРЫ	6
Электрмен жұмыс кезінде	6
Сумен жұмыс кезінде	7
Жалпы ережелер	7
ЖИНАҚТАЛЫМ	8
ҚҰРЫЛҒЫ СХЕМАСЫ	9
ОРНАТУ	10
Қажетті құралдар	10
Орналасқан жері	10
Кір жуғыш машинаны ашу	11
Тасымалдау бұрандамаларын алу	11
Аяқтарды реттеу	12
Су құбырына қосылу	12
Су төгетін түтікті қосу	14
Дыбыс өткізбейтін таспа	15
ПАЙДАЛАНУШЫ НҰСҚАУЛЫҒЫ	16
Бірінші жуу алдында	16
Калибрлеу	16
Жылдам старт	17
Жуу құралдарын жүктеу	17
Жуу	18
Алғашқы тексеру және киімді жууға дайындық	20
Басқару тақтасы	23
Дисплей	23
Бағдарламалар	24
Жуу бағдарламасын орнату	26
ТЕХНИКАЛЫҚ ҚЫЗМЕТ КӨРСЕТУ ЖӘНЕ КҮТІМ	28
Барабанның ішкі бетін тазалау	28
Шыны мен есік тығыздағышын тазалау	29
Кіріс сүзгісін тазалау	29
Кір жууға арналған науаны тазалау	30
Сорғы сүзгісін тазалау	31
ЫҚТИМАЛ МӘСЕЛЕЛЕР ЖӘНЕ ОЛАРДЫҢ ШЕШІМІ	32
ҚАТЕ КОДТАРЫ	32

ТЕХНИКАЛЫҚ СИПАТТАМАЛАРЫ	33
ЭНЕРГИЯ ТИІМДІЛІГІ ТУРАЛЫ АҚПАРАТ	34
МОНТАЖДАУ, САҚТАУ, ТАСЫМАЛДАУ (ТАСУ), ӨТКІЗУ ЖӘНЕ КӘДЕГЕ ЖАРАТУ ЕРЕЖЕЛЕРІ МЕН ШАРТТАРЫ.....	35
ҚОСЫМША АҚПАРАТ	36

Құрметті сатып алушы!

Біздің өнімдерді таңдағаныңыз үшін рахмет.

Біз сізге жоғары сапа, функционалдылық және дизайн талаптарына сәйкес әзірленген және жасалған бұйымдар мен құрылғыларды ұсынуға қуаныштымыз. Пайдалануды бастамас бұрын, сіздің қауіпсіздігіңізге қатысты маңызды ақпаратты, сондай-ақ өнімді дұрыс пайдалану және күту бойынша ұсыныстарды қамтитын осы нұсқаулықты мұқият оқып шығыңыз. Осы нұсқаулықтың сақталуына назар аударыңыз және оны өнімді одан әрі пайдалану кезінде анықтамалық материал ретінде пайдаланыңыз.

ҚҰРЫЛҒЫ МАҚСАТЫ

Кір жуғыш машина үй шаруашылығында тоқыма бұйымдарын және жуғыш зат ерітіндісінде машинада жууға болатын сыртқы киімдерді жууға арналған.

САҚТЫҚ ШАРАЛАРЫ

ЭЛЕКТРМЕН ЖҰМЫС КЕЗІНДЕ

- Құрылғыны электрмен жабдықтауға қосу тек білікті маманмен жүзеге асырылуы керек.
- Қауіпті жағдайларды болдырмау үшін зақымдалған қуат сымын өндіруші, оның сервистік техникалық қызмет көрсету жөніндегі өкілі немесе тиісті біліктілігі бар өзге де маман ауыстыруға тиіс.
- Тазалау немесе техникалық қызмет көрсету алдында кір жуғыш машинаны қуат көзінен ажырату керек.
- Қуат сымының ашасын дымқыл қолмен ұстамаңыз.
- Сіздің қауіпсіздігіңіз үшін қуат сымының ашасы жерге тұйықталған қос полюсті розеткаға қосылуы керек. Қуат розеткасының дұрыс және сенімді жерге тұйықталуын мұқият тексеріп, көз жеткізіңіз.
- Кір жуғыш машина тек техникалық сипаттамаларда көрсетілген кернеумен желіге қосыла алады. Егер сіз қуат параметрлерін білмесеңіз, қызмет көрсету ұйымына хабарласыңыз.
- Қуат сымын тиісті қорғауды қамтамасыз етіңіз. Қуат сымы адамдарға және басқа заттарға тиіп кетпейтіндей және зақымдалмайтындей етіп жақсы бекітілуі керек. Қуат желісіне ерекше назар аудару керек. Электр ашасы розеткаға оңай енуі керек. Сондай-ақ, розетканың орналасқан жеріне және оған қол жетімділіктің ыңғайлылығына ерекше назар аудару керек.
- Розетканың шамадан тыс жүктелуіне жол бермеңіз немесе қуат сымын ұзартпаңыз — бұл өрт немесе электр тогының соғуына әкелуі мүмкін. Ылғал қолмен қуат сымын тартпаңыз.

СУМЕН ЖҰМЫС КЕЗІНДЕ

- Құрылғыны сүмен жабдықтауға және су бұруға қосу тек білікті маманмен жүзеге асырылуы керек.
- Жеткізілген жаңа құбыршектерді пайдалану керек; ескі құбыршектерді қайта пайдалануға болмайды.
- Есікті ашпас бұрын барабанда судың жоқтығына көз жеткізіңіз. Барабанның ішінде су болған кезде есікті ашпаңыз.
- Кір жуғыш машинадан ыстық суды ағызу кезінде күйіп қалудан сақ болыңыз.
- Бір кіріс шүмегі бар кір жуғыш машина суық су құбырына қосылуы керек. Екі кіріс шүмегі бар кір жуғыш машинаны ыстық және суық су құбырларына қосуға болады.

ЖАЛПЫ ЕРЕЖЕЛЕР

- Кір жуғыш машина тек үй ішінде пайдалануға арналған.
- Корпустағы желдеткіш саңылаулар кілеммен және өзге де жабындармен жабылмауы тиіс.
- Құрылғы балалар мен физикалық, сенсорлық немесе ақыл-ой қабілеті шектеулі адамдар үшін, олардың қауіпсіздігіне жауапты басқа адамдар бақылайтын жағдайларды қоспағанда, пайдалануға арналмаған. Балаларға құрылғымен ойнауға рұқсат бермеңіз.
- Жуу алдында киімнің барлық қалталары бос екеніне көз жеткізіңіз.
- Тиындар, зергерлік бұйымдар, шегелер, бұрандамалар, тастар және т.б. сияқты өткір және қатты заттар кір жуғыш машинаға үлкен зақым келтіруі мүмкін.
- Егер құрылғы ұзақ уақыт пайдаланылмаса, кір жуғыш машинаны қуат көзінен ажыратып, сүмен жабдықтауды өшіріңіз.
- Қолданар алдында балалар мен үй жануарларының барабанға кіргенін тексеріңіз.
- Құрылғының есігіне сүйенбеңіз, себебі ол жұмыс кезінде қатты қызып кетуі мүмкін. Жұмыс кезінде балалар мен үй жануарларының құрылғымен тікелей байланыста болуына жол бермеңіз.
- Жуынатын бөлмеде немесе ылғалдылығы жоғары жерлерде, сондай-ақ жарылғыш немесе жемір газ тәрізді заттар бар бөлмелерде кір жуғыш машинаны орнатпаңыз.
- Құрылғыны қолданар алдында қаптаманың барлық компоненттері мен тасымалдау бұрандамаларын алып тастаңыз. Әйтпесе, кір жуғыш машина жуу кезінде қатты зақымдалуы мүмкін.
- Барлық орау материалдарын (пластик пакеттері, пенопласт төсемдері және т.б.) балалардың қолы жетпейтін жерде сақтаңыз. Қаптама материалдары балаларға қауіп төндіруі мүмкін.
- Киімді бірінші рет жуар алдында әр бағдарламаны киімді жүктеместен бір циклден бастаңыз.
- Бұл кір жуғыш машина тек тұрмыстық пайдалануға арналған және тек машинада жууға арналған тоқыма бұйымдарын жууға арналған.
- Тез тұтанатын, жарылғыш немесе улы жуғыш заттарды пайдалануға тыйым салынады.
- Бензинді, спиртті және т.б. жуғыш зат ретінде пайдалануға тыйым салынады.

- Тек машинада жууға арналған жуғыш заттарды қолдануға рұқсат етіледі, әсіресе барабан түріндегі кір жуғыш машиналарда.
- Кілемдерді кір жуғыш машинада жууға болмайды.
- Жуу бағдарламасы аяқталғаннан кейін есікті ашпас бұрын екі минут күтіңіз.
- Жуу аяқталғаннан кейін су мен қуатты дереу өшіру керектігін ұмытпаңыз.
- Құрылғының жоғарғы жағында аяққа тұруға, сондай-ақ оған отыруға тыйым салынады.
- Есікті күшпен жаппаңыз. Егер есік әрең жабылса, кір жуғыш машинаның ішінде тым көп киім бар-жоғын және барабанның ішінде біркелкі таралғанын тексеріңіз.
- Бұл құрылғы коммерциялық мақсатта пайдалануға арналмаған.

ЖИНАҚТАЛЫМ

- Құрылғы.
- Тасымалдау бітеуіштері (4 дана)
- Құю құбыршегі.
- Дыбыс өткізбейтін таспа.
- Пайдалану бойынша нұсқаулық.

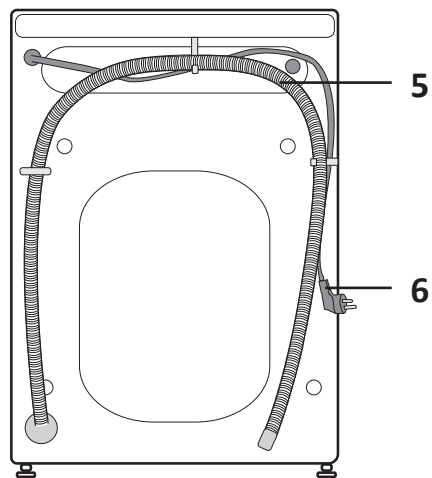
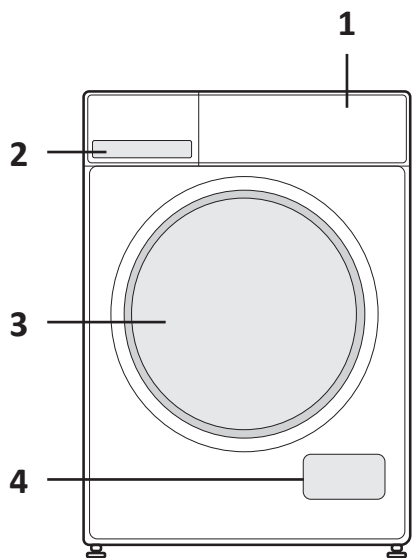

1. Басқару тақтасы.
2. Жұғыш заттарға арналған бөлім.
3. Есік.
4. Сүзгі.
5. Су төгетін түтік.
6. Қуат сымы.

ҚАЖЕТТІ ҚҰРАЛДАР

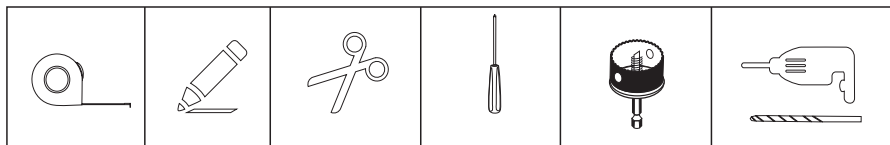

Ескерту: құралдар жеткізілім жинағына кірмейді.

ОРНАЛАСҚАН ЖЕРІ

НАЗАР АУДАРЫҢЫЗ!

- Құрылғыны тек тұрақты бетке орнатыңыз.
- Кір жуғыш машинаның қуат сымында тұрмағанына көз жеткізіңіз.
- Төмендегі суретте көрсетілгендей, машинаның қабырғалардан қажетті қашықтығын сақтаңыз.

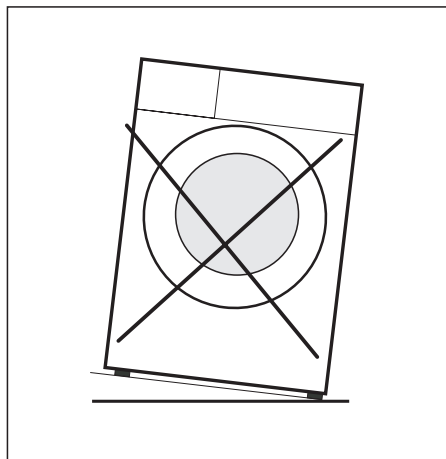
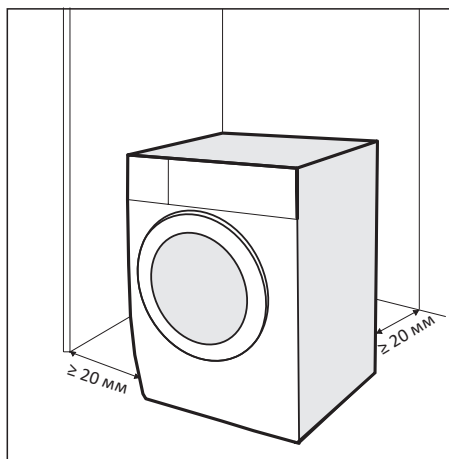

Кір жуғыш машинаны орнату орны келесі шарттарға сәйкес келуі керек:

- Қатты, құрғақ және тегіс бет.
- Тікелей күн сәулесінің болмауы.
- Жеткілікті желдету.
- Бөлмедегі температура 5 °C-тан жоғары болуы керек.
- Кір жуғыш машина жылу көздерінен, мысалы, көмір немесе газ жылыту жабдықтарынан алыс орнатылуы керек.

КІР ЖУҒЫШ МАШИНАНЫ АШУ

1. Картон қорапты және пенопласт қаптама-сын алыңыз.
2. Кір жуғыш машинаны көтеріп, пенопласт түпқойманы негізден алыңыз. Құрылғының төменгі жағынан кішкене пенопласт үшбұрышының (а) алынып тасталғанына көз жеткізіңіз. Олай болмаса, құрылғыны бір жағына қойыңыз, содан кейін құрылғының төменгі жағындағы пенопласт үшбұрышын қолмен алыңыз.
3. Қуат сымы мен су төгетін түтікті қосатын бекіту таспасын алыңыз.
4. Қабылдау түтігін барабаннан алыңыз.

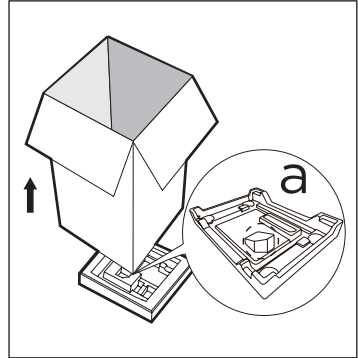

НАЗАР АУДАРЫҒЫЗ!

- Бұл машинаның орау материалдары балалар үшін қауіпті болуы мүмкін, балалардың олармен байланысын болдырмаңыз.
- Тұншығу қаупін болдырмау үшін орау элементтері мен құрылғы бөлшектерін балалардың қолы жетпейтін жерде сақтаңыз.

ТАСЫМАЛДАУ БҰРАНДАМАЛАРЫН АЛУ

1. 4 тасымалдау болттарын сомын кілтпен бұрап алыңыз (жинаққа кірмейді).
2. Оларды резеңке төлкелермен бірге алып тастаңыз және болашақта қолдану үшін қалдырыңыз.
3. Тесіктерді тасымалдау бітеуіштерімен жабыңыз.

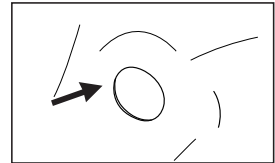
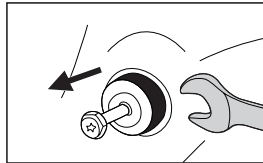
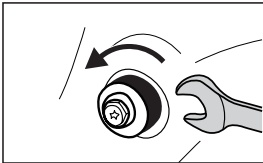

НАЗАР АУДАРЫҒЫЗ!

- Пайдаланбас бұрын тасымалдау бұрандамаларын алып тастауды ұмытпаңыз.
- Тасымалдау бұрандамаларын төлкелермен бірге алып тастау керек.
- Кір жуғыш машинаны жылжитпас бұрын тасымалдау бұрандамаларын орнатыңыз.
- Тасымалдау бұрандамаларын қайта орнатуды тек білікті маман жүргізуі керек.
- Кір жуғыш машинаны жылжитпас бұрын, құбыршектер мен сүзгілерде жұмыс кезінде жиналған суды төгіп тастаңыз.
- Кір жуғыш машинаны ақырын жылжытыңыз. Тасымалдау немесе жылжыту кезінде кір жуғыш машинаның есігі жабық болуы керек.

АЯҚТАРДЫ РЕТТЕУ

НАЗАР АУДАРЫҢЫЗ!

Барлық төрт аяқтың құлыптау сомындары құрылғының корпусына мықтап бекітілуі керек.

1. Бекіткіш сомынды босатыңыз.
2. Аяқты еденге толық тигенше бұраңыз.
3. Аяқтарды реттеп, оларды сомын кілтпен бекітіңіз. Кір жуғыш машинаның тұрақты күйде екеніне көз жеткізіңіз.

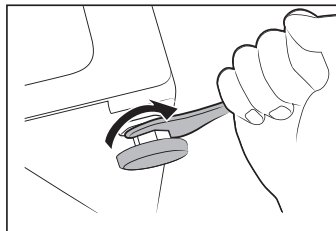

СУ ҚҰБЫРЫНА ҚОСЫЛУ

НАЗАР АУДАРЫҢЫЗ!

- Құрылғыны сумен жабдықтауға қосу тек білікті маманмен жүзеге асырылуы керек.
- Толтырғышты майыстырмаңыз, қыспаңыз немесе өзгертпеңіз.

1. Жеткізілген жаңа құю құбыршектерін пайдаланыңыз; ескі құбыршектерді қайта пайдалануға болмайды.
2. Су желісіндегі судың қысымы 0,5–10 кг/см² (50 кПа — 1000 кПа) аралығында екеніне көз жеткізіңіз (бұл бір минут ішінде толық ашылған краннан кем дегенде 8 литр су ағып кетуі керек дегенді білдіреді). Егер қысым көрсетілген мәннен жоғары болса, онда су қысымын төмендететін құрал орнатылуы керек.
3. Машинаны жаңа құбырларға қоспас бұрын (немесе бірнеше сағат ішінде су беру тоқтатылған жағдайда) құбырларда жиналған ластаушы заттардан құтылу үшін жеткілікті суды төгіп тастаңыз.

Кәдімгі кранға қосылу

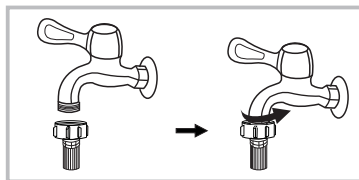

Бұрандалы кран және су беру құбыршегі

Ұластырғышты кранға бекітіңіз.



Бағыттаушы төлке

Кір жуғыш машинаға арналған арнайы кран

Толтырғыш құбыршекті қосыңыз.

ЕСКЕРТУ

Әдетте кір жуғыш машинаны қосу үшін стандартты жалпы мақсаттағы су шүмегіне қосылу қолайлы. Егер кранның стандарттыдан басқа параметрлері болса, онда кранды немесе құю құбыршегін ауыстыру қажет.

Құю құбыршегін қосу

1. Құбыршекті кір жуғыш машинаның артқы жағындағы қабылдау клапанына қосыңыз, сомынды сағат тілімен бұраңыз.
2. Құбыршектің екінші ұшын кранға қосыңыз (бұл «Құятын құбыршекті қосу» бөлімінде сипатталғандай).
3. Су құбырын толығымен ашу арқылы құбыршектің қосылу тығыздығын тексеріңіз.
4. Құбыршектің бұралмағанына немесе қысылмағанына көз жеткізіңіз.

Қабылдау клапаны

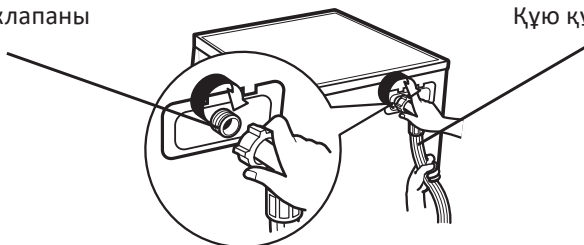

Құю құбыршегі

НАЗАР АУДАРЫҢЫЗ!

- Сүмен жабдықтау құбыршегін ұзартпаңыз.
- Егер су көзі кір жуғыш машинадан алыс болса, ұзын құбыршекті сатып алыңыз.
- Егер кіретін судың қоспалары көп болса (құм, саз, тот және т.б.), суды тазарту үшін арнайы сүзгілерді қолдану ұсынылады. Қатты ластанған суды пайдалану құрылғының ішкі бөліктерінің тез тозуына әкеледі, сонымен қатар жуу сапасына әсер етеді. Дұрыс сүзгіні таңдау үшін мамандандырылған дүкендерге хабарласыңыз.

СУ ТӨГЕТІН ТҮТІКТІ ҚОСУ

НАЗАР АУДАРЫҢЫЗ!

- Құрылғыны су тартуға қосу тек білікті маманмен жүзеге асырылуы керек.
- Су төгетін түтікті бұрамаңыз немесе созбаңыз.
- Судың ағып кетуіне жол бермеу үшін су төгетін түтікті дұрыс қосыңыз.
- Су төгетін түтіктің байланысын алып тастамаңыз.

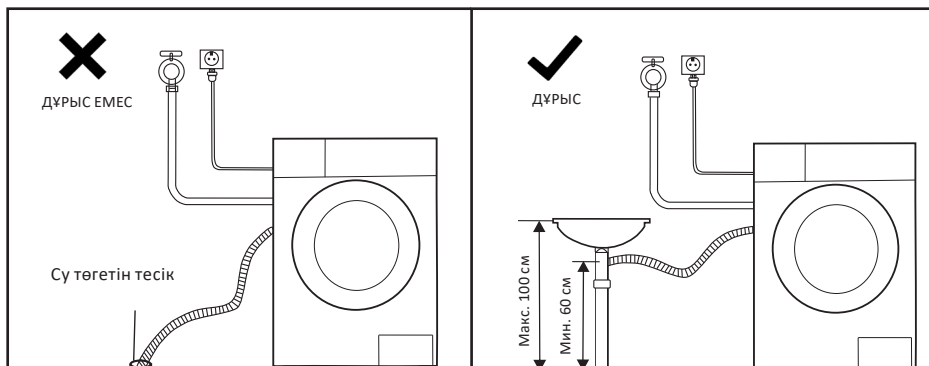

- Суды тікелей кәрізге ағызу үшін машинаның ағызу құбыршегі ағынды судың машинаға кері сорылуын болдырмау үшін ішкі диаметрі кемінде 40 мм кәріз құбырына ағызу тізесінен (сифоннан) жоғары орнатылады. Су төгетін түтік сифонға тікелей саптамамен қосыла алады.
- Су төгетін түтікті еден деңгейінен 600–1000 мм биіктікте орналастыру керек және оның ұшын суға батырмау керек.
 - Егер сіз құбыршекті тым төмен қоссаңыз, су машинаға кірмейді, бірақ бірден кәрізге ағызыла бастайды. Егер су ағып кетсе, жуу қате туралы хабармен үзіледі.
 - Егер сіз құбыршекті тым жоғары қоссаңыз, кір жуғыш машинадан су төгілмейді, бұл да төтенше жағдайларға әкеледі.
- Егер су төгетін түтіктің ұзындығы қажеттіліктен ұзағырақ болса, құбыршектің артық бөлігін кір жуғыш машинаға итермеңіз. Бұл шудың жоғарылауына және кір жуғыш машинаны зақымдауы мүмкін.

Кронштейн болған кезде құбыршекті бекіту

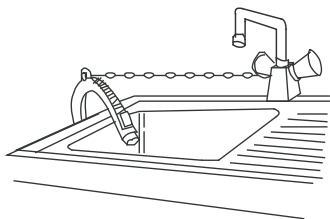

- Су төгетін түтікті шынжырмен бекітіңіз.
- Құбыршекті мықтап бекіту ағып кетуді болдырмауға көмектеседі.

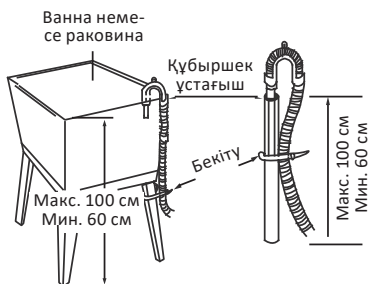

Дренажды түтікті еденнен 100 см жоғары бекітуге болмайды.

ДЫБЫС ӨТКІЗБЕЙТІН ТАСПА

ЕСКЕРТУ

Біз шуды оқшаулайтын таспаны жабыстыруды ұсынамыз, өйткені ол кір жуғыш машина жұмыс істеп тұрған кезде шуды айтарлықтай төмендете алады.

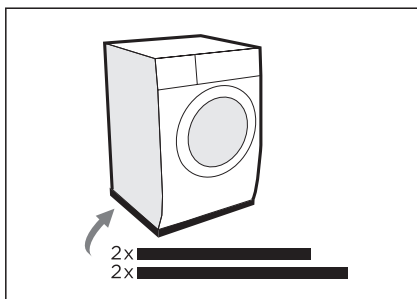
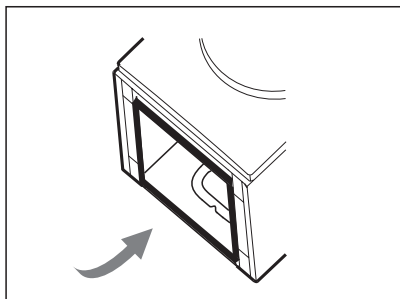

1. Құрылғыны еденге қойыңыз. Еденді сызаттардан қорғау үшін құрылғы мен еденнің арасына көбік немесе киім сияқты жұмсақ материал салыңыз.
2. Шу оқшаулағыш таспаны кір жуғыш машинаның төменгі жағына суретте көрсетілгендей жабыстырыңыз.

БІРІНШІ ЖУУ АЛДЫНДА

ЕСКЕРТУ

Өнімнің функционалды бөліктерінде судың қалдық болуы және/немесе жаңа құрылғының манжетінде дақтардың болуы мүмкін. Бұл құбылыстар өнімнің өндірушідегі тұтастығын сапалы тексерумен байланысты.

Жаңа машинаның барабанында зауыттың ластану белгілері болуы мүмкін. Бұл қалыпты жағдай. Сондықтан киімді бірінші рет жуар алдында келесі әрекеттерді орындаңыз:

1. Машинаны бірінші рет іске қосу үшін өнімді сатып алыңыз.
2. Қуат пен суды қосыңыз.
3. Құрылғыны қосыңыз.
4. Өнімді науаға құйып, оны жабыңыз.
5. Кем дегенде 60 °C температурада жуу бағдарламасын таңдаңыз.
6. Іске қосу батырмасын басыңыз.
7. Бағдарламаның толық аяқталуын күтіңіз.

КАЛИБРЛЕУ

Құрылғы жүктелген кірдің мөлшерін анықтай алады. Калибрлеу жуу кезінде электр қуаты мен судың минималды шығындарымен ең жақсы өнімділікке ықпал етеді. Жұмысты бастамас бұрын калибрлеу ұсынылады.

Калибрлеуді орындау үшін:

1. Кір жуғыш машинаның барабаны бос екеніне көз жеткізіп, есікті жабыңыз.
2. Құрылғыны желіге қосыңыз.
3. Құрылғыны қосыңыз және дисплейде «t19» пайда болғанша «Сығу» және «Алдын ала жуу» батырмаларын бір уақытта 10 секунд басып тұрыңыз.
4. Құрылғыны бастау үшін «Старт/Кідірту» батырмасын басыңыз. Дисплейде барабанның ағымдағы жылдамдығын білдіретін «***» сандық мәндері көрсетіледі.
5. Егер машина сәтті калибрленген болса, дисплейде «PAS» көрсетіледі. Кері жағдайда — «FAL».

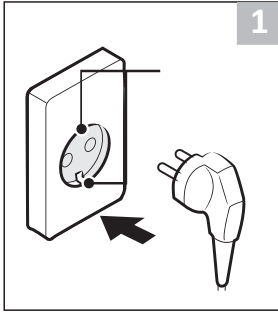

Қуат көзіне қосыңыз

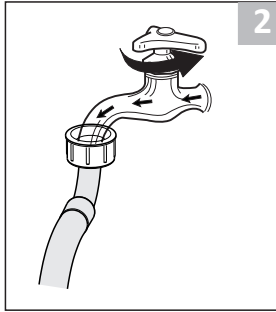

Сумен жабдықтау шүмегін ашыңыз

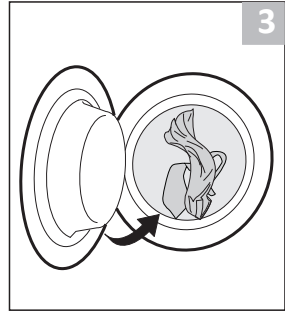

Жууға арналған заттарды жүктеңіз

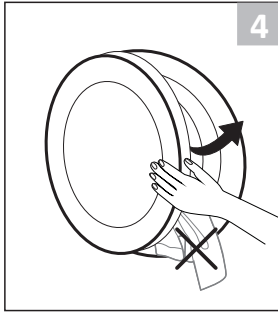

Есікті жабыңыз

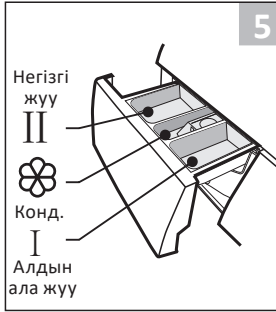

Кір жуғыш заттарды қосыңыз

ЖУУ ҚҰРАЛДАРЫН ЖҮКТЕУ

- «I» — алдын ала жуу.
- «II» — негізгі жуу.
- «☼» — кондиционер.
- «☼» — науаны кеңейтуге арналған батырма.

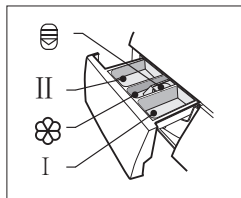

1. Науаны тартыңыз.
2. Кір жуғыш затты I бөлімге қосыңыз (міндетті емес).
3. Кір жуғыш затты II бөлімге қосыңыз.
4. Қажет болса, матаны жұмсартатын кондиционерді  бөлімге қосыңыз.

НАЗАР АУДАРЫҢЫЗ!

- Алдын ала жууды пайдалану үшін жуғыш затты I бөлімге қосыңыз.
- Жуу капсулаларын науаға салмаңыз. Капсулалар тікелей барабанға салынады.

ЖУУ

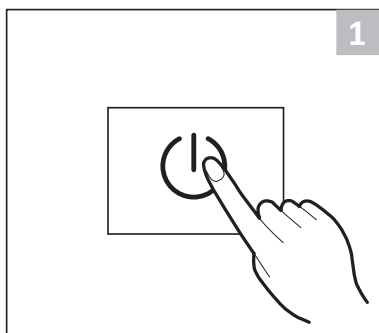

Құрылғыны қосыңыз

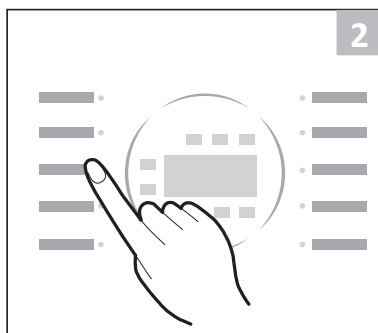

Бағдарламаны таңдаңыз

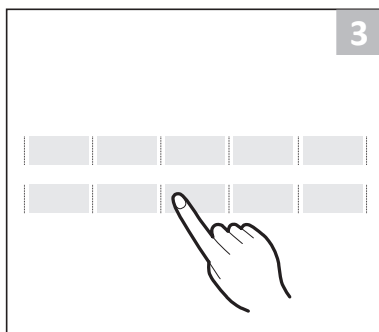

Функцияларды реттеңіз немесе әдепкі баптауларды қалдырыңыз

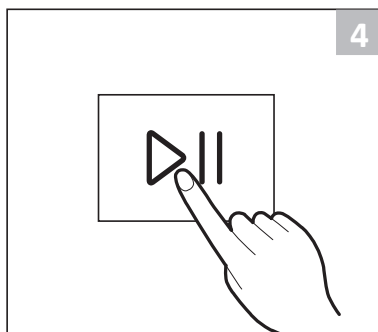

Бағдарламаны іске қосу үшін «Старт/Кідірту» батырмасын басыңыз

Жуу аяқталғаннан кейін дыбыстық сигнал шығады, ал дисплейде «End» жазуы пайда болады.

Кір жууға арналған құралдар бойынша ұсыныстар

Бағдарлама	Жуғыш зат		
	I	II	☼
Мақта	○	●	○
Синтетика	○	●	○
Спорттық киім	○	●	○
Аралас маталар	○	●	○
20 °C	○	●	○
Жылдам 59'		●	○
Нәзік		●	○
ЭКО 40–60 °C		●	○
Жүн		●	○
Сығу			
Барабанды тазалау			

Міндетті — ●, міндетті емес — ○.

Ұсынылатын кір жуғыш зат	Бағдарлама	Температура	Кір мен матаның түрі
Оптикалық ағартқыш пен ағартқыш компоненттері бар күшті құрал	Мақта ЭКО 40–60	40 °C	Қайнауға төзімді мақтадан немесе зығырдан жасалған ақ іш киім
Оптикалық ағартқыш пен ағартқыш компоненттерді қоспай түсті маталарды жууға арналған құрал	Мақта ЭКО 40–60 Аралас маталар Спорттық киім	40 °C	Мақтадан немесе зығырдан жасалған түрлі-түсті іш киім
Оптикалық ағартқышты қоспай-ақ түрлі-түсті немесе нәзік маталарды жууға арналған құрал	20 °C	20 °C	Жеңіл күтімді маталардан немесе синтетикалық материалдардан жасалған түрлі түсті іш киімдер
Жұмсақ құралдар	Жылдам 59'	30 °C	Нәзік маталар, жібек, вискоза

ЕСКЕРТПЕЛЕР

- Нығыздалған және қою кір жуғыш заттарды немесе қоспаларды науаға қоспас бұрын сумен сұйылтуға болады, әйтпесе ол бітеліп, судың толып кетуіне әкелуі мүмкін.
- Ең жақсы нәтижеге қол жеткізу және ең аз су мен электр энергиясын жұмсау үшін кір жуғыш заттың дұрыс түрін пайдаланыңыз.
- Жақсы нәтижеге қол жеткізу үшін кір жуғыш заттардың дұрыс мөлшерін қолдану маңызды.
- Егер барабан толығымен толтырылмаса, кір жуғыш заттардың аз мөлшерін қолданыңыз.
- Қосылған өнімнің мөлшерін әрқашан судың қаттылығына қарай реттеңіз: егер сізде жұмсақ су болса, кір жууға арналған өнімдерді азырақ пайдаланыңыз; кірдің ластануына байланысты: аз ластанған заттар үшін аз өнім қажет.
- Жоғары концентрацияланған кір жуғыш заттардың мөлшерін мұқият бақылау қажет.
- Жууға арналған өнімнің артық болуы туралы куәландырады:
 - көбіктің көп мөлшері;
 - нашар шаю немесе жуу нәтижесі.
- Жууға арналған өнімнің жетіспеушілігі:
 - кірдің сұр реңктері;
 - барабанда, қыздыру элементінде және/немесе іш киімде қонба пайда болуы.

АЛҒАШҚЫ ТЕКСЕРУ ЖӘНЕ КИІМДІ ЖУУҒА ДАЙЫНДЫҚ

- Киімді бірінші рет жуған кезде оның түсі өзгермейтініне көз жеткізіңіз. Киімнің түсі өзгергенін тексеру үшін сұйық жуғыш затпен суланған ақ сүлгіні қолдануға болады.
- Шарфтарды және басқа оңайтын киімдерді, әсіресе басқа заттармен бірге жуған кезде, жуар алдында бөлек жуыңыз.
- Жеңдердегі, жағалардағы және қалталардағы дақтарды мінсіз әсер ету үшін машинада жуар алдында сұйық жуғыш затпен щеткамен ақырын алып тастаңыз.
- Киімді жуар алдында киімді өндіруші тиісті белгілерде көрсететін келесі сипаттамаларға сәйкес бұйымдардың жіктелуіне назар аударыңыз.
- Сілтілік/оттегі ағартқышты қолданудан сақ болыңыз, себебі ол киімге зақым келтіруі мүмкін.
- Ұнтақты жуғыш заттар киімде дақтар мен иіс қалдыруы мүмкін, сондықтан жуудан кейінгі киім мұқият шаюды қажет етеді.

- Жуғыш зат тым көп болғандықтан немесе судың температурасы жеткіліксіз болғандықтан, жуғыш заттың қалдықтары машинаның құбыршектеріне немесе компоненттеріне кептеліп, киімді ластауы мүмкін.
- Кір жуғыш машинада арнайы жуғыш заттарды қолданыңыз.
- Жуғыш заттарды құрғақ және балалар мен жануарлардың қолы жетпейтін жерде сақтаңыз.
- Жуу алдында киім қалталарын мұқият тексеріңіз, себебі зергерлік бұйымдар немесе сақиналар сияқты қатты заттар машинаны зақымдауы мүмкін.
- Киімнің кейбір элементтері кір жуғыш машинаны зақымдауы мүмкін. «Сыдырма» түріндегі бекіткіштер бекітілуі керек, түймелер немесе ілгектер ішке қарай түймеленуі керек. Бос таңғыштарды немесе таспаларды бір-бірімен байла-ныстыру керек.
- Әсіресе нәзік жууды қажет ететін бұйымдар, мысалы, шілтерлі әрлеуді, ұсақ заттарды (тығыз матадан жасалған шұлықтар, орамалдар, галстуктар және т.б.) арнайы торлы жууға арналған сөмкелерге салу керек.
- Жуу алдында заттарды өндіріс материалы бойынша сұрыптаңыз (мақта, жібек, жүн, синтетика және т.б.).
- Ақ және түрлі-түсті заттарды, әсіресе қанық түстерді бөліңіз.
- Жұмсақ заттарды бөлек жуу керек. Табиғи жүн мен жібектен жасалған жаңа бұйымдар, соның ішінде перделер үшін жұмсақ жуу режимін таңдау керек.

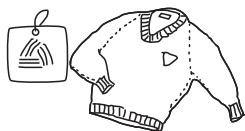

Киім күтімі жапсырмаларын зерттеңіз



Кірді мата түрі мен түсі бойынша сұрыптаңыз



Барлығын қалтаңыздан шығарыңыз

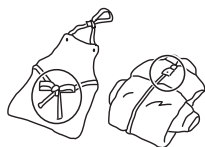

Ұзын тоқыма байлауларын байлаңыз, белдіктерді, сыдырмаларды және түймелерді бекітіңіз



Кішкене заттарды жууға арналған дорбаға салыңыз

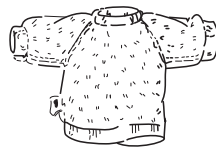

Оңайтын және ұзын түкті киімдерді ішке қарай бұраңыз

- Барлық жаңа түсті заттарды бөлек жуу керек.
- Жуудың максималды тиімділігіне қол жеткізу үшін жуу алдында ақ шұлықтар, жағалар және манжеттер сияқты оңай ластанатын және бастапқы түсін жоғалтатын заттарды қолмен шайыңыз.
- Үлкен өлшемдегі және салмақтағы жалғыз заттарды жуу кезінде (мысалы, ванна сүлгілері, джинсы, курткалар және т.б.) ауырлық ортасының ығысуы және соның салдарынан машинаның қатты теңгерімсіздігі нәтижесінде дабыл қағуы мүмкін. Сондықтан бірге жуу үшін, соның ішінде біркелкі сығу үшін тағы бір немесе бірнеше ұқсас заттарды қосу ұсынылады.
- Жуар алдында киімдегі шаңды, кірді және үй жануарларының жүнін алып тастаңыз.
- Жүктелген киімнің массасы машинаның жұмысына сәйкес келетініне көз жеткізіңіз, машинаны шамадан тыс жүктемеңіз, себебі бұл жуу тиімділігіне теріс әсер етуі мүмкін.

Оңай жабағыла алатын заттар

Оңай жабағыла алатын заттарды (мысалы, мамық) жуу алдында ішке сығу керек. Мұндай заттарды бөлек жуған дұрыс, өйткені олар басқа заттарды бұзып, өздерін нашарлатуы мүмкін. Сол себепті қара және түрлі-түсті мақта заттарын бөлек жуған жөн.

Балалар заттарын жуу

Балалар заттары (балалар киімдері мен сүлгілері), оның ішінде жаялықтар бөлек жуылуы керек. Ересектерге арналған заттармен бірге жуу кезінде оларға балаларға зиянды микроорганизмдер енуі мүмкін. Жуғыш заттардың қалдықтарын мұқият жууды және тазалауды қамтамасыз ету үшін балалар киімін шаю уақытын ұзарту керек.

Машинада жууға арналмаған киім

- Галстуктар, желеткелер және т.б. машинада жуу нәтижесінде отыра алады.
- Машинада жуу процесінде деформациялануы мүмкін бүктемелері мен бедерлері бар киім.
- Толығымен немесе ішінара жүннен жасалған киім.
- Зергерлік бұйымдары бар киім.
- Өндірушінің жуу жағдайына қойылатын талаптары сақталмаған өнімдерді жуудан аулақ болыңыз.
- Бензинге, керосинге, дизельге, бояуға, еріткішке және спиртте боялған киімдерді ешбір жағдайда жууға болмайды.
- Кір жуғыш машинада су өткізбейтін материалдардан жасалған заттарды жууға болмайды. Әйтпесе, машинаны сумен толтырып, суды төгіп тастауға немесе шаю кезінде шамадан тыс дірілдеуге болады, бұл заттарды зақымдауы мүмкін (мысалы, шаңғы костюмдері, жаңбыр жамылғылары, қолшатырлар, автомобиль қақпақтары, шатырлар, ұйықтайтын сөмкелер және т.б.). Ағызу кезінде су өткізбейтін өнімдерде жиналған суды толығымен төгуге болмайды және бір жерде жиналады, бұл машинаның қатты теңгерімсіздігін және оның дірілдеуін немесе жылжуын тудырады.

БАСҚАРУ ТАҚТАСЫ

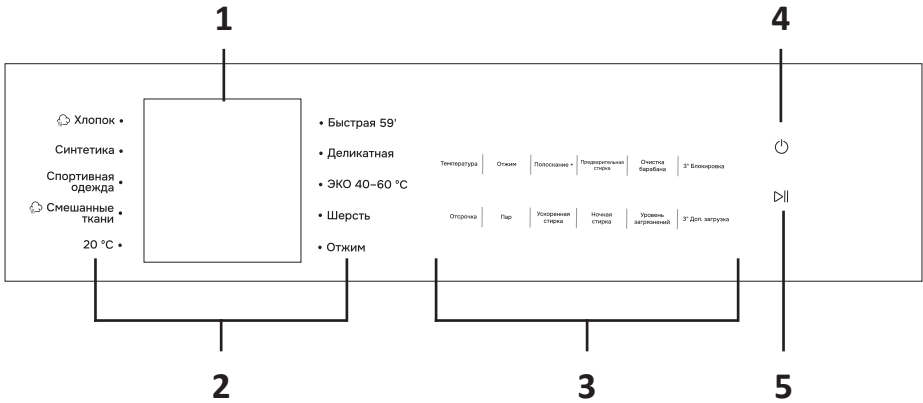

1. Дисплей.
2. Жуу бағдарламалары.
3. Қосымша функциялар батырмалары.
4. Құрылғыны қосу/өшіру.
5. Жууды бастау/кідірту.

ДИСПЛЕЙ

А. Дисплей

1. Жуу уақыты: 1:25.
2. Айналымдар саны: 600.
3. Жуу аяқталуы: Eнд.
4. Кейінге қалдыру уақыты: 2Н.
5. Қате: E30.
6. Температура: 30.

- В. Алдын ала жуу.
- С. Шаю+.
- Д. Жылдам жуу.
- Е. Жуудың аяқталуын кейінге қалдыру.
- Ғ. Есікті құлыптау.
- Г. Балалардан құлыптау
- Н. Бу.

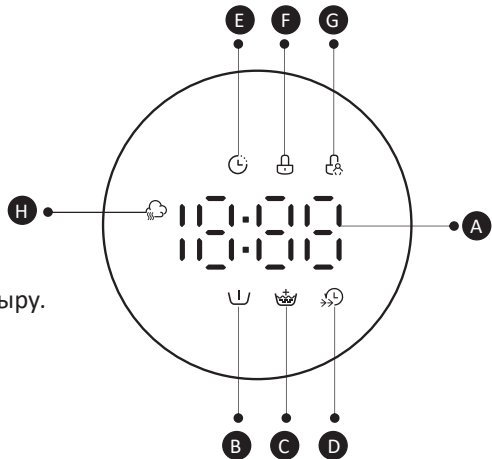

БАҒДАРЛАМАЛАР

Бағдарлама	Сипаттама
Мақта	Мақтадан немесе зығырдан жасалған тозуға төзімді және ыстыққа төзімді бұйымдар
Синтетика	Синтетикалық заттарды жуу, мысалы, футболкалар, плащтар және т. б. Тоқылған бұйымдарды жуу кезінде жуғыш заттың аз мөлшерін пайдалану керек, өйткені мұндай өнімдердің жіптері бір-біріне тығыз орналаспайды және көбік түзеді
Аралас маталар	Мақта және синтетикалық заттарды бір уақытта жуу
20 °C	Нашар ластанған заттарды суық сумен жуу
ЭКО 40–60 °C	Егер затбелгіде 40 °C-тан 60 °C-қа дейінгі температурада жуу мүмкіндігі айтылса, ластанудың орташа дәрежесі бар мақта іш киімді жуу
Нәзік	Жібек, сатин, синтетикалық немесе аралас талшықтар сияқты нәзік маталарға арналған
Жылдам 59'	59 минут ішінде аз мөлшерде ластанбаған заттарды тез жууға жарамды
Спорттық киім	Спорттық киімдерді жуу
Барабанды тазалау	Зарарсыздандыру үшін 90 °C дейін қыздыру қолданылады, осылайша кір жуу тиімдірек болады. Бағдарлама кірдің жүктелуіне жол бермейді! Бактерияға қарсы препараттарды (ағартқыштарды) қолдану ұсынылады. Сіз бұл бағдарламаны қажет болған жағдайда пайдалана аласыз
Жүн	Жүннен жасалған бұйымдар мен жүні жоғары, машинада және қолмен жууға жарамды бұйымдарды жуу. Шөгуді болдырмайтын нәзік бағдарлама
Сығу	Сығып суды ағызады

Параметрлер

Бағдарлама	Жүктеу (кг)	Уақыт
Мақта	8	1:28
Синтетика	4	1:25
Спорттық киім	8	0:47
Аралас маталар	8	1:20
20 °C	4	1:08
Жылдам 59'	4	0:59
Нәзік	2,5	0:50
ЭКО 40–60 °C	8	3:38
Жүн	2	1:07
Сығу	8	0:12
Барабанды тазалау	–	1:18

Цикл	Номин. жүктеу (кг)	Реттелген темп. (°C)	Цикл ұзақтығы (сағ:мин)	Энергияны тұтыну (кВт·сағ/цикл)	Суды тұтыну (л/цикл)	Макс. темп. (°C)	Қалдық ылғалдылық (%/айналым саны)
Мақта	8	60	1:43	1,286	71	60	53%/1400
20 °C	4	20	1:08	0,195	44	20	65%/800
Аралас маталар	8	40	1:20	0,754	71	40	65%/1000
Синтетика	4	40	1:25	0,529	44	40	35%/1200
Жылдам 59'	4	30	0:59	0,331	44	30	70%/800
	8	–	3:38	0,702	61	37	53,9%/1351
	4	–	2:48	0,345	45	27	53,9%/1351
ЭКО 40–60 °C	2	–	2:48	0,185	36	24	53,9%/1351

НАЗАР АУДАРЫҢЫЗ!

Егер кір жуғыш машинаны пайдалану кезінде қуат үзілісі болса, ол таңдалған бағдарламаны есте сақтайды және қуат қайта қосылған кезде жууды жалғастырады.

Қосымша функциялар

Бағдарлама	Әдепкі температура	Әдепкі айналымдар саны	Қосымша функциялар
Мақта	40 °C	1000	☺, ☹, ♀, ♂, ♀♂, Ластану деңгейі, Түнгі жуу
Синтетика	40 °C	1000	☺, ♀, ♂, ♀♂, Ластану деңгейі, Түнгі жуу
Спорттық киім	20 °C	800	☺, ♀, ♂, Ластану деңгейі, Түнгі жуу
Аралас маталар	40 °C	1000	☺, ☹, ♀, ♂, ♀♂, Түнгі жуу
20 °C	20 °C	800	☺, ♀, ♂, Ластану деңгейі, Түнгі жуу
Жылдам 59'	30 °C	1000	☺, ☹, ♀, ♂, ♀♂, Түнгі жуу
Нәзік	30 °C	800	☺, ♂, Ластану деңгейі, Түнгі жуу
ЭКО 40–60	–	–	☺
Жүн	40 °C	600	☺, ♂, Түнгі жуу
Сығу	–	1000	☺, Түнгі жуу
Барабанды тазалау	90 °C	–	☺, Түнгі жуу

ЖУУ БАҒДАРЛАМАСЫН ОРНАТУ

Температура

- Қажет болса, жуу температурасын «Температура» батырмасымен өзгертіңіз.
- Қол жетімді температура: суық / 20 °C / 30 °C / 40 °C / 60 °C.

Айналдыру кезіндегі айналымдар саны

Таңдалған бағдарлама үшін қол жетімді айналым санын реттеу үшін «Сығу» батырмасын басыңыз: 0 / 600 / 800 / 1000 / 1200 / 1400.

Кейінге қалдыру

1. Реттегішті айналдырған кезде жуу бағдарламасын таңдаңыз.
2. Машинаның жууды аяқтайтын уақытын орнату үшін «Кейінге қалдыру» батырмасын басыңыз: 0–24Н (0–24 сағат).
3. Кейінге қалдыру уақытын бастау үшін «Старт/Кідірту» батырмасын басыңыз.

ЕСКЕРТУ

- Жуу бағдарламасын бастамас бұрын кейінге қалдыруды болдырмау үшін дисплейде «0» пайда болғанша «Кейінге қалдыру» батырмасын басыңыз.
- Егер жуу бағдарламасы басталса, құрылғыны өшіріп, бағдарламаны қайта таңдап, баптаңыз.

Алдын ала жуу

Бұл функция кірді негізгі жуу алдында қосымша жууға мүмкіндік береді. Алдын ала жуу кірді кірдің бетіне көтеруге көмектеседі. Кір жуғыш затты I бөлімге қосу керек.

Ластану деңгейі

Ластану деңгейін таңдағаннан кейін жуу уақыты артады/азаяды.

Түнгі жуу

Егер таңдалған бағдарламада сығу жылдамдығы 800 айн/мин-ден асса, онда бұл функцияны таңдаған кезде 800 айн/мин жылдамдығы орнатылып, дыбыс өшіріледі.

Барабанды тазалау

Машинада жуу циклінің есептегіші бар. 25 жуу циклінен кейін барабанды тазалау шамы жанады. Барабанды тазалау үшін:

1. Барабанда кір жоқ екеніне көз жеткізіп, есікті жабыңыз.
2. «Барабанды тазалау» батырмасын басыңыз.
3. «Старт/Кідірту» батырмасын басыңыз.

Тазалау аяқталғаннан кейін цикл есептегіші қалпына келтіріледі.

Барабанды тазалау туралы еске салғышты өткізіп жіберу үшін «Барабанды тазалау» батырмасын басып, оны 3 секунд ұстап тұрыңыз. Индикатор сөніп, цикл есептегіші қалпына келтіріледі.

Шаю+

Бұл функцияны таңдағанда, іш киім қосымша шаюдан өтеді.

Жылдам жуу

Бұл функция жуу уақытын азайтуға мүмкіндік береді.

Бу

Бу тіндердің талшықтарына терең енеді, бұл жағымсыз иістің алдын алу үшін бактериялардан тиімді арылуға мүмкіндік береді.

Балалардан құлыптау

Балалардың құрылғыны пайдалануына жол бермеу үшін «3” Құлыптау» батырмасын сигнал шыққанша 3 секунд басып тұрыңыз. Тиісті индикатор жанады, дисплейде «CL» әріптері көрсетіледі. Құлыпты алып тастау үшін «3” Құлыптау» батырмасын қайтадан басып тұрыңыз.

Құлыптау қосулы кезде тек қуат және құлыптау батырмалары қол жетімді.

Қосымша жүктеу

Жуу процесін тоқтату және қосымша кірді жүктеу үшін:

1. «3” Қос. жүктеу» батырмасын 3 секунд басып тұрыңыз
2. Барабанның айналу тоқтағанын күтіңіз.
3. Есік құлпы ашылады.
4. Кірді салыңыз және есікті жабыңыз.
5. «Старт/Кідірту» батырмасын басыңыз.

Пайдалану есептегіші

- «Температура» және «3” Құлыптау» батырмаларын бір уақытта 5 секунд басып тұрыңыз. Дисплейде құрылғыны пайдалану саны көрсетіледі.
- Құрылғыны әдеттегідей пайдалануды жалғастыру үшін сол батырмаларды қайтадан басыңыз.

ТЕХНИКАЛЫҚ ҚЫЗМЕТ КӨРСЕТУ ЖӘНЕ КҮТІМ

НАЗАР АУДАРЫҢЫЗ!

Қызмет көрсетуді бастамас бұрын, қуат сымын розеткадан шығарып, сумен жабдықтау шүмегін жабыңыз.

Кір жуғыш машинаның корпусын тазалау және қызмет көрсету

Кір жуғыш машинаға дұрыс қызмет көрсету оның қызмет ету мерзімін ұзартуға қабілетті. Қажет болса, бетті сұйылтылған абразивті емес бейтарап тазартқыштармен тазалау керек. Су төгілген кезде төгілген суды дереу жинау үшін дымқыл шүберекті пайдаланыңыз. Корпусты тазалау кезінде өткір заттарды қолдануға тыйым салынады.

БАРАБАННЫҢ ІШКІ БЕТІН ТАЗАЛАУ

Металл заттармен қалдырылған барабанның ішкі бетіндегі тот (мысалы киімді жуу кезінде), құрамында хлор қосылыстары жоқ тазартқыш құралдармен дереу алып тастау керек. Металл щеткаларды қолдануға тыйым салынады.

ЕСКЕРТУ

Тазалау кезінде заттарды барабанда қалдырмаңыз.

ШЫНЫ МЕН ЕСІК ТЫҒЫЗДАҒЫШЫН ТАЗАЛАУ

- Әр жуудан кейін әйнек пен тығыздағышты сүртіп, қылшықтар мен дақтарды кетіріңіз. Артық түкпен құрылғы ағып кетуі мүмкін.
- Әр жуудан кейін тиындарды, түймелерді және басқа да ұсақ заттарды есік тығыздағышынан алыңыз.
- Егер панельде «С2» жанса, әйнек пен есік тығыздағышын тазалау керек.

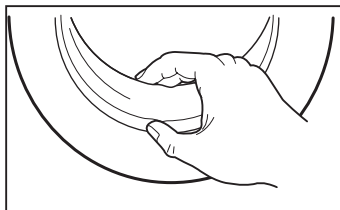

КІРІС СҮЗГІСІН ТАЗАЛАУ

ЕСКЕРТУ

Су ағынының әлсіреуі сүзгіні тазалау қажеттілігін көрсетеді.

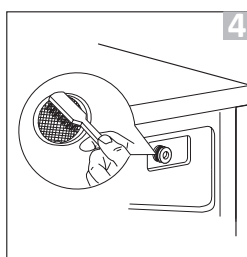
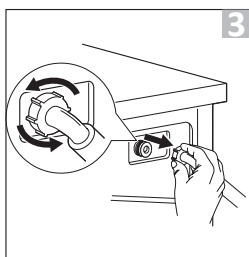
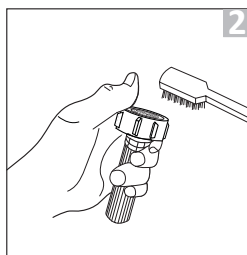
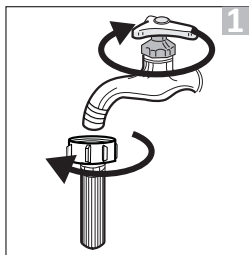

1. Кранды жауып, су құятын шлангты краннан ажыратыңыз.
2. Қабылдау түтігінің сүзгісін тазалаңыз.
3. Толтырғыш шлангты кір жуғыш машинадан ажыратыңыз. Сүзгіні ұзын жолдармен алыңыз.
4. Кір жуғыш машинадағы сүзгіні щеткамен тазалаңыз.
5. Сүзгіні орнына қойып, толтырғыш шлангты қайта қосыңыз.
6. Кір жуғыш машинаның қалыпты жұмысын қамтамасыз ету үшін сүзгіні 60 циклден кейін тазалаңыз.

КІР ЖУУҒА АРНАЛҒАН НАУАНЫ ТАЗАЛАУ

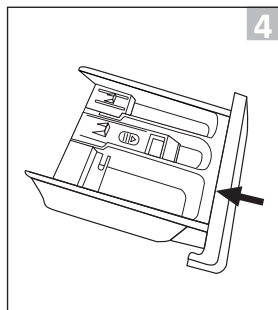
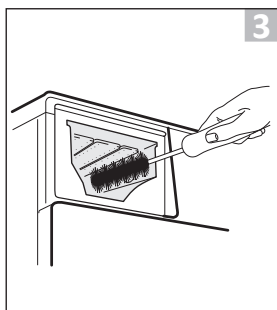
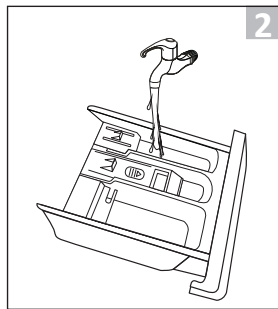
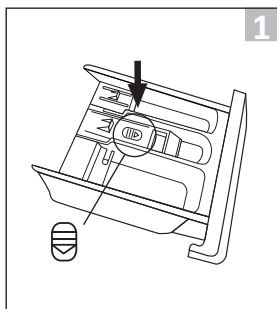

1. Кондиционер бөлімінің қақпағында орналасқан науаны сырғыту «» батырмасын басып, оны алыңыз.
2. Науаны сумен шайыңыз.
3. Бөлімнің ішін щеткамен тазалаңыз.
4. Науаны орнына қойып, оны бастапқы орнына қайтарыңыз.

ЕСКЕРТПЕЛЕР

- Тазалау үшін спиртті, еріткіштерді немесе химиялық заттарды қолданбаңыз.
- Жуғыш зат науасын әр 60 цикл сайын тазалау ұсынылады (дисплейде «C2» жазуы көрсетіледі).

НАЗАР АУДАРЫҢЫЗ!

- Машинаның жууды аяқтағанына және онда ештеңе жоқ екеніне көз жеткізіңіз. Құрылғыны өшіріп, оны ажыратыңыз.
- Күйіп қалмас үшін ыстық судан сақ болыңыз. Ол суығанша күтіңіз.
- Құрылғының қалыпты жұмыс істеуі үшін сүзгіні әр 50 цикл сайын тазалаңыз (дисплейде «С1» көрсетіледі).

1. Панель-бітеуішті алыңыз.
2. 90° бұраңыз және төтенше су төгетін түтікті шығарыңыз.
3. Судың ағып кетуін күтіңіз және апаттық шлангты орнына қойыңыз.
4. Сүзгіні сағат тіліне қарсы бұрап алыңыз.
5. Сүзгіні бөгде заттардан тазалаңыз.
6. Сүзгіні орнына қойып, панельді жабыңыз.

НАЗАР АУДАРЫҢЫЗ!

- Құрылғы жұмыс істеп тұрған кезде, таңдалған бағдарламаға байланысты сорғы арқылы ыстық су ағып кетуі мүмкін.
- Шаю циклі кезінде сорғы қақпағын ешқашан шешпеңіз. Құрылғы белгілі бір режимде жұмыс істеп, суды ағыза бастағанша күтіңіз.
- Панельдерді орнатқан кезде қауіпсіз және қауіпсіз бекітуді қамтамасыз етіңіз.

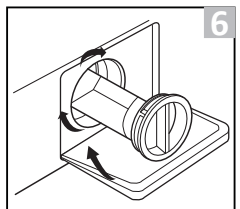
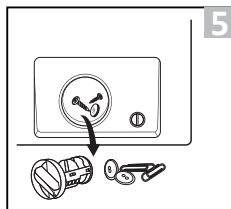
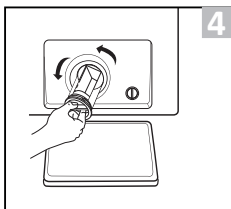
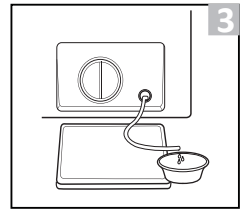
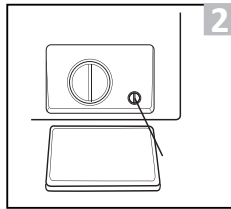
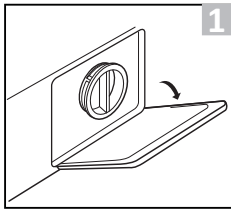

ЫҚТИМАЛ МӘСЕЛЕЛЕР ЖӘНЕ ОЛАРДЫҢ ШЕШІМІ

Мәселе	Ықтимал себеп	Шешім
Құрылғы іске қосылмайды	Есік мықтап жабылмаған	Есікті мықтап жауып, қайталап көріңіз
	Киім кептеліп қалды	Кірді тексеріңіз
Есік ашылмайды	Кіріктірілген машинаны қорғау жүйесі жұмыс істейді	Қуат көзін ажыратып, қайта қосыңыз
Су ағып жатыр	Қосылыстар жеткілікті тығыз емес	Қабылдау құбырын тексеріңіз және бұраңыз
		Шығару түтігін тексеріңіз және тазалаңыз
Науада жууға арналған өнімдердің қалдықтары пайда болады	Науа дымқыл және/немесе бітелген	Кір жуғыш зат науасын тазалап, оны құрғатып сүртіңіз
Индикаторлар немесе дисплей жұмыс істемейді	Мәселе мөрлік тақша немесе бұрау қосылымдарында	Қуатты өшіріп, желілік штепсельдің дұрыс жалғанғанын тексеріңіз
Біртүрлі дыбыс	Тасымалдау бұрандамалары бұралмаған	Тасымалдау бұрандамаларының бұралғанына көз жеткізіңіз
	Тегіс емес еден	Құрылғының тегіс жерге орнатылғанына көз жеткізіңіз

ҚАТЕ КОДТАРЫ

Код	Себеп	Шешім
E30	Есік мықтап жабылмаған	Есікті мықтап жауып, қайталап көріңіз
		Кірдің кептеліп қалғанын тексеріңіз
E10	Жуу кезінде суды қабылдау мәселесі	Судың қысымын тексеріңіз
		Құбыршекті түзетіңіз
		Сүзгіні тексеріңіз
E21	Суды тым ұзақ ағызу	Су төгетін түтіктің бітелмегеніне көз жеткізіңіз
E12	Судың толып кетуі	Құрылғыны қайта іске қосыңыз
E1	Сорғы сүзгісін тазалау қажеттілігі туралы ескерту	Сорғы сүзгісін тазалаңыз
E2	Құрылғыға үнемі күтім жасау туралы ескерту	Құрылғының қалған бөліктерін тазалаңыз
EXX	Басқа	Құрылғыны қайта іске қосыңыз. Егер бұл мәселені шешпесе, уәкілетті қызмет көрсету орталығына хабарласыңыз

Үлгісі	WF-8C1M
Сауда белгісі	DEXP
Қуат тұтыну класы	A+++
Сығу тиімділігі класы	B
Қуат параметрлері	220-240 В ~ 50 Гц
Қуат тұтыну	1900 Вт
Ұйқы режимінде қуат тұтыну	0,5 Вт
Номиналды ток күші	10 А
Кірдің максималды жүктемесі	8 кг
Барабан көлемі	52,7 л
Максималды сығу жылдамдығы	1400 айн/мин
Бір цикл үшін су шығыны	55 л
Жылына тұтынылатын су мөлшері	12100 л
Электр энергиясын тұтыну (цикл)	0,873 кВт·сағ
Электр энергиясын тұтыну (жыл)	196 кВт·сағ
Су қысымы	0,05–1 МПа
Жуу кезінде шу деңгейі	64 дБ(А)
Сығу кезінде шу деңгейі	78 дБ(А)
Қозғалтқыш түрі	Инверторлы
Балалардан қорғау	Бар
Суға төзімділік класы	IPX4
Электр тогының соғуынан қорғау класы	I
Қуат сымын бекіту түрі	Ү
Таза салмағы	63 кг
Қолдану саласы	Тұрмыстық

ЭНЕРГЕТИЧЕСКАЯ ЭФФЕКТИВНОСТЬ
СТИРАЛЬНОЙ МАШИНЫ

DEXP

WF-8C1M



A+++

РАСХОД
ЭЛЕКТРОЭНЕРГИИ

196
кВт·ч/год

12 100
л/год

8
кг

A B C D E F G

64 дБА

78 дБА

МОНТАЖДАУ, САҚТАУ, ТАСЫМАЛДАУ (ТАСУ), ӨТКІЗУ ЖӘНЕ КӘДЕГЕ ЖАРАТУ ЕРЕЖЕЛЕРІ МЕН ШАРТТАРЫ

- Құрылғы ешқандай орнатуды немесе тұрақты бекітуді қажет етпейді.
- Құрылғыны сақтау дайындаушы мен тұтынушының жылытылатын үй-жайларында ауа температурасы 5 °С-тан 40 °С-қа дейін және ауаның салыстырмалы ылғалдылығы 80%-дан аспайтын орауышта жүргізілуі тиіс. Үй-жайларда жемірілуді тудыратын жегі қоспалар (қышқылдар, сілтілер буы) болмауы тиіс.
- Құрылғыны дұрыс тасымалдауды қамтамасыз ету үшін келесі талаптарды сақтау қажет:
 - егер бар болса, құрылғыдан барлық ішкі керек-жарақтарды алып тастаңыз және оларды бөлек ораңыз;
 - құрылғының жұмыс қабілеттілігін және сыртқы түрін сақтау үшін оның дұрыс оралғанына көз жеткізіңіз (үлкен көлемді техниканы сыни жерлерде гофрленген қатырма төсемдері бар полиэтилен немесе көпіршікті пленкаға орау керек);
 - көлік құралының айналасында қозғалу мүмкіндігін болдырмау үшін құрылғыны белдіктермен мықтап бекітіңіз;
 - сыртқы ортаның әсерін толығымен жою үшін тек жабық көлікті пайдаланыңыз;
 - тиеу-түсіру жұмыстарын орындау кезінде қаптаманы өте мұқият өңдеуді қамтамасыз етіңіз.
- Құрылғы мұқият өңдеуді қажет етеді, оны шаң, кір, соққы, ылғал, от және т. б. әсерінен қорғайды.
- Құрылғыны өткізу жергілікті заңнамаға сәйкес жүргізілуі тиіс.
- Өнімнің қызмет ету мерзімі аяқталғаннан кейін оны қарапайым тұрмыстық қоқыспен бірге тастауға болмайды. Оның орнына, ол федералды немесе жергілікті заңдарға сәйкес кейіннен қайта өңдеу және жою үшін электр және электронды жабдықтарды тиісті қабылдау пунктіне кәдеге жаратуға тапсырылады. Осы өнімді дұрыс кәдеге жаратуды қамтамасыз ете отырып, сіз табиғи ресурстарды үнемдеуге көмектесесіз және дұрыс емделмеген жағдайда қоршаған ортаға және адамдардың денсаулығына зиян келтіруге көмектесесіз. Бұл өнімді қабылдау және кәдеге жарату орындары туралы толығырақ ақпаратты жергілікті муниципалды органдардан немесе тұрмыстық қоқыстарды шығаратын кәсіпорыннан алуға болады.
- Егер құрылғының ақаулығы анықталса, дереу уәкілетті қызмет көрсету орталығына хабарласыңыз немесе құрылғыны тастаңыз.

ҚОСЫМША АҚПАРАТ

Өндіруші: Уси Литтл Суон Электрик Ко., Лтд.

18, Чанцзян оңтүстік тас жолы, ұлттық даму және жоғары технологиялар аймағы, Синью ауд., Уси қ., Цзянсу пров., Қытай.
Қытайда жасалған.

Импорттаушы / Қазақстан Республикасында талаптар қабылдайтын заңды

тұлға: «DNS QAZAQSTAN (ДНС КАЗАХСТАН)» ЖШС, Астана қ-ы, Сарыарқа ауданы, Сарыарқа д-лы, 12 Ғ-т, Қазақстан Республикасы.

Электрондық пошта мекен-жайы: info@dns-shop.kz

Тауар КО ТР (ЕАЭО) талаптарына сәйкес келеді.

Өнім сапасын жақсарту үшін сипаттамалар, өнім туралы ақпарат және оның сыртқы түрі пайдаланушыға алдын ала ескертусіз өзгертілуі мүмкін.



Өндіріс күні пайдаланушы нұсқаулығының орыс тіліндегі нұсқасында көрсетілген. V.2

КЕПІЛДІК ТАЛОНЫ

SN/IMEI: _____

Кепілдікке қойылған күні: _____

Өндіруші бүкіл кепілдік мерзімі ішінде құрылғының үздіксіз жұмыс істейтініне, сондай-ақ материалдар мен құрастырымда ақаулар болмайтынына кепілдік береді. Кепілдік мерзімі бұйым сатып алынған сәттен бастап есептеледі және жаңа өнімдерге ғана қолданылады.

Кепілдікті қызмет көрсету бұйым пайдаланушы нұсқаулығына сәйкес пайдаланылған жағдайда, кепілдік мерзімі ішінде тұтынушының кінәсіз істен шыққан элементтерді тегін жөндеуді немесе ауыстыруды қамтиды. Элементтерді жөндеу немесе ауыстыру уәкілетті сервис орталықтарының аумағында жүргізіледі.

Өнім	Кепілдік мерзімі	Пайдалану мерзімі
Құрылғы	3 жыл	10 жыл

Сервистік орталықтардың өзекті тізімі келесі мекенжай бойынша:
<https://www.dns-shop.kz/service-center/>

Кепілдік міндеттемелер және тегін сервистік қызмет көрсету, егер оларды ауыстыру бұйымды бөлшектеуге байланысты болмаса, тауардың жиынтықтылығына кіретін, төменде аталған керек-жарақтарға қолданылмайды:

- ҚБП (қашықтықтан басқару пульті) үшін қуат элементтері (батареялары).
- Жалғағыш кәбілдер, антенналар және оларға арналған ауыстырғыштар, құлаққаптар, микрофондар, «HANDS-FREE» құрылғылары; жиынтықта жеткізілетін әртүрлі типтегі ақпарат тасығыштар, бағдарламалық жасақтама (БЖ) және драйверлер (бұйымның қатқыл магниттік дискілеріндегі жинақтағышқа алдын ала орнатылған БЖ қоса алғанда, бірақ онымен шектелмей), сыртқы енгізу-шығару құрылғылары және манипуляторлар.
- Қаптамалар, сөмкелер, белдіктер, тасымалдауға арналған баулар, монтаждық құрылғылар, құралдар, бұйымға қоса берілетін құжаттама.
- Табиғи тозуға ұшырайтын шығын материалдары мен бөлшектер.



Өндіруші келесі жағдайларда кепілдік міндеттемелерге ие болмайды:

- Кепілдік мерзімі аяқталды.
- Егер жеке (тұрмыстық, отбасылық) қажеттіліктерге арналған бұйым кәсіпкерлік қызметті жүзеге асыру үшін, сондай-ақ оның тікелей міндетіне сәйкес келмейтін басқа мақсаттарда пайдаланылған болса.
- Өндіруші бұйымды пайдалану кезінде пайдаланушы нұсқаулығының талаптарын бұзу, бұйымды орнату және оған қызмет көрсету жөніндегі ұсынымдарды, қосу ережелерін (бұйымның өзіне де, онымен байланысты бұйымдарға да сәйкес келмейтін желілік кернеудің әсері нәтижесінде туындаған қысқа тұйықталулар), бұйымды сақтау және тасымалдау кезінде өнім иесі және/немесе үшінші тұлғалар шектен ықтимал материалдық, моральдық және өзге де зиян үшін жауапты болмайды.
- Механикалық зақымданудың барлық жағдайлары: өнімді пайдалану кезінде алынған сызаттар, жарықтар, деформациялар, соққы іздері, майысулар, кептелістер және т.б.
- Түрлендірулерді, рұқсат етілмеген жөндеулерді осындай жұмыстарды жүргізуге уәкілетті емес адамдар жүргізген жағдайлар. Егер ақаулық конструкцияны немесе бұйымның сұлбасын өзгерту, Өндіруші қарастырмаған сыртқы құрылғыларды қосу, Қазақстан Республикасының заңнамасына сай сәйкестік сертификаты жоқ құрылғыны пайдалану салдарынан туындаған болса.
- Егер бұйымның ақауы еңсерілмейтін күштің әсерінен (табиғи элементтер, өрт, су тасқыны, жер сілкінісі, тұрмыстық факторлар және Өндірушіге тәуелді емес басқа жағдайлар) немесе Өндіруші болжай алмаған үшінші тұлғалардың әрекеттерінен туындаса.
- Бұйымның толық немесе ішінара істен шығуына алып келген бұйымның ішіне бөгде заттардың, өзге денелердің, заттектердің, сұйықтықтардың, жәндіктердің немесе жануарлардың түсуінен, агрессивті ортаның әсерінен, жоғары ылғалдылықтан, жоғары температуралардан туындаған ақау.
- Бұйымды сәйкестендіру (сериялық нөмірі) жоқ немесе сәйкес келмейді. Егер зақымданулар (кемшіліктер) зиянды бағдарламалық қамтаманың; БЖ ұсынушысының осы қызметті ұсынбауына байланысты мүмкіндігінсіз бұйымның бағдарламалық ресурстарына қолжетімділіктің болмауына әкеп соққан құпиясөздерді (кодтарды) оларды жинау/қалпына келтіру мүмкіндігінсіз орнату, ауыстыру немесе жою әсерінен туындаса.
- Егер жұмыстың ақаулықтары қуат беруші, кәбілдік, телекоммуникациялық желілердің, радиосигнал қуатының стандарттарға немесе техникалық регламенттеріне сәйкес келмеуінен, оның ішінде бедер ерекшеліктерінен және басқа да осыған ұқсас сыртқы факторлардан, бұйымның желі әрекет ететін шекарада немесе аймақтан тыс жерде пайдаланылуынан туындаған болса.
- Егер зақымданулар стандартты емес (түпнұсқалық емес) және/немесе сапасыз (зақымданған) шығыс материалдарын, керек-жарақтарды, қосалқы бөлшектерді, қуат беру элементтерін, әртүрлі үлгідегі ақпарат тасымалдағыштарды (CD, DVD дискілерді, жад карталарын, SIM карталарын, картридждерді қоса алғанда) пайдаланудан туындаса.
- Егер кемшіліктер үйлесімсіз контентті (әуендерді, графиканы, бейне және басқа файлдарды, Java қосымшаларын және оларға ұқсас бағдарламаларды) алуға, орнатуға және пайдалануға байланысты туындаған болса.
- Осы бұйыммен жанасып жұмыс істейтін басқа жабдыққа келтірілген залалға.



