

Пайдалану бойынша нұсқаулық

Кіріктірілетін кір жуғыш
машина
WF-8I1M

DEXP

ҚЫСҚАША НҰСҚАУЛЫҚ



Кірді сұрыптаңыз (қосымша ақпарат алу үшін «Киімді жууға алғашқы тексеру және дайындық» бөлімін қараңыз).

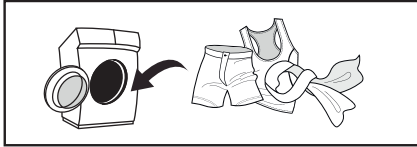

Қақпақты ашыңыз, кірді салыңыз және кір жуғыш машинаның қақпағын жабыңыз.



Кір жуғыш заттарды қосыңыз (қосымша ақпарат алу үшін «Жуғыш заттарды тиеу» бөлімін қараңыз).

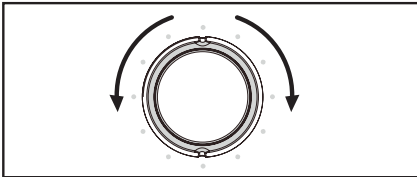

Кір жуу бағдарламасын таңдаңыз (толығырақ ақпарат алу үшін «Бағдарламалардың сипаттамасы» және «Кір жуу бағдарламаларының кестесі» бөлімін қараңыз).



Жуу циклін бастау үшін «Старт/Кідірту» батырмасын басыңыз.

ҚҰРЫЛҒЫ МАҚСАТЫ	6
САҚТЫҚ ШАРАЛАРЫ	6
Электрмен жұмыс кезінде	6
Сумен жұмыс кезінде	7
Жалпы ережелер	7
ҚҰРЫЛҒЫ СХЕМАСЫ	9
Аксессуарлар	9
ОРНАТУ	10
Қаптамадан шығару	10
Тасымалдау бұрандамаларын алу	11
Орналасқан жері	11
Аяқтарды реттеу	13
ҚҰРЫЛҒЫНЫ ЕНДІРУ	13
Бекіту керек-жарақтары мен құралдары	13
Орнату барысы	14
ҚҰЮ ҚҰБЫРШЕГІН ҚОСУ	17
Су құбырына қосылу	17
Кәдімгі кранға қосылу	17
Құю құбыршегін құрылғыға қосу	18
СУ ТӨГЕТІН ТҮТІКТІ ҚОСУ	18
ПАЙДАЛАНУ ЕРЕЖЕЛЕРІ МЕН ШАРТТАРЫ	20
Калибрлеу	20
Алғашқы тексеру және киімді жууға дайындық	20
Басқару тақтасы	23
Дисплей	23
Бірінші жуу алдында	24
Жылдам старт	24
Жуғыш заттарды тиеу	25
Жуу	25
Жуу режимін таңдау	26
Бағдарламалардың сипаттамасы	26
Жуу бағдарламаларының кестесі	27
Қосымша функциялар	28
Жуғыш затты таңдау бойынша ұсыныстар	30
ҚЫЗМЕТ КӨРСЕТУ ЖӘНЕ КҮТІМ	31
Кір жуғыш машинаның корпусы	31

Барабанды тазалау	31
Шыны мен есік тығыздағышын тазалау	31
Сүзгілерді тазалау	32
Жұғыш зат науасын тазалау	33
Сорғы сүзгісін тазалау.....	33
ЫҚТИМАЛ МӘСЕЛЕЛЕР ЖӘНЕ ОЛАРДЫҢ ШЕШІМІ.....	34
Қате кодтары	35
ТЕХНИКАЛЫҚ СИПАТТАМАЛАРЫ	36
ЖИНАҚТАЛЫМ	36
ЭНЕРГИЯ ТИІМДІЛІГІ ТУРАЛЫ АҚПАРАТ	37
МОНТАЖДАУ, САҚТАУ, ТАСЫМАЛДАУ (ТАСУ), ӨТКІЗУ ЖӘНЕ КӘДЕГЕ ЖАРАТУ ЕРЕЖЕЛЕРІ МЕН ШАРТТАРЫ.....	38
ҚОСЫМША АҚПАРАТ	39
ЕСКЕРТПЕЛЕР	40
Құрғақ іш киімнің шамамен салмағы.....	40
Киімде көрсетілген пиктограммалардың мәні.....	41
Киімде көрсетілген басқа пиктограммалардың мәні	42
Дақтарды кетіру бойынша ұсыныстар	43

Құрметті сатып алушы!

Біздің өнімдерді таңдағаныңыз үшін рахмет.

Біз сізге жоғары сапа, функционалдылық және дизайн талаптарына сәйкес әзірленген және жасалған бұйымдар мен құрылғыларды ұсынуға қуаныштымыз. Пайдалануды бастамас бұрын, сіздің қауіпсіздігіңізге қатысты маңызды ақпаратты, сондай-ақ өнімді дұрыс пайдалану және күту бойынша ұсыныстарды қамтитын осы нұсқаулықты мұқият оқып шығыңыз. Осы нұсқаулықтың сақталуына назар аударыңыз және оны өнімді одан әрі пайдалану кезінде анықтамалық материал ретінде пайдаланыңыз.

ҚҰРЫЛҒЫ МАҚСАТЫ

Кір жуғыш машина үй шаруашылығында тоқыма бұйымдарын және жуғыш зат ерітіндісінде машинада жууға болатын сыртқы киімдерді жууға арналған.

САҚТЫҚ ШАРАЛАРЫ

ЭЛЕКТРМЕН ЖҰМЫС КЕЗІНДЕ

- Құрылғыны электрмен жабдықтауға қосу тек білікті маманмен жүзеге асырылуы керек.
- Қауіпті жағдайларды болдырмау үшін зақымдалған қуат сымын өндіруші, оның сервистік техникалық қызмет көрсету жөніндегі өкілі немесе тиісті біліктілігі бар өзге де маман ауыстыруға тиіс.
- Тазалау немесе техникалық қызмет көрсету алдында кір жуғыш машинаны қуат көзінен ажырату керек.
- Қуат сымының ашасын дымқыл қолмен ұстамаңыз.
- Сіздің қауіпсіздігіңіз үшін қуат сымының ашасы жерге тұйықталған қос полюсті розеткаға қосылуы керек. Қуат розеткасының дұрыс және сенімді жерге тұйықталуын мұқият тексеріп, көз жеткізіңіз.
- Кір жуғыш машина тек техникалық сипаттамаларда көрсетілген кернеумен желіге қосыла алады. Егер сіз қуат параметрлерін білмесеңіз, қызмет көрсету ұйымына хабарласыңыз.
- Қуат сымын тиісті қорғауды қамтамасыз етіңіз. Қуат сымы адамдарға және басқа заттарға тиіп кетпейтіндей және зақымдалмайтындей етіп жақсы бекітілуі керек. Қуат желісіне ерекше назар аудару керек. Электр ашасы розеткаға оңай енуі керек. Сондай-ақ, розетканың орналасқан жеріне және оған қол жетімділіктің ыңғайлылығына ерекше назар аудару керек.
- Розетканың шамадан тыс жүктелуіне жол бермеңіз немесе қуат сымын ұзартпаңыз — бұл өрт немесе электр тогының соғуына әкелуі мүмкін. Ылғал қолмен қуат сымын тартпаңыз.

СУМЕН ЖҰМЫС КЕЗІНДЕ

- Құрылғыны сумен жабдықтауға және су бұруға қосу тек білікті маманмен жүзеге асырылуы керек.
- Жеткізілген жаңа құбыршектерді пайдалану керек; ескі құбыршектерді қайта пайдалануға болмайды.
- Кір жуғыш машинадан ыстық суды ағызу кезінде күйіп қалудан сақ болыңыз.
- Бір кіріс шүмегі бар кір жуғыш машина суық су құбырына қосылуы керек. Екі кіріс шүмегі бар кір жуғыш машинаны ыстық және суық су құбырларына қосуға болады.

ЖАЛПЫ ЕРЕЖЕЛЕР

- Кір жуғыш машина тек үй ішінде пайдалануға арналған.
- Корпустағы желдеткіш саңылаулар кілеммен және өзге де жабындармен жабылмауы тиіс.
- Құрылғы балалар мен физикалық, сенсорлық немесе ақыл-ой қабілеті шектелуі адамдар үшін, олардың қауіпсіздігіне жауапты басқа адамдар бақылайтын жағдайларды қоспағанда, пайдалануға арналмаған. Балаларға құрылғымен ойнауға рұқсат бермеңіз.
- Жуу алдында киімнің барлық қалталары бос екеніне көз жеткізіңіз.
- Тиындар, зергерлік бұйымдар, шегелер, бұрандамалар, тастар және т.б. сияқты өткір және қатты заттар кір жуғыш машинаға үлкен зақым келтіруі мүмкін.
- Егер құрылғы ұзақ уақыт пайдаланылмаса, кір жуғыш машинаны қуат көзінен ажыратып, сумен жабдықтауды өшіріңіз.
- Қолданар алдында балалар мен үй жануарларының барабанға кіргенін тексеріңіз.
- Құрылғының есігіне сүйенбеңіз, себебі ол жұмыс кезінде қатты қызып кетуі мүмкін. Жұмыс кезінде балалар мен үй жануарларының құрылғымен тікелей байланыста болуына жол бермеңіз.
- Жуынатын бөлмеде немесе ылғалдылығы жоғары жерлерде, сондай-ақ жарылғыш немесе жемір газ тәрізді заттар бар бөлмелерде кір жуғыш машинаны орнатпаңыз.
- Құрылғыны қолданар алдында қаптаманың барлық компоненттері мен тасымалдау бұрандамаларын алып тастаңыз. Әйтпесе, кір жуғыш машина жуу кезінде қатты зақымдалуы мүмкін.
- Барлық орау материалдарын (пластик пакеттері, пенопласт төсемдері және т.б.) балалардың қолы жетпейтін жерде сақтаңыз. Қаптама материалдары балаларға қауіп төндіруі мүмкін.
- Киімді бірінші рет жуар алдында әр бағдарламаны киімді жүктеместен бір циклден бастаңыз.
- Бұл кір жуғыш машина тек тұрмыстық пайдалануға арналған және тек машинада жууға арналған тоқыма бұйымдарын жууға арналған.
- Тез тұтанатын, жарылғыш немесе улы жуғыш заттарды пайдалануға тыйым салынады.
- Бензинді, спиртті және т.б. жуғыш зат ретінде пайдалануға тыйым салынады.
- Тек машинада жууға арналған жуғыш заттарды қолдануға рұқсат етіледі, әсіресе барабан түріндегі кір жуғыш машиналарда.

- Кілемдерді кір жуғыш машинада жууға болмайды.
- Жуу бағдарламасы аяқталғаннан кейін есікті ашпас бұрын екі минут күтіңіз.
- Жуу аяқталғаннан кейін су мен қуатты дереу өшіру керектігін ұмытпаңыз.
- Құрылғының жоғарғы жағында аяққа тұруға, сондай-ақ оған отыруға тыйым салынады.
- Есікті күшпен жаппаңыз. Егер есік әрең жабылса, кір жуғыш машинаның ішінде тым көп киім бар-жоғын және барабанның ішінде біркелкі таралғанын тексеріңіз.
- Бұл құрылғы коммерциялық мақсатта пайдалануға арналмаған.

ҚҰРЫЛҒЫ СХЕМАСЫ

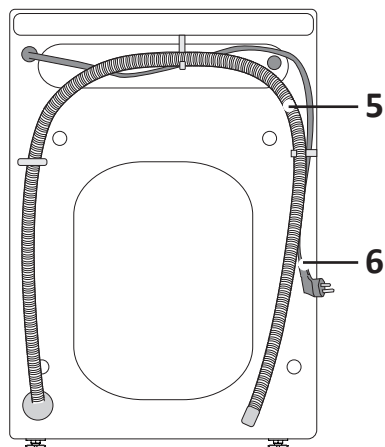
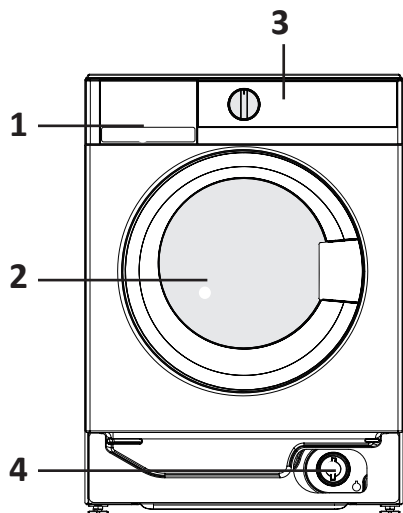

1. Жұғыш зат науасы.
2. Есік.
3. Басқару тақтасы.
4. Су төгетін түтік.
5. Қуат сымы.

АКСЕССУАРЛАР

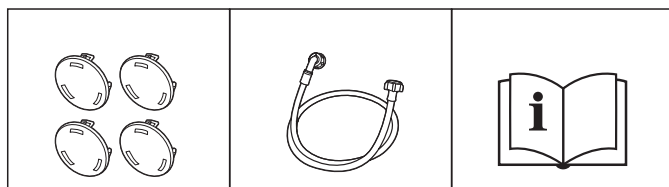

Тасымалдау
бітеуіштері (4 дана)

Қуат құбыршегі

Пайдалану бойынша
нұсқаулық

ҚАПТАМАДАН ШЫҒАРУ

Кір жуғыш машинаны орауыштан шығарған кезде тасымалдау процесінде зақымданудың жоқтығын тексеріңіз. Сондай-ақ, керек-жарақтар пакетіндегі барлық бөлшектердің бар екеніне көз жеткізіңіз. Егер тасымалдау нәтижесінде кір жуғыш машинаға зақым келсе немесе қандай да бір керек-жарақтар болмаса, дереу өнімді сатушыға хабарласыңыз.

1. Картон қорапты және пенопласт қаптамасын алыңыз.
2. Кір жуғыш машинаны көтеріп, қаптаманы негізден алыңыз. Құрылғының төменгі жағынан кішкене пенопласт үшбұрышының алынып тасталғанына көз жеткізіңіз. Олай болмаса, құрылғыны бір жағына қойыңыз, содан кейін құрылғының төменгі жағындағы пенопласт үшбұрышын қолмен алыңыз.
3. Қуат сымы мен су төгетін түтікті қосатын бекіту таспасын алыңыз.
4. Қабылдау түтігін барабаннан алыңыз.

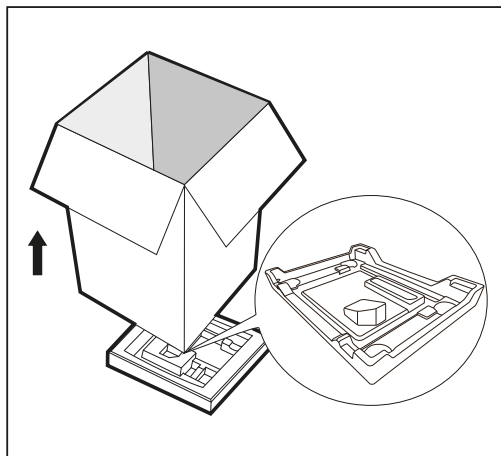

НАЗАР АУДАРЫҢЫЗ!

- Бұл машинаның орау материалдары балалар үшін қауіпті болуы мүмкін, балалардың олармен байланысын болдырмаңыз.
- Қаптама материалдарын басқа стандартты тұрмыстық қалдықтармен бірге тастамаңыз. Қолданыстағы заңнамаға сәйкес орау материалдарын тастаңыз.
- Тұншығу қаупін болдырмау үшін орау элементтері мен құрылғы бөлшектерін балалардың қолы жетпейтін жерде сақтаңыз.

ТАСЫМАЛДАУ БҰРАНДАМАЛАРЫН АЛУ

Кір жуғыш машинаны қолданар алдында құрылғының артқы жағындағы тасымалдау бұрандамаларын алып тастау керек. Ол үшін төменде сипатталған әрекеттерді орындаңыз.

- 4 тасымалдау бұрандамаларын сомын кілтпен бұрап алыңыз және оларды жеңдермен бірге алыңыз.
- Саңылауларды жеткізілімге кіретін тасымалдау бітеуіштерімен жабыңыз.
- Тасымалдау бұрандамаларын тастамаңыз, оларды болашақта пайдалану үшін сақтаңыз.

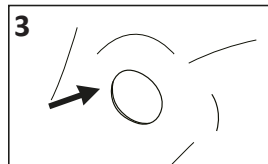
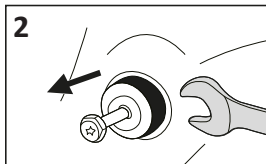
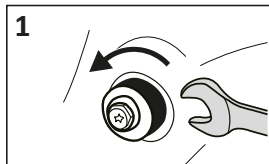

НАЗАР АУДАРЫҢЫЗ!

- Тасымалдау бұрандамаларын төлкелермен бірге алып тастау керек.
- Кір жуғыш машинаны жылжитпас бұрын тасымалдау бұрандамаларын орнатыңыз.
- Тасымалдау бұрандамаларын қайта орнатуды тек білікті маман жүргізуі керек.
- Кір жуғыш машинаны жылжитпас бұрын, құбыршектер мен сүзгілерде жұмыс кезінде жиналған суды төгіп тастаңыз.
- Кір жуғыш машинаны ақырын жылжытыңыз. Тасымалдау немесе жылжыту кезінде кір жуғыш машинаның есігі жабық болуы керек.

ОРНАЛАСҚАН ЖЕРІ

Кір жуғыш машинаны орнату орны келесі шарттарға сәйкес келуі керек:

- қатты, құрғақ және тегіс бет;
- тікелей күн сәулесінің болмауы;
- жеткілікті желдету;
- бөлмедегі температура 5 °C тан жоғары болуы керек;
- кір жуғыш машина жылу көздерінен, мысалы, көмір немесе газ жылыту жабдықтарынан алыс орнатылуы керек. Егер кір жуғыш машинаны жылу көзінің жанына орнатудан аулақ болу мүмкін болмаса, олардың арасына оқшаулағыш бөлімді алюминий фольга жағымен жылу көзіне қойыңыз.

НАЗАР АУДАРЫҢЫЗ!

- Құрылғыны тек тұрақты бетке орнатыңыз.
- Кір жуғыш машинаның қуат сымында тұрмағанына көз жеткізіңіз.

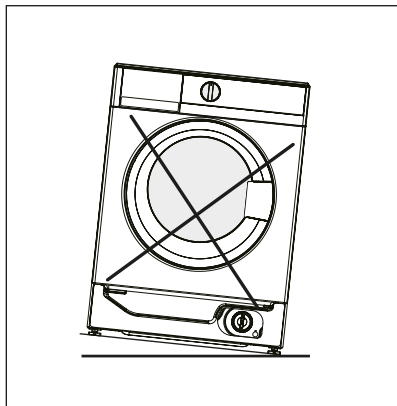
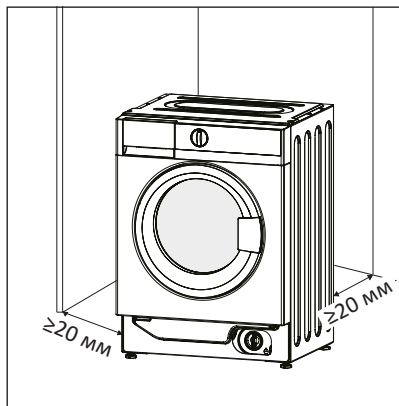

Көлденең еден

Еденнің рұқсат етілген көлбеуі — 1°.

Электр розеткасы

Розетка кір жуғыш машинаның бүйір қабырғасынан 1 м-ден аспауы керек. Бір розеткаға бірден бірнеше электр құрылғыларын қоспаңыз.

Бос кеңістік

- Кір жуғыш машинаның бүйірлері мен артқы жағында бос орын болуы керек (≥ 20 мм).
- Кір жуғыш машинада тұрмыстық заттарды сақтамаңыз. Бұл жабын мен басқару тақтасын зақымдауы мүмкін.
- Кір жуғыш машинаны кілем төселген еденге орнатпаңыз.
- Орнату орны таза, құрғақ және тегіс болуы керек. Машинаның астына ағаштан, картоннан және ұқсас материалдардан жасалған тұғырларды төсеу арқылы еденнің тегіссіздігін өтеуге тыйым салынады.

Дыбыс өткізбейтін тығыздағыш (міндетті емес)

- Корпусты зақымданудан қорғау үшін машинаны еденге көбік резеңке немесе машина мен еден арасындағы киім сияқты жұмсақ материалды қолданып қойыңыз.
- Тығыздағышты (жинаққа кірмейді) құрылғының төменгі жиектеріне жабыстырыңыз.

Ағаш еденге орнату

- Ағаш едендер әсіресе дірілге бейім. Шамадан тыс дірілді болдырмау үшін әр аяқтың астына қалыңдығы кемінде 15 мм дірілге қарсы тіректерді қою ұсынылады. Тіректерді бұрандалармен кем дегенде екі еден тақтасына бекітіңіз.
- Мүмкіндігінше, еден ең сенімді болатын бөлменің бұрышын таңдаңыз.

ЕСКЕРТУ!

Бұл құрылғы қалқымалы құралдарда (кемелер, яхталар және т.б.) және жылжымалы нысандарда (жылжымалы үйлер, ұшақтар және т. б.) пайдалануға арналмаған.

АЯҚТАРДЫ РЕТТЕУ

НАЗАР АУДАРЫҢЫЗ!

Барлық төрт аяқтың құлыптау сомындары құрылғының корпусына мықтап бекітілуі керек.

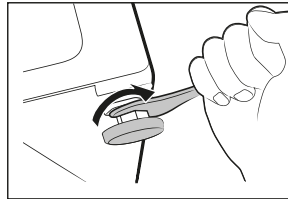

1. Аяқтардың кір жуғыш машинаның корпусына мықтап бекітілгеніне көз жеткізіңіз. Олай болмаса, оларды бастапқы орнына бұрап, сомындарды қатайтыңыз.
2. Бекіткіш сомынды босатыңыз, аяқты еденге толық тигенше бұраңыз.
3. Аяқтарды реттеп, оларды сомын кілтпен бекітіңіз. Кір жуғыш машинаның тұрақты күйде екеніне көз жеткізіңіз.

ҚҰРЫЛҒЫНЫ ЕНДІРУ

БЕКІТУ КЕРЕК-ЖАРАҚТАРЫ МЕН ҚҰРАЛДАРЫ

Бекіткіштерге арналған керек-жарақтар



ST4
(4 дана)



M5
(6 дана)



ST4.8
(4 дана)

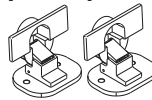

Ілмектер

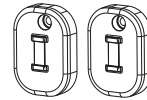

Есікке арналған
магниттер

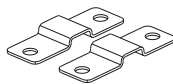

Бекіту



Тұрғыландыру
қағазы

Құралдар



Бұрағыш



Бұрғы



Сызғыш

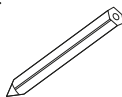

Қарындаш

Ескерту: құралдар жеткізілім жинағына кірмейді.

ОРНАТУ БАРЫСЫ

Өлшем схемасы

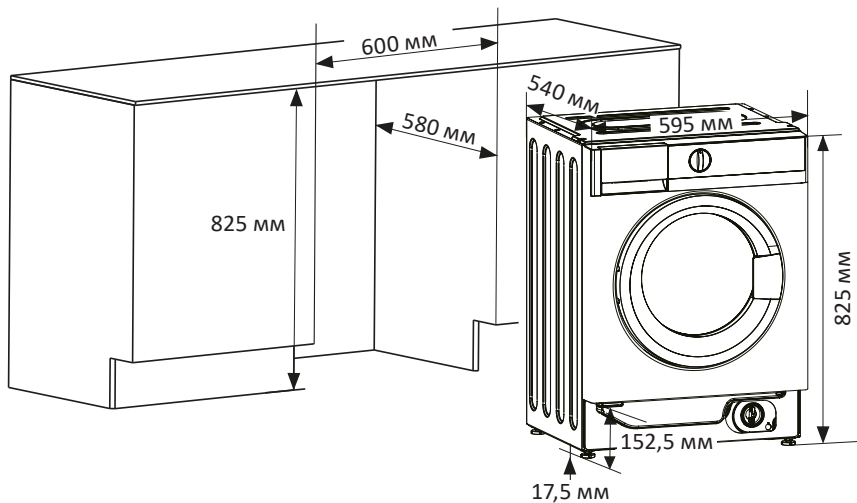

Есікті дайындау және бекіту

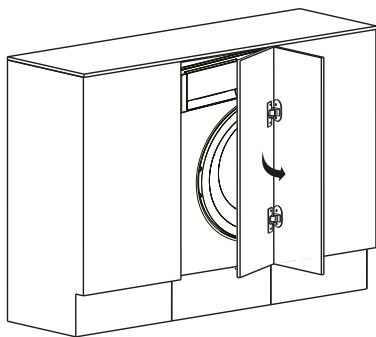

Есік солдан оңға қарай
ашылады

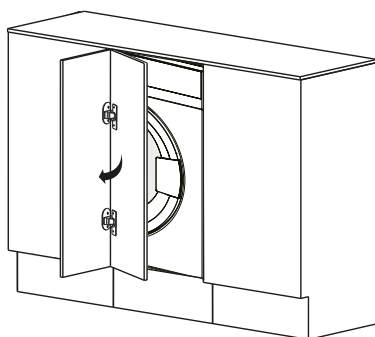

Есік оңнан солға қарай
ашылады

4. Ілмектер мен бекітпелерді орнатыңыз және бұраңыз.

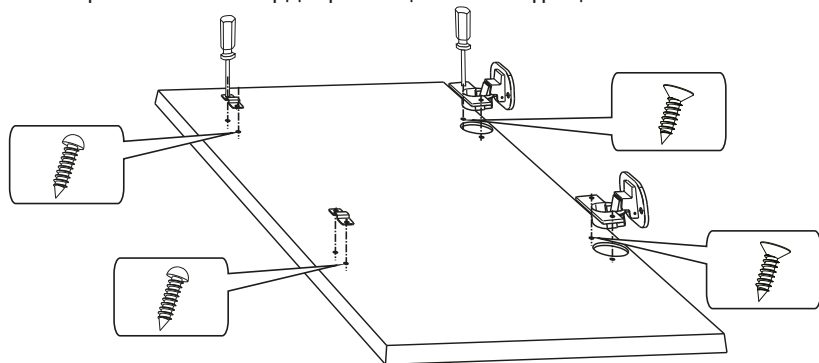

5. Магниттерді құрылғының корпусына және есікке суретте көрсетілгендей бекітіңіз.

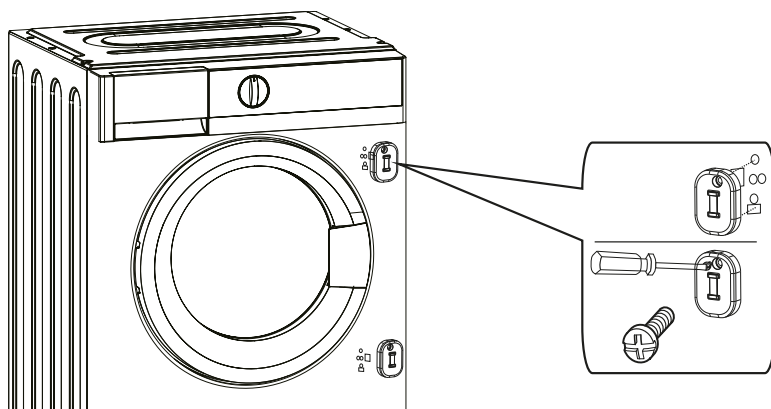

6. Есікті орнатыңыз.

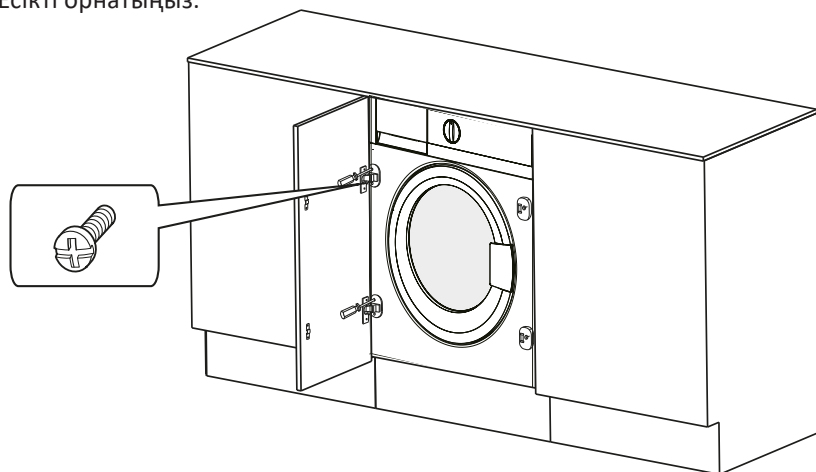

НАЗАР АУДАРЫҢЫЗ!

- Құрылғыны сумен жабдықтауға қосу тек білікті маманмен жүзеге асырылуы керек.
- Толтырғышты майыстырмаңыз, қыспаңыз немесе өзгертпеңіз.

1. Жеткізілген жаңа құбыршектерді пайдаланыңыз; ескі құбыршектерді қайта пайдалануға болмайды.
2. Машинаны жаңа құбырларға қоспас бұрын (немесе бірнеше сағат ішінде су беру тоқтатылған жағдайда) құбырларда жиналған ластаушы заттардан құтылу үшін жеткілікті суды төгіп тастаңыз.
3. Су желісіндегі судың қысымы $0,5\text{--}10\text{ кг/см}^2$ (50 кПа — 1000 кПа) аралығында екеніне көз жеткізіңіз (бұл бір минут ішінде толық ашылған краннан кем дегенде 8 литр су ағып кетуі керек дегенді білдіреді). Егер қысым көрсетілген мәннен жоғары болса, онда су қысымын төмендететін құрал орнатылуы керек.

КӘДІМГІ КРАНҒА ҚОСЫЛУ

Назар аударыңыз! Толтырғышты майыстырмаңыз, қыспаңыз немесе өзгертпеңіз.

1. Толтырғыш шлангты суреттерде көрсетілгендей қабылдау клапанына және суық су шүмегіне қосыңыз.
2. Қолмен қосыңыз, құралдарды пайдаланбаңыз. Қосылымдардың тығыздығын тексеріңіз.

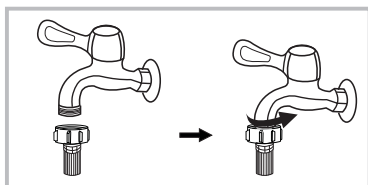

Бұрандалы кран және су беру құбыршегі

Ұластырғышты кранға бекітіңіз.



Кір жуғыш машинаға арналған арнайы кран

Толтырғыш құбыршекті қосыңыз.

ЕСКЕРТУ

Әдетте кір жуғыш машинаны қосу үшін стандартты жалпы мақсаттағы су шүмегіне қосылу қолайлы. Егер кранның стандарттыдан басқа параметрлері болса, онда кранды немесе құю құбыршегін ауыстыру қажет.

ҚҰЮ ҚҰБЫРШЕГІН ҚҰРЫЛҒЫҒА ҚОСУ

1. Құбыршекті кір жуғыш машинаның артқы жағындағы қабылдау клапанына қосыңыз, сомынды сағат тілімен бұраңыз.
2. Құбыршектің екінші ұшын кранға қосыңыз (бұл «Құятын құбыршекті қосу» бөлімінде сипатталғандай).
3. Су құбырын толығымен ашу арқылы қосылу тығыздығын тексеріңіз.
4. Құбыршектің бұралмағанына немесе қысылмағанына көз жеткізіңіз.

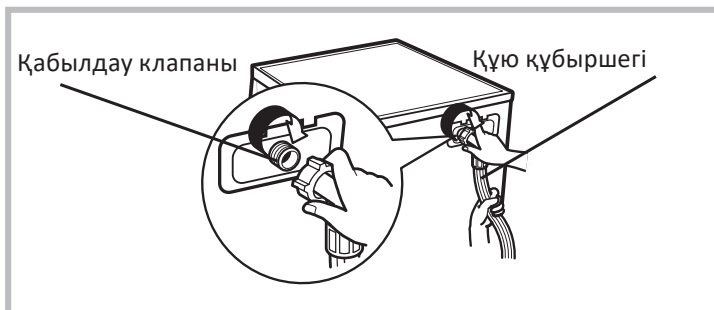

НАЗАР АУДАРЫҢЫЗ!

1. Су құятын түтікті ұзартпаңыз.
2. Егер су көзі кір жуғыш машинадан алыс болса, ұзын құбыршекті сатып алыңыз.
3. Егер кіретін судың қоспалары көп болса (құм, саз, тот және т.б.), суды тазарту үшін арнайы сүзгілерді қолдану ұсынылады. Қатты ластанған суды пайдалану құрылғының ішкі бөліктерінің тез тозуына әкеледі, сонымен қатар жуу сапасына әсер етеді. Дұрыс сүзгіні таңдау үшін мамандандырылған дүкендерге хабарласыңыз.

СУ ТӨГЕТІН ТҮТІКТІ ҚОСУ

НАЗАР АУДАРЫҢЫЗ!

- Құрылғыны су тартуға қосу тек білікті маманмен жүзеге асырылуы керек.
 - Су төгетін түтікті бұрамаңыз немесе созбаңыз.
 - Судың ағып кетуіне жол бермеу үшін су төгетін түтікті дұрыс қосыңыз.
 - Су төгетін түтіктің байланысын алып тастамаңыз.
- Суды тікелей кәрізге ағызу үшін машинаның ағызу құбыршегі ағынды судың машинаға кері сорылуын болдырмау үшін ішкі диаметрі кемінде 40 мм кәріз құбырына ағызу тізесінен (сифоннан) жоғары орнатылады. Су төгетін түтік сифонға тікелей саптамамен қосыла алады.

- Су төгетін түтікті еден деңгейінен 600–1000 мм биіктікте орналастыру керек және оның ұшын суға батырмау керек.
 - Егер сіз құбыршекті тым төмен қоссаңыз, су машинаға кірмейді, бірақ бірден кәрізге ағызыла бастайды. Егер су ағып кетсе, жуу қате туралы хабармен үзіледі.
 - Егер сіз құбыршекті тым жоғары қоссаңыз, кір жуғыш машинадан су төгілмейді, бұл да төтенше жағдайларға әкеледі.
- Егер су төгетін түтіктің ұзындығы қажеттіліктен ұзағырақ болса, құбыршектің артық бөлігін кір жуғыш машинаға итермеңіз. Бұл шудың жоғарылауына және кір жуғыш машинаны зақымдауы мүмкін.

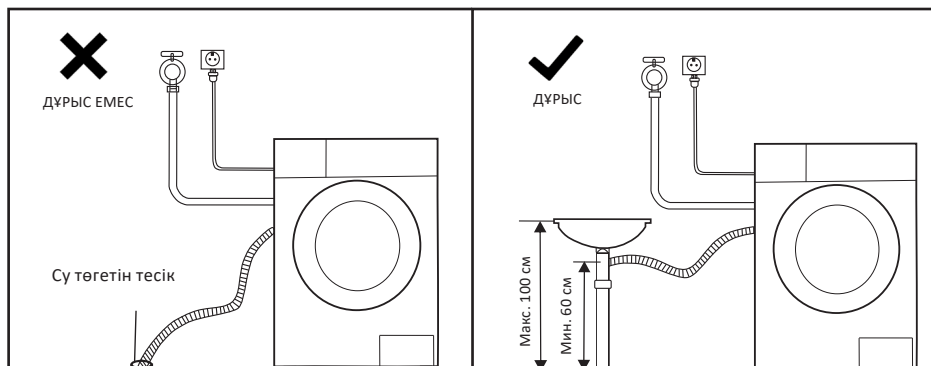

Кронштейн болған кезде құбыршекті бекіту

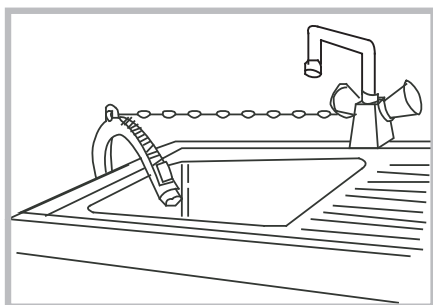

- Су төгетін түтікті шынжырмен бекітіңіз.
- Құбыршекті мықтап бекіту ағып кетуді болдырмауға көмектеседі.

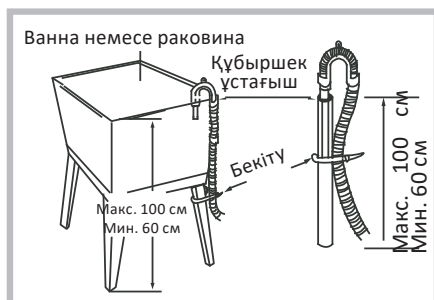

Дренажды түтікті еденнен 100 см жоғары бекітуге болмайды.

КАЛИБРЛЕУ

Ең жақсы өнімділікті қамтамасыз ету үшін құрылғыны калибрлеу ұсынылады. Құрылғы жүктелген кірдің мөлшерін анықтай алады. Бұл функция энергия мен суды тұтынуды азайту арқылы жұмысты оңтайландырады. Осы себепті құрылғыны әрі қарай жұмыс жасамас бұрын калибрлеу ұсынылады.

4. Барабанды босатып, есікті жабыңыз.
5. Құрылғыны желіге қосыңыз.
6. Кір жуғыш машинаны қосыңыз және дисплейде «t19» пайда болғанша «Темп.» және «Бу» батырмаларын бір уақытта 10 секунд басып тұрыңыз.
7. Калибрлеуді бастау үшін «Старт/Кідірту» батырмасын басып, дисплейде «***» пайда болғанша күтіңіз, содан кейін барабанның нақты уақыттағы айналу саны.
8. Соңында дисплейде «PAS» көрсетіледі, бұл калибрлеу сәтті аяқталғанын білдіреді. Егер дисплейде «FAL» көрсетілсе — жоғарыдағы процесті қайтадан қайталаңыз.

АЛҒАШҚЫ ТЕКСЕРУ ЖӘНЕ КИІМДІ ЖУУҒА ДАЙЫНДЫҚ

- Киімді бірінші рет жуған кезде оның түсі өзгермейтініне көз жеткізіңіз. Киімнің түсі өзгергенін тексеру үшін сұйық жуғыш затпен суланған ақ сүлгіні қолдануға болады.
- Шарфтарды және басқа оңайтын киімдерді, әсіресе басқа заттармен бірге жуған кезде, жуар алдында бөлек жуыңыз.
- Жеңдердегі, жағалардағы және қалталардағы дақтарды мінсіз әсер ету үшін машинада жуар алдында сұйық жуғыш затпен щеткамен ақырын алып тастаңыз.
- Температураға сезімтал заттарды бренд белгілерінде көрсетілгендей жуу керек. Әйтпесе, олардың түсі өзгеруі немесе өнімнің деформациясы болуы мүмкін.
- Ағартқыш сілтілі және киімге зақым келтіруі мүмкін, сондықтан оны мүмкіндігінше аз қолданыңыз.
- Ұнтақты жуғыш заттар киімде дақтар мен иіс қалдыруы мүмкін, сондықтан жуудан кейінгі киім мұқият шаюды қажет етеді.
- Жуғыш затты тым көп қолданған кезде немесе судың температурасы жеткіліксіз болса, жуғыш заттың қалдықтары құбыршектерге немесе кір жуғыш машинаның компоненттеріне кептеліп, киімді ластауы мүмкін.
- Жуу алдында киімді өлшеп, ластану дәрежесін, судың кермектігін және жуғыш заттарды өндірушілердің ұсыныстарын бағалау қажет.
- Жуу кезінде талшықтардың белгілі бір түрлерінен (мақта, синтетика, жұмсақ бұйымдар мен жүн) бұйымдарды жууға арнайы арналған және белгілі

- бір түстерге, жуудың температуралық режимдеріне, ластану дәрежесіне және материал түріне арналған аз көбіктенетін жуғыш заттар немесе кір жуғыш ұнтақтар пайдаланылуы тиіс. Егер жуғыш заттың дұрыс мақсаты сақталмаса, жуғыш зат науасы арқылы шамадан тыс көбік пайда болуы және құрылғының жұмысындағы бұзылулар болуы мүмкін.
- Жуғыш заттар мен кір жуғыш заттарды балалардың кіруіне жол бермейтін құрғақ және қауіпсіз жерде сақтаңыз.
 - Жуу алдында киім қалталарын мұқият тексеріңіз, себебі зергерлік бұйымдар немесе сақиналар сияқты қатты заттар кір жуғыш машинаны зақымдауы мүмкін.
 - Киімнің кейбір элементтері кір жуғыш машинаны зақымдауы мүмкін. «Сыдырма» түріндегі бекіткіштер мықтап бекітілуі керек, түймелер немесе ілгектер ішке қарай түймеленуі керек. Бос таңғыштарды немесе таспаларды бір-бірімен байланыстыру керек.
 - Киімнің болат элементтері барабанда жуылған кезде өнімді жыртып алмауы және кір жуғыш машинаға зақым келтірмеуі үшін жастық қапшығына «сыдырма» немесе түймелері бар емшекқаптарды қою ұсынылады.
 - Киімді жуар алдында киім өндірушісі тиісті құлақшаларда, жапсырмаларда және т. б. көрсететін келесі сипаттамаларға сәйкес бұйымдардың жіктелуіне назар аударыңыз:
 - өндіріс материалы: мақта, аралас талшық, синтетикалық мата, жібек, жүн;
 - түсі: ақ және түрлі-түсті заттарды, әсіресе қанық түстерді бөліңіз;
 - өлшемі: жуу тиімділігі үшін әртүрлі өлшемдегі заттарды бірге жууға болады;
 - сезімталдық: жұмсақ заттарды бөлек жуу керек. Табиғи жүн мен жібектен жасалған жаңа бұйымдар, соның ішінде перделер үшін жұмсақ жуу режимін таңдау керек.
 - Барлық жаңа түсті заттарды бөлек жуу керек.
 - Кір жуғыш машинаға салмас бұрын заттар сұрыпталуы керек. Егер перделерде ілгектер болса, оларды жуу алдында алып тастау керек.
 - Әсіресе нәзік жууды қажет ететін тоқыма бұйымдарын, мысалы, шілтерлі әрлеуді, ұсақ заттарды (тығыз матадан жасалған шұлықтар, орамалдар, галстуктар және т.б.) арнайы торлы жууға арналған сөмкелерге салу керек.
 - Үлкен өлшемдегі және салмақтағы жалғыз заттарды жуу кезінде (мысалы, ванна сүлгілері, джинсы, куртқалар және т.б.) ауырлық ортасының ығысуы және соның салдарынан машинаның қатты теңгерімсіздігі нәтижесінде дабыл қағуы мүмкін. Сондықтан бірге жуу үшін, соның ішінде біркелкі сығу үшін тағы бір немесе бірнеше ұқсас заттарды қосу ұсынылады.
 - Жуар алдында киімдегі шаңды, кірді және үй жануарларының жүнін алып тастаңыз.
 - Жуудың максималды тиімділігіне қол жеткізу үшін жуу алдында ақ шұлықтар, жағалар және манжеттер сияқты оңай ластанатын және бастапқы түсін жоғалтатын заттарды қолмен шайыңыз.
 - Тек арнайы кір жуғыш затты немесе сұйық жуғыш заттарды қолданыңыз. Сабынды қолданған кезде сабын қалдықтары киімнің тігістеріне бітеліп қалуы мүмкін.

- Жүктелген киімнің салмағының машинаның жұмысына сәйкес келетініне көз жеткізіңіз, машинаны шамадан тыс жүктемеңіз, себебі бұл жуу тиімділігіне теріс әсер етуі мүмкін.

Машинада жууға арналмаған киім

- Галстуктар, желеткелер және т.б. машинада жуу нәтижесінде отыра алады.
- Машинада жуу процесінде деформациялануы мүмкін бүктемелері мен бедерлері бар киім.
- Толығымен немесе ішінара жүннен жасалған киім.
- Зергерлік бұйымдары бар киім.
- Өндірушінің жуу жағдайына қойылатын талаптары сақталмаған өнімдерді жуудан аулақ болыңыз.
- Бензинге, керосинге, дизельге, бояуға, еріткішке және спиртте боялған киімдерді ешбір жағдайда жууға болмайды.
- Кір жуғыш машинада су өткізбейтін материалдардан жасалған заттарды жууға болмайды. Әйтпесе, машинаны сумен толтырып, суды төгіп тастауға немесе шаю және кептіру кезінде шамадан тыс дірілдеуге болады, бұл заттарды зақымдауы мүмкін (мысалы, шаңғы костюмдері, жаңбыр жамылғылары, қолшатырлар, автомобиль қақпақтары, шатырлар, ұйықтайтын сөмкелер және т.б.). Ағызу кезінде су өткізбейтін өнімдерде жиналған суды толығымен төгуге болмайды және бір жерде жиналады, бұл кір жуғыш машинаның қатты теңгерімсіздігін және оның дірілдеуін немесе жылжуын тудырады.

Балалар заттарын жуу

Балалар заттары (балалар киімдері мен сүлгілері), оның ішінде жаялықтар бөлек жуылуы керек. Ересектерге арналған заттармен бірге жуу кезінде оларға балаларға зиянды микроорганизмдер енуі мүмкін. Жуғыш заттардың қалдықтарын мұқият жууды және тазалауды қамтамасыз ету үшін балалар киімін шаю уақытын ұзарту керек.

Оңай жабағыла алатын заттар

Оңай жабағыла алатын заттарды (мысалы, мамық) жуу алдында ішке сығу керек. Мұндай заттарды бөлек жуған дұрыс, өйткені олар басқа заттарды бұзып, өздерін нашарлатуы мүмкін. Сол себепті қара және түрлі-түсті мақта заттарын бөлек жуған жөн.

БАСҚАРУ ТАҚТАСЫ

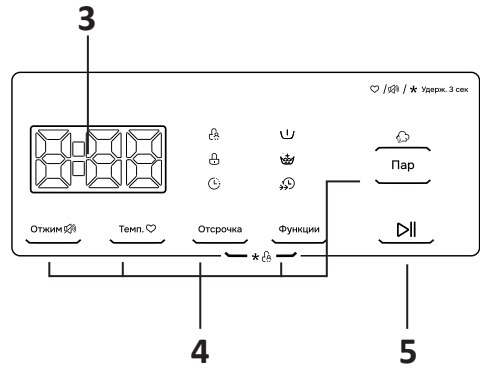
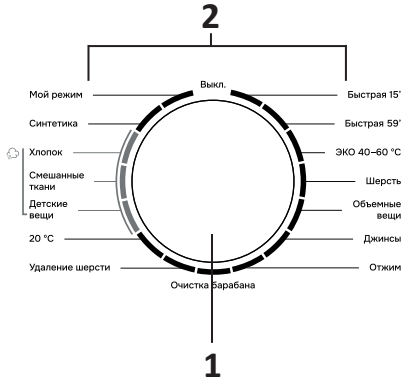

1. Бағдарламаларды таңдау реттегіші.
2. Бағдарламалар.
3. Дисплей.
4. Қосымша функциялар батырмалары.
5. «Старт/Кідірту» батырмасы.

ДИСПЛЕЙ

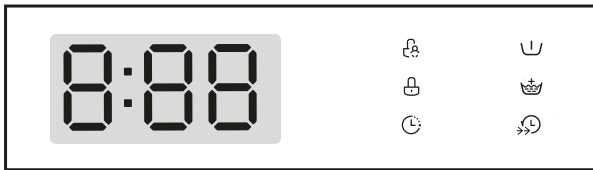

- 🌀 — басқару тақтасының құлыптау индикаторы.
- 🔒 — есікті құлыптау индикаторы.
- 🕒 — кейінге қалдыру индикаторы.
- 🌡️ — алдын ала жуу индикаторы.
- 👑 — қосымша шаю индикаторы.
- 🌀 — жылдам жуу индикаторы.

БІРІНШІ ЖУУ АЛДЫНДА

НАЗАР АУДАРЫҢЫЗ!

- Құрылғының дұрыс орнатылғанына көз жеткізіңіз.
- Бірінші жуудан бұрын, киімді жүктеместен бағдарламаның бір циклін іске қосу арқылы машинаны тексеріңіз.
- Өнімнің функционалды бөліктерінде судың қалдық болуы және/немесе жаңа кір жуғыш машинаның манжетінде дақтардың болуы мүмкін. Бұл құбылыстар өнімнің өндірушідегі тұтастығын сапалы тексерумен байланысты.
- «Барабанды тазалау» бағдарламасын іске қосу арқылы барабанның ішкі бетін тазалау ұсынылады.

Жаңа машинаның барабанында зауыттың ластану белгілері болуы мүмкін. Бұл қалыпты жағдай. Сондықтан киімді бірінші рет жуар алдында келесі әрекеттерді орындаңыз:

1. Машинаны бірінші рет іске қосу үшін өнімді сатып алыңыз.
2. Қуат пен суды қосыңыз.
3. Құрылғыны қосыңыз.
4. Өнімді науаға құйып, оны жабыңыз.
5. Кем дегенде 60 °C температурада жуу бағдарламасын таңдаңыз.
6. Іске қосу батырмасын басыңыз
7. Бағдарламаның толық аяқталуын күтіңіз.

ЖЫЛДАМ СТАРТ

1. Құрылғыны қуат көзіне қосыңыз.
2. Толтырғыш құбыршектің дұрыс жалғанғанын тексеріңіз. Сумен жабдықтау шүмегін ашыңыз.
3. Жууға арналған заттарды жүктеңіз. Заттар есік пен барабанның арасында қалмағанына көз жеткізіңіз.
4. Есікті жабыңыз.
5. Жуғыш заттарды науаға салыңыз және оны жабыңыз.

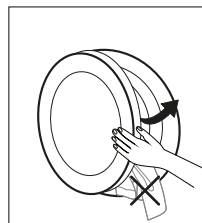
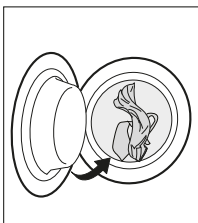
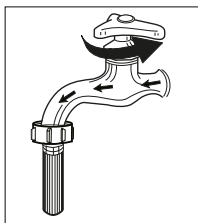

ЖУҒЫШ ЗАТТАРДЫ ТИЕУ

1. Науаны тартыңыз.
2. Алдын ала жууға арналған I бөлімді жуғыш затпен толтырыңыз.
3. II бөлімді жуғыш затпен толтырыңыз.
4. Қажет болса, матаны жұмсартатын кондиционерді  бөлімге қосыңыз.

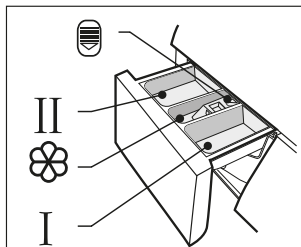

ЕСКЕРТУ

- Қалың жуғыш затты қолданған кезде науаға қоспас бұрын оны сумен сұйылту ұсынылады.
- Ең аз су мен энергия шығыны үшін ең жақсы жуу тиімділігі үшін әрбір температуралық жуу режимі үшін жуғыш заттың дұрыс түрін таңдаңыз («Жуғыш затты таңдау бойынша ұсыныстар» қараңыз).
- Науаны бекіту батырмасы арқылы алуға болады — .

ЖУУ

1. Қуат батырмасын басыңыз.
2. Жуу бағдарламасын таңдаңыз.
3. Қажет болса, қосымша функцияларды таңдаңыз.
4. «Старт/Кідірту» батырмасын басыңыз.
5. Жуу аяқталғаннан кейін дыбыстық сигнал шығады, дисплейде «End» көрсетіледі.

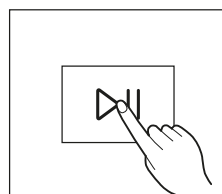
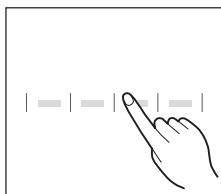
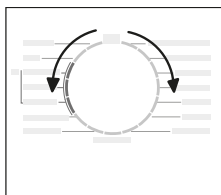

ЖУУ РЕЖИМІН ТАҢДАУ

Қажетті жуу режимдері жуу заттарының түріне, мөлшеріне және ластану дәрежесіне, сондай-ақ жуу температурасына сәйкес таңдалады.

90 °C	Қатты ластанған, өрнегі жоқ ақ заттар — мақта немесе зығыр мата (кофе дақтары бар киім, сүлгілер, төсек-орын және т. б.)
60 °C	Зығыр, мақта немесе синтетика сияқты орташа ластанған, түссізденуге бейімділігі аз түсті заттар
40 °C, 30 °C, 20 °C, суық су	Нашар ластанған, өрнегі жоқ ақ заттар, зығыр Кәдімгі жууды қажет ететін заттар синтетикалық немесе жүннен жасалған

БАҒДАРЛАМАЛАРДЫҢ СИПАТТАМАСЫ

Бағдарлама	Сипаттама
Мақта	Тозуға төзімді және ыстыққа төзімді мақта және зығыр бұйымдарын жуу
Жылдам 59'	Ластанудың орташа деңгейімен аз мөлшерде заттарды тез жуу
Синтетика	Синтетикалық бұйымдар мен аралас маталарды жуу
Балаларға арналған заттар	Бактерияларды басу үшін балалар киімдерін жоғары температурада жуу
Джинс	Джинс бұйымдарын жуу
Аралас маталар	Бағдарлама әртүрлі маталардан жасалған заттарды жуу үшін қолданылады
20 °C	20 °C температурада аздап ластанған мақта матаны жуу
Жүнді алып тастау	Үй жануарларының жүнін тазартуға арналған бағдарлама
Жылдам 15'	Қатты ластанбаған заттардың аз мөлшерін тез жуу. Уақытты, суды және электр қуатын үнемдеуге мүмкіндік береді
Көлемді заттар	Курткалар мен басқа да көлемді заттарды жууға арналған бағдарлама
Жүн	Жүннен немесе ішінара жүннен жасалған маталарды жуу. Шөгудің алдын алу үшін әсіресе жұмсақ бағдарлама
Сығу	Таңдалған жылдамдықпен бөлек сығу бағдарламасы
ЭКО 40–60 °C	Киімді ашық түстермен жуу. Бағдарлама заттардың түстерін түссізденуден қорғауға көмектеседі. Әдепкі температура — 40 °C
Барабанды тазалау	Кір жуғыш машинаның барабанын тазалау және зарарсыздандыру бағдарламасы. Әдепкі температура — 90 °C. Бұл бағдарламаны қосқан кезде заттарды барабанға салмаңыз
Менің режимім	Пайдаланушы реттейтін бағдарлама. Орнату үшін «Қосымша функциялар» бөлімін қараңыз

ҚОСЫМША ФУНКЦИЯЛАР

ЕСКЕРТУ

Функцияны қоспас бұрын оның таңдалған бағдарлама үшін қол жетімді екеніне көз жеткізіңіз. Ол үшін «Жуу бағдарламаларының кестесі» бөлімін қараңыз.

Сығу

Барабанның айналу жылдамдығын реттеу (0–400–600–800–1000–1200–1400 айн/мин).

1. Бағдарламаны таңдаңыз.
2. Дисплейде қажетті айналым саны көрсетілгенше «Сығу» батырмасын басыңыз.

Айналым саны неғұрлым көп болса, сығу соғұрлым жақсы болады, бірақ машина шығаратын шу қаттырақ болады. Барабанның айналу жылдамдығының жоғарылауымен нәзік маталардан жасалған бұйымдардың құрылымы өзгеруі мүмкін және кір жуғыш машинаның қызмет ету мерзімі қысқарады.

НАЗАР АУДАРЫҢЫЗ

Нәзік маталар үшін барабанның төмен айналу жылдамдығын таңдау керек.

Температура

Температураны реттеу (суық — 20 °C — 30 °C — 40 °C — 60 °C).

1. Бағдарламаны таңдаңыз.
2. «Темп.» батырмасын дисплейде қажетті температура көрінгенше басыңыз.

НАЗАР АУДАРЫҢЫЗ

Заттардың белгілі бір түрі үшін температура режимін сақтаңыз («Жуу режимін таңдау» бөлімін қараңыз), олардың бүлінуіне жол бермеңіз.



Кейінге қалдыру

Бағдарламаның кешіктірілген басталуы. Құрылғы жуу циклын белгіленген уақытта аяқтау үшін автоматты түрде іске қосады.

1. Заттарды барабанға салып, бағдарламаны таңдаңыз.
2. Жуудың аяқталу уақытын таңдау үшін «Кейінге қалдыру» батырмасын басыңыз. Мәндер диапазоны: 0–24 сағат.
3. Кейінге қалдыруды кері санауды бастау үшін «Старт/Кідірту» батырмасын басыңыз. Дисплейде «» шамы жанады.
4. Функцияны болдырмау үшін цикл басталғанға дейін «Кейінге қалдыру» батырмасын басыңыз. Егер цикл қазірдің өзінде жұмыс істеп тұрса, өшіріңіз, содан кейін кір жуғыш машинаны қайта қосып, басқа бағдарламаны таңдаңыз.

Мысал: сағат 18.00-ге дейін балалар заттарын жуу керек. 2 сағат 1 минутқа созылатын «Балалар заттары» бағдарламасын таңдаңыз. Аяқталу уақытын сағат 18.00-ге қойып, «Старт/Кідірту» батырмасын басыңыз. Сағат 15:59-да құрылғы автоматты түрде жуу циклін бастайды.

Алдын ала жуу

Заттарды мұқият тазалау үшін негізгі циклды бастамас бұрын алдын ала жууды бастаңыз.

1. Бағдарламаны таңдаңыз.
2. Дисплейде «» шамы жанғанша  «Функциялар» батырмасын басыңыз.

Ескерту: бұл функцияны қолданған кезде жуғыш затты I бөлімге қосуды ұмытпаңыз.



Жылдам жуу

Функция жуу уақытын азайтады.

1. Бағдарламаны таңдаңыз.
2. Таңдалған бағдарламаның функциясын іске қосу үшін дисплейде «» шамы жанғанша «Функциялар» батырмасын басыңыз.



Қосымша шаю

Негізгі цикл кезінде кірді қосымша шаюды бастау.

1. Бағдарламаны таңдаңыз.
2. Дисплейде «» шамы жанғанша «Функциялар» батырмасын басыңыз.



Менің режимім

1. Сіз жиі қолданатын режим баптауларын орнатыңыз.
2. «Темп.» батырмасын 3 секунд басып тұрыңыз. Құрылғы баптауларды есте сақтайды және «Менің режимім» бағдарламасын таңдаған кезде орнатылған режим іске қосылады.



Бу

Күнделікті кірді бумен өңдеуге арналған функция. Бу иістер мен жағымсыз бактерияларды кетіреді.

1. Бағдарламаны таңдаңыз.
2. Таңдалған бағдарламаның функциясын қосу үшін «Бу» батырмасын басыңыз.



Балалардан құлыптау

Басқару тақтасының батырмаларын кездейсоқ басудан қорғауға арналған функция.

- «Кейінге қалдыру» және «Функциялар» батырмаларын бір уақытта 3 секунд басып тұрыңыз. Функцияның қосылғанын білдіретін сигнал шығады.
- Құлыптау кезінде функцияны іске қосатын батырмалар ғана қол жетімді. Дисплейдегі басқару тақтасының кез-келген батырмасын басқан кезде  шамы жыпылықтайды.
- Балалардан құлыпты өшіру үшін «Кейінге қалдыру» және «Функциялар» батырмаларын 3 секунд басып тұрыңыз.
- Жуу циклінің соңында құлыптау қосулы кезде дисплейде CL» және «End» кезектесіп жыпылықтайды.

ЕСКЕРТУ

Бағдарламаны өзгертпес бұрын құлыпты өшіруді ұмытпаңыз.

Дыбыссыз

Жуу циклі аяқталғаннан кейін құрылғы дыбыстық сигнал шығармайды.

1. Бағдарламаны таңдаңыз.
2. Функцияны қосу/өшіру үшін «Сығу» батырмасын 3 секунд басып тұрыңыз.
3. Орнату құрылғы келесі рет қосылғанға дейін әрекет етеді.

Жуу циклдерінің санын қарау

- «Сығу» және «Бу» батырмаларын бір уақытта басып, 5 секунд ұстап тұрыңыз. Дисплей жуу циклдерінің жалпы санын көрсетеді.
- Цикл көрінісінен шығу үшін «Сығу» және «Бу» батырмаларын қайтадан бір уақытта басып, 5 секунд ұстап тұрыңыз.

ЖУҒЫШ ЗАТТЫ ТАҢДАУ БОЙЫНША ҰСЫНЫСТАР

- Жақсы нәтижеге қол жеткізу үшін матаның белгілі бір түрлеріне ұсынылған кір жуғыш заттарды қолданыңыз.

Жуғыш зат	Мата түрі	Бағдарламалар	Температура (°C)
Ағартқыштары бар ауыр жуғыш зат	Ақ мақта немесе зығырдан жасалған қайнатуға төзімді заттар	Мақта ЭКО 40–60 °C	40 60
Ағартқышсыз әмбебап түсті зығыр мата	Мақта немесе зығырдан жасалған түрлі түсті заттар	Мақта	20 40
Ағартқышсыз жұмсақ түсті зығыр мата	Синтетикалық материалдардан немесе «Easy Care» әрлеуімен түрлі-түсті заттар	Мақта Синтетика	20 40
Жұмсақ әмбебап құрал	Нәзік маталар, жібек, вискоза	Синтетика	20
Жүннен жасалған заттарды жууға арналған құрал	Жүннен жасалған заттар	Жүн	20 40

- Құрғақ агент кесектерге жиналып, науаны бітеп тастауы мүмкін. Бұған жол бермеу үшін оны жуар алдында суда сұйылтуға болады.
- Өнімнің қаптамасында көрсетілген дозаны сақтаңыз.
- Егер барабан толығымен толтырылмаса немесе заттар тым лас болмаса, азырақ өнімді пайдаланыңыз.
- Аймағыңыздағы судың кермектігіне сүйеніңіз. Су неғұрлым жұмсақ болса, соғұрлым аз жуғыш затты қолдану керек.
- Сіз науаға тым көп жуғыш заттарды қосып жатырсыз, егер:
 - барабанда көп көбік пайда болса;
 - заттар нашар жуылған болса.
- Сіз науаға тым аз жуғыш заттарды қосасыз, егер:
 - кір сұр түсті болса;
 - барабанда, жылытқышта немесе кірде қақ пайда болса.

НАЗАР АУДАРЫҢЫЗ

- Қызмет көрсетуді бастамас бұрын, қуат сымын розеткадан алыңыз немесе қуат көзін ажыратыңыз және сумен жабдықтау шүмегін жабыңыз.
- Кір жуғыш машинаның зақымдалуын және ұлы және/немесе жарылғыш газдардың бөлінуін болдырмау үшін еріткіштерді, сондай-ақ кір жуғыш машинаны тазалау кезінде құрамында хлорксиленол антисептигі (PCMX) бар тазалағыш заттарды қолдануға тыйым салынады.

КІР ЖУҒЫШ МАШИНАНЫҢ КОРПУСЫ

- Кір жуғыш машинаға дұрыс қызмет көрсету оның қызмет ету мерзімін ұзартуға қабілетті. Қажет болса, бетті сұйылтылған бейтарап тазартқыштармен тазалау керек.
- Су төгілген кезде төгілген суды дереу жинау үшін дымқыл шүберекті пайдаланыңыз.
- Корпусты тазалау кезінде өткір заттарды, арбазивті тазартқыштарды немесе құрамында қышқылы бар құралдарды қолдануға тыйым салынады.



БАРАБАНДЫ ТАЗАЛАУ

Металл заттармен қалдырылған барабанның ішкі бетіндегі тот, құрамында хлор қосылыстары жоқ тазартқыш құралдармен дереу алып тастау керек. Металл щеткаларды қолдануға тыйым салынады.

Тұрақты күтім үшін «Барабанды тазалау» бағдарламасын іске қосыңыз.

ЕСКЕРТУ

Тазалау кезінде заттарды барабанда қалдырмаңыз.

ШЫНЫ МЕН ЕСІК ТЫҒЫЗДАҒЫШЫН ТАЗАЛАУ

1. Әр жуудан кейін әйнек пен тығыздағышты сүртіп, қылшықтар мен дақтарды кетіріңіз.
2. Әр жуудан кейін тиындарды, түймелерді және басқа да ұсақ заттарды есік тығыздағышынан алыңыз. Айына бір рет тазалау ұсынылады.

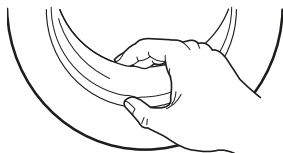

СҮЗГІЛЕРДІ ТАЗАЛАУ

Крандағы сүзгі

1. Кранды жабыңыз.
2. Толтырғыш шлангты краннан ажыратыңыз.
3. Сүзгіні щеткамен тазалаңыз.
4. Құбыршекті жалғап, кранды жабыңыз.

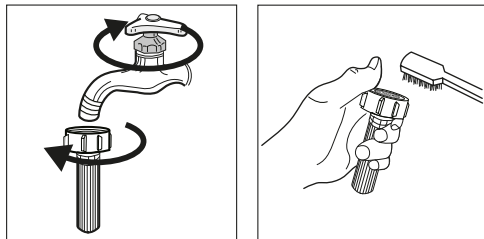

Кір жуғыш машинаның кіріс сүзгісі

1. Машинаның артқы бөлігіндегі құю шлангісін ажыратыңыз.
2. Сүзгіні ұзын жолақтармен алыңыз, сүзгіні щеткамен тазалаңыз. Жуғаннан кейін сүзгіні орнына қойыңыз.
3. Толтырғыш құбыршекті қосыңыз.
4. Кранды ашып, судың ағып кетпеуін тексеріңіз.
5. Кранды жабыңыз.

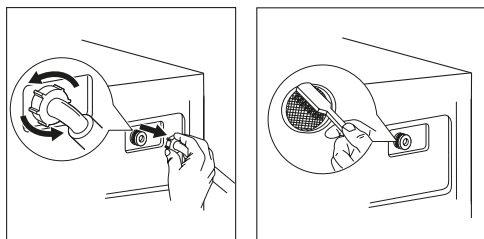

ЕСКЕРТУ

- 3 айда бір рет тазалау ұсынылады.
- Алдымен кран сүзгісін, содан кейін сүзгіні кір жуғыш машинада жуыңыз.

ЖУҒЫШ ЗАТ НАУАСЫН ТАЗАЛАУ

1. Тартылатын науаның ішіндегі кондиционер бөлімінде орналасқан көрсеткі бағытын басыңыз.
2. Ысырманы көтеріп, науаны шығарып, сүмен шайыңыз.
3. Бөлімнің ішін жұмсақ щеткамен тазалаңыз.
4. Науаны орнына қойып, оны бастапқы орнына қайтарыңыз.

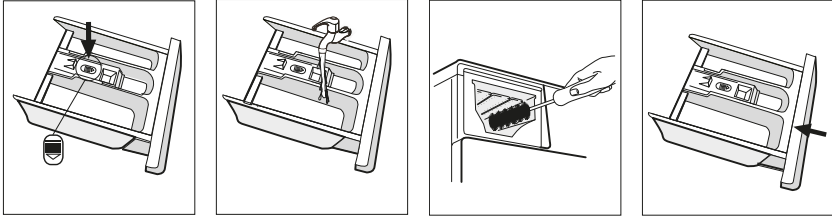

ЕСКЕРТУ

- 3 айда бір рет тазалау ұсынылады.
- Тазалау үшін спиртті, еріткіштерді немесе химиялық заттарды қолданбаңыз.

СОРҒЫ СҮЗГІСІН ТАЗАЛАУ

Су төгетін сорғы сүзгісі матаның қалдықтарын және кішкене бөгде заттарды созылатын өнімдерден сүзе алады.

Кір жуғыш машинаның қалыпты жұмысын қамтамасыз ету үшін сүзгіні үнемі тазалаңыз.

Егер машина ағызу және/немесе сығу операцияларын жасамаса, сорғыны тексеру қажет; сондай-ақ, егер кір жуғыш машина сорғыны бөгейтін бөгде заттардың түсуіне байланысты ағызу кезінде тән емес шу шығарса.

1. Панель-бітеуішті алыңыз.
2. Сүзгіні бұрап, барлық судың төгілуін күтіңіз. Сүзгіні бөгде заттардан тазалаңыз.
3. Сүзгіні орнына қойып, панельді жабыңыз.

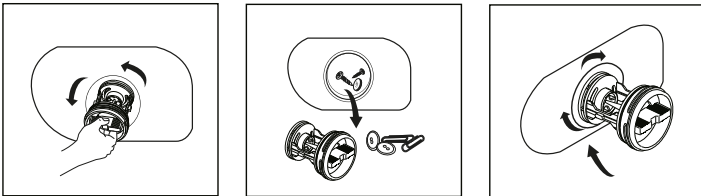

ЕСКЕРТУ

1. Құрылғыны электр желісінен ажыратып, сүмен жабдықтау шүмегін жабыңыз.
2. Егер сіз жақында жуған болсаңыз, біраз уақыт күтіңіз.
3. 3 айда бір рет тазалау ұсынылады.

НАЗАР АУДАРЫҢЫЗ!

- Машина жұмыс істеп тұрған кезде, таңдалған бағдарламаға байланысты сорғы арқылы ыстық су ағып кетуі мүмкін.
- Шаю циклі кезінде сорғы қақпағын ешқашан шешпеңіз. Құрылғы белгілі бір режимде жұмыс істеп, суды ағыза бастағанша күтіңіз.
- Панельдерді орнатқан кезде қауіпсіз және қауіпсіз бекітуді қамтамасыз етіңіз.

ЫҚТИМАЛ МӘСЕЛЕЛЕР ЖӘНЕ ОЛАРДЫҢ ШЕШІМІ

Мәселенің сипаттамасы	Ықтимал себеп	Ықтимал шешім
Су машинаға кірмейді	Су алу краны ашық емес Сүмен жабдықтау жоқ Сүзгі бітеліп қалды	Су алу кран ашыңыз Сүмен жабдықтау жүйесінде су бар-жоғын тексеріңіз Сүзгіні босатыңыз
Есік ашылмайды	Кіріктірілген машинаны қорғау жүйесі жұмыс істейді Жуу бағдарламасы әлі аяқталған жоқ	Қуат көзін ажыратыңыз Бағдарлама циклінің аяқталуын күтіңіз
Қатты шу	Тасымалдау бұрандамалары бұралмаған Құрылғы тегіс емес жерде тұр	Тасымалдау бұрандамаларын бұрап алыңыз Құрылғының дұрыс орнатылғанына көз жеткізіңіз
Судың ағуы	Құбыршектерді қосу жеткілікті тығыз емес	Толтырғыш құбыршекті тексеріп бекітіңіз Шығару түтігін тексеріңіз және тазалаңыз
Индикаторлар мен дисплей жұмыс істемейді	Тақтада немесе электр контактілерінде байланыс мәселелері бар	Қуатты өшіріп, желілік ашаның дұрыс жалғанғанын немесе дұрыс жалғанғанын тексеріңіз
Жұғыш зат жуғаннан кейін науада қалады	Науа бітелген	Науаны шайып, құрғатыңыз
Құрылғы іске қосылмайды	Кір жуғыш машинаның есігі бос жабылған	Кір жуғыш машинаның есігін жабыңыз Киімнің есікте тұрып қалғанын тексеріңіз

Егер кестеде келтірілген шешімдер көмектеспесе және проблемалар қайталанса — құрылғыны электр желісінен ажыратып, ағызып, уәкілетті қызмет көрсету орталығына хабарласыңыз

Қате коды	Себеп	Шешім
E30	Кір жуғыш машинаның есігі бос жабылған	Кір жуғыш машинаның есігін жабыңыз және ол жұмыс істемесе, құрылғыны қайта іске қосыңыз Киімнің машинаның есігінде тұрып қалғанын тексеріңіз
E10	Жуу кезінде судың баяу жиналуы	Сумен жабдықтау жүйесіндегі қысымды тексеріңіз Шүмектегі және кір жуғыш машинадағы сүзгілерді кірдің бар-жоғын тексеріңіз Қабылдау түтігінің қатпарлары/зақымдануы бар-жоғын тексеріңіз
E21	Жуу кезінде ағызу мәселесі	Шығару түтігінің қатпарлары/зақымдануы/бітелуі бар-жоғын тексеріңіз
E12	Судың толып кетуі	Құрылғыны қайта іске қосыңыз
EXX	Басқа	Жуу циклін қайта іске қосыңыз Уәкілетті қызмет көрсету орталығына хабарла-сыңыз

ТЕХНИКАЛЫҚ СИПАТТАМАЛАРЫ

- Үлгісі: WF-8I1M.
- Сауда белгісі: DEXP.
- Су қысымы: 0,05–1 МПа.
- Кір жуу және сығу: 8 кг.
- Ылғалдан қорғау дәрежесі: IPX4.
- Электр ток соғудан қорғау класы: I.
- Қуат тұтыну класы: A+++.
- Сығу тиімділігі класы: B.
- Жылына тұтынылатын су мөлшері: 11880 л/жыл.
- Максималды сығу жылдамдығы: 1400 айн/мин.
- Қуат кернеуі: 220-240 В.
- Номиналды қуаты: 1950 Вт.
- Номиналды ток: 10 А.
- Номиналды жиілік: 50 Гц.
- Барабан көлемі: 52,7 л.
- Қуат тұтыну: 1950 Вт.
- Бір цикл үшін су шығыны: 54 л.
- Дисплей түрі: сегменттік.
- Жүктеу түрі: алдыңғы.
- Қуат сымын бекіту түрі: Y.
- Жуу кезінде шу деңгейі: 64 дБ.
- Сығу шу деңгейі: 78 дБ.
- Таза салмағы: 60 кг.
- Өлшемдері (Е × Т × Б): 59,5 × 54 × 82,5 см.
- Жылына жұмсалатын электр энергиясы: 176 кВт·сағ/жыл.
- Бір цикл үшін электр энергиясын тұтыну: 0,85 кВт·сағ.
- Қолдану саласы: тұрмыстық.

ЖИНАҚТАЛЫМ

- Құрылғы.
- Пайдалану бойынша нұсқаулық.
- Тасымалдау тығындары — 4 дана.
- Құю құбыршегі.
- Бекіткіштерге арналған керек-жарақтар:
 - ST4 бұрандалары — 12 дана.
 - M5 бұраншегелер — 12 дана.
 - Ілмектер — 2 дана.
 - Есікке арналған магниттер — 2 дана.
 - Бекіту — 2 дана.
 - Тұрғыландыру қағазы.

ЭНЕРГЕТИЧЕСКАЯ ЭФФЕКТИВНОСТЬ
СТИРАЛЬНОЙ МАШИНЫ

DEXP

WF-811M

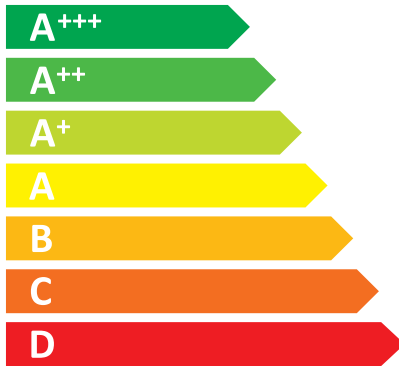

A+++

РАСХОД
ЭЛЕКТРОЭНЕРГИИ

176

кВт·ч/год

11 880
л/год

8
кг

А В С D E F G

64 дБА

78 дБА

МОНТАЖДАУ, САҚТАУ, ТАСЫМАЛДАУ (ТАСУ), ӨТКІЗУ ЖӘНЕ КӘДЕГЕ ЖАРАТУ ЕРЕЖЕЛЕРІ МЕН ШАРТТАРЫ

- Құрылғыны орнату ережелері мен шарттары осы пайдалану нұсқаулығының «Құрылғыны ендіру» бөлімінде сипатталған.
- Құрылғыны сақтау дайындаушы мен тұтынушының жылытылатын үй-жайларында ауа температурасы 5 °С-тан 40 °С-қа дейін және ауаның салыстырмалы ылғалдылығы 80%-дан аспайтын орауышта жүргізілуі тиіс. Үй-жайларда жемірілуді тудыратын жегі қоспалар (қышқылдар, сілтілер буы) болмауы тиіс.
- Құрылғыны дұрыс тасымалдауды қамтамасыз ету үшін келесі талаптарды сақтау қажет:
 - егер бар болса, құрылғыдан барлық ішкі керек-жарақтарды алып тастаңыз және оларды бөлек ораңыз;
 - құрылғының жұмыс қабілеттілігін және сыртқы түрін сақтау үшін оның дұрыс оралғанына көз жеткізіңіз (үлкен көлемді техниканы сыни жерлерде гофрленген қатырма төсемдері бар полиэтилен немесе көпіршікті пленкаға орау керек);
 - көлік құралының айналасында қозғалу мүмкіндігін болдырмау үшін құрылғыны белдіктермен мықтап бекітіңіз;
 - сыртқы ортаның әсерін толығымен жою үшін тек жабық көлікті пайдаланыңыз;
 - тиеу-түсіру жұмыстарын орындау кезінде қаптаманы өте мұқият өңдеуді қамтамасыз етіңіз.
- Құрылғы мұқият өңдеуді қажет етеді, оны шаң, кір, соққы, ылғал, от және т. б. әсерінен қорғайды.
- Құрылғыны өткізу жергілікті заңнамаға сәйкес жүргізілуі тиіс.
- Өнімнің қызмет ету мерзімі аяқталғаннан кейін оны қарапайым тұрмыстық қоқыспен бірге тастауға болмайды. Оның орнына, ол федералды немесе жергілікті заңдарға сәйкес кейіннен қайта өңдеу және жою үшін электр және электронды жабдықтарды тиісті қабылдау пунктіне кәдеге жаратуға тапсырылады. Осы өнімді дұрыс кәдеге жаратуды қамтамасыз ете отырып, сіз табиғи ресурстарды үнемдеуге көмектесесіз және дұрыс емделмеген жағдайда қоршаған ортаға және адамдардың денсаулығына зиян келтіруге көмектесесіз. Бұл өнімді қабылдау және кәдеге жарату орындары туралы толығырақ ақпаратты жергілікті муниципалды органдардан немесе тұрмыстық қоқыстарды шығаратын кәсіпорыннан алуға болады.
- Егер құрылғының ақаулығы анықталса, дереу уәкілетті қызмет көрсету орталығына хабарласыңыз немесе құрылғыны тастаңыз.

Өндіруші: Уси Литтл Суон Электрик Ко., Лтд.

18, Чанцзян оңтүстік тас жолы, ұлттық даму және жоғары технологиялар аймағы, Синьу ауд., Уси қ., Цзянсу пров., Қытай.
Қытайда жасалған.

Импорттаушы / Қазақстан Республикасында талаптар қабылдайтын заңды тұлға: «DNS QAZAQSTAN (ДНС КАЗАХСТАН)» ЖШС, Астана қ-ы, Сарыарқа ауданы, Сарыарқа д-лы, 12 Ғ-т, Қазақстан Республикасы.

Электрондық пошта мекен-жайы: info@dns-shop.kz

Тауар КО ТР (ЕАЭО) талаптарына сәйкес келеді.

Өнім сапасын жақсарту үшін сипаттамалар, өнім туралы ақпарат және оның сыртқы түрі пайдаланушыға алдын ала ескертусіз өзгертілуі мүмкін.



Өндіріс күні пайдаланушы нұсқаулығының орыс тіліндегі нұсқасында көрсетілген. V.2

ҚҰРҒАҚ ІШ КИІМНІҢ ШАМАМЕН САЛМАҒЫ













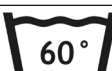

Төсек-орын

Төсек-орын жабдығы	Шамамен салмағы (грамм)
Жастық қап	180–220
Сүлгі	220–600
Жайма	350–700
Сейсеп	500–800

Киім

Киім түрі	Шамамен салмағы (грамм)		
	Еркек	Әйел	Балалар
Футболка	230–300	80–150	40–80
Блузка, жейде	130–180	100–300	50–120
Костюм	1300–2000	800–1000	650–800
Мата шалбар	500–700	300–450	130–250
Джинс шалбар	600–700	400–500	150–200
Халат	500–800	350–500	130–300
Қысқа шалбар	200–350	150–350	70–150
Свитер, желбегей	800–1100	400–650	300–500
Мамық шапан, куртка	1300–1800	900–1300	500–1000

КИІМДЕ КӨРСЕТІЛГЕН ПИКТОГРАММАЛАРДЫҢ МӘНІ

Таңба	Сипаттама	Ұсыныстар
	Кәдімгі жуу	
	Кірді 95 °C температурада жуу	Мақта немесе зығырдан жасалған ақ кір Жоғары температураға төзімді түрлі-түсті кір
	Кірді 60 °C температурада жуу	Полиэстерден жасалған жұқа мақта кір немесе киім
	Кірді 40 °C температурада жуу	Мақта, полиэстер және басқа синтетикалық маталардан жасалған қара, түрлі-түсті зығыр маталар
	Кірді 30 °C температурада жуу	Кір жуғыш машинада жууға болатын жүннен жасалған бұйымдар
	Қолмен жуу	Машинада жууға арналмаған кір
	Жууға тыйым салынады	Химиялық тазалауды қолданыңыз
	Ағарту	
	Ағартпаңыз	
	Үтіктеу	
	Жоғары температурада үтіктеу (макс 200 °C)	Ылғал мақта, зығыр, тоқыма бұйымдары
	Орташа температурада үтіктеу (макс 150 °C)	Аздап ылғалданған мата (мақта, жібек, синтетикалық маталар)
	Төмен температурада үтіктеу (макс 110 °C)	Әр түрлі синтетикалық маталар
	Үтіктемеңіз	

КИИМДЕ КӨРСЕТІЛГЕН БАСҚА ПИКТОГРАММАЛАРДЫҢ МӘНІ

Таңба	Сипаттама
	Химиялық және құрғақ тазалау
	Перхлорэтилен негізіндегі тазалау
	Арнайы еріткіштер негізінде тазалау
 	Таңбаның астындағы сызық өнімді жұмсақ тазалауға ұшырату қажеттілігін көрсетеді
	Химтазалауға болмайды
	Электр кептіру рұқсат етілген
	Қалыпты температурада құрғатыңыз
	Төмен температурада құрғатыңыз (жұмсақ кептіру)
	Электр кептіруге тыйым салынады
	Тік кептіру
	Көлденең бетінде кептіру
 	Тік/көлденең күйде сықпай кептіру
	Құрамында хлор жоқ жуғыш заттармен ағарту

ДАҚТАРДЫ КЕТИРУ БОЙЫНША ҰСЫНЫСТАР

Дақ түрі	Шығару бойынша ұсыныстар
Таңқурай, бүлдірген	Бір шай қасық сірке суы мен лимон шырынын қоспасын дайындаңыз, матаны осы қоспаға батырып, дақты сүртіңіз
Каражидек, қарақат	Дақты суық сумен шайыңыз, содан кейін лимон шырынын бірнеше минут ұстаңыз
Балмұздақ	Дақтары бар матаның бір бөлігін 1 шай қасық бура мен 1 шай қасық су ерітіндісіне батырыңыз, содан кейін шайыңыз және әдеттегідей жуыңыз
Кофе	Глицерин, мүсәтір спирті және судың тең бөліктерінің қоспасын дайындаңыз. Дақты осы құрамымен мұқият сулаңыз, оны 5 сағатқа қалдырыңыз, содан кейін сумен шайыңыз
Шоколад	Ыдысқа су құйыңыз, 1 литр суға 1 ас қасық мөлшерінде тұз қосыңыз және дақтары бар киімді осы суға жуыңыз
Қызыл шарап	Қызыл шарап дақтарын тұзбен себіңіз, содан кейін қатты щеткамен бай шарап қоспасын тұзбен сүртіңіз және дақты таза, сіңіргіш шүберекпен сүртіңіз. Даққа суық су жағыңыз (әрдайым дақтың шетінен ортасына қарай жұмыс жасаңыз, сонда ол жайылып кетпейді). Қайта сүртіңіз және әдеттегідей тазалаңыз
Жемістер мен шырындар	1/2 кесе суға 1 шай қасық сүтегі асқын тотығының ерітіндісін дайындаңыз, оны дақпен сүртіңіз және суық сумен шайыңыз
Шөп	Оларды техникалық спиртпен ақырын сүртіңіз (ацетат пен триацетат маталарына қолдануға болмайды!), содан кейін шайыңыз және жуыңыз
Шаш бояуы	Сүтегі асқын тотығы мен мүсәтір спирт ерітіндісін дайындап, дақты шүберекпен сүртіңіз
Қан	Қан дақтары бар заттарды ыстық суға батыруға немесе жууға болмайды. Дақты суық суға батырыңыз, содан кейін кір сабынмен жуыңыз
Йод	Дақты мүсәтір спиртмен сүртіңіз
Кеңсе желімі	Мақтаға лак кетіргішті (ацетонсыз) жағып, дақты сүртіңіз
Сағыз	Затты мұздатқышқа салыңыз. Сағыз қатайған кезде оны киімнен ақырын алып тастаңыз

КЕПІЛДІК ТАЛОНЫ

SN/IMEI: _____

Кепілдікке қойылған күні: _____

Өндіруші бүкіл кепілдік мерзімі ішінде құрылғының үздіксіз жұмыс істейтініне, сондай-ақ материалдар мен құрастырымда ақаулар болмайтынына кепілдік береді. Кепілдік мерзімі бұйым сатып алынған сәттен бастап есептеледі және жаңа өнімдерге ғана қолданылады.

Кепілдікті қызмет көрсету бұйым пайдаланушы нұсқаулығына сәйкес пайдаланылған жағдайда, кепілдік мерзімі ішінде тұтынушының кінәсіз істен шыққан элементтерді тегін жөндеуді немесе ауыстыруды қамтиды. Элементтерді жөндеу немесе ауыстыру уәкілетті сервис орталықтарының аумағында жүргізіледі.

Кепілдік мерзімі: 24 ай.

Пайдалану мерзімі: 120 ай.

Сервистік орталықтардың өзекті тізімі келесі мекенжай бойынша:

<https://www.dns-shop.kz/service-center/>

Кепілдік міндеттемелер және тегін сервистік қызмет көрсету, егер оларды ауыстыру бұйымды бөлшектеуге байланысты болмаса, тауардың жиынтықтылығына кіретін, төменде аталған керек-жарақтарға қолданылмайды:

- ҚБП (қашықтықтан басқару пульті) үшін қуат элементтері (батареялары).
- Жалғағыш кәбілдер, антенналар және оларға арналған ауыстырғыштар, құлаққаптар, микрофондар, «HANDS-FREE» құрылғылары; жиынтықта жеткізілетін әртүрлі типтегі ақпарат тасығыштар, бағдарламалық жасақтама (БЖ) және драйверлер (бұйымның қатқыл магниттік дискілеріндегі жинақтағышқа алдын ала орнатылған БЖ қоса алғанда, бірақ онымен шектелмей), сыртқы енгізу-шығару құрылғылары және манипуляторлар.
- Қаптамалар, сөмкелер, белдіктер, тасымалдауға арналған баулар, монтаждық құрылғылар, құралдар, бұйымға қоса берілетін құжаттама.
- Табиғи тозуға ұшырайтын шығын материалдары мен бөлшектер.



Өндіруші келесі жағдайларда кепілдік міндеттемелерге ие болмайды:

- Кепілдік мерзімі аяқталды.
- Егер жеке (тұрмыстық, отбасылық) қажеттіліктерге арналған бұйым кәсіпкерлік қызметті жүзеге асыру үшін, сондай-ақ оның тікелей міндетіне сәйкес келмейтін басқа мақсаттарда пайдаланылған болса.
- Өндіруші бұйымды пайдалану кезінде пайдаланушы нұсқаулығының талаптарын бұзу, бұйымды орнату және оған қызмет көрсету жөніндегі ұсынымдарды, қосу ережелерін (бұйымның өзіне де, онымен байланысты бұйымдарға да сәйкес келмейтін желілік кернеудің әсері нәтижесінде туындаған қысқа тұйықталулар), бұйымды сақтау және тасымалдау кезінде өнім иесі және/немесе үшінші тұлғалар шектен ықтимал материалдық, моральдық және өзге де зиян үшін жауапты болмайды.
- Механикалық зақымданудың барлық жағдайлары: өнімді пайдалану кезінде алынған сызаттар, жарықтар, деформациялар, соққы іздері, майысулар, кептелістер және т.б.
- Түрлендірулерді, рұқсат етілмеген жөндеулерді осындай жұмыстарды жүргізуге уәкілетті емес адамдар жүргізген жағдайлар. Егер ақаулық конструкцияны немесе бұйымның сұлбасын өзгерту, Өндіруші қарастырмаған сыртқы құрылғыларды қосу, Қазақстан Республикасының заңнамасына сай сәйкестік сертификаты жоқ құрылғыны пайдалану салдарынан туындаған болса.
- Егер бұйымның ақауы еңсерілмейтін күштің әсерінен (табиғи элементтер, өрт, су тасқыны, жер сілкінісі, тұрмыстық факторлар және Өндірушіге тәуелді емес басқа жағдайлар) немесе Өндіруші болжай алмаған үшінші тұлғалардың әрекеттерінен туындаса.
- Бұйымның толық немесе ішінара істен шығуына алып келген бұйымның ішіне бөгде заттардың, өзге денелердің, заттектердің, сұйықтықтардың, жәндіктердің немесе жануарлардың түсуінен, агрессивті ортаның әсерінен, жоғары ылғалдылықтан, жоғары температуралардан туындаған ақау.
- Бұйымды сәйкестендіру (сериялық нөмірі) жоқ немесе сәйкес келмейді. Егер зақымданулар (кемшіліктер) зиянды бағдарламалық қамтаманың; БЖ ұсынушысының осы қызметті ұсынбауына байланысты мүмкіндігінсіз бұйымның бағдарламалық ресурстарына қолжетімділіктің болмауына әкеп соққан құпиясөздерді (кодтарды) оларды жинау/қалпына келтіру мүмкіндігінсіз орнату, ауыстыру немесе жою әсерінен туындаса.
- Егер жұмыстың ақаулықтары қуат беруші, кәбілдік, телекоммуникациялық желілердің, радиосигнал қуатының стандарттарға немесе техникалық регламенттеріне сәйкес келмеуінен, оның ішінде бедер ерекшеліктерінен және басқа да осыған ұқсас сыртқы факторлардан, бұйымның желі әрекет ететін шекарада немесе аймақтан тыс жерде пайдаланылуынан туындаған болса.
- Егер зақымданулар стандартты емес (түпнұсқалық емес) және/немесе сапасыз (зақымданған) шығыс материалдарын, керек-жарақтарды, қосалқы бөлшектерді, қуат беру элементтерін, әртүрлі үлгідегі ақпарат тасымалдағыштарды (CD, DVD дискілерді, жад карталарын, SIM карталарын, картридждерді қоса алғанда) пайдаланудан туындаса.
- Егер кемшіліктер үйлесімсіз контентті (әуендерді, графиканы, бейне және басқа файлдарды, Java қосымшаларын және оларға ұқсас бағдарламаларды) алуға, орнатуға және пайдалануға байланысты туындаған болса.
- Осы бұйыммен жанасып жұмыс істейтін басқа жабдыққа келтірілген залалға.



