

# Пайдалану бойынша нұсқаулық

---

Кір жуғыш машина  
WM-F712KMA/WBSI  
WM-F712KMA/BBSI

**DEXP**



# Мазмұны

<b>Құрылғы мақсаты</b> .....	4
<b>Сақтық шаралары</b> .....	4
Электрмен жұмыс істегенде .....	4
Сумен жұмыс істегенде .....	5
Жалпы ережелер.....	5
<b>Жинақталым</b> .....	6
<b>Құрылғы схемасы</b> .....	7
Басқару панелі.....	7
Дисплей.....	8
<b>Орнату</b> .....	9
Кір жуғыш машинаны қаптамадан шығару .....	9
Тасымалдау болттарын шешу .....	10
Орнату орны .....	10
Аяқтарды реттеу .....	11
Су құятын шлангты қосу .....	11
<b>Су төгетін шлангты қосу</b> .....	12
<b>Кір жуғыш машинаны пайдалану</b> .....	13
Бірінші қолданар алдында .....	13
Калибрлеу .....	13
Бастапқы тексеру және киімді жууға дайындық .....	13
Жуғыш заттарды салу .....	16
<b>Жұмыс режимдерінің сипаттамасы</b> .....	17
Батырмалардың және опциялардың сипаттамасы.....	18
Жуу режимін таңдау .....	20
Жуу режимінің кестесі .....	21
<b>Техникалық қызмет көрсету</b> .....	22
Кір жуғыш машинаның корпусын тазалау және күту.....	22
Барабанның ішін тазалау.....	22
Сорғы сүзгісін тазалау.....	23
Сүзгіні кір жуғыш машинада жуу.....	24
Жуғыш зат науасын және оның бөліктерін тазалау.....	24
<b>Ықтимал проблемалар және олардың шешімі</b> .....	25
<b>Қате кодтары</b> .....	26
<b>Техникалық сипаттамалары</b> .....	27
<b>Энергия тиімділігі туралы ақпарат</b> .....	28
<b>Монтаждау, сақтау, тасымалдау (тасу), өткізу және кәдеге жарату ережелері мен шарттары</b> .....	29
<b>Қосымша ақпарат</b> .....	30
<b>Ескертпелер</b> .....	31

# Құрметті сатып алушы!

Біздің өнімді таңдағаныңыз үшін алғыс айтамыз.

Біз Сізге сапалы, функционалды және жоғары талаптарға сәйкес әзірленген және жасалған өнімдер мен құрылғыларды ұсынуға қуаныштымыз. Пайдалануды бастамас бұрын, Сіздің қауіпсіздігіңізге қатысты маңызды ақпаратты, сондай-ақ өнімді дұрыс пайдалану және оған күтім жасау бойынша ұсыныстарды қамтитын осы нұсқаулықты мұқият оқып шығыңыз. Осы нұсқаулықтың сақталуына назар аударыңыз және оны өнімді одан әрі пайдалану кезінде анықтамалық материал ретінде пайдаланыңыз.

## Құрылғы мақсаты

Кір жуғыш машина жуғыш зат ерітіндісінде машинада жууға жарамды тоқыма бұйымдары мен сыртқы киімдерді жуу үшін үй шаруашылығында пайдалануға арналған.

## Сақтық шаралары

### Электрмен жұмыс істегенде

- Қауіпті жағдайды болдырмау үшін зақымдалған қуат сымын өндіруші, оның қызмет көрсету өкілі немесе тиісті біліктілігі бар басқа адам ауыстыруы керек.
- Тазалау немесе техникалық қызмет көрсету алдында кір жуғыш машинаны қуат көзінен ажырату керек.
- Қуат ашасын ылғал қолмен ұстамаңыз.
- Қауіпсіздігіңіз үшін қуат сымының ашасы екі полюсті, жерге қосылатын розеткаға қосылуы керек. Қуат розеткасының дұрыс және қауіпсіз жерге қосылғанын мұқият тексеріп, тексеріңіз.
- Кір жуғыш машинаны тек техникалық сипаттамада көрсетілген кернеуі бар желіге қосуға болады. Құрылғыны техникалық сипаттамаларда көрсетілгеннен төмен ток қуаты бар электр розеткасына қоспаңыз. Қуат көзі параметрлерін білмесеңіз, қызмет көрсету ұйымына хабарласыңыз.
- Қуат сымын тиісті қорғаныспен қамтамасыз етіңіз. Қуат сымы адамдарға немесе басқа заттарға тиіп кетпеуі немесе зақымдалмауы үшін мықтап бекітілуі керек. Электрмен жабдықтау желісіне ерекше назар аудару керек. Электр ашасы розеткаға оңай түсуі керек. Сондай-ақ, розетканың орналасуына және оған қол жеткізудің қарапайымдылығына ерекше назар аудару керек.
- Розеткаға шамадан тыс жүктеме немесе сымды ұзартуға болмайды. Сымды ұзарту өртке немесе электр тогының соғуына әкелуі мүмкін. Қуат сымын дымқыл қолмен тартпаңыз.

## Сумен жұмыс істегенде

- Жеткізілімге енгізілген жаңа шлангтарды пайдалану керек; ескі шлангтарды қайта пайдалануға болмайды.
- Есікті ашпас бұрын барабанда судың жоқтығына көз жеткізіңіз. Барабан ішінде су көрінетін болса, есікті ашпаңыз.
- Кір жуғыш машинадан ыстық суды ағызу кезінде күйіп қалмаңыз.
- Бір кіріс клапаны бар кір жуғыш машинаны суық су құбырына қосу керек. Екі кіріс клапаны бар кір жуғыш машинаны ыстық және суық су құбырларына қосуға болады.

## Жалпы ережелер

- Кір жуғыш машина тек үй ішінде пайдалануға арналған.
- Корпустағы желдету саңылаулары кілемдермен немесе басқа жабындармен жабылмауы керек.
- Бұл құрылғы балалардың немесе физикалық, сенсорлық немесе ақыл-ой қабілеттері шектеулі адамдардың қауіпсіздігіне жауапты адамның қадағалауынсыз пайдалануына арналмаған. Балаларға құрылғымен ойнауға рұқсат бермеңіз.
- Жуу алдында киіміңіздің барлық қалталары бос екеніне көз жеткізіңіз.
- Тиындар, зергерлік бұйымдар, шегелер, болттар, тастар және т.б. сияқты өткір және қатты заттар кір жуғыш машинаға елеулі зақым келтіруі мүмкін.
- Құрылғы ұзақ уақыт бойы пайдаланылмаса, кір жуғыш машинаны розеткадан суырып, су құбырын өшіріңіз.
- Қолданар алдында балалар мен үй жануарларының ішке кірмегенін тексеріңіз.
- Өнімнің есігіне сүйенбеңіз, себебі ол жұмыс кезінде қатты қызып кетуі мүмкін. Жұмыс кезінде балалардың немесе үй жануарларының құрылғымен тікелей жанасуына жол бермеңіз.
- Кір жуғыш машинаны жуынатын бөлмеге немесе ылғалдылығы жоғары жерге, сондай-ақ жарылғыш немесе коррозиялық газдары бар жерлерге орнатпаңыз.
- Құрылғыны қолданар алдында қаптаманың барлық компоненттерін және тасымалдау болттарын алыңыз. Әйтпесе, кір жуғыш машина жуу кезінде қатты зақымдалуы мүмкін.
- Барлық орау материалдарын (пластикалық пакеттер, пенопласт және т.б.) балалардың қолы жетпейтін жерде сақтаңыз. Қаптама материалдары балалар үшін қауіпті болуы мүмкін.
- Киімді бірінші рет жуу алдында машинаны киімді салмай, әрбір жұмыс ретінде бір цикл сынап көріңіз.
- Бұл кір жуғыш машина тек тұрмыста қолдануға және тек машинада жууға болатын тоқыма бұйымдарына арналған.
- Жанғыш, жарылғыш немесе улы тазалағыш заттарды қолданбаңыз.
- Бензин, алкоголь және т.б. пайдалануға тыйым салынады. жуғыш заттар ретінде.
- Тек машинада жууға арналған жуғыш заттарды, әсіресе барабанды кір жуғыш машиналарда ғана пайдаланыңыз.
- Кілемдерді кір жуғыш машинада жууға болмайды.

- Жуу бағдарламасы аяқталғаннан кейін есікті ашпас бұрын екі минут күтіңіз.
- Жуу аяқталғаннан кейін бірден суды және қуатты өшіруді ұмытпаңыз.
- Аяғыңызды құрылғының үстіне қоймаңыз немесе оған отырмаңыз.
- Есікті күшпен жаппаңыз. Есікті жабу қиын болса, кір жуғыштың ішінде тым көп киім бар-жоғын және оның барабан ішінде біркелкі бөлінгенін тексеріңіз.
- Бұл кір жуғыш машина кіріктірілген құрылғы ретінде жұмыс істеуге арналмаған.
- Бұл құрылғы коммерциялық пайдалануға арналмаған.

### **Назар аударыңыз!**

- Кір жуғыш машинаны жылжытпас бұрын тасымалдау болттарын орнатуды ұмытпаңыз.
- Кір жуғыш машинаны жылжытпас бұрын жұмыс кезінде түтіктер мен сүзгілерде жиналған суды төгіп тастаңыз.
- Кір жуғыш машинаны абайлап жылжытыңыз. Кір жуғыш машинаның есігі тасымалдау немесе қозғалу кезінде жабық болуы керек.

## **Жинақталым**

- Кір жуғыш машина
- Су құятын шланг (1 дана)
- Тасымалдау болттарына арналған тесіктерге арналған тығындар (4 дана)
- Шайкалы кілт (1 дана)
- Аяқтарға арналған сырғанауға қарсы парақтар (4 дана)
- Пайдалану бойынша нұсқаулық (1 дана)
- Дыбыс өткізбейтін таспа (4 дана)

## Құрылғы схемасы

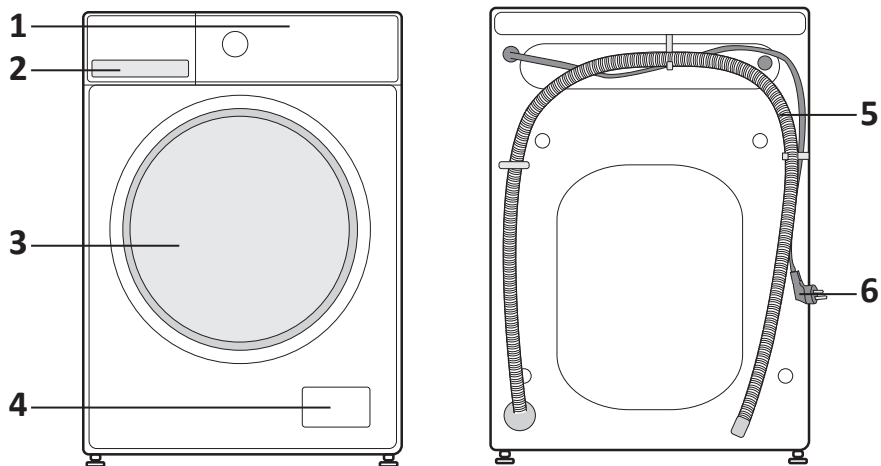

1. Басқару панелі.
2. Жуғыш заттарға арналған бөлік.
3. Есік.
4. Сүзгі.
5. Су төгетін шланг.
6. Қуат кәбілі.

## Басқару панелі

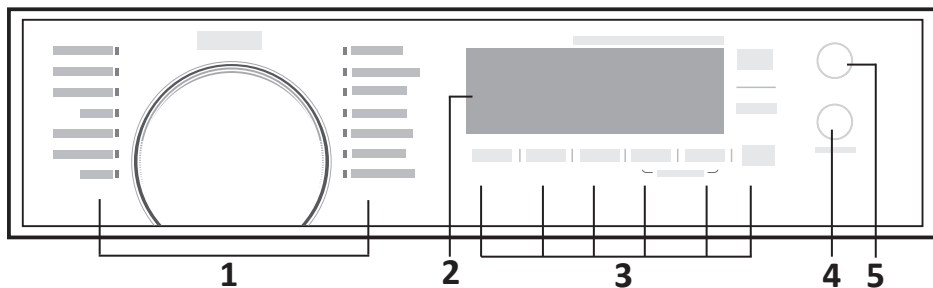

1. Жуу бағдарламалары.
2. Дисплей.
3. Қосымша жуу опциялары.
4. Бастау/кідірту батырмасы.
5. Қуат батырмасы.

## Дисплей

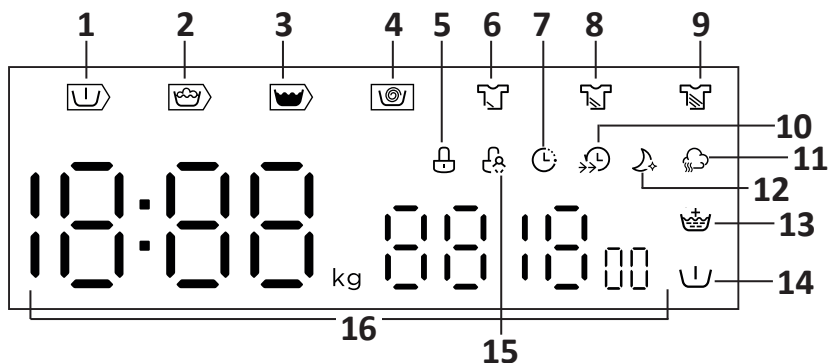

1. Алдын ала жуу индикаторы.
2. Негізгі жуу кезеңінің индикаторы.
3. Шаю кезеңінің индикаторы.
4. Сығу кезеңінің индикаторы.
5. Есік құлыпталған индикатор.
6. Төмен ластану индикаторы.
7. Кешіктірілген жуу индикаторы.
8. Ластану деңгейінің орташа индикаторы.
9. Ластану деңгейінің жоғары индикаторы.
10. Жылдам жуу индикаторы.
11. Бу индикаторы.
12. Түнде жуу индикаторы.
13. Қосымша шаю индикаторы.
14. Алдын ала жуу индикаторы.
15. Балалардан қорғау индикаторы.
16. Сандық дисплей.



# Орнату

## Кір жуғыш машинаны қаптамадан шығару

Кір жуғыш машинаны қаптамадан шығарған кезде оның тасымалдау кезінде зақымдалмағанын тексеріңіз. Сондай-ақ, барлық бөліктердің керек-жарақ сәтінде қамтылғанын тексеріңіз. Кір жуғыш машина тасымалдауға байланысты қандай да бір жолмен зақымдалса немесе қандай да бір керек-жарақтар жоқ болса, дереу сатушыға хабарласыңыз.

1. Картон қорапты және пенопласт қаптамасын алыңыз.
2. Кір жуғыш машинаны көтеріп, орамды негізден алыңыз. Кішкене пенопласт тығыздағыштың құрылғының астынан алынғанын тексеріңіз. Олай болмаса, құрылғыны бір жағына қойыңыз, содан кейін құрылғының төменгі жағынан көбік тығыздағышты қолмен алыңыз.
3. Қуат сымы мен су төгетін шлангты қосатын бекіткіш таспаны алыңыз.
4. Құятын шлангты барабаннан алыңыз.

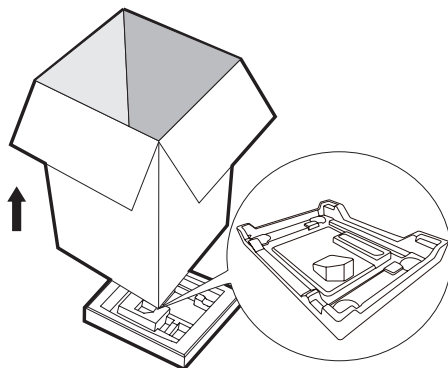

### Назар аударыңыз!

- Бұл машинаның қаптама материалдары балалар үшін қауіпті болуы мүмкін, балаларды олардан алыс ұстаңыз.
- Қаптама материалдарын басқа стандартты тұрмыстық қалдықтармен бірге тастамаңыз. Қаптама материалдарын қолданыстағы заңнамаға сәйкес кәдеге жаратыңыз.
- Тұншығу қаупін азайту үшін қаптама пен құрылғы бөліктерін балалардың қолы жетпейтін жерде сақтаңыз.

## Тасымалдау болттарын шешу

Кір жуғыш машинаны қолданар алдында өнімнің артқы жағындағы тасымалдау болттарын алып тастау керек. Ол үшін мына қадамдарды орындаңыз:

1. 4 тасымалдау болттарын кілтпен бұрап, оларды төлкелермен бірге алып тастаңыз.
2. Саңылауларды жеткізілімге кіретін тасымалдау тығындарымен жабыңыз.
3. Тасымалдау болттарын лақтырмаңыз, бірақ болашақта пайдалану үшін сақтап қойыңыз.

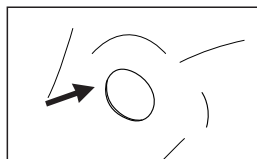
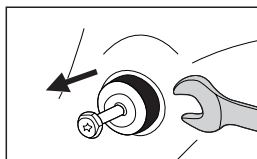
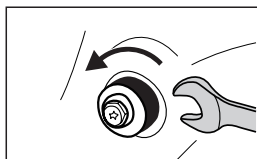

### Назар аударыңыз!

- Тасымалдау болттарын төлкелермен бірге алып тастау керек.
- Кір жуғыш машинаны жылжытпас бұрын тасымалдау болттарын орнатыңыз.

## Орнату орны

- Құрылғыны тек тұрақты бетке орнатыңыз.
- Кір жуғыш машинаның қуат сымында тұрмағанына көз жеткізіңіз.
- Суретте көрсетілгендей қабырғалардан ең аз қашықтықты сақтаңыз.

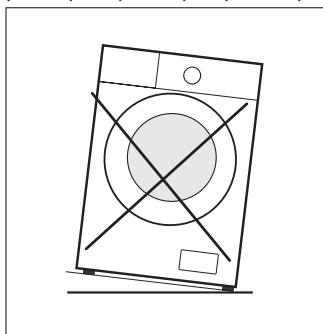
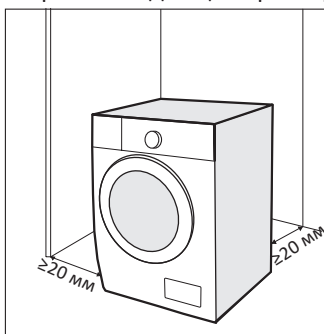

Кір жуғыш машинаны орнатпас бұрын оны орнату үшін келесі шарттарға сәйкес келетін орынды таңдау керек:

- қатты, құрғақ және тегіс беті;
- тікелей күн сәулесінің болмауы;
- жеткілікті желдету;
- бөлме температурасы 5 °C жоғары болуы керек;
- кір жуғыш машинаны көмір немесе газ жылыту жабдықтары сияқты жылу көздерінен алыс орнату керек. Кір жуғыш машинаны жылу көзінің жанына орнатудан аулақ болу мүмкін болмаса, олардың арасына алюминий фольгасы бар жағы жылу көзіне қаратылатын оқшаулағыш қалқа салыңыз.

## Аяқтарды реттеу

1. Аяқтардың кір жуғыш машинаның корпусына мықтап бекітілгеніне көз жеткізіңіз. Олай болмаса, оларды бастапқы орнына бұрып, гайкаларды қатайтыңыз.
2. Бекіткіш гайканы босатыңыз және аяқты еденге толық тигенше айналдырыңыз.
3. Аяқтарды реттеп, оларды кілтпен бекітіңіз. Кір жуғыш машинаның тұрақты күйде екеніне көз жеткізіңіз.

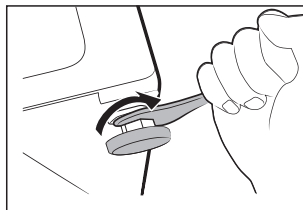

### Назар аударыңыз!

Барлық төрт аяқтың бекіткіш гайкалары құрылғының корпусына мықтап бұралуы керек.

## Су құятын шлангты қосу

### Назар аударыңыз!

- Құрылғыны су құбырына қосуды тек білікті маман жүзеге асыруы керек.
- Су құятын шлангты майыстырмаңыз, қыспаңыз немесе өзгертпеңіз.

1. Су құятын шлангты су құятын клапанға және суық су шүмегіне суретте көрсетілгендей жалғаңыз.
2. Қосылым қолмен жасалуы керек, құралдарды пайдаланбаңыз. Қосылымдар тығыз екеніне көз жеткізіңіз.

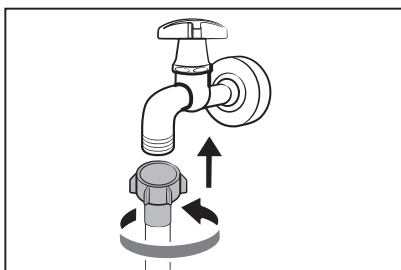
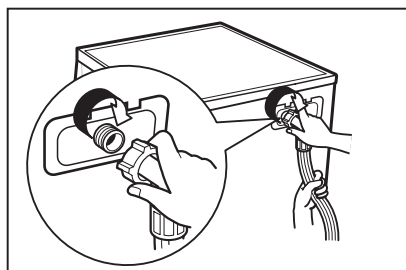

## Су төгетін шлангты қосу

### Назар аударыңыз!

Құрылғыны дренаж жүйесіне қосуды тек білікті маман жүзеге асыруы керек.

- Суды тікелей кәрізге ағызу үшін, ағынды судың машинаға қайта сорылуын болдырмау үшін машинаның су төгетін шлангісі ағынды суды ағызу шынтағының (сифон) үстінде ішкі диаметрі кемінде 40 мм болатын кәріз құбырына орнатылады. Су төгетін шланг құбыры бар сифонға тікелей қосылуы мүмкін.
- Су төгетін шланг еден деңгейінен 600–1000 мм биіктікте орналасуы керек және оның ұшы суға батырылмауы керек.
  - Егер сіз шлангты тым төмен қоссаңыз, су машинаға тартылмайды, бірақ бірден кәрізге ағып кете бастайды. Егер су төгілсе, жуу қате туралы хабармен үзіледі.
  - Шлангты тым жоғары қоссаңыз, кір жуғыш машинадан су ағып кетпейді, бұл да апаттарға әкеледі.
- Су төгетін шланг қажеттен ұзағырақ болса, артық түтікті кір жуғыш машинаға итермеңіз. Бұл шу деңгейін жоғарылатып, кір жуғыш машинаны зақымдауы мүмкін.

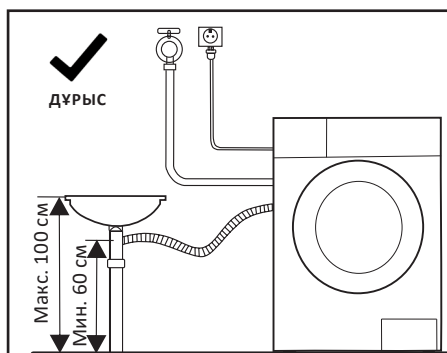
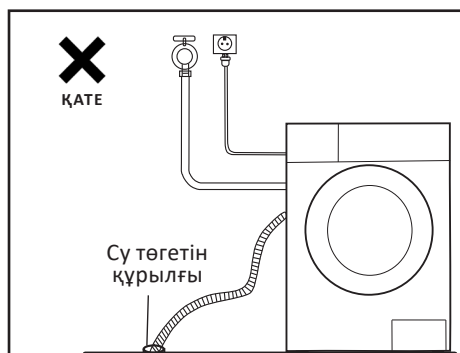

### Назар аударыңыз!

- Су төгетін шлангты бүгуге немесе созуға болмайды.
- Ықтимал су ағып кетпес үшін су төгетін шлангты дұрыс жалғаңыз.

# Кір жуғыш машинаны пайдалану

## Бірінші қолданар алдында

- Жуу алдында машинаның дұрыс орнатылғанына көз жеткізіңіз.
- Құрылғы зауытта міндетті сынақтан өтеді. Қалдық суды кетіру және ықтимал иістерді бейтараптандыру үшін, бірінші іске қосу алдында кір жуғыш машинаның барабанын «Барабанды тазалау» бағдарламасын немесе 90 °C температурасы бар басқа бағдарламаны іске қосу арқылы тазалау ұсынылады.

**Ескертпе:** барабанды тазалау кезінде машинаға кір немесе жуғыш зат салмаңыз.

## Калибрлеу

Құрылғы салынған кірдің мөлшерін анықтай алады. Бұл функция құрылғының жұмысын оңтайландырып, қуат пен суды тұтынуды азайтады. Осы себепті құралды келесідей калибрлеу ұсынылады.

- Барабанның бос екеніне көз жеткізіп, есікті жабыңыз.
- Қуат ашасын розеткаға қосыңыз.
- Кір жуғыш машинаны қосыңыз және «Темпер» батырмаларын бір уақытта басып тұрыңыз. және дисплейде «t19» пайда болғанша «Кейінге қалдыру» батырмасын 10 секундқа басыңыз.
- Құрылғыны іске қосу үшін бастау/кідірту батырмасын басыңыз және дисплейде «—» пайда болғанша күтіңіз.

## Бастапқы тексеру және киімді жууға дайындық

### Назар аударыңыз!

Бұл үлгі үшін жууға және айналдыруға арналған кірдің ең аз салмағы — 1 кг. Кір жуғыш машина жуу циклі кезінде кірдің сығу кезеңіне төтеп бере алмауы мүмкін жүктеме азырақ екенін ескеріңіз.

- Киімді бірінші рет жуған кезде олардың түсі өзгермейтініне көз жеткізіңіз. Киімдердің бозарғанын тексеру үшін сұйық жуғыш затқа малынған ақ сүлгіні пайдалануға болады.
- Шарфтарды және басқа бояғыш киімдерді, әсіресе басқа заттармен араласқан жағдайда, жуу алдында бөлек жуыңыз.
- Жеңдердегі, жағалардағы және қалталардағы дақтарды машинада жуу алдында тамаша әсерге жету үшін оларды щеткамен және сұйық жуғыш затпен абайлап алып тастаңыз.
- Температураға сезімтал заттарды жапсырмадағы нұсқауларға сәйкес жуу керек. Әйтпесе, олардың түсі өзгеруі немесе өнім деформациялануы мүмкін.
- Ағартқыш сілтілі және киімді зақымдауы мүмкін, сондықтан оны мүмкіндігінше аз пайдаланыңыз.
- Ұнтақты жуғыш заттар киімде дақтар мен иістерді қалдыруы мүмкін, сондықтан киімді жуғаннан кейін жақсылап шаю керек.
- Жуғыш затты тым көп пайдалансаңыз немесе судың температурасы жеткіліксіз болса, жуғыш зат қалдықтары кір жуғыш машинаның түтіктеріне немесе бөлшектеріне кептеліп, киіміңізге дақ қалдыруы мүмкін.

- Жуу алдында киімді өлшеп, ластану дәрежесін, судың кермектігін және жуғыш заттарды өндірушілердің ұсыныстарын бағалау қажет.
- Жуу кезінде талшықтардың белгілі бір түрінен (мақта, синтетика, жұмсақ бұйымдар және жүн) жасалған бұйымдарды жуу үшін арнайы әзірленген және белгілі бір түстерге, жуу температурасына, ластану дәрежесіне және түріне арналған аз көбік беретін жуғыш заттарды немесе кір жуғыш ұнтақтарды пайдалану керек. материалдан. Жуғыш зат дұрыс пайдаланылмаса, жуғыш зат науасынан шамадан тыс көбік ағып, құрылғының жұмысында қиындықтар тудыруы мүмкін.
- Жуғыш заттар мен кір қоспаларын балалардың қолы жетпейтін құрғақ және қауіпсіз жерде сақтаңыз.
- Жуу алдында киім қалталарын мұқият тексеріңіз, өйткені зергерлік бұйымдар немесе сақиналар сияқты қатты заттар кір жуғыш машинаны зақымдауы мүмкін.
- Кейбір киімдер кір машинаңызды зақымдауы мүмкін. Зипперлер мықтап бекітіліп, түймелер немесе ілгектер ішінен сыртқа бекітілуі керек. Бос жолақтар немесе жолақтар бір-біріне байланған болуы керек.

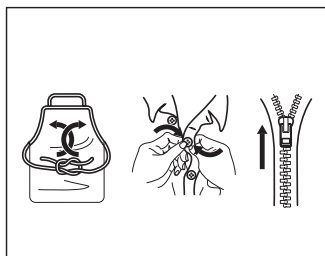
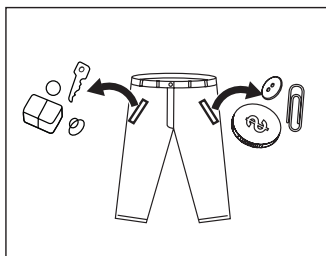

- Барабанда жуған кезде болат бұйымдарды жыртып алмау немесе кір жуғыш машинаны зақымдамау үшін найзағай немесе түймелері бар бюстгалтерлерді жастық қаптамасына бекіткен жөн.
- Киімді жуу алдында киім өндіруші тиісті жапсырмаларда, жапсырмаларда және т.б. көрсетілген келесі сипаттамаларға сәйкес өнімдердің жіктелуіне назар аударыңыз.

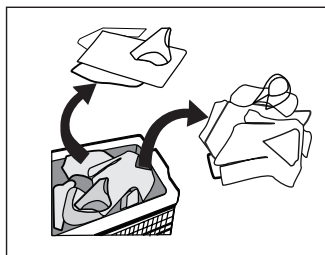
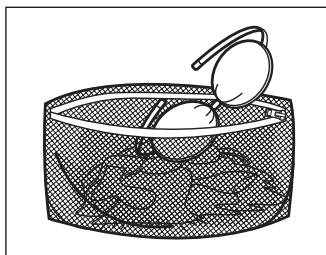

- Материал: мақта, аралас талшық, синтетикалық мата, жібек, жүн.
- Түс: ақ түсті түсті элементтерден, әсіресе қою түстерден ажыратыңыз.
- Өлшемі: жуу тиімділігін арттыру үшін әртүрлі өлшемдегі заттарды бірге жууға болады.

- Сезімталдық: жұмсақ заттарды бөлек жуу керек. Табиғи жүн мен жібектен жасалған жаңа өнімдер, соның ішінде перделер үшін жұмсақ жуу циклін таңдау керек.
- Барлық жаңа түсті заттарды бөлек жуу керек.
- Кір жуғыш машинаға қоймас бұрын заттарды сұрыптау керек. Егер перделерде ілгектер болса, оларды жуу алдында алып тастау керек.
- Ерекше нәзік жууды қажет ететін тоқыма бұйымдары, мысалы, шілтер, ұсақ заттар (қалың шұлықтар, орамалдар, галстуктар және т.б.) бар арнайы торлы кір жууға арналған қапшықтарға салынуы керек.
- Үлкен өлшемді және салмақты жалғыз заттарды жуу кезінде (мысалы, ванна сүлгілері, джинсы шалбарлар, куртқалар және т.б.) ауырлық центрінің ығысуы мүмкін, нәтижесінде машинаның жұмыс істеуі нәтижесінде дабыл қағуы мүмкін. қатты теңгерімсіздік. Сондықтан буындарды жууға, соның ішінде біркелкі айналдыру цикліне бір немесе бірнеше ұқсас заттарды қосу ұсынылады.
- Жуар алдында киімнен шаңды, кірді және үй жануарларының шаштарын кетіріңіз.
- Жуу алдында максималды жуу тиімділігіне қол жеткізу үшін ақ шұлықтар, жағалар және манжеттер сияқты оңай ластанған және түсі өзгерген заттарды қолмен шайыңыз.
- Арнайы кір жуу ұнтағын немесе сұйық жуғыш заттарды ғана пайдаланыңыз. Сабын пайдаланған кезде сабын қалдықтары киіміңіздің тігістеріне түсіп қалуы мүмкін.
- Жүктелген киімнің салмағы машинаның сипаттамаларына сәйкес келетініне көз жеткізіңіз, машинаны шамадан тыс жүктемеңіз, бұл жуу тиімділігіне теріс әсер етуі мүмкін.

## **Машинада жууға болмайтын киімдер**

- Галстуктар, жилет және т.б. машинада жуған кезде жиырылуы мүмкін.
- Машинада жуған кезде бұрмалануы мүмкін қатпарлары немесе бедері бар киімдер.
- Толығымен немесе ішінара үлбірден жасалған киім.
- Әшекейлері бар киімдер.
- Өндірушінің жуу шарттарына қойылатын талаптарына сәйкес келмейтін заттарды жуудан аулақ болыңыз.
- Бензинмен, керосинмен, дизельдік отынмен, бояумен, еріткіштермен немесе спирттермен боялған киімді ешқашан жууға болмайды.
- Су өткізбейтін материалдардан жасалған заттарды кір жуғыш машинада жууға болмайды. Әйтпесе, құрылғы шаю және кептіру кезінде асып кетуі және су шашуы немесе шамадан тыс діріл тудыруы мүмкін, бұл заттарды зақымдауы мүмкін (шаңғы костюмдері, пальтолар, қолшатырлар, көлік жамылғылары, шатырлар, ұйықтайтын қаптар және т.б.). Суды төгу кезінде су өткізбейтін өнімдерде жиналған суды толығымен төгу мүмкін емес және бір жерде жиналып, кір жуғыш машина өте теңгерімсіз болып, дірілдейді немесе қозғалады.



## Балалардың киімдерін жуу

Балаларға арналған заттарды (балалар киімі мен сүлгілері), соның ішінде жаялықтарды бөлек жуу керек. Ересектерге арналған киіммен бірге жуған кезде олар балаларға зиянды микроорганизмдердің әсеріне ұшырауы мүмкін. Жуғыш зат қалдықтарын мұқият шаюды және тазалауды қамтамасыз ету үшін балалар киімін шаю уақытын көбейту керек.

### Оңай түтіліп кетуі мүмкін нәрселер

Оңай түтілетін заттарды (мысалы, төмен) жуу алдында сыртқа айналдыру керек. Мұндай заттарды бөлек жуған дұрыс, өйткені олар басқа заттарды бүлдіріп, өзін нашарлатуы мүмкін. Дәл сол себепті қара және түсті мақтадан жасалған бұйымдарды бөлек жуған дұрыс.

### Жуғыш заттарды салу

1. «» батырмасын басу арқылы науаны шығарыңыз.
2. Алдын ала жууға арналған I бөлігін жуғыш затпен толтырыңыз (қажет болса).
3. II бөлімді жуғыш затпен толтырыңыз.
4. Қажет болса, мата жұмсартқышты  бөліміне қосыңыз.

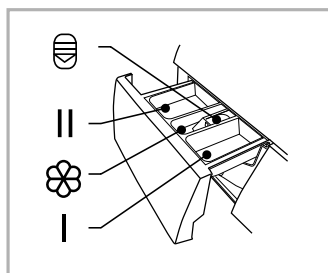

### Ескерту

- Қалың жуғыш затты пайдаланған кезде оны науаға қоспас бұрын оны сумен сұйылтқан жөн.
- Ең аз су мен энергияны жұмсай отырып, ең жақсы жуу өнімділігі үшін әрбір жуу температурасы параметрі үшін сәйкес жуғыш зат түрін таңдаңыз.



## Жұмыс режимдерінің сипаттамасы

Бағдарлама	Сипаттама
Мақта	Тозуға төзімді және ыстыққа төзімді мақта және зығыр бұйымдарды жуу.
Синтетика	Жейде және пальто сияқты синтетикалық заттарды жуу. Трикотаж маталарды жуған кезде шамадан тыс көбіктенбеу үшін жуғыш заттың мөлшерін азайтыңыз.
Балаларға арналған	Бұл бағдарлама балалардың киімдерін жууға арналған.
Аралас	Бағдарлама әртүрлі маталардан жасалған заттарды жуу үшін қолданылады.
Төсек жабдығы	Бағдарлама төсек жаймаларын жууға арналған.
20 °C	Заттарды төмен температурада жуу. Бұл бағдарлама үшін әдепкі су температурасы 20 °C болып табылады.
ЭКО 40–60	Бір циклде 40 °C немесе 60 °C жуу қажет деп көрсетілген, орташа ластанған мақтадан жасалған бұйымдарды жуу.
Жылдам 15'	Аздап ластанған заттарды жылдам жуыңыз.
Антибактериалды	Бактерияларды жою үшін 60 °C температурада 30 минуттан артық жуыңыз.
Жүн	Жүннен жасалған бұйымдарды жуу үшін осы бағдарламаны пайдаланыңыз. Су температурасын жапсырмада көрсетілгендей таңдаңыз.
Сығу	Таңдалған жылдамдықта бөлек айналдыру бағдарламасы.
Шаю + сығу	Қосымша шаю және сығу бағдарламасы.
Барабанды тазалау	Бағдарлама барабан мен құбырларды тазалауға арналған. Кірді кейіннен жуу тиімдірек болуы үшін зарарсыздандыру үшін 90°C-қа дейін қыздыру қолданылады. Бағдарлама кірді салуға рұқсат бермейді! Бактерияға қарсы агенттерді (ағартқыштарды) пайдалану ұсынылады.

## **Батырмалардың және опциялардың сипаттамасы**

### **Бағдарламаны таңдауға арналған айналмалы басқару**

Сәйкес жуу бағдарламасын таңдау үшін пайдаланылады.

#### **Қуат батырмасы**

1. Құрылғыны қосу үшін қуат батырмасын басыңыз.
2. Құрылғыны өшіру үшін батырманы қайта басыңыз.

#### **«Старт/Пауза» батырмасы**

1. Бағдарламаны таңдап, жуу процесін бастау үшін батырманы басыңыз.
2. Жуу бағдарламасы кезінде процесі кідірту үшін батырманы басыңыз.
3. Кірді қайта салу үшін 3 секунд басыңыз.

#### **«Отложить» батырмасы**

Жұмыстың басталуын белгілі бір уақытқа (0-ден 24 сағатқа дейін) кейінге қалдыруға болады.

1. Бағдарламаны таңдаңыз.
2. Қажетті уақытты орнату үшін «Отложить» батырмасын басыңыз.
3. Бағдарламаны бастау үшін «Старт/Пауза» батырмасын басыңыз.
4. Кідіртуден бас тарту үшін, жуу бағдарламасын бастамас бұрын дисплейде «0 h» көрсетілгенше «Отсрочка» батырмасын басыңыз. Бағдарлама әлдеқашан іске қосылған болса, бағдарламаны қалпына келтіру үшін құрылғыны өшіріңіз.

#### **«Быстрая стирка» батырмасы**

Функция жуу кезінде жылдамдықты арттыру арқылы жуу уақытын қысқартуға мүмкіндік береді.

#### **«Температура» батырмасы**

Оңтайлы су температурасын (суық, 20 °C, 30 °C, 40 °C, 60 °C, 90 °C) таңдау үшін осы батырманы басыңыз.

#### **«Отжим» батырмасын**

Сәйкес сығу жылдамдығын таңдау үшін осы батырманы басыңыз: 0 – 400 – 600 – 800 – 1000 – 1200 айн/мин.

#### **«Функция» батырмасы**

Қосымша жуу функцияларын (алдын ала жуу, қосымша шаю) таңдау үшін осы түймені басыңыз.

#### **«Степень загрязнения» батырмасы**

Кірдің ластану деңгейін анықтау үшін осы батырманы басыңыз. Жуу уақыты таңдауыңызға байланысты артады немесе азаяды.

#### **«Пар» батырмасы**

Бұл функцияны «Мақта», «Төсек жабыны», «Микс» және «Бала» бағдарламалары үшін орнатуға болады. Жуу кезінде барабанда бу пайда болады.

## «Ночная стирка» батырмасы

Бұл функция таңдалған кезде сығу жылдамдығы 800 айн/мин дейін азаяды және дыбыс сигналдары өшіріледі.

### Балалар құлпы

1. Балалардан қорғауды қосу үшін «Отжим» және «Функция» батырмаларын дыбыстық сигнал шыққанша 3 секунд басыңыз. Дисплейде сәйкес индикатор пайда болады.
2. Құлыпты босату үшін «Отжим» және «Функция» батырмаларын 3 секунд басып тұрыңыз.
3. Құлып іске қосылғаннан кейін балалардан қорғау индикаторы жанады және дисплей «CL» мен қалған жуу уақыты арасында ауысады. Кез келген батырманы басқан кезде құлыптау индикаторы 3 секунд бойы жыпылықтайды. Жуу бағдарламасының соңында «CL» және «END» индикаторлары кезектесіп 10 секунд жыпылықтайды, содан кейін құлыптау индикаторы 3 секунд жыпылықтайды.
4. Қосылған кезде функция қосу/өшіру батырмасынан басқа барлық батырмалардың жұмысын блоктайды. және «Отжим» және «Функция» батырмаларының тіркесімі.
5. Бағдарламаны таңдап, жууды бастамас бұрын құлыпты алып тастаңыз.

### Дыбыс сигналын өшіріңіз

1. Дыбыстық сигналды өшіру үшін бағдарламаны таңдап, «Температура» батырмасын 3 секунд басып тұрыңыз. Құрылғы кір жуғыш машинаны келесі рет қосқанға дейін дыбыстық сигнал бермейді.
2. Дыбыстық сигналды қосу үшін «Температура» батырмасын 3 секунд басып тұрыңыз.

### Алдын ала жуу

Алдын ала жуу функциясы негізгі жууға дейін қосымша жууды орындауға мүмкіндік береді. Бұл функцияны қатты ластанған заттарды жуу үшін пайдалану ұсынылады. Бұл функцияны пайдаланған кезде, (I) бөлікке жуғыш зат қосу керек.

1. Бағдарламаны таңдаңыз.
2. Алдын ала жуу функциясын таңдау үшін «Функция» батырмасын 1 рет басыңыз, дисплейде  индикаторы жанады.
3. Бағдарламаны бастау үшін «Старт/Пауза» батырмасын басыңыз.

### Қосымша шаю

Кірден жуғыш зат қалдықтарын мұқият кетіруге мүмкіндік береді.

1. Бағдарламаны таңдаңыз.
2. Қосымша шаю функциясын таңдау үшін «Функция» батырмасын 2 рет басыңыз, дисплейде  индикаторы жанады.
3. Бағдарламаны бастау үшін «Старт/Пауза» батырмасын басыңыз.

### Менің режимім

Ең жиі қолданылатын бағдарламаларды жылдам іске қосу үшін қолданылады. Бағдарламаны және қосымша функцияларды таңдағаннан кейін «Отжим» батырмасын 3 секунд басып тұрыңыз. Әдепкі режим — «Мақта».

## Жуу режимін таңдау



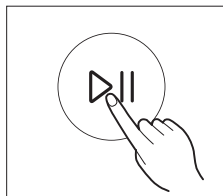
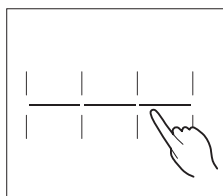
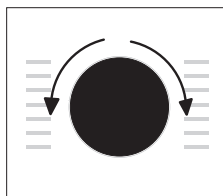
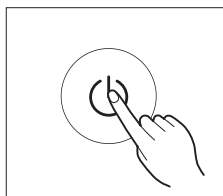

Қажетті жуу режимдері жууға жататын заттардың түріне, санына және ластану дәрежесіне, сондай-ақ төмендегі кестеде көрсетілген жуу температурасына сәйкес таңдалады:

60 °C	Орташа ластанған, зығыр мата, мақта немесе синтетика сияқты бозарып кетуге бейім түсті заттар.
40 °C, 30 °C, 20 °C, суық су	Аз ластанған, өрнексіз ақ заттар, зығыр мата. Тұрақты жууды қажет ететін заттар синтетикалық немесе жүннен жасалған.

1. Қуат батырмасын басыңыз.
2. Мата түріне сәйкес режимді таңдау үшін дискіні бұраңыз.
3. Қажет болса, «Функция» батырмасын басу арқылы қосымша функцияларды таңдаңыз.
4. «Отжим» батырмасын басу арқылы барабанның айналу жылдамдығын таңдаңыз. Жылдамдық неғұрлым жоғары болса, айналдыру соғұрлым жақсы болады, бірақ машина шығаратын шу соғұрлым жоғары болады. Барабан жылдамдығы жоғарыласа, сезімтал маталар құрылымы өзгеріп, кір жуғыш машинаның қызмет ету мерзімі қысқаруы мүмкін.
5. Жуу циклын бастау үшін «Старт/Пауза» батырмасын басыңыз.



# Жуу режимінің кестесі

Параметр	Жүктелу (кг) 7.0	Жұғыш зат			Кешіктірілген бастау	Қосымша шаю	Түнгі жуу	Жылдам жуу	Әдепкі бойынша ай-налымдар саны (айн/мин)	Әдепкі температура (°C)	Әдепкі уақыт (сағ)
		I	II								
Бағдарлама 20 °C	3.5	-	●	○	○	○	○	○	1000	20	1:01
Детское 	7.0	○	●	○	○	○	○	○	1000	60	2:01
Постельное 	7.0	○	●	○	○	○	○	○	1000	40	1:48
Хлопок 	7.0	○	●	○	○	○	○	○	1000	40	1:28
Очистка барабана	-	-	-	-	○	-	-	-	-	90	1:18
Смешанная 	7.0	○	●	○	○	○	○	○	800	40	1:20
Полоскание + отжим	7.0	-	-	○	○	○	○	-	1000	-	0:20
Отжим	7.0	-	-	-	○	-	○	-	1000	-	0:12
Антибактериальная	3.5	-	●	○	○	○	○	-	800	70	2:27
Синтетика	3.5	○	●	○	○	○	○	○	1000	40	1:25
Шерсть	2.0	-	●	○	○	○	○	-	600	40	1:07
Быстрая 15'	2.0	-	●	○	○	-	○	-	800	Холодная	0:15
ЭКО 40-60	7.0	-	●	○	○	-	-	-	1200	-	3:28

● Міндетті түрде

○ Қосымша

 Бұл бағдарламалар үшін бұл функциясын таңдауға болады

## Техникалық қызмет көрсету

### Назараударыңыз!

- Қызмет көрсетер алдында қуат сымын ажыратыңыз немесе қуат көзін өшіріп, су шүмегін жабыңыз.
- Кір жуғыш машинаға зақым келтірмеу және ұлы және/немесе жарылғыш газдар шығару үшін еріткіштерді қолданбаңыз.
- Кір жуғыш машинаны жуу үшін суды пайдаланбаңыз.
- Кір жуғыш машинаны тазалаған кезде құрамында антисептикалық хлороксиленол (PCMX) бар тазалау құралдарын пайдаланбаңыз.

## Кір жуғыш машинаның корпусын тазалау және күту

Кір жуғыш машинаға дұрыс күтім жасау оның қызмет ету мерзімін ұзартуы мүмкін. Қажет болса, бетті сұйылтылған, абразивті емес, бейтарап тазалағыш құралдармен тазалау керек. Егер су асып кетсе, төгілген суды дереу жинау үшін дымқыл шүберекті пайдаланыңыз. Корпусты тазалау кезінде өткір заттарды пайдаланбаңыз.

### Ескерту

Құмырсқа қышқылын және оның ерітінділерін немесе аналогтарын қолдануға тыйым салынады.

## Барабанның ішін тазалау

Барабанның ішкі бетіндегі металл заттардан қалған тотты (мысалы, жуу кезіндегі киім) құрамында хлор қосылыстары жоқ тазалау құралдарымен дереу жою керек. Металл щеткаларды қолданбаңыз.

### Ескерту

Тазалау кезінде барабанда заттарды қалдырмаңыз.

## Шыны мен есік тығыздағышын тазалау

1. Әйнекті сүртіп, әр жуудан кейін түк пен дақтарды кетіру үшін жабыңыз.
2. Әрбір жуудан кейін есік тығыздағышынан тиындарды, түймелерді және басқа да ұсақ заттарды алып тастаңыз.

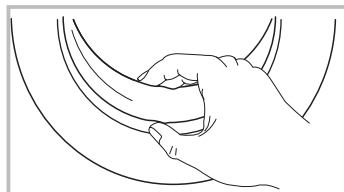

## Сорғы сүзгісін тазалау

### Назараударыңыз!

- Сорғы сүзгісін тазалау алдында құрылғыны розеткадан ажыратып, су беру шүмегін жабыңыз.
- Құрылғы жұмыс істеп тұрғанда, сорғының ішінде ыстық су болуы мүмкін. Шаю циклі кезінде тығындарды ешқашан шешпеңіз. Құрылғының жұмысын аяқтағанына көз жеткізіңіз және судың суығанын күтіңіз.

Су төгетін сорғы сүзгісі кір жуатын заттардан мата қалдықтары мен ұсақ бөгде заттарды сүзе алады.

Кір жуғыш машинаның дұрыс жұмыс істеуін қамтамасыз ету үшін сүзгіні 3 ай сайын тазалаңыз.

Машина суды ағызбайды және/немесе сықпаса, сорғыны тексеру керек; сондай-ақ кір жуғыш машина сорғыны бітеп тастайтын бөгде заттардың салдарынан суды төгу кезінде әдеттен тыс шуыл шықса.

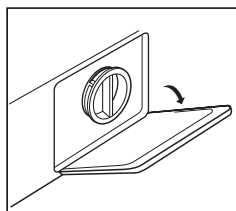

Сүзгі қақпағын алыңыз.

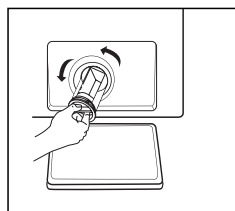

Сүзгіні сағат тіліне қарсы бұрап бұрап алыңыз.

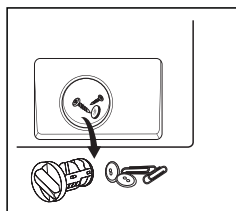

Сүзгіні бөгде заттардан тазалаңыз.

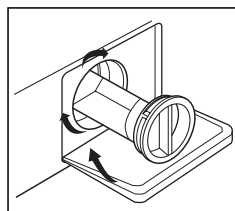

Сүзгіні орнына қойып, қақпақты жабыңыз.

### Назараударыңыз!

Тазалауды аяқтағаннан кейін сүзгі қақпағының мықтап бекітілгеніне көз жеткізіңіз.

## Сүзгіні кір жуғыш машинада жуу

1. Кранды жауып, су құбырын краннан ажыратыңыз.
2. Су құятын шлангтағы сүзгіні тазалаңыз.
3. Кір жуғыш машинадан су жіберетін шлангты ажыратыңыз. Ұзын тістеуіктерді пайдаланып сүзгіні алыңыз.
4. Кір жуғыш машинадағы сүзгіні тазалаңыз.
5. Сүзгіні қайта орнатыңыз және су жіберетін шлангты қайта қосыңыз.
6. Кір жуғыш машинаның дұрыс жұмыс істеуін қамтамасыз ету үшін сүзгіні 3 ай сайын тазалаңыз.

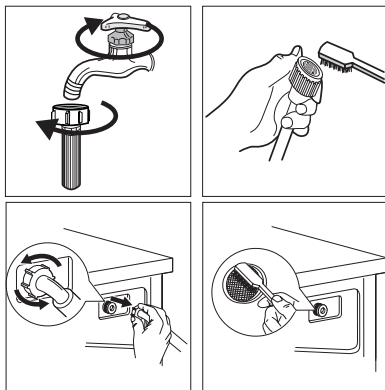

### Ескерту

- Алдымен кран сүзгісін, содан кейін кір жуғыш машинадағы сүзгіні шайыңыз.
- Электр тогының соғуын болдырмау үшін тазалау алдында қуат сымын ажыратыңыз.

## Жуғыш зат науасын және оның бөліктерін тазалау

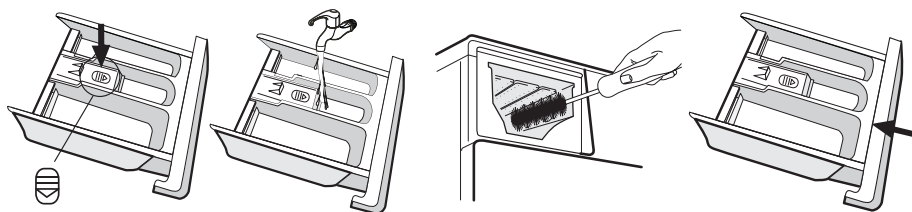

1. Батырманы басып, науаны алыңыз.
2. Науаны сумен шайыңыз.
3. Бөлменің ішін ескі тіс щеткасымен тазалаңыз.
4. Науаны орнына салып, оны бастапқы орнына қайтарыңыз.

### Ескерту

- Тазалау үшін спиртті, еріткіштерді немесе химиялық заттарды қолданбаңыз.
- Жуғыш зат тартпасын әр 3 ай сайын босату ұсынылады.



## Ықтимал проблемалар және олардың шешімі

Проблема	Ықтимал себеп	Мүмкін шешім
Машинаға су ағып жатқан жоқ.	Су қабылдайтын шүмек ашық емес.	Су қабылдайтын шүмекті ашыңыз.
	Сумен қамтамасыз етілмейді.	Сумен жабдықтау жүйесінде су бар-жоғын тексеріңіз.
	Сүзгі бітеліп қалған.	Сүзгіні тазалаңыз.
Есік ашылмайды.	Кіріктірілген машинаны қорғау жүйесі жұмыс істейді.	Қуат көзін ажыратыңыз.
	Жуу бағдарламасы әлі аяқталған жоқ.	Бағдарлама циклінің аяқталуын күтіңіз.
Қатты шу. Күшті діріл.	Тасымалдау болттары бұрап алынбаған.	Тасымалдау болттарын бұрап алыңыз.
	Барабанда бөгде заттар бар (тиындар, шаш қыстырғыштар).	Машинаны іске қоспас бұрын, кірде бөгде заттардың бар-жоғын мұқият тексеріңіз.
Біртүрлі иіс бар.	Рецеңкенің әлсіз иісі болуы мүмкін, себебі құрылғының кейбір элементтері осы материал арқылы жасалған.	
Жаңа кір жуғыш машинада су.	Жаңа кір жуғыш машинада қалдық су немесе дақтарды қабылдауға болады. Бұл өндірушінің зауытында кір жуғыш машинаның тұтастығын тексеруден өткенін көрсетеді.	
Жуу циклі кезінде су машинаға түседі.	Жуу кезінде су деңгейі төмендесе, машина оны автоматты түрде толтырады.	
Цикл кезінде су ағып кетеді.	Жоғары көбік беретін ұнтақ пайдаланылды.	
Тым көп көбік.	<ul style="list-style-type: none"> <li>• Науаға шамадан тыс ұнтақ қосылды.</li> <li>• Қол жуу ұнтағы қолданылды.</li> </ul>	
Циклдың соңына дейінгі уақыт үнемі өзгеріп отырады.	Кір жуу кезінде жиналады, жоғары сапалы жууды қамтамасыз ету үшін машина цикл уақытын реттейді.	
Кір жуғыш машина қосылмайды.	<ul style="list-style-type: none"> <li>• Есіктің мықтап жабылғанын тексеріңіз.</li> <li>• Қуат сымының ашасы дұрыс салынғанын тексеріңіз.</li> <li>• Су беру шүмегі ашық екенін тексеріңіз.</li> <li>• «Старт/Пауза» батырмасы басылғанын тексеріңіз.</li> </ul>	

Кір жуғыш машина киімдерді айналдыра алмайды.	Бұл үлгі үшін жууға және сығуға арналған ең аз жүктеме — 1 кг. Егер жүктеме аз болса, кір жуғыш машина «Отжим» бағдарламасының кезеңінде заттарды сықпауы мүмкін.
Құрылғы өте аз мөлшерде сумен жұмыс істейді.	Кірдің берілген көлемімен таңдалған режимде жұмыс істеу үшін машина судың аз мөлшерін пайдаланады.
Электр қуаты үзілгеннен кейін машина жұмысын жалғастырмайды.	Электр қуатының асқынуы немесе электр қуатының үзілуі кезінде кір жуғыш машина автоматты түрде өшеді. Құрылғыны жалғастыру үшін қуат батырмасын басып, бағдарламаны қалпына келтіріңіз.

## Қате кодтары

Қате коды	Себеп	Шешім
E30	Кір жуғыш машинаның есігі мықтап жабылмаған.	<ul style="list-style-type: none"> <li>Кір жуғыш машинаның есігін жабыңыз.</li> <li>Киімнің машина есігінде тұрып қалғанын тексеріңіз.</li> </ul>
E10	Жуу кезінде судың баяу жиналуы.	<ul style="list-style-type: none"> <li>Сумен жабдықтау жүйесіндегі қысымды тексеріңіз.</li> <li>Крандағы және кір жуғыш машинадағы сүзгілерде кірдің бар-жоғын тексеріңіз.</li> <li>Су құятын шлангтың бүгілуін/зақымданбағанын тексеріңіз.</li> </ul>
E21	Жуу кезінде дренаж мәселесі.	Су төгетін шлангтың бүгілуі/зақымы/бітелуі бар-жоғын тексеріңіз.
E12	Судың толып кетуі.	Құрылғыңызды қайта іске қосыңыз.
EXX	Басқа.	<ul style="list-style-type: none"> <li>Құрылғыңызды қайта іске қосыңыз.</li> <li>Өкілетті қызмет көрсету орталығына хабарласыңыз.</li> </ul>

## Техникалық сипаттамалары

Үлгісі	WM-F712KMA/WBSI, WM-F712KMA/BBSI
Сауда белгісі	DEXP
Электр тогының соғуынан қорғау класы	I
Қорғау дәрежесі	IPX4
Желілік кернеу	220–240 В
Жиілік	50 Гц
Тұтынылатын қуат	2000 Вт
Номиналды ток	10 А
Кірдің максималды салмағы	7 кг
Максималды айналдыру жылдамдығы	1200 айн/мин
Энергия тиімділігі класы	A+++
Сығу тиімділігі класы	C
Бір циклдегі энергия шығыны	0,75 кВт·сағ
Жылына тұтынылатын энергияның орташа өлшенген мөлшері	156 кВт·сағ
Бір циклдегі суды тұтыну	50 л
Жалпы жылдық су тұтыну	10120 л
Барабан көлемі	45,5 л
Жуу кезіндегі шу деңгейі	66 дБА
Сығу шу деңгейі	79 дБА
Су қысымы	0,05–1 МПа
Су өткізбейтін класс	IPX4
Таза салмағы	55 кг
Өлшемдері (Ұ×Е×Б)	59,5 × 85 × 40 см
Қуат сымын бекіту түрі	Ү

# Энергия тиімділігі туралы ақпарат

ЭНЕРГЕТИЧЕСКАЯ ЭФФЕКТИВНОСТЬ  
СТИРАЛЬНОЙ МАШИНЫ

RU

КІР ЖУУ МАШИНАСЫНЫҢ ЭНЕРГИЯЛЫҚ ТИІМДІЛІГІ

kz

**DEXP** WM-F712KMA/WBSI

СРЕДНЕВЗВЕШЕННОЕ КОЛИЧЕСТВО ПОТРЕБЛЯЕМОЙ ЭНЕРГИИ

156 кВт·ч/год\*

ТҰТЫНЫЛАТЫН ЭНЕРГИЯНЫҢ ОРТАША ӨЛШЕНГЕН МӨЛШЕРІ

 10120 л/год**	 7 кг	 ABCDEFG	 66 дБА
			 79 дБА

\* кВт·сағ/жыл \*\* л/жыл

ЭНЕРГЕТИЧЕСКАЯ ЭФФЕКТИВНОСТЬ  
СТИРАЛЬНОЙ МАШИНЫ

RU

КІР ЖУУ МАШИНАСЫНЫҢ ЭНЕРГИЯЛЫҚ ТИІМДІЛІГІ

kz

**DEXP** WM-F712KMA/BBSI

СРЕДНЕВЗВЕШЕННОЕ КОЛИЧЕСТВО ПОТРЕБЛЯЕМОЙ ЭНЕРГИИ

156 кВт·ч/год\*

ТҰТЫНЫЛАТЫН ЭНЕРГИЯНЫҢ ОРТАША ӨЛШЕНГЕН МӨЛШЕРІ

 10120 л/год**	 7 кг	 ABCDEFG	 66 дБА
			 79 дБА

\* кВт·сағ/жыл \*\* л/жыл

## Монтаждау, сақтау, тасымалдау (тасу), өткізу және кәдеге жарату ережелері мен шарттары

- Құрылғыны орнату ережелері мен шарттары «Орнату» бөлімінде сипатталған.
- Құрылғыны қаптамада, өндірушінің және тұтынушының жылытылатын үй-жайларында ауаның 5 және 40 °C аралығындағы температурада және ауаның 80%-дан аспайтын салыстырмалы ылғалдылығында сақтау керек. Үй-жайда жемірілуді тудыратын жегі қоспалар (қышқылдардың, сілтілердің булары) болмауы тиіс.
- Құрылғының дұрыс тасымалдануын қамтамасыз ету үшін келесі талаптарды орындау қажет:
  - барлық ішкі керек-жарақтарды, егер бар болса, құрылғыдан алып тастаңыз және оларды бөлек орап алыңыз;
  - құрылғының өнімділігі мен сыртқы түрін сақтау үшін дұрыс оралғанына көз жеткізіңіз (үлкен жабдықты маңызды жерлерде пластикалық немесе гофрленген картон төсеніштері бар көпіршікті орамамен орау керек);
  - құрылғыны көліктің айналасында қозғалмауы үшін белдіктермен мықтап бекітіңіз;
  - сыртқы ортаның әсерін толығымен жою үшін тек жабық көлікті пайдаланыңыз;
  - қолдану кезінде қаптаманың өте мұқият өңделгеніне көз жеткізіңіз.
- Құрылғы ұқыпты өңдеуді талап етеді, оны шаң, кір, соққы, ылғал, от және т.б. әсерінен қорғаңыз.
- Құрылғыны сату жергілікті заңнамасына сәйкес жүргізілуі керек.
- Бұйымның қызмет ету мерзімі аяқталғаннан кейін оны қарапайым тұрмыстық қоқыспен бірге тастауға болмайды. Оның орнына, ол федералды немесе жергілікті заңнамаға сәйкес қайта өңдеу және қайта өңдеу үшін электрлік және электронды жабдықты тиісті қабылдау бекетіне қайта өңдеуге жіберіледі. Осы бұйымды дұрыс жоюды қамтамасыз ете отырып, сіз табиғи ресурстарды үнемдеуге және қоршаған ортаға және адамдардың денсаулығына зиян келтірмеуге көмектесесіз. Бұл бұйымды қабылдау және жою бекеттері туралы қосымша ақпаратты жергілікті муниципалды органдардан немесе тұрмыстық қалдықтарды шығаратын кәсіпорыннан алуға болады.
- Құрылғының ақаулығы анықталған жағдайда, тез арада авторландырылған сервистік орталыққа хабарласу немесе құрылғыны кәдеге жарату керек.

## Қосымша ақпарат

**Өндіруші:** Уси Литтл Суон Электрик Компани Лимитед.  
№ 18 Оңтүстік Чанцзян тас жолы, Уси қ., Цзянсу пров., Қытай.  
Қытайда жасалған.

**Импортер / юр. лицо, принимающее претензии в Республике Казахстан:**  
ТОО «ДНС КАЗАХСТАН», г. Астана, р-н Сарыарқа, пр-т Сарыарқа, зд. 12, Республика Казахстан.

**Импорттаушы / Қазақстан Республикасында талаптар қабылдайтын заңды тұлға:** «DNS QAZAQSTAN (ДНС КАЗАХСТАН)» ЖШС, Астана қ-ы, Сарыарқа ауданы, Сарыарқа д-лы, 12 Ғ-т, Қазақстан Республикасы.

Адрес электронной почты / электронды пошта мекен-жайы: [info@dns-shop.kz](mailto:info@dns-shop.kz)

Өнім Кеден одағының техникалық регламентінің талаптарына сәйкес келеді:

- «Төмен вольтты жабдықтың қауіпсіздігі туралы» КО ТР 004/2011;
- «Техникалық құралдардың электромагниттік үйлесімділігі» КО ТР 020/2011.

Тауар Еуразиялық экономикалық одақтың «Электртехника және радиоэлектроника бұйымдарында қауіпті заттарды қолдануды шектеу туралы» ЕАЭО ТР 037/2016 техникалық регламентінің талаптарына сәйкес келеді.

Өнімнің сыртқы түрі мен техникалық сипаттамалары ескертусіз өзгертілуі мүмкін. Құрылғының нақты интерфейсі осы нұсқаулықта көрсетілгеннен өзгеше болуы мүмкін.

Интернеттегі мекен-жайы: [www.dexp.club](http://www.dexp.club)



Өндіріс күні пайдаланушы нұсқаулығының орыс тіліндегі нұсқасында көрсетілген. V.2

## Ескертпелер



Бұл кір жуғыш машинадағы кір жуғыш машинада жууға болатын жүннен жасалған бұйымдарды The Woolmark Company өнім жапсырмасындағы күтім нұсқауларын және кір жуғыш машина өндірушісінің ұсыныстарын орындаған кезде мақұлдайды.

APPAREL CARE

## Құрғақ кірдің шамамен салмағы

### Төсек-орын тысы

Төсек жабынының түрі	Шамамен салмағы (грамм)
Жастық қап	180–220
Орамал	220–600
Жайма	350–700
Көрпе жамылғысы	500–800

### Киім

Киім түрі	Шамамен салмағы (грамм)		
	Ерлердікі	Әйелдер	Балаларға арналған
Футболка	230–300	80–150	40–80
Блуза, көйлек	130–180	100–300	50–120
Костюм	1300–2000	800–1000	650–800
Матадан жасалған шалбар	500–700	300–450	130–250
Деним шалбар	600–700	400–500	150–200
Халат	500–800	350–500	130–300
Шорттар	200–350	150–350	70–150
Свитер, жел қорғағыш	800–1100	400–650	300–500
Аяқ пиджак, куртка	1300–1800	900–1300	500–1000

## Киімде көрсетілген пиктограммалардың мағынасы

Таңба	Сипаттама	Ұсыныстар
	Тұрақты жуу.	
	Киімді 95 °C температурада жуыңыз.	Мақтадан немесе зығырдан жасалған ақ зығыр. Жоғары температураға төзімді түрлі-түсті зығыр.
	Киімді 60 °C температурада жуыңыз.	Жіңішке мақта іш киім немесе полиэфир матасынан жасалған киім
	Киімді 40 °C температурада жуыңыз.	Мақтадан, полиэфирден және басқа синтетикалық маталардан жасалған қара түсті іш киім.
	Киімді 30 °C температурада жуыңыз.	Жүннен жасалған бұйымдарды машинада жууға болады.
	Қол жуу.	Зығыр машинада жууға арналмаған.
	Жууға тыйым салынады.	Құрғақ тазалауды қолданыңыз.
	Ағарту.	
	Құрамында хлор бар жуғыш заттармен ағарту.	
	Ағартуға болмайды.	
	Үтіктеу.	
	Жоғары температурада үтіктеу (макс. 200 °C).	Ылғал мақта, зығыр, тоқыма.
	Орташа температурада үтіктеңіз (макс. 150 °C).	Аздап суланған мата (мақта, жібек, синтетикалық маталар).
	Төмен температурада үтіктеу (макс. 110 °C).	Әртүрлі синтетикалық маталар.
	Үтіктеуге болмайды.	



## Киімде көрсетілген басқа пиктограммалардың мағынасы

Таңба	Сипаттама
	Химиялық және химиялық тазалау.
	Барлық ықтимал тазалау әдістеріне рұқсат етіледі.
	Перхлорэтилен негізіндегі тазалау.
	Арнайы еріткіштерге негізделген тазалау.
	Таңбаның астындағы сызық өнімді ақырын тазалау қажеттігін көрсетеді.
	Химиялық тазалауға жатпайды.
	Электрлік кептіруге рұқсат етіледі.
	Қалыпты температурада құрғатыңыз.
	Төмен температурада кептіріңіз (жұмсақ кептіру).
	Электрмен кептіруге тыйым салынады.
	Тік кептіру.
	Көлденең беткейде кептіру.
	Айналдырусыз кептіру.
	Құрамында хлоры жоқ жуғыш заттармен ағарту.

## Дақтарды кетіруге арналған ұсыныстар

Дақ түрі	Жою бойынша ұсыныстар
Таңқурай, құлпынай	Бір шай қасық сірке суы мен лимон шырынын қоспасын дайындаңыз, матаны осы қоспаға батырып, дақты сүртіңіз.
Көкжидек, қарақат	Дақтарды суық сумен шайыңыз, содан кейін лимон шырынын бірнеше минутқа жібітіңіз.
Балмұздақ	Боялған матаның бөлігін 1 шай қасық борак пен 1 шай қасық су ерітіндісіне салып, содан кейін әдеттегідей шайып, жуыңыз.
Кофе	Глицерин, аммиак және судың тең бөліктерінің қоспасын дайындаңыз. Бұл қоспамен дақты жақсылап ылғалдандырып, 5 сағатқа қалдырыңыз, содан кейін сумен шайыңыз.
Шоколад	Ыдысқа су құйып, 1 литр суға 1 ас қасық мөлшерінде тұз қосып, дақ болған киімдерді осы суда жуыңыз.
Қызыл вино	Қызыл шарап дағын тұзбен себіңіз, содан кейін бай шарап-тұз қоспасын сүрту үшін қатты щетканы қолданыңыз және дақты таза, сіңіргіш шүберекпен сүртіңіз. Дақтарға суық су жағыңыз (дақтың таралуын болдырмас үшін әрқашан оның шетінен ортасына қарай жұмыс жасаңыз). Қайтадан сүртіңіз және әдеттегідей тазалаңыз.
Жемістер мен шырындар	1/2 кесе суға 1 шай қасық сүтегі асқын тотығының ерітіндісін дайындаңыз, онымен дақты сүртіңіз және суық сумен шайыңыз.
Шөп	Оларды өнеркәсіптік спиртпен ақырын сүртіңіз (ацетатты немесе триацетатты маталар үшін емес!), содан кейін шайыңыз және жуыңыз.
Шаш бояуы	Сүтегі асқын тотығы мен аммиак ерітіндісін дайындап, дақты шүберекпен сүртіңіз.
Қан	Қанға боялған заттарды ыстық суға малуға немесе жууға болмайды. Дақтарды суық суға салып, содан кейін кір сабынмен жуыңыз.
Йод	Дақтарды аммиакпен сүртіңіз.
Кеңселік желім	Мақтаға лак кетіргішті (ацетонсыз) жағып, дақты сүртіңіз.
Сағыз	Элементті мұздатқышқа салыңыз. Сағыз қатайғаннан кейін оны заттан абайлап алыңыз.

# Кепілдік талоны

SN/IMEI: \_\_\_\_\_

Кепілдікке қойылған күні: \_\_\_\_\_

Өндіруші бүкіл кепілдік мерзімі ішінде құрылғының үздіксіз жұмыс істеуіне, сондай-ақ материалдар мен жинақтарда ақаулардың болмауына кепілдік береді. Кепілдік кезеңі бұйымды сатып алған сәттен басталады және тек қана жаңа өнімдерге қолданылады.

Кепілдік қызмет көрсетуге пайдаланушы нұсқаулығына сәйкес бұйымды пайдалану шартымен кепілдік мерзімі ішінде тұтынушының кесірінен істен шықпаған элементтерді тегін жөндеу немесе ауыстыру кіреді. Элементтерді жөндеу немесе ауыстыру уәкілетті сервистік орталықтардың аумағында жүргізіледі.

Өнім	Кепілдік мерзімі	Пайдалану мерзімі
Құрылғы	2 жыл	10 жыл
Инверторлы қозғалтқыш	10 жыл	—

Сервистік орталықтардың өзекті тізімі келесі мекенжай бойынша:

<https://www.dns-shop.kz/service-center/>

**Кепілдік міндеттемелер және тегін сервистік қызмет көрсету, егер оларды ауыстыру бұйымды бөлшектеуге байланысты болмаса, тауардың жиынтықтылығына кіретін, төменде аталған керек-жарақтарға қолданылмайды:**

- ҚБП (Қашықтан басқару пультіне) арналған қуат элементтері (батареялар).
- Жалғағыш кәбілдер, антенналар және оларға арналған жалғастырғыш тетіктер, құлаққаптар, микрофондар, «HANDS-FREE» құрылғылары; жиынтықта жеткізілетін әртүрлі типтегі ақпарат тасымалдағыштар, бағдарламалық құрал (БҚ) және драйверлер (бұйымның қатты магниттік дискілердегі жинақтағышқа алдын ала орнатылған БҚ-ны қоса алғанда, бірақ онымен шектелмей), сыртқы енгізу-шығару құрылғылары және манипуляторлар.
- Қаптар, сөмкелер, белдіктер, тасымалдауға арналған баулар, монтаждық керек-жарақтар, құрал-саймандар, бұйымға қоса берілетін құжаттама.
- Табиғи тозуға ұшырайтын шығын материалдары мен бөлшектер.



## **Өндіруші келесі жағдайларда кепілдік міндеттемелерге ие болмайды:**

- Кепілдік мерзімі аяқталды.
- Егер жеке (тұрмыстық, отбасылық) қажеттіліктерге арналған бұйым кәсіпкерлік қызметті жүзеге асыру үшін, сондай-ақ оның тікелей міндетіне сәйкес келмейтін басқа мақсаттарда пайдаланылған болса.
- Өндіруші бұйымды пайдалану кезінде пайдаланушы нұсқаулығының талаптарын бұзу, бұйымды орнату және оған қызмет көрсету жөніндегі ұсынымдарды, қосу ережелерін (бұйымның өзіне де, онымен байланысты бұйымдарға да сәйкес келмейтін желілік кернеудің әсері нәтижесінде туындаған қысқа тұйықталулар), бұйымды сақтау және тасымалдау кезінде өнім иесі және/немесе үшінші тұлғалар шектен тыс ықтимал материалдық, моральдық және өзге де зиян үшін жауапты болмайды.
- Механикалық зақымданудың барлық жағдайлары: өнімді пайдалану кезінде алынған сызаттар, жарықтар, деформациялар, соққы іздері, майысулар, кептелістер және т.б.
- Түрлендірулерді, рұқсат етілмеген жөндеулерді осындай жұмыстарды жүргізуге уәкілетті емес адамдар жүргізген жағдайлар. Егер ақаулық конструкцияны немесе бұйымның схемасын өзгерту, Өндіруші қарастырмаған сыртқы құрылғыларды қосу, Қазақстан Республикасының заңнамасына сай сәйкестік сертификаты жоқ құрылғыны пайдалану салдарынан туындаған болса.
- Егер бұйымның ақауы еңсерілмейтін күштің әсерінен (табиғи элементтер, өрт, су тасқыны, жер сілкінісі, тұрмыстық факторлар және Өндірушіге тәуелді емес басқа жағдайлар) немесе Өндіруші болжай алмаған үшінші тұлғалардың әрекеттерінен туындаса. Бұйымның толық немесе ішінара істен шығуына алып келген бұйымның ішіне бөгде заттардың, өзге денелердің, заттектердің, сұйықтықтардың, жәндіктердің немесе жануарлардың түсуінен, агрессивті ортаның әсерінен, жоғары ылғалдылықтан, жоғары температуралардан туындаған ақау.
- Бұйымды сәйкестендіру (сериялық нөмірі) жоқ немесе сәйкес келмейді. Егер зақымданулар (кемшіліктер) зиянды бағдарламалық қамтаманың; БҚ ұсынушысының осы қызметті ұсынбауына байланысты мүмкіндігінсіз бұйымның бағдарламалық ресурстарына қолжетімділіктің болмауына әкеп соққан құпиясөздерді (кодтарды) оларды жинау/қалпына келтіру мүмкіндігінсіз орнату, ауыстыру немесе жою әсерінен туындаса.
- Егер жұмыстың ақаулықтары қуат беруші, кәбілдік, телекоммуникациялық желілердің, радиосигнал қуатының стандарттарға немесе техникалық регламенттеріне сәйкес келмеуінен, оның ішінде бедер ерекшеліктерінен және басқа да осыған ұқсас сыртқы факторлардан, бұйымның желі әрекет ететін шекарада немесе аймақтан тыс жерде пайдаланылуынан туындаған болса.
- Егер зақымданулар стандартты емес (түпнұсқалық емес) және/немесе сапасыз (зақымданған) шығыс материалдарын, керек-жарақтарды, қосалқы бөлшектерді, қуат беру элементтерін, әртүрлі үлгідегі ақпарат тасымалдағыштарды (CD, DVD дискілерді, жад карталарын, SIM карталарын, картридждерді қоса алғанда) пайдаланудан туындаса.
- Егер кемшіліктер үйлесімсіз контентті (әуендерді, графиканы, бейне және басқа файлдарды, Java қосымшаларын және оларға ұқсас бағдарламаларды) алуға, орнатуға және пайдалануға байланысты туындаған болса.
- Осы бұйыммен жанасып жұмыс істейтін басқа жабдыққа келтірілген залалға.









