

**Пайдалану бойынша
нұсқаулық
Робот шаңсорғыш
Dreame D10 Plus**

Қауіпсіздік туралы ақпарат

Өнімді дұрыс пайдаланбау салдарынан электр тогының соғуын, өртті немесе жарақаттануды болдырмау үшін өнімді пайдаланбас бұрын пайдалану нұсқауларын мұқият оқып шығыңыз. Оны болашақта анықтама үшін сақтаңыз.

Жұмыс шектеулері

- 8 жастан асқан балалар және физикалық, сенсорлық немесе ақыл-ой мүмкіндіктері шектеулі немесе тәжірибесі мен білімі жоқ адамдар қауіпсіз пайдалануды қамтамасыз ету үшін бұл құрылғыны ересектердің немесе қамқоршының бақылауымен пайдалана алады және ықтимал қауіптерді болдырмау. Тазалау және жөндеу жұмыстарын балалар ересектердің қарауынсыз орындамауы керек.
- Балалар бұл құрылғымен ойнамауы керек. Жұмыс кезінде балалар мен үй жануарларын роботтан қауіпсіз қашықтықта ұстаңыз.
- Бұл құрылғы тек үйдегі еденді тазалауға арналған. Оны ашық ауада, еденсіз беттерде немесе коммерциялық немесе өндірістік ортада қолданбаңыз.
- Роботты қорғаныс тосқауылдары жоқ еденнен жоғары жерлерде пайдаланбаңыз.
- Роботты төңкермеңіз. Роботты лазерлік қашықтық сенсорының қақпағынан, робот қақпағынан немесе амортизатордан ұстамаңыз.
- Роботты қоршаған орта температурасы 40 °C жоғары немесе 0 °C төмен ортада немесе сұйықтықтары немесе жабысқақ заттары бар едендерде қолданбаңыз.
- Тазалау кезінде роботты тартып алмас үшін оны қолданар алдында еденнен сымдарды алыңыз.
- Робот оларға соғылып, зақымданбауы үшін еденнен нәзік және ұсақ заттарды алып тастаңыз.
- Шашты, саусақтарды және басқа дене бөліктерін роботтың сору тесігінен алыс ұстаңыз.
- Щетка тазалау құралын балалардың қолы жетпейтін жерде сақтаңыз.
- Роботтың қозғалмайтын немесе қозғалатынына қарамастан, оның үстіне балаларды, жануарларды немесе кез келген заттарды қоймаңыз.
- Роботты жанып тұрған заттарды тазалау үшін пайдаланбаңыз.
- Роботты қатты немесе өткір заттарды алу үшін пайдаланбаңыз.
- Тазалау және техникалық қызмет көрсету алдында роботтың өшірілгенін және зарядтау докының қуат көзінен ажыратылғанын тексеріңіз.
- Құрылғының бөліктерін дымқыл шүберекпен немесе сұйықтықтармен тазаламаңыз.
- Бұл құрылғыны пайдаланушы нұсқаулығына сәйкес пайдаланыңыз. Пайдаланушылар нұсқауларды орындамау нәтижесінде кез келген жоғалту немесе зақым үшін жауапты.

Аккумулятор және зарядтағыш

- Үшінші тарап батареясын немесе автоматты тазалау негізін пайдаланбаңыз. Тек RCS7 қуат көзімен пайдаланыңыз.
- Аккумуляторды немесе автоматты тазалау негізін өзіңіз бөлшектемеңіз, жөндемеңіз немесе өзгертпеңіз.
- Автоматты тазалау негізін жылу көзінің жанына қоймаңыз.
- Автоматты тазалау негізінің зарядтау контактілерін дымқыл сүлгімен немесе дымқыл қолмен сүртпеңіз немесе тазаламаңыз.
- Ескі аккумуляторларды дұрыс тастамаңыз. Қажет емес аккумуляторларды тиісті қайта өңдеу орындарына апару керек.
- Қуат сымы зақымдалған немесе сынған болса, оны пайдалануды дереу тоқтатып, сатудан кейінгі қызметке хабарласыңыз.
- Тасымалдамас бұрын роботтың өшірілгеніне көз жеткізіңіз және мүмкіндігінше оны бастапқы қаптамасында сақтаңыз.
- Робот ұзақ уақыт бойы пайдаланылмайтын болса, оны толығымен зарядтап, желіден ажыратып, салқын, құрғақ жерде сақтаңыз. Аккумуляторлардың шамадан тыс зарядсыздануын болдырмау үшін роботты кемінде 3 айда бір рет зарядтаңыз.
- Бұл құрылғы батарея жинағымен жабдықталған, оны тек білікті техниктер немесе сатудан кейінгі қызмет көрсету қызметкерлері ауыстыруы керек.
- Литий-ионды батареялар жинағында қоршаған ортаға қауіпті заттар бар. Робот шаңсорғышты қоқысқа тастамас бұрын алдымен батарея жинағын алып тастаңыз және оны еліңіздегі немесе қолданылатын аймақтағы жергілікті заңдар мен ережелерге сәйкес кәдеге жаратыңыз.
- Өнімнен батареяларды шығарған кезде, алдымен оларды толығымен таусылғаныңыз және өнімнің қуат көзінен ажыратылғанына көз жеткізгеніңіз жөн. Төменгі жағындағы бұранданы алыңыз, содан кейін қақпақты алыңыз.
- Коннекторды ажыратып, батареяларды шығарыңыз. Ықтимал жарақаттануды болдырмау үшін батарея бөлігінің бүтіндігін тексеріңіз.
- Аккумуляторларды кәдеге жарататын кәсіби ұйымға беріңіз.

Лазерді пайдалану кезіндегі қауіпсіздік техникасы

Бұл өнімдегі лазер сенсоры 1 класс лазерлік өнімдерге арналған IEC 60825-1:2014/EN 60825-1:2014/A11:2021 стандартына сәйкес келеді.

1. Қолдану кезінде онымен тікелей көз тигізбеңіз.

1 КЛАСС ЛАЗЕР ӨНІМІ ТҰТЫНУШЫ ЛАЗЕР ӨНІМІ EN 50689:2021

Сақтау және тасымалдау кезіндегі сақтық шаралары

- Өнімді қаптамада тасымалдау керек. Тасымалдау кезінде өнімді қысымға немесе соққыға ұшыратпаңыз.
- Тасымалдау кезінде қатты соқтығысудан аулақ болыңыз.
- Құрылғыны 50 °C жоғары немесе –20 °C төмен температурада тасымалдамаңыз.
- Бір ай сияқты қысқа мерзім ішінде құрылғыны –20 °C пен 50 °C аралығындағы температурада және 60% ± 5% салыстырмалы ылғалдылықта сақтау ұсынылады. Ұзақ уақыт бойы құрылғыны 0 °C және 40 °C арасындағы қоршаған орта температурасында сақтаңыз.
- Құрылғыны дұрыс қоқысқа тастаңыз. Өнімнің қызмет ету мерзімі аяқталғанда, оны ол қолданылатын елдің немесе аймақтың жергілікті заңдары мен ережелеріне сәйкес кәдеге жаратыңыз.

Өнім сипаттамасы

Аксессуарлар

Алдын ала орнатылған аксессуарлар



Негізгі щетка

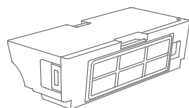

Шаңға арналған
контейнер



Тазалау құралы



Шаң дорбасы ×2
(1 алдын ала ор-
натылған)

Басқа аксессуарлар

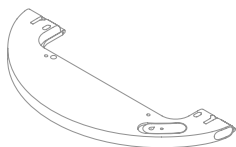

Су бағы

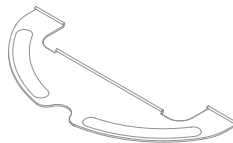

Еден жуғыш
саптамасы



Бүйірлік щетка

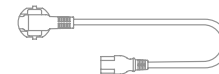

Қуат кәбілі

Робот



Робот

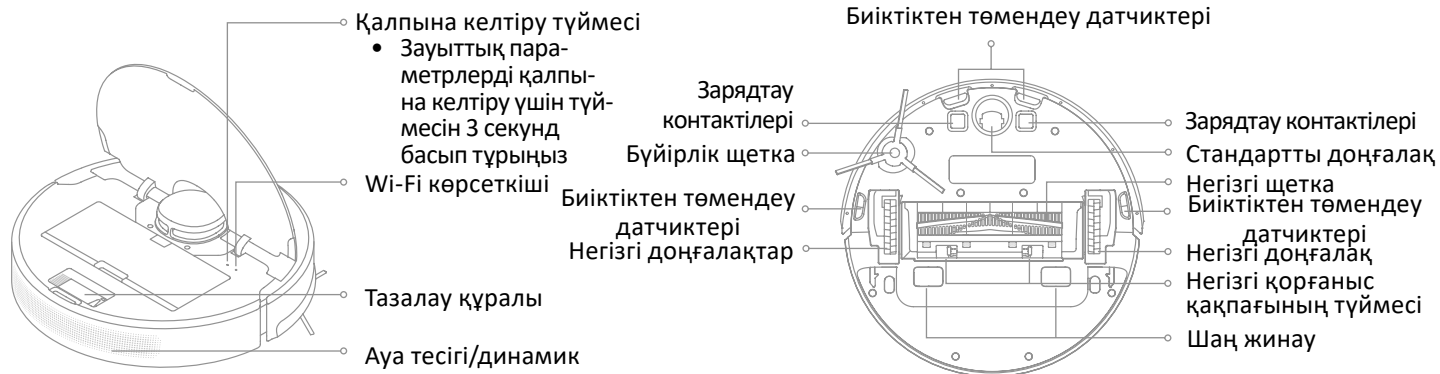

Робот датчиктері

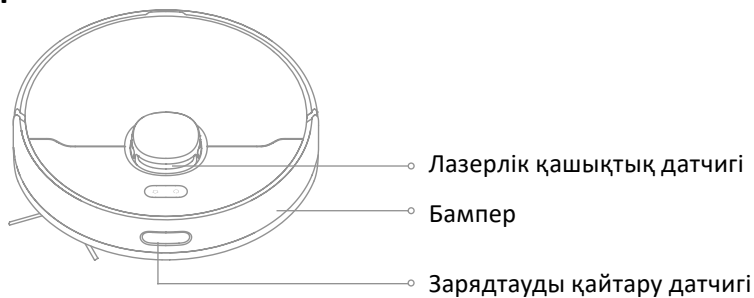

Автоматты тазалау негізі



жоғарғы қақпақты ашыңыз

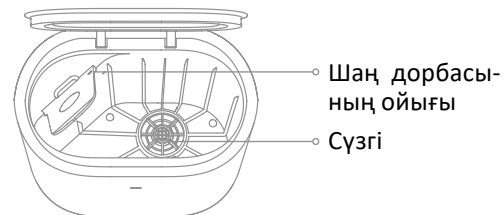

артқы

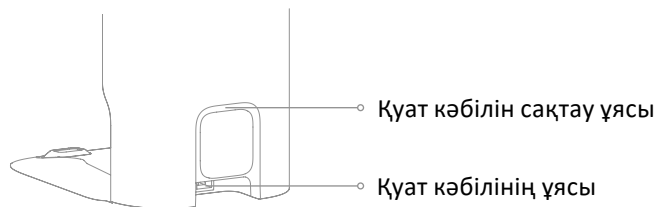

төменгі

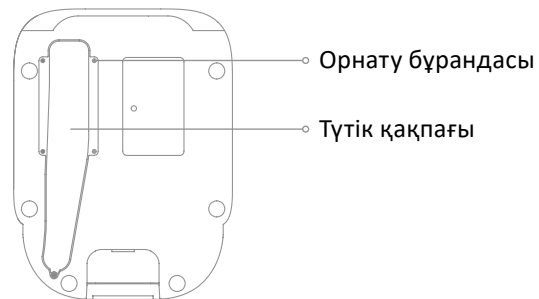

Шаң жинағыш

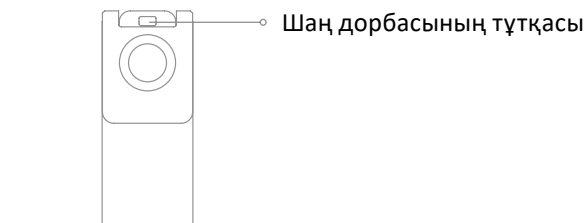

Еден жуғыш модулі

Су багы

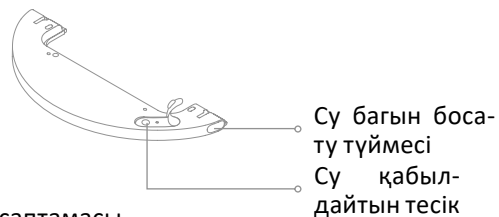

Еден жуғыш саптамасы

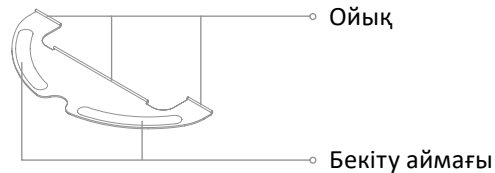

Ескерту. Жаңа шаң қапшығы зауыттан орнатылған.

Үй тазалау

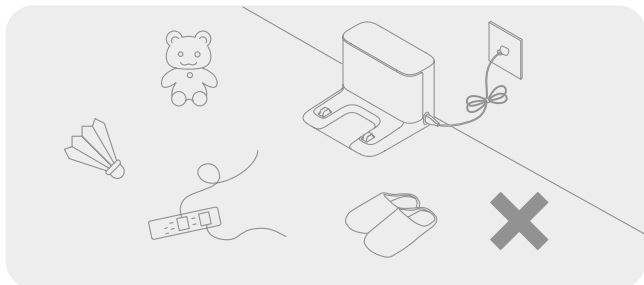

Роботтың тиімділігін арттыру үшін қуат сымдарын, мата бұйымдарын, тәпішкелерді және ойыншықтарды алып тастаңыз.

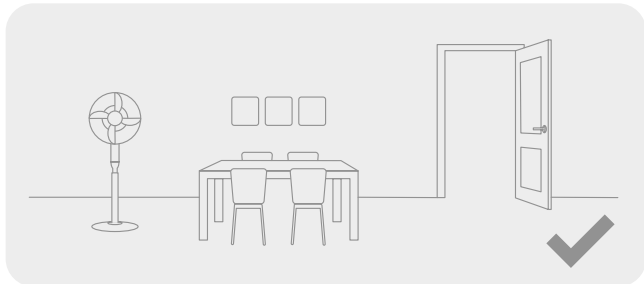

Тазалайтын бөлменің есігін ашыңыз және тазалауға көбірек орын жасау үшін жиһазды дұрыс орындарға қайта реттеңіз.

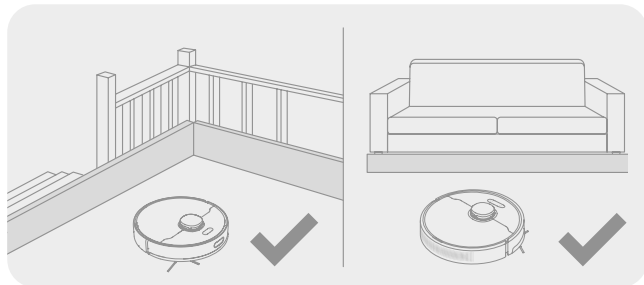

Тазалау алдында шаңсорғыштың қауіпсіздігі мен біркелкі жұмыс істеуін қамтамасыз ету үшін баспалдақтың түбіне және диванның жанына физикалық кедергілерді орнатыңыз.

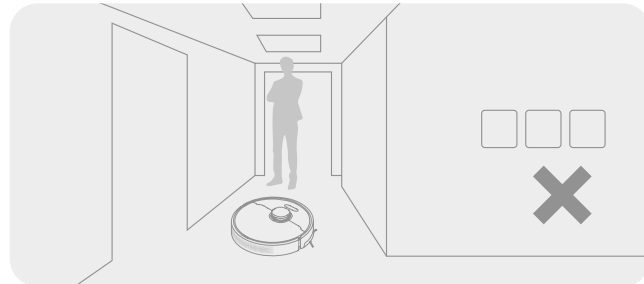

Робот алдағы тазалау аймағын дұрыс тани алуы үшін роботтың алдында, есіктің алдында немесе тар өткелде тұрмаңыз.

Қолданар алдында

1. Қорғаныс элементтерін алыңыз

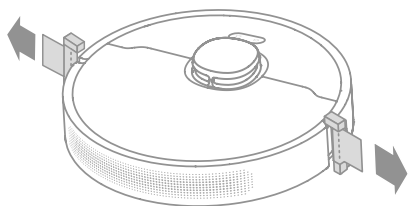

2. Бүйірлік щетканы орнатыңыз

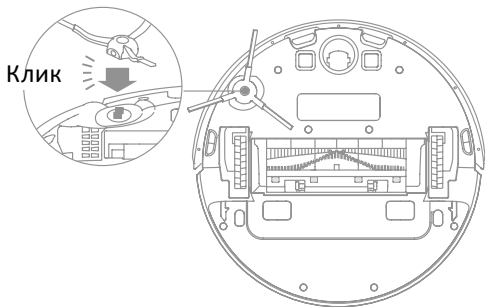

Ескерту. Бүйірлік щетканы сырт еткен дыбыс естілгенше орнына қойыңыз.

3. Негізді қуат көзіне қосып, зарядтауды бастаңыз

Негізді қабырғаға жақын тегіс бетке қойып, қуат көзіне қосыңыз. Қайта зарядтау үшін шаңсорғышты Автоматты тазалау негізіне қойыңыз. Шаңсорғыш автоматты түрде қосылып, зарядтауды бастайды. Батареяны бірінші рет қолданар алдында толық зарядтау ұсынылады.

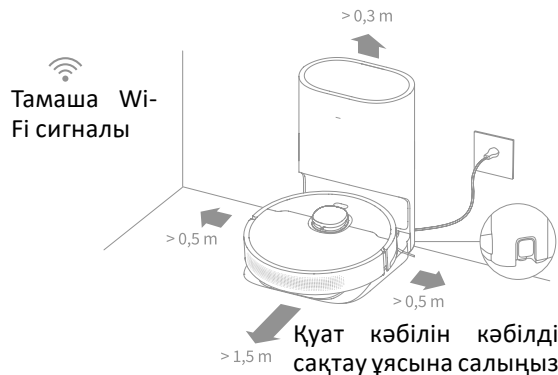

Ескерту.

- Негіздің алдында 1,5 м және бүйірлерінен 0,5 м қашықтықта бөгде заттардың жоқтығына көз жеткізіңіз.
- Сигнал аймағында бөгде заттар жоқ екеніне көз жеткізіңіз.

Автоматты тазалау базасы туралы

Шаңсорғышты негізден тазалауға жіберуді қамтамасыз ету ұсынылады. Бұл жағдайда шаңсорғыш негізге өздігінен орала алады. Шаңсорғыш жұмыс істеп тұрған кезде негізді жылжытпаңыз.

Робот тазалау тапсырмасын орындап, автоматты түрде негізге оралғаннан кейін, негіз автоматты тазалауды бастайды. Басқа параметрлерді конфигурациялау үшін қолданбаны пайдаланыңыз.

Dreamehome/Mi Home/Xiaomi Home қолданбасына қосылыңыз

Өнім Dreamehome/Mi Home/Xiaomi Home APP қолданбасымен жұмыс істейді, оны құрылғыны басқару үшін пайдалануға болады.

1. Dreamehome/Mi Home/Xiaomi Home қолданбасын жүктеп алыңыз

Қажет болса, қолданбаны жүктеп алып, орнату үшін роботтағы QR кодын сканерлеңіз немесе Dreamehome қолданбалар дүкенінен іздеңіз.

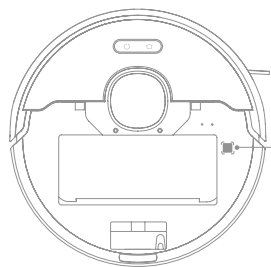

Қақпақ астында

2. Құрылғыны қосу



Mi Home/Xiaomi Home қолданбасы. Mi Home/Xiaomi Home қолданбасын ашыңыз, жоғарғы оң жақ бұрыштағы «+» белгішесін түртіңіз және Dreame Bot D10 Plus құрылғысын қосу үшін жоғарыдағы QR кодын қайта сканерлеңіз. Нұсқауларға сәйкес Wi-Fi желісіне қосылыңыз.

Dreamehome қолданбасы. Dreamehome қолданбасын ашыңыз, жоғарғы оң жақ бұрыштағы «+» белгішесін басыңыз, «Құрылғы қосу» бетіне өтіп, Dreame Bot D10 Plus құрылғысын таңдаңыз. Нұсқауларға сәйкес Wi-Fi желісіне қосылыңыз.

Ескерту.

- Сымсыз желі функциясы тек 2,4 ГГц Wi-Fi-ды қолдайды.
- Қолданба үнемі жаңартылып отырады. Нақты әрекеттер осы нұсқаулықта сипатталғандардан өзгеше болуы мүмкін. Қолданбаның ағымдағы нұсқасына негізделген нұсқаларды орындаңыз.

3. Wi-Fi қайта орнату

Wi-Fi индикаторын ашу үшін жоғарғы қақпақты ашыңыз. Сонымен бірге «» және «» түймелерін «Желі орнатуды күтуде» деген дауыстық хабарды естігенше басып тұрыңыз. Wi-Fi индикаторы баяу жыпылықтай бастағанда, робот желіге қосылу режиміне өтеді.

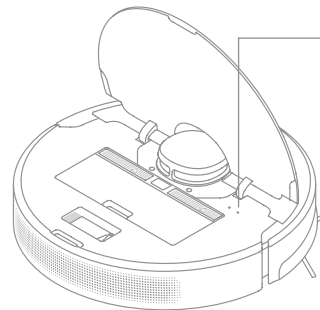



Wi-Fi көрсеткіші

- Жыпылықтау (баяу): қосылымды күтуде
- Жыпылықтау (жылдам): қосылуда
- Жанды: қосылған

Ескерту. Телефон роботқа қосыла алмаса, Wi-Fi параметрлерін қалпына келтіріп, құрылғыны қайта қосыңыз.

Пайдалану

1. Қосу/өшіру

Роботты қосу және қуат индикаторын қосу үшін  түймесін 3 секунд басып тұрыңыз. Роботты зарядтау қондырғысына қойыңыз, ол автоматты түрде қосылып, зарядтай бастайды. Роботты өшіру үшін оны станциядан шығарып,  түймені 3 секунд басып тұрыңыз.

2. Тазалауды бастаңыз

Роботты қосқаннан кейін тазалауды бастау үшін  түймесін түртіңіз. Содан кейін робот жолды сызып, жиіктер мен қабырғаларды ретімен тазалап, сапалы тазалауды қамтамасыз ету үшін әр бөлмені S-тәрізді жолмен тазалауды аяқтайды.

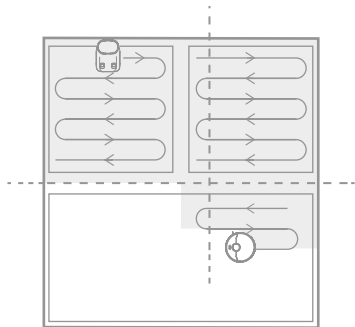

3. Тазалау режимі

Dreamehome/Mi Home/Xiaomi Home қолданбасында төрт тазалау режимі бар: тыныш, стандартты, қарқынды және турбо. Стандартты режим әдепкі бойынша орнатылған.

4. Кідірту/ұйқы режим

Кідірту: роботты тазалау кезінде кідірту үшін кез келген түймені басыңыз.

Ұйқы режимі: робот 10 минут ішінде тапсырма алмаса, ол автоматты түрде ұйқы режиміне өтеді және қуат және зарядтау индикаторлары өшеді. Роботты іске қосу үшін кез келген түймені басыңыз.

Ескерту.

- Робот зарядталмаса, ұйқы режимінде 12 сағаттан кейін автоматты түрде өшеді.
- Шаңсорғыш тоқтап қалса, ағымдағы тазалау тапсырмасын орындау үшін оны Автоматты тазалау негізіне қойыңыз.

5. Жергілікті тазалау режимі

Егер робот күту режимінде болса немесе кідірілген болса, жергілікті тазалау режиміне өту үшін  түймесін 3 секунд басып тұрыңыз. Бұл режимде робот өзінің айналасындағы 1,5 × 1,5 метр радиуста аумақты тазартады. Жергілікті тазалауды аяқтағаннан кейін робот автоматты түрде бастапқы орнына оралады және өшеді.

Ескерту. Жергілікті тазалау режимі іске қосылғаннан кейін ағымдағы тазалау тапсырмасы орындалады.

6. Қосымша қолданба мүмкіндіктері

Mi Home/Xiaomi Home қолданбасы аумақты таңдау, тазалау аймағын жоспарлау, шектеулі аймақтар/виртуалды қабырға және т.б. сияқты кеңейтілген мүмкіндіктерді орнатуға мүмкіндік береді.

Ескерту.

- Қосымша мүмкіндіктерді пайдалану үшін қолданба интерфейсіндегі нұсқауларды орындаңыз.
- Қолданба нұсқасы жаңартылған немесе ішінара өзгертілген болуы мүмкін. Қолданбаның ағымдағы нұсқасына арналған нұсқауларды орындаңыз.

7. Еден жуғышпен тазалау функциясы

Жақсырақ тазалау нәтижелеріне қол жеткізу үшін роботты 3 рет қолданғаннан кейін сұрту режимін пайдалануды бастау ұсынылады.

1) Швабраны сығып, қалған суды кетіріңіз. Швабраны суретте көрсетілгендей су ыдысының ойығына салып, мықтап бекітіңіз.

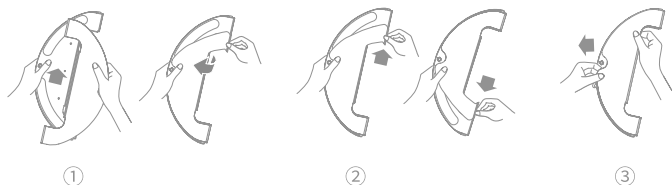

2) Су ыдысының қақпағын ашыңыз, резервуарды таза сумен толтырыңыз және қақпақты мықтап жабыңыз.

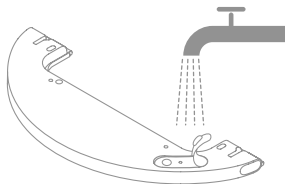

Ескерту. Тазалау және дезинфекциялау құралдарын қолданбаңыз.

3) Сырт еткен дыбысты естігенше су ыдысын тікелей роботтың артына салыңыз.  түймесін басу немесе Dreamehome/Mi Home/Xiaomi Home қолданбасы арқылы тазалауды бастаңыз.

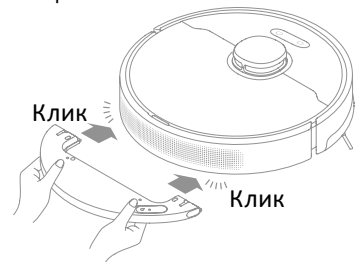

Ескерту.

- Кілемдерде сұрту функциясын пайдалану ұсынылмайды.
- Мобильді қолданбаны пайдаланып швабраға су беруді қажетінше реттеңіз.

4) Екі бүйірлік қыстырғышты ішке қарай итеріп, су ыдысын шығарып алу үшін кері итеріңіз.

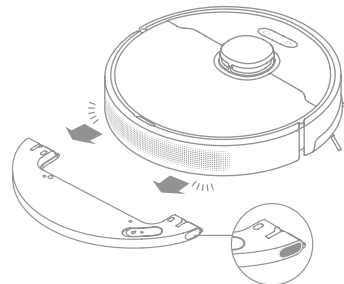

Ескерту. Робот зарядталып жатқанда немесе пайдаланылмай тұрғанда сүрткіш модулін алып тастаңыз, резервуардағы қалған суды босатыңыз және көгеру мен иістердің алдын алу үшін сүрткіш губканы тазалаңыз.

Жоспарлы техникалық қызмет көрсету

Шаңға арналған контейнер * Әр қолданғаннан кейін тазалаңыз

1. Робот шаңсорғыштың үстіңгі қақпағын ашып, оны алу үшін шаң контейнерінің қыстырғыштарын басыңыз.

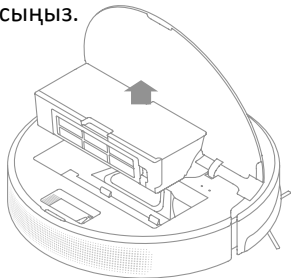

2. Көрсеткіде көрсетілгендей шаң контейнерінің қақпағын ашыңыз және контейнердің ішіндегісін босатыңыз.

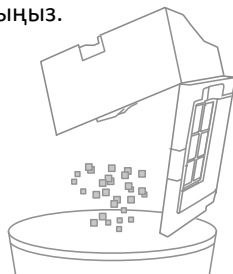

3. Шаң қабылдайтын тесікті тазалау.

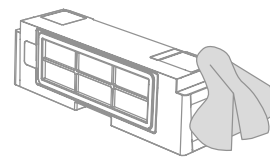

Сүзгі

1. Сүзгіні алыңыз, кірді мүмкіндігінше кетіру үшін сүзгі корпусын түртіңіз.

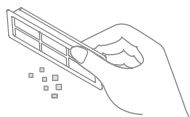
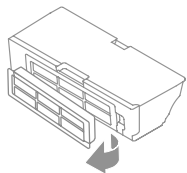

2. Сүзгіні жууға болмайды. Тек шаң контейнерін жууға болады. Оны қайта орнатпас бұрын оны мұқият кептіру керек.

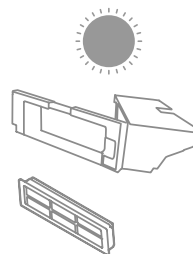
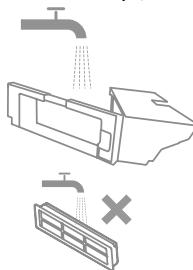

Ескерту.

- Сүзгіні щеткамен немесе саусақтарыңызбен тазалауға әрекеттенбеңіз.
- Шаң контейнерін шаю үшін тек таза суды пайдаланыңыз. Тазалау құралдарын қолданбаңыз.
- Қолданар алдында шаң контейнерін толығымен құрғатыңыз.
- 2 апта сайын тазалап, 3 ай сайын ауыстырып тұрған жөн.

Еден жуғыш модулі

1. Су ыдысының бүйіріндегі қыстырғыштарды басыңыз, еден жуғыш модулін алыңыз және губканы алыңыз.

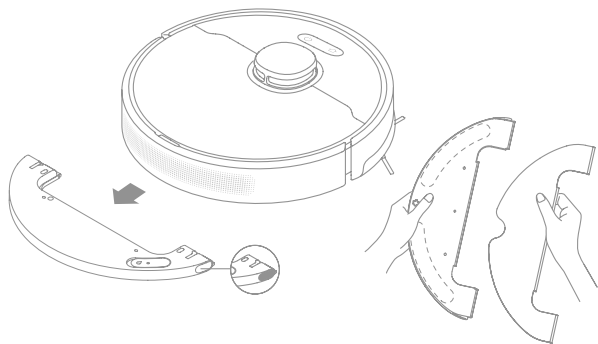

2. Су ыдысынан қалған суды төгіп тастаңыз. Резервуарды сумен шайып, құрғатып сүртіңіз немесе табиғи түрде құрғағанша қалдырыңыз.



Ескерту. Резервуарды күн сәулесінің тікелей түсуіне жол бермеңіз.

3. Сумен шайыңыз және сүрткіш губканы құрғатыңыз.

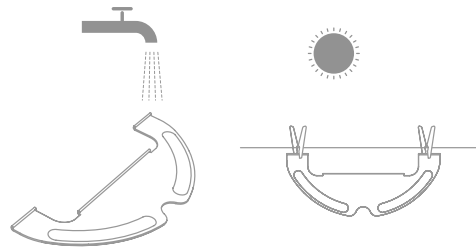

Ескерту.

- Қолдануды аяқтағаннан кейін, лас судың резервуарға қайта ағып, су тесігін бітеп тастауын болдырмау үшін сүрткіш модулінен губканы алыңыз.
- Роботтың оңтайлы өнімділігі үшін сүрткіш жастықшаны әр 3–6 ай сайын өзгерту ұсынылады.

4. Су ағыны әлсіз болса немесе су біркелкі бөлінбесе, су ыдысы қақпағының жоғарғы жағындағы ауа саңылауды тазалаңыз.

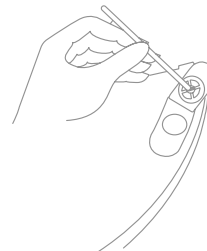

Негізгі щетканы тазалау

Қорғауды алу үшін негізгі щетканың екі жағындағы қыстырғыштарды ішке қарай итеріңіз және щетканы жоғары көтеріңіз.

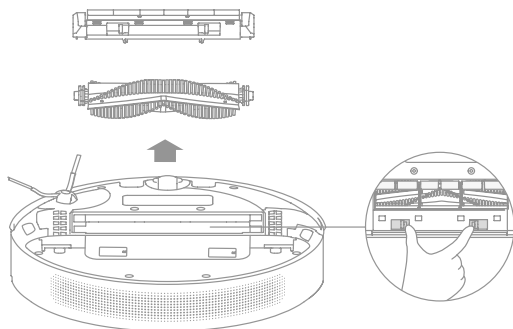

Суретте көрсетілгендей негізгі щетканың екі жағындағы қақпақтарды алыңыз. Тазалау құралын пайдаланып, щетка мен мойынтіректерден шатасып қалған шаштарды алып тастаңыз.

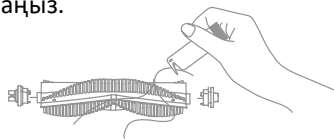

Ескерту. Щеткада шатастырылған шаш көп болса, щетканы зақымдамау үшін оны күшпен тартпаңыз.

Бүйірлік щеткаларды тазалау

Бүйірлік щеткаларды алып тастаңыз. Тазалау құралын пайдаланып щеткаларды тазалаңыз.

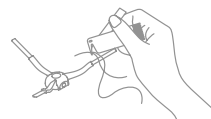

Негізгі доңғалақ/бос жүріс дөңгелектерін тазалау

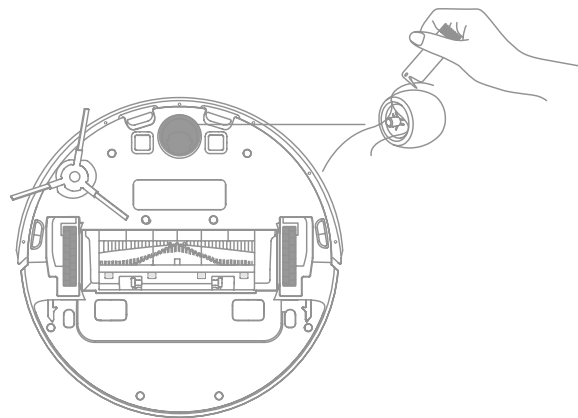

Ескерту. Дөңгелектің осьтерін шағын құралдармен бұраңыз.

Ескерту. Роботтың немесе сезімтал электрлік бөлшектері бар зарядтау қондырғысының ішін тазалау үшін құрғақ сүлгіні пайдаланыңыз. Суға зақым келтірмеу үшін дымқыл сүлгіні пайдаланбаңыз.

LDS лазерлік датчигін тазалаңыз

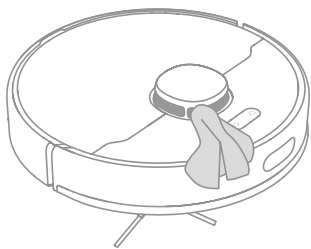

Қайтару датчигін қондыру станциясына тазалаңыз

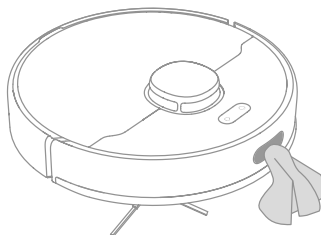

Зарядтау контактілері мен шаң қабылдау портын тазалаңыз

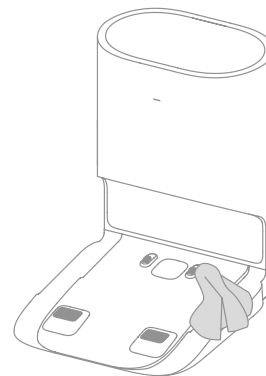

Құлау датчигін тазалаңыз

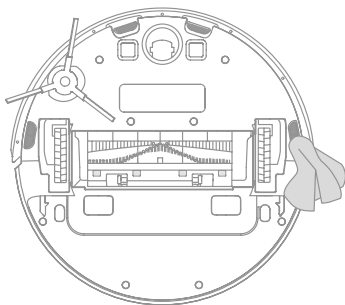

Зарядтау контактілерін тазалау

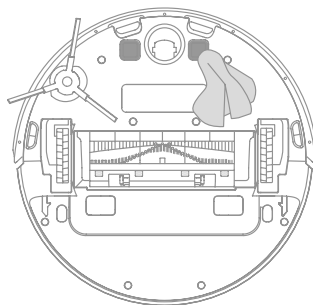

Шаң дорбасын ауыстырыңыз

Әр 4–6 апта сайын сөмкені ауыстыру ұсынылады.

1. Шаң дорбасын қоқысқа тастаңыз.

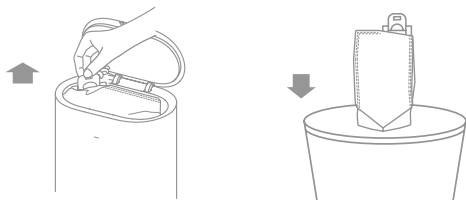

Ескерту. Шаң дорбасын алған кезде, шаң түсіп кетпес үшін тұтқаны бекітіңіз.

2. Сүзгіні тазалаңыз.

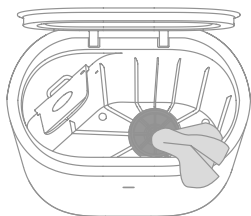

3. Жаңа шаң дорбасын орнатыңыз.

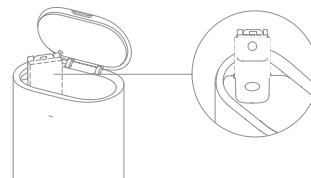

4. Автоматты тазалау негізінің жоғарғы қақпағын жабыңыз.

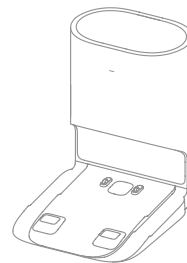

Ескерту. Үстіңгі қақпақты жабу мүмкін болмаса немесе шаң дорбасы орнатылмаған болса, негізді жабуға мәжбүрlemeңіз.

Ауа арнасын тазалау

Ауа арнасы бітеліп қалса, төмендегі нұсқауларды орындау арқылы оны тазалаңыз.

1. Ауа арнасының қақпағындағы бекіту бұрандаларын бұрап алыңыз және оны алыңыз.

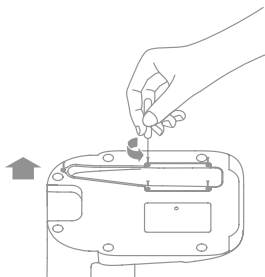

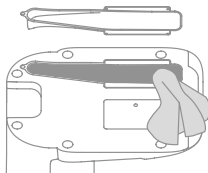

2. Ауа арнасында бөгде заттардың бар-жоғын тексеріңіз. Егер бітелулер болса, ауа құбырын тазалаңыз.

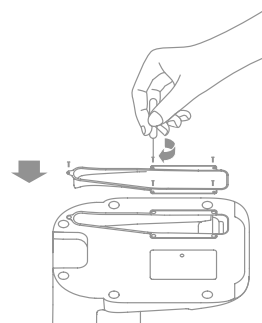

3. Схемада көрсетілгендей арна қақпағын қайта орнатыңыз.



Роботты қайта іске қосу

Робот жауап беруді тоқтатып, өшпесе,  түймесін 6 секунд басып тұру арқылы оны өшіруге мәжбүрлеңіз. Содан кейін роботты қайта қосу үшін  түймесін 3 секунд басып тұрыңыз.

Аккумулятор

Робот жоғары тиімді литий-ионды батарея жинағымен жабдықталған. Күнделікті пайдалану үшін батарея сипаттамаларын сақтау үшін батареяны толығымен зарядтаңыз. Егер робот ұзақ уақыт бойы пайдаланылмаса, оны өшіріп, сақтаңыз. Шамадан тыс зарядсыздану салдарынан зақымдануды болдырмау үшін роботты кем дегенде үш айда бір рет қайта зарядтау керек.

Сұрақтар мен жауаптар

Тип проблемы	Шешім
Робот қосылмайды	Заряд деңгейі төмен. Роботты зарядтау қондырғысында зарядтаңыз, содан кейін әрекетті қайталаңыз. Қоршаған ортаның температурасы тым төмен (0° С-тан төмен) немесе тым жоғары (40° С-тан жоғары). Ұсынылатын жұмыс температурасы: 0–40 °С.
Робот зарядталмай жатыр	Зарядтау қондырғысы қуат көзіне қосылмаған. Қуат сымының екі ұшы дұрыс жалғанғанын тексеріңіз. Нашар байланыс. Қондыру станциясының зарядтау тақталарын және роботтың зарядтау контактілерін тазалаңыз.
Робот зарядтау қондырғысына оралмайды	Зарядтау қондырғысының айналасында тым көп кедергілер бар. Қондыру станциясын ашық жерге қойыңыз. Қондыру станциясының сигнал аймағын тазалаңыз.
Роботтың дұрыс жұмыс істемеуі	Роботты өшіріп, қайта іске қосыңыз.
Тазалау кезінде бөгде дыбыстар	Бөтен зат негізгі щеткаға, бүйірлік щеткаға немесе негізгі дөңгелектердің біріне жабысып қалуы мүмкін. Роботты тоқтатып, барлық қоқысты алып тастаңыз.
Робот тазалау кезінде нашарлады немесе кірді қалдырады	Шаң контейнері толған. Оны тазалаңыз. Сүзгі бітеліп қалған. Оны тазалаңыз. Негізгі щеткаға бөгде зат кірді. Алып тастаңыз.

Проблема	Шешім
Робот Wi-Fi желісіне қосылмайды	<p>Wi-Fi желісіне қосылу сәтсіз аяқталды. Wi-Fi параметрлерін қалпына келтіріңіз, Dreamhome қолданбасының соңғы нұсқасын жүктеп алыңыз, содан кейін қайта қосылып көріңіз.</p> <p>Орын функциясы ашылмайды. Dreamhome қолданбасында орынды анықтау мүмкіндігі қосылғанына көз жеткізіңіз.</p> <p>Әлсіз Wi-Fi сигналы. Роботты Wi-Fi сигналы күшті аймаққа жылжытыңыз.</p> <p>Робот 5 ГГц Wi-Fi желісіне қолдау көрсетпейді. Роботыңыздың 2,4 ГГц Wi-Fi желісіне қосылғанын тексеріңіз.</p> <p>Үйдегі Wi-Fi пайдаланушы аты немесе құпия сөз дұрыс емес. Пайдаланушы аты мен құпия сөздің дұрыс енгізілгеніне көз жеткізіңіз.</p>
«Жоспарлы тазалау» режимі жұмыс істемейді	Роботтың заряд деңгейі төмен. Жоспарлы тазалау заряд деңгейі кемінде 15% болғанда ғана басталады.
Егер робот біржола қондырылған болса, ол қанша электр қуатын тұтынады?	Қондыру станциясында робот өте аз электр қуатын тұтынады, ал тұрақты қайта зарядтау батареяның техникалық сипаттамаларын сақтауға мүмкіндік береді.
Еден жуғыш модулі су бермейді немесе судың аз ғана мөлшері беріледі	<p>Су ыдысында су бар екеніне көз жеткізіңіз.</p> <p>Егер сүрткіш жөке ластанса, тазалаңыз.</p> <p>Нұсқаулық нұсқаулығына сәйкес сүрткіш губка дұрыс орнатылғанына көз жеткізіңіз.</p> <p>Су ыдысының қақпағының жоғарғы жағындағы ауа саңылауын уақтылы тазалаңыз.</p>
Робот зарядтаудан кейін тазалауды жалғастырмайды	<p>Роботтың тазалауды жалғастыруына кедергі болатын Мазаламау режиміне кірмегеніне көз жеткізіңіз.</p> <p>Робот қолмен зарядталған болса немесе зарядтау қондырғысына қайтарылған болса, тазалауды жалғастыра алмайды.</p>
Орынды өзгерткеннен кейін робот зарядтау қондырғысына оралмайды	Орынды өзгерткеннен кейін робот өз орнын қайта анықтайды. Орын қатесі болғаннан кейін робот картаны қалпына келтіре бастайды. Зарядтау қондырғысы тым алыс болса, робот қайта орала алмайды. Роботты зарядтау қондырғысына қолмен қою керек.

Проблема	Шешім
Робот автотазалау тапсырмаларын орындамай-ақ өзінің автотазалау негізіне оралады	Мазаламау режимінде робот қатысты тапсырмаларды автоматты түрде орындай алмайды.
Кейде шаңды жинау тым ұзаққа созылады	Шаңсорғыш ұзақ уақыт бойы шаң жинау тапсырмаларын орындаса немесе ауа түтігі ақаулы болса, бітелуді болдырмау үшін шаңды жинау көп уақыт алуы мүмкін.
Негіздің үстіңгі қақпағын жабу мүмкін емес	Шаң дорбасының бар-жоғын тексеріңіз. Егер сөмке орнатылмаған болса, оны орнатыңыз.

Параметрлер

Робот

Үлгісі	RLS3D
Аккумулятор	5200 мА·сағ (Аккумулятордың номиналды қуаты)
Зарядтау уақыты	шамамен 6 сағ
Номиналды кернеу	14,4 В
Номиналды қуат	46 Вт
Жұмыс жиілігі	2400–2483,5
Макс. шығыс қуаты	< 20 дБм

Базаны автоматты түрде босату

Үлгісі	RCS7
Номиналды кіріс қуаты	220–240 В ~ 50–60 Гц
Номиналды шығыс қуаты	19,8 В = 1 А
Номиналды қуат	600 Вт

Қалыпты пайдалану жағдайында осы жабдықтың антеннасы мен пайдаланушының денесі арасында кемінде 20 см қашықтық сақталуы керек.

Пайдалану бойынша нұсқаулыққа қосымша

Құрылғы мақсаты

Бұл құрылғы әртүрлі беттерден (плиткалар, паркет едендер, кілемдер және т.б.) шаң мен кірді кетіруге арналған.

Техникалық сипаттамалары

- Үлгісі: RLS3D.
- Сауда белгісі: Dreame.
- Сымсыз желі стандарты: IEEE 802.11 b/g/n.
- Жиілік диапазоны: 2400–2483,5 МГц.
- Таратқыштың қуаты: ≤ 100 мВт (20 дБм).
- Қуат сымын бекіту түрі: X.
- Электр тогының соғуынан қорғау класы: I.

Монтаждау, сақтау, тасымалдау (тасу), өткізу және кәдеге жарату ережелері мен шарттары

- Құрылғы қандай да болмасын монтаждауды немесе бекітуді талап етпейді.
- Құрылғыны қаптамада, өндірушінің және тұтынушының жылытылатын үй-жайларында ауаның 0 және 40 °C аралығындағы температурада және ауаның 65%-дан аспайтын салыстырмалы ылғалдылығында сақтау керек. Үй-жайда жемірілуді тудыратын жегі қоспалар (қышқылдардың, сілтілердің булары) болмауы тиіс.
- Құрылғының тасымалдануы құрғақ ортада жүзеге асырылуы тиіс.
- Құрылғы ұқыпты өңдеуді талап етеді, оны шаң, кір, соққы, ылғал, от және т.б. әсерінен қорғаңыз.
- Құрылғыны сату жергілікті заңнамасына сәйкес жүргізілуі керек.
- Бұйымның қызмет ету мерзімі аяқталғаннан кейін оны қарапайым тұрмыстық қоқыспен бірге тастауға болмайды. Оның орнына, ол федералды немесе жергілікті заңнамаға сәйкес қайта өңдеу және қайта өңдеу үшін электрлік және электронды жабдықты тиісті қабылдау бекетіне қайта өңдеуге жіберіледі. Осы бұйымды дұрыс жоюды қамтамасыз ете отырып, сіз табиғи ресурстарды үнемдеуге және қоршаған ортаға және адамдардың денсаулығына зиян келтірмеуге көмектесесіз. Бұл бұйымды қабылдау және жою бекеттері туралы қосымша ақпаратты жергілікті муниципалды органдардан немесе тұрмыстық қалдықтарды шығаратын кәсіпорыннан алуға болады.
- Құрылғының ақаулығы анықталған жағдайда, тез арада авторландырылған сервистік орталыққа хабарласу немесе құрылғыны кәдеге жарату керек.

Кепілдік туралы ақпарат

Өндіруші кепілдік мерзімі ішінде құрылғының үздіксіз жұмыс істеуіне, сондай-ақ материалдар мен жинақтарда ақаулардың болмауына кепілдік береді. Кепілдік мерзімі бұйымды сатып алған сәттен бастап есептеледі және тек жаңа өнімдерге қолданылады. Кепілдік қызмет көрсету пайдаланушының басшылығына сәйкес бұйымды пайдалану шартымен кепілдік мерзімі ішінде тұтынушының кінәсіз істен шыққан элементтерді тегін жөндеу немесе ауыстыруды қамтиды. Элементтерді жөндеу немесе ауыстыру уәкілетті сервис орталықтарының аумағында жүргізіледі.

Сервистік орталықтардың өзекті тізімі келесі мекенжай бойынша:
<https://www.dns-shop.kz/service-center/>

Қосымша ақпарат

Өндіруші: Дримэ Трейдинг (Тяньцзинь) Ко., Лтд.

2112-1-1 каб., оңтүстік ауд., қаржы және сауда орталығы, Ячжоу №6975 тас жолы, Дунцзян портының кедендік аймағы, Тяньцзинь сауда аймағының эксперименттік аймағы, Қытай.
Қытайда жасалған.

Импортер / юр. лицо, принимающее претензии в Республике Казахстан: ТОО «ДНС КАЗАХСТАН», г. Астана, р-н Сарыарқа, пр-т Сарыарқа, зд. 12, Республика Казахстан.

Импорттаушы / Қазақстан Республикасында талаптар қабылдайтын заңды тұлға: «DNS QAZAQSTAN (ДНС КАЗАХСТАН)» ЖШС, Астана қ-ы, Сарыарқа ауданы, Сарыарқа д-лы, 12 ғ-т, Қазақстан Республикасы.

Адрес электронной почты / электронды пошта мекен-жайы: info@dns-shop.kz

Өндіруші уәкілеттік берген тұлға: «ЦЭП ВОК» АКЕҰ
119618, РЕСЕЙ, МЭСКЕУ ҚАЛАСЫ, 50 ЛЕТ ОКТЯБРЯ КӨШЕСІ, 4 ҮЙ.

Электронды пошта мекен-жайы: cepvok@yandex.ru

Тауар КО ТР (ЕАЭО) талаптарына сәйкес келеді.

Өнімнің сапасын жақсарту үшін ерекшеліктер, өнім туралы ақпарат, оның жинақталымы және функционалы пайдаланушыға алдын ала ескертусіз өзгертілуі мүмкін.

Тауардың шығарылған күні, сондай-ақ кепілдік және пайдалану мерзімдері қаптамада көрсетілген.

V.1



