

**Пайдалану бойынша  
нұсқаулық  
Тік шаңсорғыш  
Dreame H12 Core**



## Маңызды сақтық шаралары

Қолданар алдында осы нұсқауларды мұқият оқып шығыңыз. Оны болашақта анықтама үшін сақтап қойыңыз. Электрлік жабдықты пайдаланған кезде, төмендегілерді қоса алғанда, негізгі қауіпсіздік шараларын әрқашан сақтау керек:

**ПАЙДАЛАНУ АЛДЫНДА БАРЛЫҚ НҰСҚАУЛАРДЫ ОҚЫҢЫЗ (БҰЛ ҚҰРЫЛҒЫ).** Ескертулер мен нұсқауларды орындамау электр тогының соғуына, өртке немесе ауыр жарақатқа әкелуі мүмкін.

**ЕСКЕРТУ!** Өрт, электр тогының соғуы немесе жарақат алу қаупін азайту үшін:

### Пайдалануға шектеулер

- Бұл өнімді қауіпсіз пайдалануды қамтамасыз ету және қауіптерді болдырмау үшін ата-анасының немесе қамқоршысының қадағалауынсыз 8 жасқа толмаған балалар немесе физикалық, сенсорлық немесе ақыл-ой мүмкіндіктері шектеулі немесе тәжірибесі немесе білімі шектеулі адамдар пайдаланбауы керек. Балаларға құрылғыны бақылаусыз тазалауға немесе жөндеуге рұқсат бермеңіз.
- Пластикалық қорғаныс материалы қауіпті болуы мүмкін. Тұншығып қалмас үшін оны балалардың жанында сақтамаңыз.
- Құрылғыны тек үй ішінде және ПВХ, плитка, ламинат, т.б. сияқты кілем емес беттерде пайдаланыңыз. Шаңсорғышты бос беттермен немесе кілемдердің жиектерімен жүргізуге болмайды. Кептеліп қалған щетка белдікке мерзімінен бұрын зақым келтіруі мүмкін.
- Құрылғыны тек үй ішінде және ПВХ, плитка, ламинат, т.б. сияқты кілем емес беттерде пайдаланыңыз. Шаңсорғышты бос беттермен немесе кілемдердің жиектерімен жүргізуге болмайды. Кептеліп қалған щетка белдікке мерзімінен бұрын зақым келтіруі мүмкін.
- Құрылғыны тек нұсқаулықтағы нұсқауларға сәйкес пайдаланыңыз. Өндіруші ұсынған керек-жарақтарды ғана пайдаланыңыз.
- Құрылғыны отқа немесе жоғары температураға ұшыратпаңыз. Өртпен немесе жоғары температурамен жанасқанда жарылыс болуы мүмкін.
- Құрылғыны төтенше температураларда (5 °C/41 °F төмен немесе 40 °C/104 °F жоғары) пайдаланбаңыз. Құрылғыны 40 °C/104 °F жоғары және 40 °C/104 °F төмен температурада зарядтаңыз.
- Құрылғыны сұйықтыққа батырмаңыз.
- Құрылғыны бензин сияқты жанғыш немесе жанғыш сұйықтықтарды тазалау үшін пайдаланбаңыз. Жоғарыда көрсетілген сұйықтықтар болуы мүмкін жерлерде қолданбаңыз.
- Саңылауларға заттарды қоймаңыз. Саңылау бітелген болса, құрылғыны пайдаланбаңыз. Саңылаулар арқылы ауа ағып тұрыңыз және шаңды, талшықты, шашты және басқа элементтерді кетіріңіз.
- Уытты заттарды (мысалы, ағартқыш, аммиак, дақ кетіргіш, т.б.) тазалау үшін шаңсорғышты пайдаланбаңыз. Шаңсорғышпен шыны, шеге, болт, тиын және т.б. жинауға болмайды.
- Құрылғыны майлы бояу немесе басқа заттар буланатын жерлерде пайдаланбаңыз. Темекі, сіріңке немесе күл сияқты жанып жатқан немесе шегетін заттарды жинамаңыз.

- Құрылғыны сүзгілері орнатылмай пайдаланбаңыз.
- Шашты, бос киімді, саусақтарды және дененің басқа бөліктерін құрылғының және оның керек-жарақтарының саңылауларынан және қозғалатын бөліктерінен алыс ұстаңыз.
- Құрылғыны пайдаланған кезде барлық қуат сымдарын еденнен алыс ұстаңыз, себебі олар соғылып қалса, қауіп төнуі мүмкін.
- Баспалдақтарды тазалау кезінде өте сақ болыңыз.

## **Қызмет көрсету және сақтау**

- Кездейсоқ бастамалардан аулақ болыңыз. Құрылғыны көтеру немесе тасымалдау алдында қосқыштың ӨШІРУЛІ күйде екеніне көз жеткізіңіз. Құрылғыны қосқыш қысқышпен немесе қосулы күйде алып жүру жазатайым оқиғаларға әкелуі мүмкін.
- Құрылғының көлденең бетке қойылғанына көз жеткізіңіз. Ролик щеткасы немесе тұтқасы тік емес болса, құралды ұқсас күйде қолданбаңыз. Құрылғыны қатып қалу қаупі бар жерде сақтамаңыз.
- Қолданбаған кезде, тазалау, жөндеу немесе қызмет көрсету алдында немесе айналмалы щетканы қосу немесе ажырату алдында құрылғыны өшіріп, розеткадан ажыратыңыз.
- Зақымдалған немесе өзгертілген құрылғыны пайдаланбаңыз. Зақымдалған немесе өзгертілген батареялар күтпеген әрекет жасап, өрт, жарылыс немесе жарақат алу қаупін тудыруы мүмкін.
- Құрылғыны пайдалану және күту нұсқауларында көрсетілгеннен басқа жолмен өзгертпеңіз немесе жөндемеңіз.
- Құрылғыны зақымдалған бөлшектерімен (мысалы, зарядтау негізі, кабель және т.б.) пайдаланбаңыз. Бөлшек зақымдалған болса, қауіпті болдырмау үшін оны өндіруші, қызмет көрсету агенті немесе басқа білікті персонал ауыстыруы керек.
- Қызмет көрсетуді тек білікті қызмет көрсетуші персоналға тапсырыңыз және тек бірдей ауыстыру бөлшектерін пайдаланыңыз. Бұл өнімнің қауіпсіздігін қамтамасыз етеді.

## **Аккумулятор және зарядтау**

- Аккумуляторды зарядтау үшін тек осы құрылғымен бірге берілген аша адаптерін ғана пайдаланыңыз <YLS0251B-E260090> адаптерімен ғана пайдаланыңыз.
- Зарядтау нұсқауларын орындаңыз және құрылғыны батарея температурасынан жоғары ортада зарядтамаңыз, себебі бұл өрт қаупін арттырады.
- Құрылғыны пайдаланған кезде барлық қуат сымдарын еденнен алыс ұстаңыз, себебі олар соғылып қалса, қауіп төнуі мүмкін.
- Адаптерді суырып алмаңыз немесе кабель арқылы салмаңыз, кабельді тұтқа ретінде пайдаланбаңыз, оны есікке баспаңыз немесе өткір жиектерге немесе бұрыштарға орамаңыз.
- Бұл өнім батареямен жабдықталған, оны тек білікті техниктер немесе сатудан кейінгі қызмет көрсету өкілдері ауыстыруы керек.

- Литий-ионды батареялар жинағында қоршаған ортаға қауіпті элементтер бар. Құрылғыны қоқысқа тастамас бұрын алдымен батарея жинағын алып тастаңыз, содан кейін оны елдегі немесе қолданылатын аймақтағы жергілікті заңдар мен ережелерге сәйкес тастауға немесе қайта өңдеуге болады.
- Аккумуляторды алып тастаған кезде құрылғыны қуат көзінен ажырату керек. Батареяларды балалардың қолы жетпейтін жерде сақтаңыз. Батареяларды аузыңызға салмаңыз. Жұтылған жағдайда дәрігерге немесе қауіпті заттарды бақылау бөліміне хабарласыңыз.
- Белгіленген шарттарға қайшы келетін жағдайларда қол тигізуге тыйым салынады сұйықтық ағып жатқан батареяға. Егер жанасуды болдырмау мүмкін болмаса, жанасу аймағын сумен шайыңыз. Егер батарея сұйықтығы көзіңізге түсіп кетсе, дереу дәрігерге қаралыңыз. Батарея сұйықтығы тітіркену немесе күйік тудыруы мүмкін.

## Белгілер



Пайдалану бойынша нұсқаулықты оқыңыз



Алынбалы қуат көзі



II класс жабдықтары



Уақыт кідірісі миниатюралық сақтандырғыш сілтемесі, мұнда 3,15 уақытты/токты білдіреді

## Сақтау және тасымалдау кезіндегі сақтық шаралары

- Өнімді қаптамада тасымалдау керек. Тасымалдау кезінде өнімді қысымға немесе соққыға ұшыратпаңыз.
- Тасымалдау кезінде қатты соқтығысудан аулақ болыңыз.
- Құрылғыны 50 °C жоғары немесе -20 °C төмен температурада тасымалдамаңыз.
- Бір ай сияқты қысқа мерзім ішінде құрылғыны -20 °C пен 50 °C температурада және 60% ± 5% салыстырмалы ылғалдылықта сақтау ұсынылады. Ұзақ уақыт бойы құрылғыны 0 °C және 40 °C аралығындағы қоршаған орта температурасында сақтаңыз.
- Құрылғыны дұрыс қоқысқа тастаңыз. Оның қызмет ету мерзімі аяқталғанда, құрылғыны ол қолданылатын елдің немесе аймақтың жергілікті заңдары мен ережелеріне сәйкес тастаңыз.

### НҰҚСАУЛЫҚТЫ ҚАЛДЫРМАҢЫЗ

Тек тұрмыстық пайдалануға арналған

# Өнімге шолу

## Жинақталым

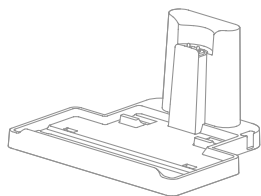

Зарядтау негізі

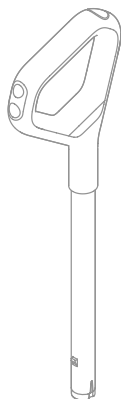

Тұтқа

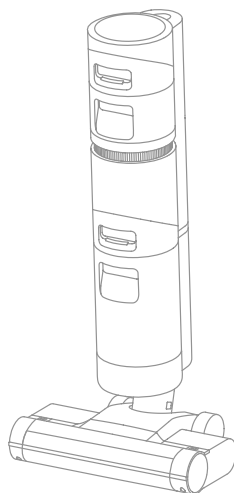

Корпус



Тазалау щеткасы



Қуат адаптері

Ескертпе: осы нұсқаулықтағы иллюстрациялар тек анықтамалық мақсатта берілген. Нақты өнім әртүрлі болуы мүмкін.

# Шаңсорғыш

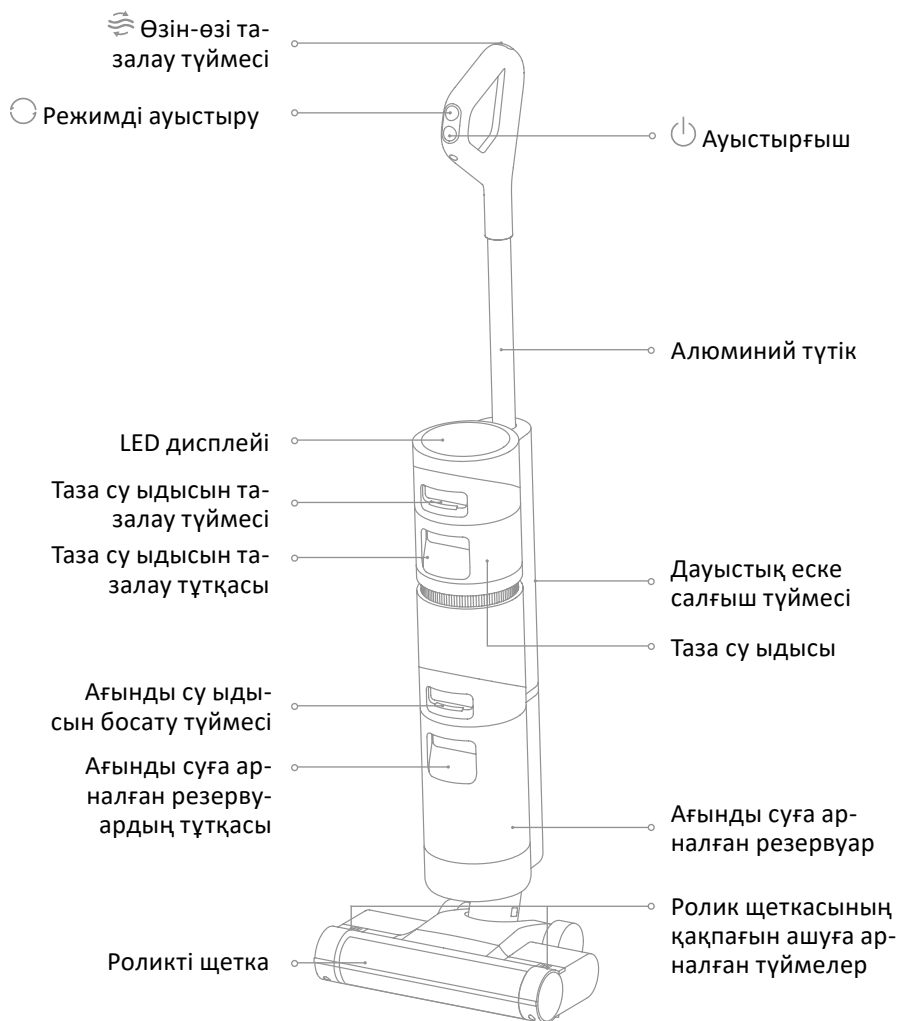



## Роликті щетканы орнату

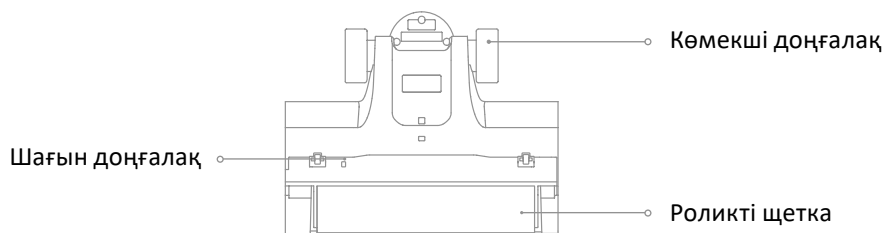

## Зарядтау негізі

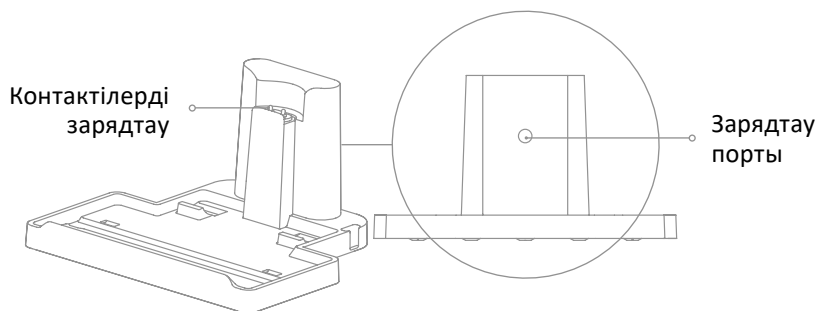

## Дисплей

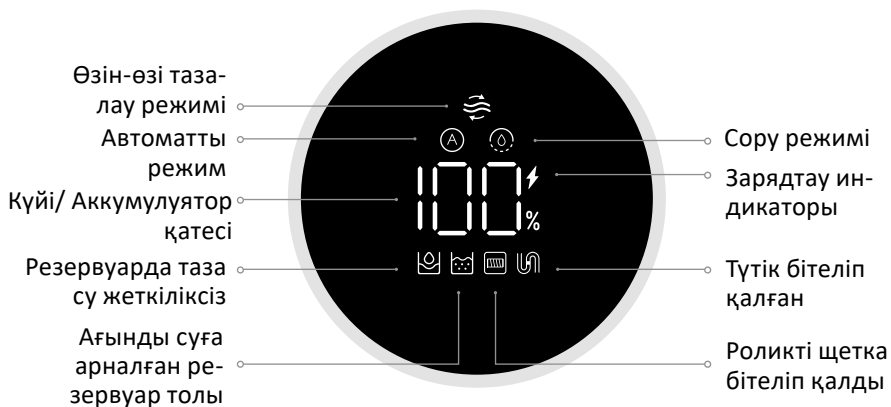

## Дауыстық еске салғыш түймесі

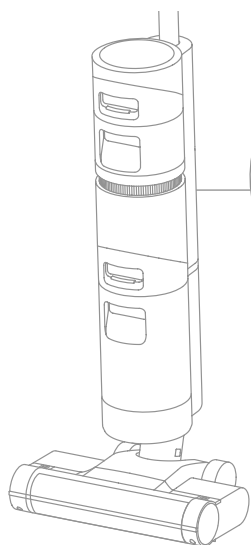

### Дауыстық еске салғыш түймесі

- Дауыстық еске салғышты қосу немесе дыбыс деңгейін реттеу үшін түртіңіз
- Тілді ауыстыру үшін 3 секунд басып тұрыңыз

# Орнату

## Тұтқаны орнату

Тұтқаның ұшын шаңсорғыштың үстіңгі жағындағы портқа нұсқауларға сәйкес тігінен орнату аяқталған кезде сырт еткен дыбыс естілгенше салыңыз.

Ескертпе: тұтқаны алу үшін шаңсорғыштың артындағы саңылаудағы контактіні басып, бір уақытта тұтқаны жоғары тартыңыз.

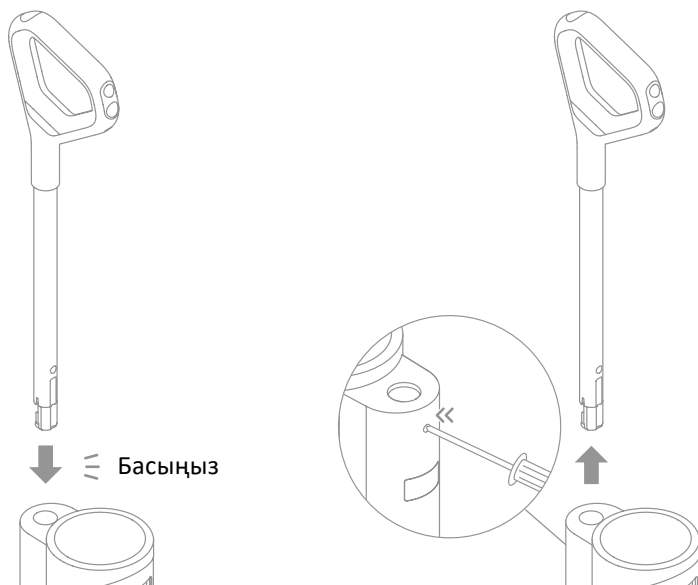

## Зарядтау

Ескертпе: шаңсорғышты бірінші рет қолданар алдында оны толығымен зарядтаңыз.

1. Зарядтау негізін қабырғаға перпендикуляр көлденең бетке қойыңыз. Қуат адаптерінің ұшын зарядтау негізіне жалғап, екінші ұшын тұрмыстық розеткаға қосыңыз.
2. Шаңсорғышты зарядтау негізіне қойыңыз, зарядтау күйін көрсету үшін экранда ⚡ белгішесі жанады. Зарядтау кезінде дисплейдегі сан ағымдағы батарея зарядының деңгейін пайызбен көрсетеді. 100 саны батареяның толық зарядталғанын білдіреді. Толық зарядталғаннан кейін индикатор 10 секундтан кейін өшеді.

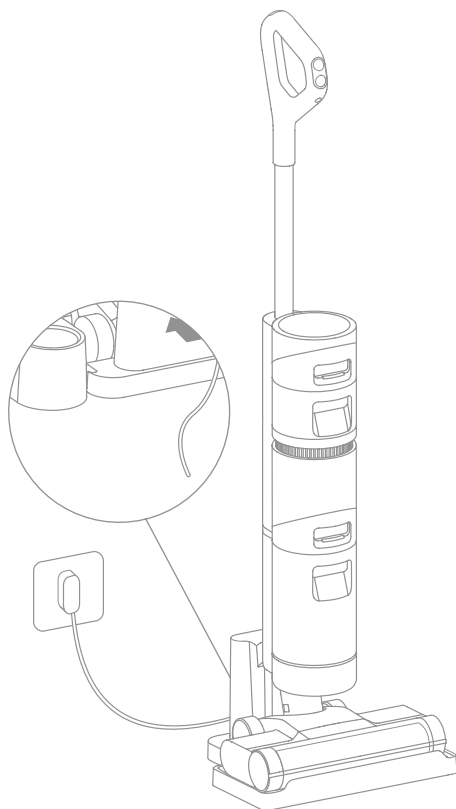

## Ескерту

- Толық зарядталғаннан кейін шаңсорғыш 5 минут бойы пайдаланылмаса, ол ұйқы режиміне өтеді. Құрылғыны пайдалану үшін оны қайта жүктеңіз.
- Қызмет көрсету мерзімін ұзарту үшін құрылғыны ұзақ пайдаланғаннан кейін батарея бір сағат бойы автоматты түрде салқындатылады.

# Пайдалану тәртібі

## Таза су ыдысын толтыру

Резервуарды шығару үшін таза су ыдысын босату түймесін басыңыз. Қақпақты ашып, резервуарды таза сумен толтырыңыз.

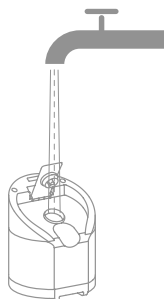
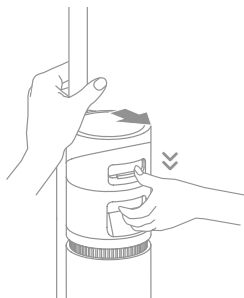

## Тазартқыш сұйықтықты қосу

Тазалау өнімділігін жақсарту үшін бөтелке қақпағы бар 10 мл жуғыш затты толық таза су ыдысына құйып, пайдалану үшін ақырын және біркелкі шайқау ұсынылады.

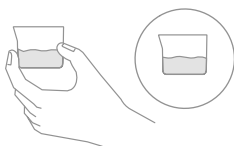

Ескертпе: ресми түрде бекітілген тазартқыштан басқа сұйықтық қоспаңыз. Тазартқышты ресми интернет-дүкенде сатып алуға болады.

## Тазалаудың басталуы

Қылқалам қақпағын жайлап басып, құрылғыны артқа еңкейтеңіз. Жұмысты бастау немесе тоқтату үшін  қосқышын басыңыз.

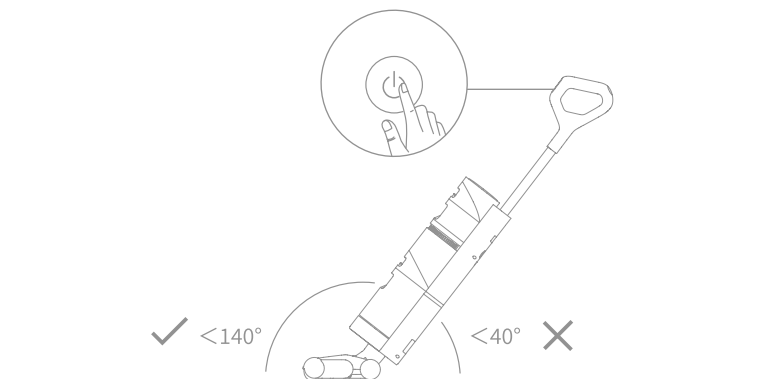

## Ескерту

- Тазалау үшін көбік түзетін сұйықтықтарды пайдаланбаңыз.
- Жұмыс кезінде құрылғы тік күйге ауысса, ағымдағы тапсырма кідіріледі.
- Құрылғы қарапайым едендерді, мәрмәрді, плиткаларды және басқа қатты беттерді тазалауға жарамды.
- Судың ағып кетуіне жол бермеу үшін құрылғыны 140° артқа еңкейтпеңіз.
- Құрылғы жұмыс істеп тұрған кезде оны көтеруге, жылжытуға немесе еңкейтуге тыйым салынады.
- және оны бетіне көлденең орналастырыңыз. Бұл ағынды судың қозғалтқышқа енуіне себеп болуы мүмкін.

## Режимдерді ауыстыру

Құрылғы әдепкі бойынша Автоматты режимде қосылады. Қажет болса, сору режиміне ауысуға болады.

Автоматты режим: шаңсорғыш едендегі дақтардың ластану деңгейіне байланысты сору қуатын реттейді.

Сору режимі: сору режимі таңдалғанда, құрылғы тек сұйықтықты сорып алады және роликті щетка суланбайды. Таза су ыдысынан сұйықтық ағып жатқан жоқ.

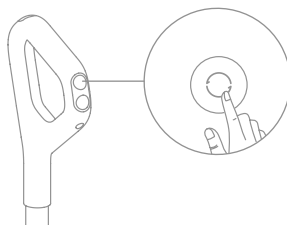

# Қызмет көрсету және жөндеу

## Нұсқаулар

- Жөндемес бұрын құрылғыны өшіріңіз. Коммутаторды баспаңыз.
- Қажет болса, құрамдастарды ауыстыру қажет болуы мүмкін. Үйлесімсіздікке байланысты өнімге зақым келтірмеу үшін зауыттан жеткізілген құрамдастарды пайдаланыңыз.
- Құрылғы ұзақ уақыт пайдаланылмаса, оны толығымен зарядтаңыз, адаптерді қуат көзінен ажыратыңыз және шаңсорғышты ылғалдылығы төмен салқын жерде, тікелей күн сәулесінен алыс жерде сақтаңыз. Батареяның қатты зарядсыздануын болдырмау үшін құрылғыны кемінде 3 айда бір рет зарядтаңыз.

## Бір рет басу арқылы өзін-өзі тазалау

1. Тазалау аяқталғаннан кейін құрылғыны негізге қайтарыңыз.
2. Өзін-өзі тазалауды бастау немесе аяқтау үшін тұтқаның жоғарғы жағындағы өзін-өзі тазалау түймесін түртіңіз.
3. Өзін-өзі тазалау аяқталғаннан кейін ағынды су ыдысының ішіндегісін босатыңыз.

Ескертпе: өзін-өзі тазалау функциясын құрылғы зарядталып жатқанда және батарея деңгейі 20%-дан жоғары болғанда ғана іске қосуға болады.

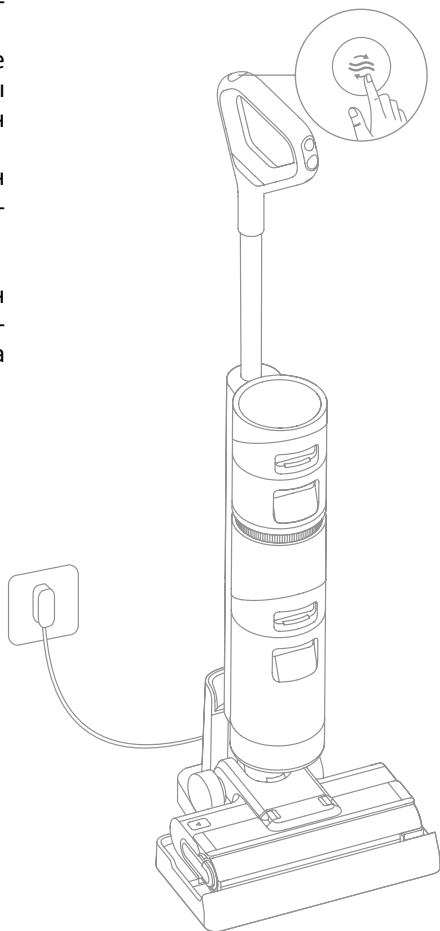

## Щетканың қақпағын тазалау

1. Қақпақты алу үшін роликті щетка қақпағын босату түймелерін екі жағынан ішке қарай басыңыз.

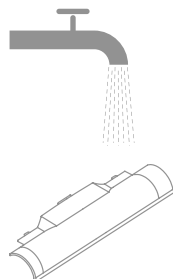
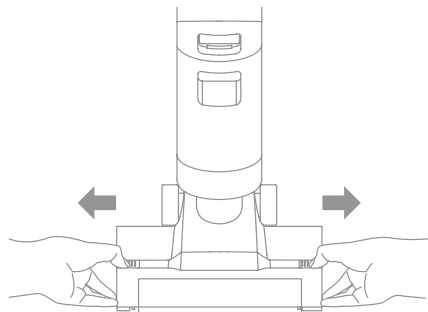

2. Щетканың қақпағын таза сумен шаюға немесе ас үй сүлгімен сүртуге болады. Қайта пайдалану алдында қақпақ толығымен құрғақ болуы керек.

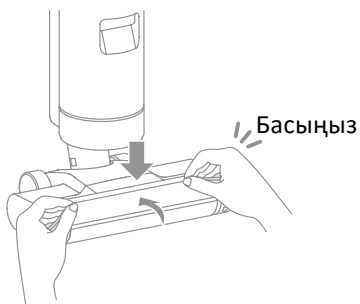
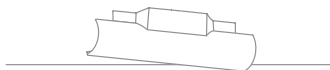



## Роликті щетканы тазалау

1. Ролик щеткасының тұтқасы түсіп кетуі үшін 1 роликті щетканы босату түймесін басыңыз. Тұтқаны тартып, роликті щетканы алыңыз.

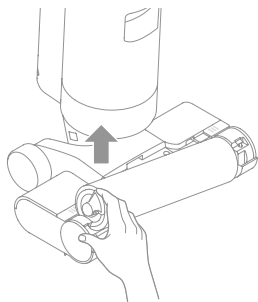

2. Жинақтағы тазалау щеткасын пайдаланып, роликті щеткаға түскен шаш пен кірді кетіріңіз. Роликті щетканы таза сүмен шайып, мұқият құрғатыңыз.

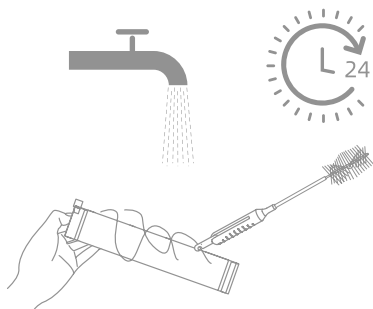

3. Сорғыш саңылауды құрғақ сүлгімен немесе дымқыл шүберекпен сүртіңіз.

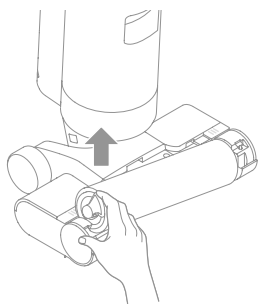

4. Роликті щетканы сырт еткенше қайта орнатыңыз.

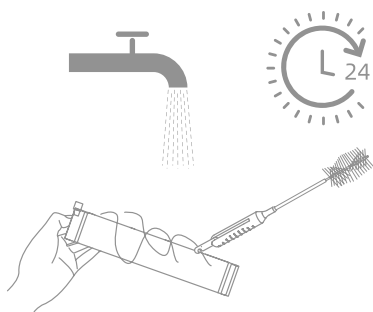

Ескерту: электр тогының соғуын немесе жарақаттануды болдырмау үшін роликті щетка бөлігін сүмен жууға болмайды.

Ескертпе: қажетінше тазалаңыз. Әр 3–6 ай сайын щетка орамын ауыстыру ұсынылады.

## Ағын су ыдысы мен сүзгіні тазалау

1. Ағынды суға арналған ыдысты босату түймесін басып, резервуарды алыңыз.



2. Ағынды суға арналған ыдыстың қақпағынан сүзгіні алыңыз. Резервуардың қақпағын шешіп, ағынды суды төгіңіз.

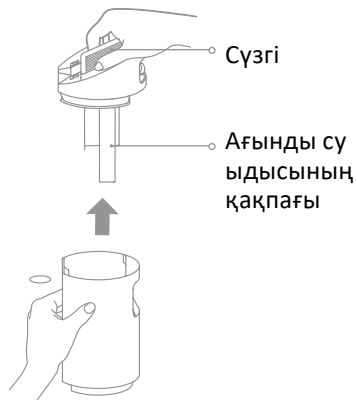

3. Ағынды суға арналған ыдыспен қақпақты таза сумен шайыңыз. Жинақтағы тазалау щеткасын пайдаланып резервуардың ішін тазалаңыз.

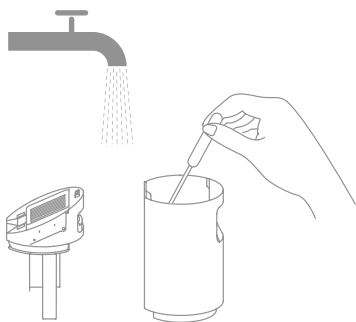

4. Ағынды суға арналған резервуардың қақпағын жауып, сырт еткен дыбыс естілгенше резервуарды қайта орнатыңыз.

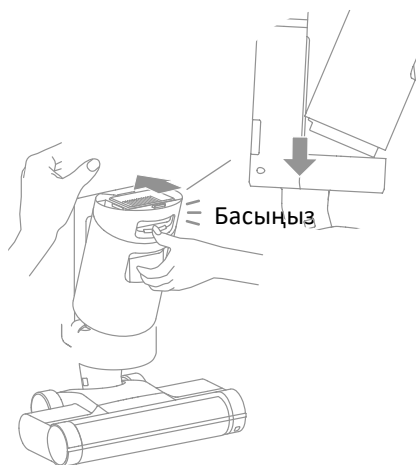

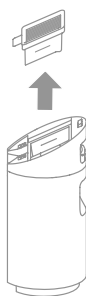

## Ескерту

- Сүзгі кірленіп, тазалауды қажет еткенде, оны сумен шайып, толығымен құрғатыңыз да, қолданар алдында ауыстырыңыз.
- Әр 3–6 ай сайын сүзгіден өткізу ұсынылады.

## Түтік пен ластану датчигін тазалау

Пайдаланылған су қоймасын алыңыз. Қолданар алдында түтікшені дымқыл шүберекпен сүртіңіз.

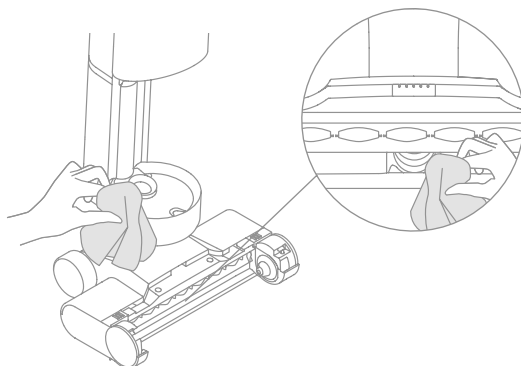





## Ақаулық себебін іздеу және түзету

Қате	Ықтимал себеп	Шешім
Құрылғы жұмыс істемейді	Құрылғының заряды таусылған немесе заряд деңгейі төмен.	Қолданар алдында батареяны толығымен зарядтаңыз.
	Құрылғының заряды таусылған немесе заряд деңгейі төмен.	Құрылғыны артқа еңкейтеңіз.
	Бітелуге байланысты қызып кетуден қорғау режимі іске қосылады.	Бөгеттелетін элементтерді алып тастап, температура қалыпты жағдайға келгенше күтіңіз.
	Ағынды суға арналған резервуар толы.	Ағынды су ыдысын тазалаңыз.
	Таза су ыдысы бос.	Резервуарды таза сумен толтырыңыз.
	Бөлшектер сайтта орнатылмаған.	Барлық бөлшектердің дұрыс орнатылғанына көз жеткізіңіз.
Құрылғы баяу зарядталады	Батарея температурасы тым жоғары немесе тым төмен.	Батарея температурасы қалыпты күйге келгенше күтіңіз.
Құрылғының сору күші әлсіз	Сүзгі орнында жоқ.	Сүзгінің орнында екеніне көз жеткізіңіз.
	Сүзгі бітеліп қалған.	Сүзгіні тазалау.
	Сорғышқа немесе түтікке бөгде зат кіріп кеткен.	Түтік пен сору портын тазалаңыз.
Қозғалтқыш біртүрлі дыбыс шығарады	Ағынды су ыдысында тым көп сұйықтық жиналды.	Ағынды су ыдысын тазалаңыз.
	Негізгі сору порты бітеліп қалған.	Негізгі сорғыш саңылауды бөгеп тұрған заттарды алып тастаңыз.
Зарядтау кезінде батарея күйінің индикаторы жанбайды	Қуат адаптерінің ашасы электр розеткасына дұрыс салынбаған.	Қуат адаптерінің ашасы орнына салынғанын тексеріңіз.
	Құрылғы зарядтау негізіне дұрыс орнатылмаған.	Құрылғының зарядтау негізіне дұрыс орнатылғанын тексеріңіз.

<b>Қате</b>	<b>Ықтимал себеп</b>	<b>Шешім</b>
Құрылғыдан су шықпайды	Таза су ыдысы дұрыс орнатылмаған немесе резервуар бос.	Резервуарды қайта орнатыңыз немесе таза сумен толтырыңыз.
	Роликті щетка сулану үшін 30 секунд қажет.	Құрылғыны қосып, 30 секундтан кейін қайта тексеріңіз.
Ағынды су ыдысынан су ағып кетеді	Құрылғыны жерден көтеріңіз, еңкейтіңіз немесе 140°-тан астам артқа еңкейтіңіз.	Құрылғы қосулы тұрғанда оны ақырын алға артқа тартыңыз.
	Тазалаудан кейін сүзгі толығымен кептірілмеген.	Қолданар алдында сүзгіні жақсылап құрғатыңыз.
Өзін-өзі тазартудың сәтсіздігі	Үлкен бөлшектер ролик щеткасын бітеп тастайды.	Ролик щеткасының қақпағын ашыңыз, тексеріп, тазалаңыз.
	Құрылғы зарядтау негізіне дұрыс орнатылмаған.	Өзін-өзі тазалау функциясын қоспас бұрын, құрылғының зарядталып жатқанына көз жеткізіңіз.
	Өзін-өзі тазалау функциясын тек шаңсорғыш зарядталған және батарея заряды 20%-дан жоғары болса ғана қосуға болады.	Өзін-өзі тазалау функциясын тек шаңсорғыш зарядталған және батарея заряды 20%-дан жоғары болса ғана қосуға болады.
	Ағын су ыдысы дұрыс орнатылмаған немесе резервуар шамадан тыс толтырылған.	Ағынды су ыдысын қайта орнатыңыз немесе ішіндегісін босатыңыз.
	Таза су ыдысы дұрыс орнатылмаған немесе резервуар бос.	Резервуарды қайта орнатыңыз немесе таза сумен толтырыңыз.

## Ақаулық себебін іздеу және түзету

Шаңсорғыш дұрыс жұмыс істемесе, дисплейде қате туралы хабар пайда болады. Шешім алу үшін ақаулықтарды жою схемасын қараңыз.

Қате белгішесі	Ықтимал себеп	Шешім
	Резервуарда таза су жеткіліксіз	Резервуарды таза сумен толтырыңыз
	Ағынды суға арналған резервуар толы	Ағынды су ыдысын тазалаңыз
	Роликті щетка бітеліп қалды	Жинақтағы тазалау щеткасын пайдаланып роликті щетканы тазалаңыз
	Түтік бітеліп қалған	Түтік пен сенсорды ластанудан тазалаңыз

Код ошибки	Ықтимал себеп	Шешім
E1/EE/EF	Қозғалтқыш қатесі	Қолдау қызметіне хабарласыңыз
E2/E3/E7/E8/E9	Аккумулятор қатесі	Қолдау қызметіне хабарласыңыз
E4/E5	Қуат адаптерінің үйлесімсіздігі	Түпнұсқа қуат адаптерін пайдаланыңыз немесе тұтынушыларға қызмет көрсету орталығына хабарласыңыз
E6	Аккумулятордың қызып кетуі	Аккумулятор температурасы қалыпты күйге келгенше күтіңіз

## Техникалық сипаттамалары

Шаңсорғыш			
Үлгісі	HHR22B	Зарядтау уақыты	шамамен 5 сағат
Номиналды кернеу	21,6 В	Зарядтау кернеуі	26 В
Номиналды қуат	200 Вт	Жобалық қуаттылық	2300 мА·сағ
Зарядтау кернеуі	2500 мА·сағ	Ағынды су ыдысының көлемі	500 мл
Таза су ыдысының көлемі	900 мл		
Қуат адаптері			
Үлгісі	YLS0251B-E260090	Белсенді күйдегі орташа тиімділік	87,28%
Кіріс	100–240 В, 50/60 Гц 0,8 А Макс	Төмен жүктемедегі тиімділік (10%)	79,74%
Шығыс	26 В = 0,9 А	Жүктемесіз қуат тұтыну	0,08 Вт·сағ

## **Аккумуляторды алып тастау және кәдеге жарату**

Кірістірілген литий-ионды аккумуляторда қоршаған ортаға қауіпті заттар бар. Аккумуляторды білікті техниктер шығарып, тиісті жерге тастау керек.

- кәдеге жарату алдында батареяны құрылғыдан алу керек;
- аккумуляторды шығарар алдында құрылғыны қуат көзінен ажырату керек;
- аккумуляторды қауіпсіз түрде тастау керек.

### **САҚТЫҚ ШАРАЛАРЫ**

- Аккумуляторды шығармас бұрын, құрылғыны қуат көзінен ажыратып, батарея қуатын мүмкіндігінше көп пайдаланыңыз.
- Қажет емес батареяларды тиісті жерге тастау керек.
- Жарылыстарды болдырмау үшін өнімді жоғары температурада қалдырмаңыз.
- Аккумулятор зақымдалған болса, сұйықтық ағып кетуі мүмкін. Сұйықтықпен байланыста болсаңыз, аймақты сумен жуып, медициналық көмекке жүгініңіз.

### **Жою нұсқаулары**

1. Тұтқаны, құрылғының орталық бөлігіндегі сәндік сақинаны және бұрандалы тығындарды алыңыз.
2. Құралды пайдаланып, құрылғының артқы жағындағы бұрандаларды алып тастаңыз, содан кейін артқы қақпақты алыңыз.
3. Аккумулятор қақпағындағы бұрандаларды алып, оны ашыңыз.
4. Аккумулятор мен схеманың арасындағы терминал сымдарын ажыратып, батареяны шығарып алыңыз.



# Пайдалану бойынша нұсқаулыққа қосымша

## Құрылғы мақсаты

Бұл құрылғы әртүрлі беттерден (кафелді, паркет едендер, кілемдер және т.б.) шаң мен кірді кетіруге арналған.

## Техникалық сипаттамалары

- Үлгісі: HNR14B.
- Сауда белгісі: Dreame.
- Қуат сымын бекіту түрі: X.
- Электр тогының соғуынан қорғау класы:
  - адаптер: II;
  - шаңсорғыштың негізгі блогы: III.

## Монтаждау, сақтау, тасымалдау (тасу), өткізу және кәдеге жарату ережелері мен шарттары

- Құрылғы қандай да болмасын монтаждауды немесе бекітуді талап етпейді.
- Құрылғыны қаптамада, өндірушінің және тұтынушының жылытылатын үй-жайларында ауаның +0 және +40 °C аралығындағы температурада және ауаның 65%-дан аспайтын салыстырмалы ылғалдылығында сақтау керек. Үй-жайда жемірілуді тудыратын жегі қоспалар (қышқылдардың, сілтілердің булары) болмауы тиіс.
- Құрылғының тасымалдануы құрғақ ортада жүзеге асырылуы тиіс.
- Құрылғы ұқыпты өңдеуді талап етеді, оны шаң, кір, соққы, ылғал, от және т.б. әсерінен қорғаңыз.
- Құрылғыны сату жергілікті заңнамасына сәйкес жүргізілуі керек.
- Бұйымның қызмет ету мерзімі аяқталғаннан кейін оны қарапайым тұрмыстық қоқыспен бірге тастауға болмайды. Оның орнына, ол федералды немесе жергілікті заңнамаға сәйкес қайта өңдеу және қайта өңдеу үшін электрлік және электронды жабдықты тиісті қабылдау бекетіне қайта өңдеуге жіберіледі. Осы бұйымды дұрыс жоюды қамтамасыз ете отырып, сіз табиғи ресурстарды үнемдеуге және қоршаған ортаға және адамдардың денсаулығына зиян келтірмеуге көмектесесіз. Бұл бұйымды қабылдау және жою бекеттері туралы қосымша ақпаратты жергілікті муниципалды органдардан немесе тұрмыстық қалдықтарды шығаратын кәсіпорыннан алуға болады.
- Құрылғының ақаулығы анықталған жағдайда, тез арада авторландырылған сервистік орталыққа хабарласу немесе құрылғыны кәдеге жарату керек.

## Кепілдік туралы ақпарат

Өндіруші кепілдік мерзімі ішінде құрылғының үздіксіз жұмыс істеуіне, сондай-ақ материалдар мен жинақтарда ақаулардың болмауына кепілдік береді. Кепілдік мерзімі бұйымды сатып алған сәттен бастап есептеледі және тек жаңа өнімдерге қолданылады. Кепілдік қызмет көрсету пайдаланушының басшылығына сәйкес бұйымды пайдалану шартымен кепілдік мерзімі ішінде тұтынушының кінәсіз істен шыққан элементтерді тегін жөндеу немесе ауыстыруды қамтиды. Элементтерді жөндеу немесе ауыстыру уәкілетті сервис орталықтарының аумағында жүргізіледі.

Сервистік орталықтардың өзекті тізімі келесі мекенжай бойынша:

<https://www.dns-shop.kz/service-center/>

## Қосымша ақпарат

**Өндіруші:** Дримэ Трейдинг (Тяньцзинь) Ко., Лтд.

2112-1-1 каб., оңтүстік ауд., қаржы және сауда орталығы, Ячжоу №6975 тас жолы, Дунцзян портының кедендік аймағы, Тяньцзинь сауда аймағының эксперименттік аймағы, Тяньцзинь қ., Қытай."

Қытайда жасалған.

**Импортер / юр. лицо, принимающее претензии в Республике Казахстан:** ТОО «ДНС КАЗАХСТАН», г. Астана, р-н Сарыарқа, пр-т Сарыарқа, зд. 12, Республика Казахстан.

**Импорттаушы / Қазақстан Республикасында талаптар қабылдайтын заңды тұлға:** «DNS QAZAQSTAN (ДНС КАЗАХСТАН)» ЖШС, Астана қ-ы, Сарыарқа ауданы, Сарыарқа д-лы, 12 Ғ-т, Қазақстан Республикасы.

**Адрес электронной почты / электронды пошта мекен-жайы:** info@dns-shop.kz

**Өндіруші уәкілеттік берген тұлға:** «ЦЭП ВОК» АКЕҰ

119618, РЕСЕЙ, МЭСКЕУ ҚАЛАСЫ, 50 ЛЕТ ОКТЯБРЯ КӨШЕСІ, 4 ҮЙ.

**Электронды пошта мекен-жайы:** serpvok@yandex.ru

Тауар КО ТР (ЕАЭО) талаптарына сәйкес келеді.

Өнімнің сапасын жақсарту үшін ерекшеліктер, өнім туралы ақпарат, оның жинақталымы және функционалы пайдаланушыға алдын ала ескертусіз өзгертілуі мүмкін.

Тауардың шығарылған күні, сондай-ақ кепілдік және пайдалану мерзімдері қаптамада көрсетілген.

V.1





