

**Пайдалану бойынша  
нұсқаулық  
Тік шаңсорғыш  
Dreame H12**



# Сақтық шаралары

## Маңызды сақтық шаралары

### Тек тұрмыстық пайдалануға арналған

- Қолданар алдында осы нұсқауларды мұқият оқып шығыңыз. Оны болашақта анықтама үшін сақтаңыз.
- Электр құрылғыларын пайдаланған кезде негізгі қауіпсіздік шараларын, соның ішінде төмендегілерді үнемі сақтау керек:
- **ПАЙДАЛАНУ АЛДЫНДА БАРЛЫҚ НҰСҚАУЛАРДЫ ОҚЫҢЫЗ (БҰЛ ҚҰРЫЛҒЫ).** Ескертулер мен нұсқауларды орындамау электр тогының соғуына, өртке немесе ауыр жарақатқа әкелуі мүмкін.

### ЕСКЕРТУ

Өрт, электр тогының соғуы немесе жарақат алу қаупін азайту үшін:

- Құрылғыны тек нұсқаулықтағы нұсқауларға сәйкес пайдаланыңыз. Өндіруші ұсынған керек-жарақтарды ғана пайдаланыңыз.
- Құралды тек үй ішінде және ПВХ, плитка, ламинат және т.б. сияқты кілем емес беттерде пайдаланыңыз. Шаңсорғышты бос беттермен немесе кілемдердің жиектерімен жүргізуге болмайды. Кептеліп қалған щетка белдікке мерзімінен бұрын зақым келтіруі мүмкін.
- Бұл өнімді қауіпсіз пайдалануды қамтамасыз ету және қауіптерді болдырмау үшін 8 жасқа толмаған балалар немесе физикалық, сенсорлық немесе ақыл-ой мүмкіндіктері шектеулі немесе тәжірибесі немесе білімі шектеулі адамдар ата-анасының немесе қамқоршысының қадағалауынсыз пайдаланбауы керек. Балаларға құрылғыны бақылаусыз тазалауға немесе жөндеуге рұқсат бермеңіз.
- Бұл құрылғы физикалық, сенсорлық немесе ақыл-ой қабілеттері шектеулі немесе тәжірибесі мен білімі жоқ адамдардың (соның ішінде балалар) пайдалануына арналмаған, егер олардың қауіпсіздігіне жауапты адам құрылғыны пайдалану туралы егжей-тегжейлі нұсқаулар бермеген болса.
- Едендерді тазалау үшін жанғыш немесе жанғыш сұйықтықтарды пайдаланбаңыз.
- Құрылғыны бензин сияқты жанғыш немесе жанғыш сұйықтықтарды тазалау үшін пайдаланбаңыз. Жоғарыда көрсетілген сұйықтықтар болуы мүмкін жерлерде қолданбаңыз.
- Батареяны зарядтау үшін тек осы құрылғымен бірге берілген аша адаптерін ғана пайдаланыңыз <YLS0251B-E260090> адаптерімен ғана пайдаланыңыз.
- Батарея жинағының бір түріне сәйкес келетін адаптер басқа аккумулятор жинағымен пайдаланылғанда өрт қаупін тудыруы мүмкін.
- Пластикалық қорғаныс материалы қауіпті болуы мүмкін. Тұншығып қалмас үшін оны балалардың жанында сақтамаңыз.
- Шашты, бос киімдерді, саусақтарды және дененің басқа бөліктерін құрылғының және оның керек-жарақтарының саңылауларынан және қозғалатын бөліктерінен алыс ұстаңыз.

- Сұйықтықтарды аспаптың жұмыс бөлімінде көрсетілген түрі мен көлеміне қатаң сәйкес пайдалану керек. Жабдықтың электрлік бөліктерін суға түсірмеңіз.
- Саңылауларға заттарды қоймаңыз. Саңылау бітелген болса, құрылғыны пайдаланбаңыз. Саңылаулар арқылы ауа ағып тұрыңыз және шаңды, талшықты, шашты және басқа элементтерді кетіріңіз.
- Құрылғыны орнатылған сүзгілерсіз пайдаланбаңыз.
- Құрылғыны зақымдалған адаптермен пайдаланбаңыз. Адаптер зақымдалған болса, қауіпті болдырмау үшін оны өндіруші, қызмет көрсету техниктері немесе соған ұқсас біліктілігі бар қызметкерлер ауыстыруы керек.
- Уытты заттарды (мысалы, ағартқыш, аммиак, дақ кетіргіш және т.б.) тазалау үшін шаңсорғышты пайдаланбаңыз. Шаңсорғышпен шыны, шеге, болт, тиын және т.б. жинауға болмайды.
- Құрылғыны майлы бояу немесе басқа заттар буланатын жерлерде қолданбаңыз. Темекі, сіріңке немесе күл сияқты жанып жатқан немесе шегетін заттарды жинамаңыз.
- Зарядтау нұсқауларын орындаңыз және құрылғыны батарея температурасынан жоғары ортада зарядтамаңыз, себебі бұл өрт қаупін арттырады.
- Зарядтау негізінің шығыс терминалдарының қысқа тұйықталуын болдырмаңыз. Зақымдалған зарядтау негізімен пайдаланбаңыз. Құрылғы құлаған, зақымдалған, далада қалдырылған, суға түсіп кеткен немесе дұрыс жұмыс істемейтін болса, оны қызмет көрсету орталығына қайтарыңыз.
- Адаптер кабелін қыздырылған беттерден алыс ұстаңыз. Адаптердің ұшын немесе құрылғыны дымқыл қолмен ұстамаңыз. Адаптерді алу үшін кабельді тартып алмай, ұшын мықтап ұстаңыз.
- Адаптерді суырып алмаңыз немесе кабель арқылы салмаңыз, кабельді тұтқа ретінде пайдаланбаңыз, оны есікке баспаңыз немесе өткір жиектерге немесе бұрыштарға орамаңыз.
- Шаңсорғышты пайдаланбаған кезде, тазалау, жөндеу немесе қызмет көрсету алдында, сондай-ақ құралды айналмалы щеткаға қосу алдында немесе одан кейін өшіріңіз.
- Зақымдалған немесе өзгертілген құрылғыны пайдаланбаңыз. Зақымдалған немесе өзгертілген батареялар күтпеген әрекет жасап, өрт, жарылыс немесе жарақат алу қаупін тудыруы мүмкін.
- Құрылғыны отқа немесе жоғары температураға ұшыратпаңыз. Өртпен немесе жоғары температурамен жанасқанда жарылыс болуы мүмкін.
- Құрылғының көлденең бетке қойылғанына көз жеткізіңіз. Ролик щеткасы немесе тұтқасы тік емес болса, құралды ұқсас күйде қолданбаңыз. Құрылғыны қатып қалу қаупі бар жерде сақтамаңыз.
- Баспалдақтарды тазалау кезінде өте сақ болыңыз.
- Кездейсоқ бастамалардан аулақ болыңыз. Құрылғыны көтеру немесе тасымалдау алдында қосқыштың ӨШІРУЛІ күйде екеніне көз жеткізіңіз. Құрылғыны қосқыш қысқышпен немесе қосулы күйде алып жүру жазатайым оқиғаларға әкелуі мүмкін.
- Бұл өнім батареямен жабдықталған, оны тек білікті техниктер немесе сатудан кейінгі қызмет көрсету өкілдері ауыстыруы керек.

# МАҢЫЗДЫ САҚТЫҚ ШАРАЛАРЫН ЛАҚТЫРМАҢЫЗ

## МАҢЫЗДЫ САҚТЫҚ ШАРАЛАРЫ

- Қызмет көрсетуді тек білікті қызмет көрсету персоналына тапсырыңыз және тек бірдей ауыстыру бөлшектерін пайдаланыңыз. Бұл өнімнің қауіпсіздігін қамтамасыз етеді.
- Құрылғыны пайдалану және күту нұсқауларында көрсетілгеннен басқа жолмен өзгертпеңіз немесе жөндемеңіз.
- Құрылғыны төтенше температураларда (0 °C төмен немесе 40 °C жоғары) пайдаланбаңыз. Құрылғыны 0 °C жоғары және 40 °C төмен температурада зарядтаңыз.
- Өнім зақымдалған, құлаған, далада қалдырылған, суға түсіп кеткен немесе дұрыс жұмыс істемейтін болса, оны пайдалануға әрекеттенбеңіз. Уәкілетті қызмет көрсету орталығында жөндеу жұмыстарын жүргізіңіз.
- Бұл өнім тек үйде пайдалануға арналған. Сақтау және тасымалдау кезіндегі сақтық шаралары:
- Шаңсорғышты 50 °C жоғары немесе –20 °C төмен температурада тасымалдамаңыз.
- Бір ай сияқты қысқа мерзімді сақтау үшін шаңсорғышты -20 °C пен 50 °C аралығындағы температурада және 60% ± 5% салыстырмалы ылғалдылықта сақтау ұсынылады. Ұзақ уақыт сақтау жағдайында шаңсорғышты 0 °C-тан 40 °C-қа дейінгі қоршаған орта температурасында сақтау ұсынылады.



Пайдалану бойынша нұсқаулықты оқыңыз



Алынбалы қуат көзі

# Өнімге шолу

## Жинақталым

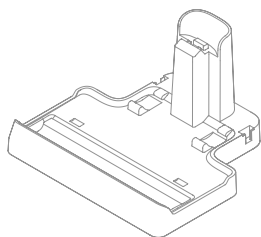

Зарядтау негізі



Тұтқа

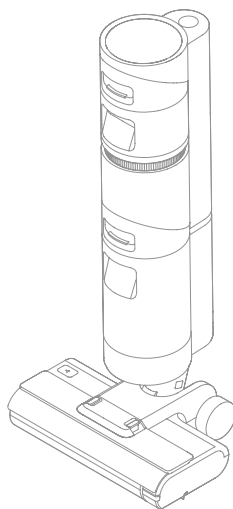

Корпус

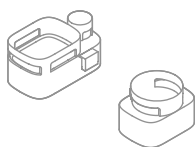

Аксессуар  
ұстағышы



Тазалау щеткасы



Қуат адаптері



Қосалқы  
роликті щетка



Ауыстыру  
сүзгісі

# Шаңсорғыш

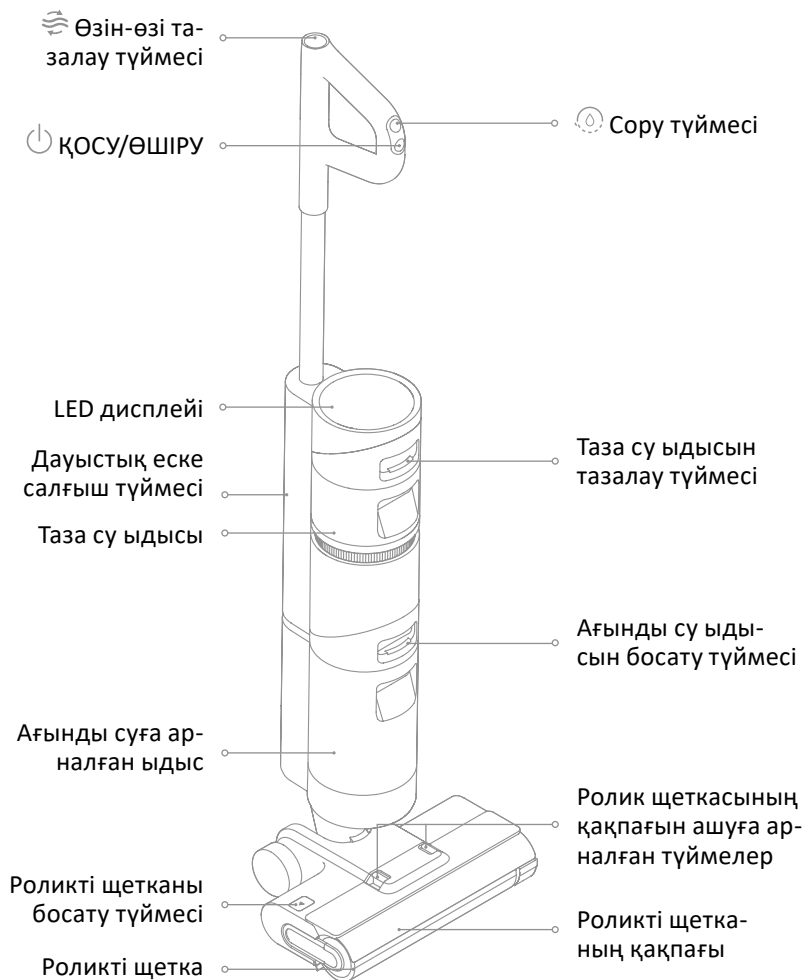

## Щетка модулі

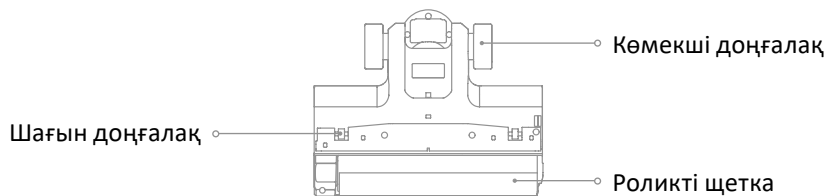

## Зарядтау негізі

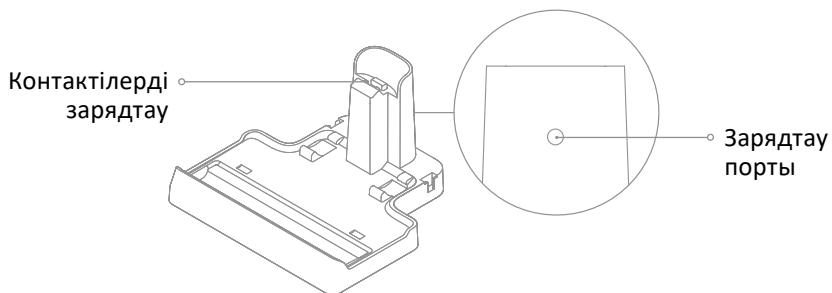



## Дисплей

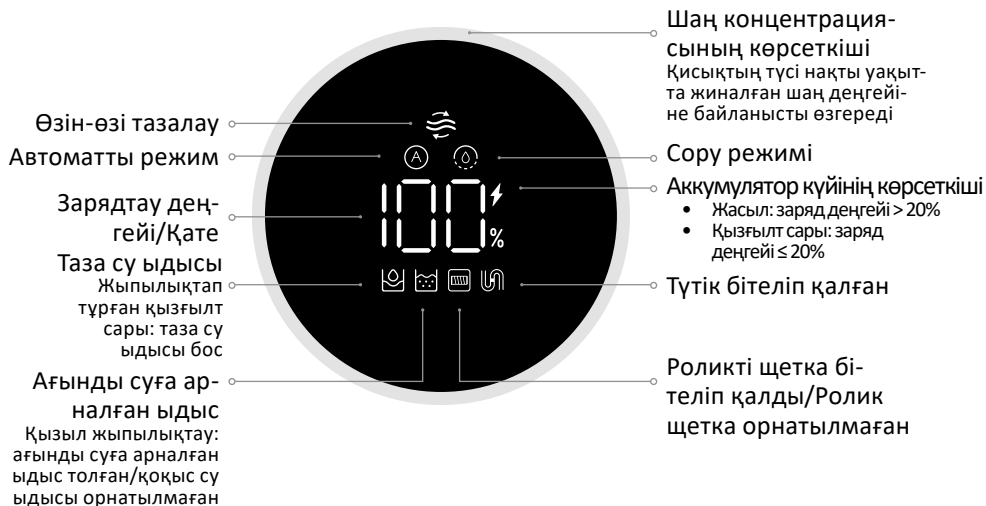

## Дауыстық еске салғыш түймесі

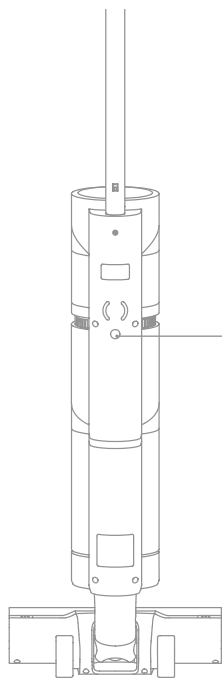

### Дауыстық еске салғыш түймесі

- Дауыстық еске салғышты қосу немесе дыбыс деңгейін реттеу үшін түртіңіз
- Тілді ауыстыру үшін 3 секунд басып тұрыңыз

# Орнату

## Керек-жарақ ұстағышын орнату

Керек-жарақ ұстағышын нұсқауларға сәйкес зарядтау негізіне орнатыңыз.

## Шаңсорғышты орнату схемасы

Тұтқаның ұшын шаңсорғыштың үстіңгі жағындағы портқа нұсқауларға сәйкес тігінен орнату аяқталған кезде сырт еткен дыбыс естілгенше салыңыз.

Ескертпе: тұтқаны алу үшін шаңсорғыштың артындағы саңылаудағы контактіні басып, бір уақытта тұтқаны жоғары тартыңыз.

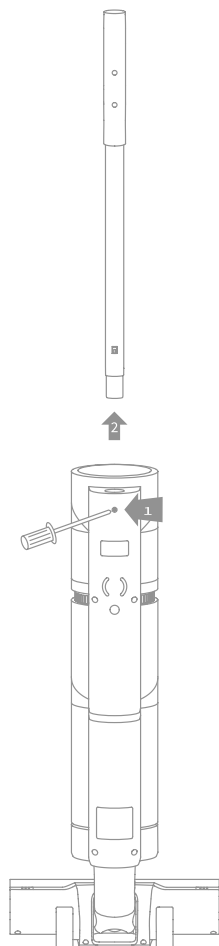
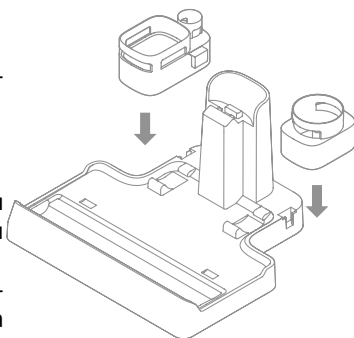

## Зарядтау

Ескертпе: шаңсорғышты бірінші рет қолданар алдында оны толығымен зарядтаңыз.

1. Зарядтау негізін қабырғаға перпендикуляр көлденең бетке қойыңыз. Қуат адаптерінің ұшын зарядтау негізіне қосыңыз, ал екінші ұшын үй розеткасына салыңыз.
2. Зарядтау үшін шаңсорғышты негізге қойыңыз, зарядтау күйін көрсету үшін экранда ⚡ белгішесі жанады. Зарядтау процесінде дисплейдегі Сан батареяның ағымдағы деңгейін пайызбен көрсетеді. 100 Саны батареяның толық зарядталғанын білдіреді, содан кейін белгіше өшеді. Егер әрекеттер 10 секунд ішінде орындалмаса, экран автоматты түрде сөнеді.

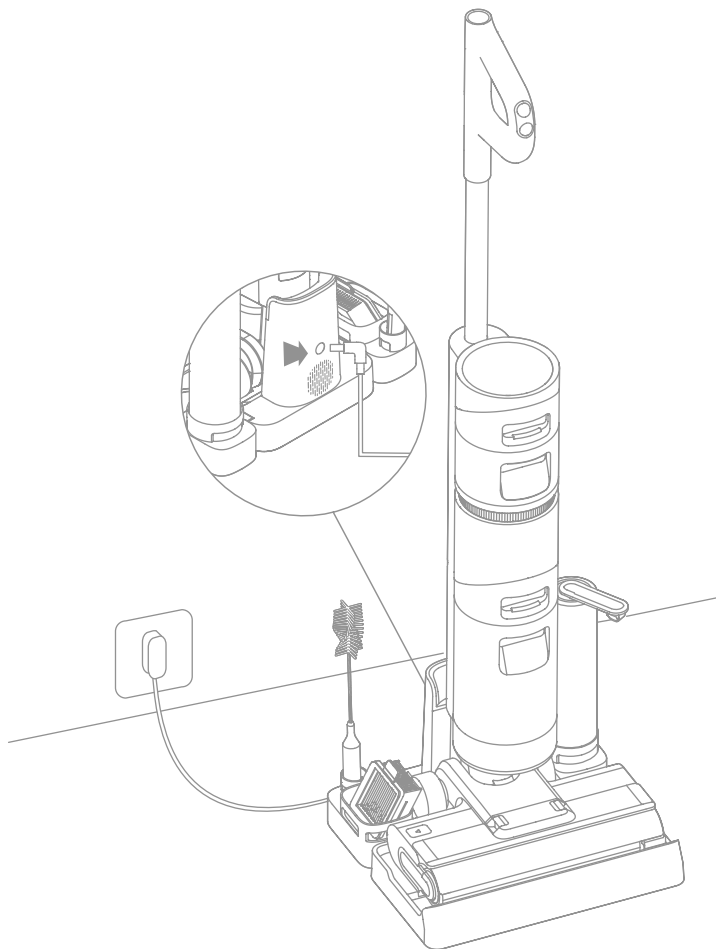

Ескертпе: толық зарядталғаннан кейін, жұмыс істемеу уақыты 15 минуттан асса, шаңсорғыш автоматты түрде ұйқы режиміне өтеді.

# Пайдалану тәртібі

## Таза су ыдысын толтыру

1. Таза суға арналған ыдыс түймесін басып, оны шығару үшін резервуарды алға тартыңыз.

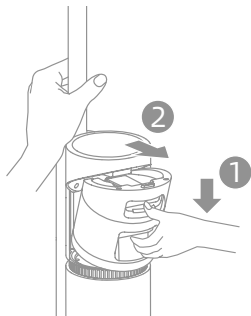

2. Резервуардың қақпағын ашып, қажетті мөлшердегі таза суды құйыңыз.



3. Резервуардың қақпағын мықтап жабыңыз.



4. Резервуардың қақпағын жабыңыз.

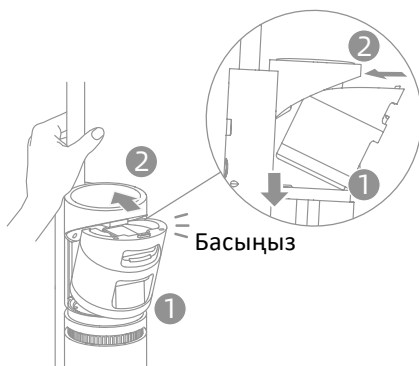

## Тазалаудың басталуы

Шаңсорғышты қосу және тазалауды бастау үшін  түймесін жылдам басыңыз. Шаңсорғыш тік/еңбелі күй ауыстырғышымен жабдықталған. Жұмысты бастау үшін щетка қақпағын жеңіл басып, шаңсорғышты артқа еңкейтеңіз. Жұмыс кезінде шаңсорғыш тік күйге ауысса, ағымдағы тапсырма уақытша тоқтатылады.

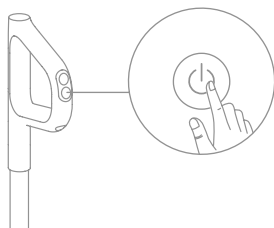

Ескерту: шаңсорғыш жұмыс істеп тұрған кезде шаңсорғышты көтермеңіз немесе түсірмеңіз немесе жылжытпаңыз. Сондай-ақ, шаңсорғышты бір жағына еңкейтуге немесе пайдаланылған су шаңсорғыштың ішіне түспеуі үшін оны еденге қоюға тыйым салынады.

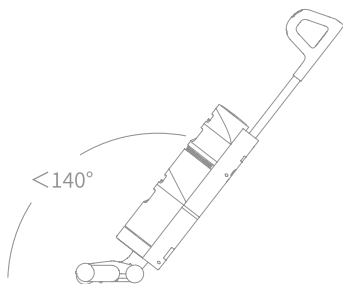

Судың ағып кетуіне жол бермеу үшін шаңсорғышты 140°-тан жоғары бұрышқа бұрмаңыз.

Тазалау үшін көбіктенетін сұйықтықтарды қолдануға тыйым салынады.

## Автоматты режим/сору режимі

Шаңсорғыш әдепкі бойынша автоматты түрде қосылады. Қажет болса, сору режиміне ауысуға болады.

Авто режимі: шаңсорғыш едендегі дақтардың ластану деңгейіне байланысты сору күшін реттейді.

Сору режимі: шаңсорғыш едендегі су дақтарын тазартады.

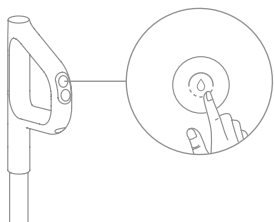

# Қызмет көрсету және жөндеу

## Нұсқаулар

- Тазалау немесе жөндеу алдында шаңсорғышты өшіріңіз.
- Қажет болса, компоненттерді ауыстыру қажет болуы мүмкін. Үйлесімсіздікке байланысты өнімге зақым келтірмеу үшін зауыттан жеткізілген құрамдастарды пайдаланыңыз.
- Шаңсорғыш ұзақ уақыт бойы пайдаланылмаса, оны толық зарядтаңыз, зарядтағышты ажыратыңыз және шаңсорғышты ылғалдылығы төмен күн сәулесінен алыс салқын жерде сақтаңыз. Аккумулятордың заряды тереңдеп кетпес үшін шаңсорғышты кем дегенде 3 айда бір рет зарядтаңыз.

## Бір рет басу арқылы өзін-өзі тазалау

\* Өзін-өзі тазалау функциясын шаңсорғыш зарядталғанда және батарея заряды 15%-дан жоғары болғанда ғана қосуға болады.

1. Тағайындалған тапсырмаларды орындағаннан кейін шаңсорғышты зарядтау негізіне тік күйде орналастырыңыз және таза су ыдысының толы екеніне көз жеткізіңіз.
2. Тұтқаның жоғарғы жағындағы өзін-өзі тазалау түймесін басыңыз. Дисплейде өзін-өзі тазалау индикаторы жанады және өзін-өзі тазалау басталады.
3. Өзін-өзі тазалауды аяқтағаннан кейін шаңсорғыш зарядтауды жалғастырады.

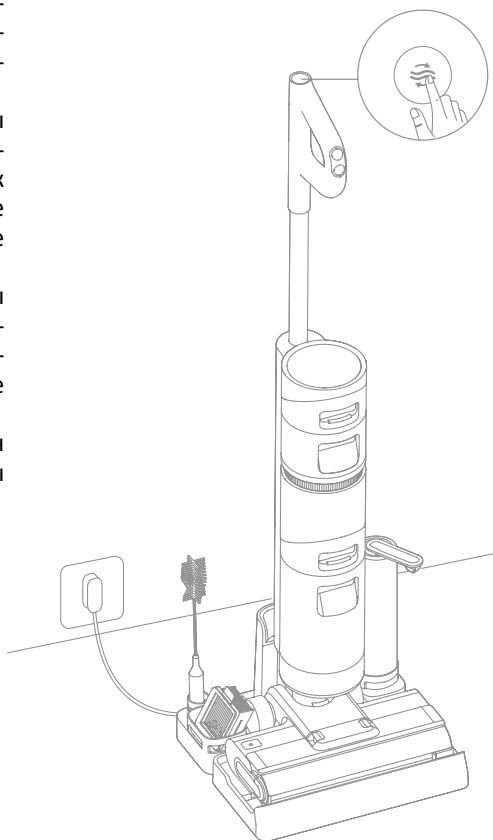

Ескертпе: шаңсорғыш өзін-өзі тазалауды аяқтағаннан кейін ағынды су ыдысын мұқият тазалаңыз. Зарядтау базасында дақтар болса, оны тазалаңыз.

## Роликті щетканың қақпағын тазалау

\* Қажет болса тазалаңыз.

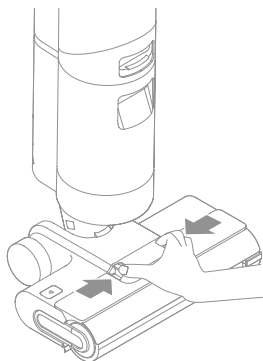

1. Қақпақты алу үшін роликті щетка қақпағын босату түймелерін екі жағынан ішке қарай басыңыз.

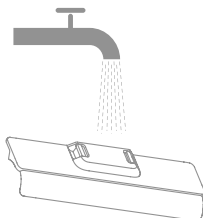

2. Қақпақты таза сумен шайыңыз немесе сүлгімен сүртіңіз.

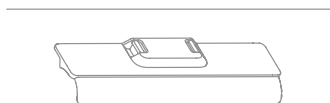
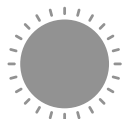

3. Қолданар алдында қақпақты жақсылап құрғатыңыз.

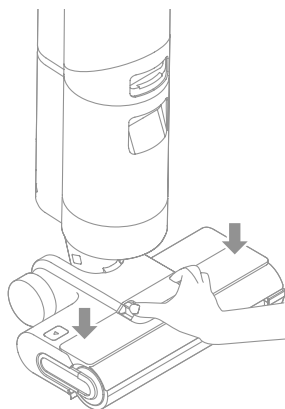

4. Қақпақты қайта орнатыңыз.

## Роликті щетканы тазалау

\* Қажет болса, тазалаңыз. Әр 3–6 ай сайын ауыстыру ұсынылады.

1. Роликті босату түймешігін тұтқа түсіп кеткенше басыңыз. Оны тартып, роликті щетканы алыңыз.

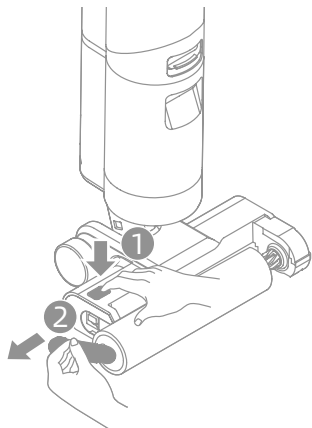

2. Жинақтағы тазалау щеткасын пайдаланып, роликті щеткаға түскен шаш пен кірді кетіріңіз. Роликті щетканы таза сумен шайып, мұқият құрғатыңыз.

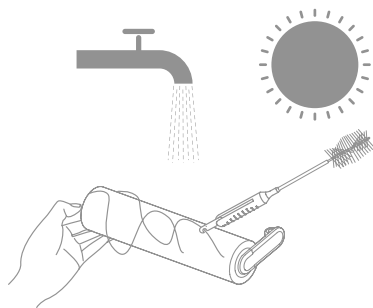

3. Шаң тесігінің шаңын құрғақ шүберекпен немесе қағаз сүлгімен тазалаңыз. Шұңқырды сумен шаймаңыз.

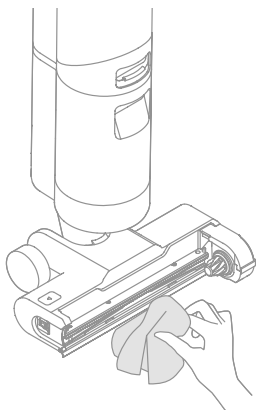

4. Роликті щетканы тазалағаннан кейін оның оң ұшын щетка модулінің оң жақ ойығына әкеліп, ролик щеткасының тұтқасын модульдің сол жақ ойығына басыңыз.

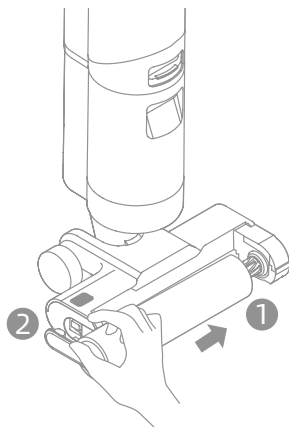



## Ағынды су ыдысын тазалау

\* Ағынды суға арналған ыдысты әр қолданғаннан кейін және өзін-өзі тазалау функциясын қосар алдында және қосқаннан кейін тазалау ұсынылады.

1. Ағынды суға арналған резервуарды босату түймесін басып, оны шығару үшін резервуарды сыртқа қарай тартыңыз.

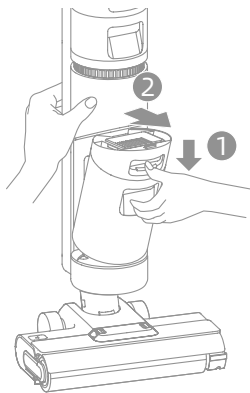

2. Ағынды суға арналған ыдысты ұстаңыз және оның қақпағын алыңыз. Резервуардың ішіндегісін босатыңыз.

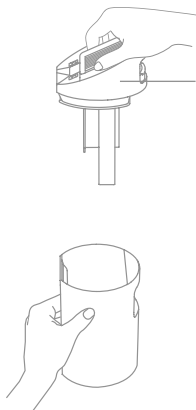

3. Ағынды суға арналған ыдыс пен қақпақты таза сумен шайыңыз. Жинақтағы тазалау щеткасын пайдаланып резервуардың ішін тазалаңыз.

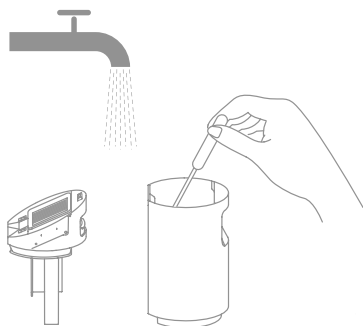

4. Тазалау аяқталғаннан кейін, резервуардың қақпағын жабыңыз, резервуардың түбін шаңсорғыш тұғырымен тұралаңыз және резервуар орнатылғанын білдіретін шырт еткенше бақты жайлап итеріңіз.

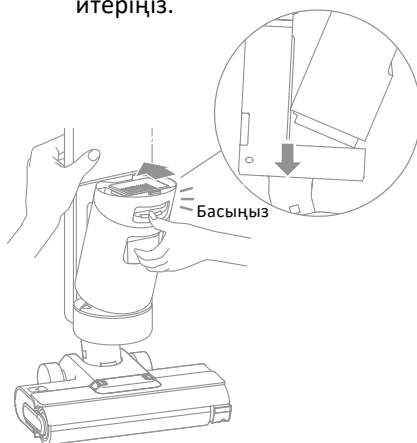

## Сүзгіні тазалау

\*Әр 3–6 ай сайын ауыстырыңыз.

1. Ағынды суға арналған ыдыстың жоғарғы жағындағы сүзгіні алыңыз.

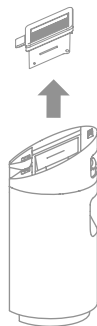

2. Сүзгі кірленсе, оны пайдалануды жалғастырмас бұрын оны таза сумен шайып, толығымен құрғатыңыз.

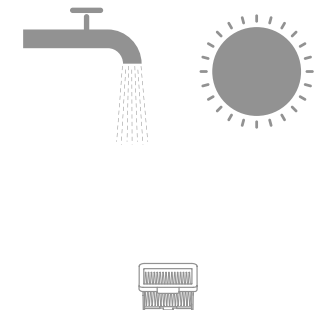

## Түтікшені тазалау

Қолданар алдында түтікті тазалау үшін ағынды суға арналған ыдысты алыңыз және оны сығымдалған сүлгімен сүртіңіз.

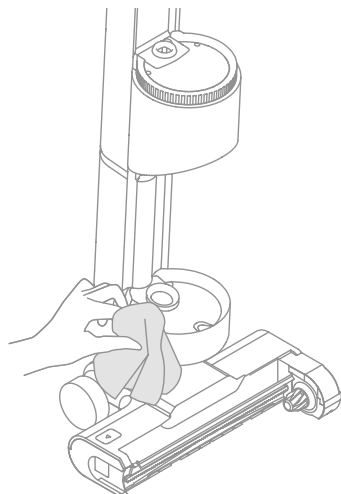





## Сұрақтар мен жауаптар

Қате	Ықтимал себеп	Шешім
Шаңсорғыш жұмыс істемейді.	Тұтқаны орнында емес.	Тұтқаны қайта орнатыңыз.
	Шаңсорғыш таусылған немесе заряд деңгейі төмен.	Қолданар алдында батареяны толығымен зарядтаңыз.
	Шаңсорғыш тігінен орналасқан.	Шаңсорғышты еңкейтеңіз.
	Роликті щетка дұрыс орнатылмаған немесе оның айналуын болдырмайтын шаш оралған.	Роликті щетканы қайта орнатыңыз немесе тазалаңыз.
	Ағынды суға арналған ыдыс орнында жоқ.	Ағынды су ыдысын қайта орнатыңыз.
	Ағынды суға арналған резервуар толы.	Ағынды су ыдысын тазалаңыз.
Сору күші әлсіз.	Сүзгі бітеліп қалған.	Сүзгіні тазалаңыз.
	Ролик щеткасының қақпағы, сүзгі немесе таза су ыдысы дұрыс орнатылмаған.	Қолданар алдында роликті щетка қақпағын, сүзгіні және таза су ыдысын қайта орнатыңыз.
	Шаш роликті щеткада ұсталады.	Техникалық қызмет көрсету және қызмет көрсету нұсқаулығындағы [Роликті щетканы тазалау] тарауын қараңыз.
	Түтікте бөгде заттар бар немесе түтік бітеліп қалған.	Түтікшені тазалаңыз.
Қозғалтқыш біртүрлі дыбыс шығарады.	Ағынды су ыдысында тым көп сұйықтық жиналды.	Ағынды су ыдысын тазалаңыз.
	Негізгі сору порты бітеліп қалған.	Негізгі сорғыш саңылауды бөгеп тұрған заттарды алып тастаңыз.

<b>Қате</b>	<b>Ықтимал себеп</b>	<b>Шешім</b>
Зарядтау кезінде аккумулятор күйінің индикаторы жанбайды.	Қуат адаптері электр розеткасына қосылмаған.	Қуат адаптерінің розеткаға дұрыс қосылғанын тексеріңіз.
	Қуат адаптері зарядтау негізіне дұрыс қосылмаған.	Дұрыс қосылыңыз.
	Зарядтау негізі шаңсорғышқа дұрыс қосылмаған.	Шаңсорғыштың орнында екеніне көз жеткізіңіз.
Роботтан су шықпайды.	Таза су ыдысы дұрыс орнатылмаған немесе резервуар бос.	Резервуарды қайта орнатыңыз немесе таза сумен толтырыңыз.
Ағынды су ыдысынан су ағып кетеді.	Соққы немесе кенет қозғалыс салдарынан қозғалтқышқа су кірді.	Шаңсорғыш өшкенде, оны жайлап жылжытыңыз.
	Тазалаудан кейін сүзгі толығымен кептірілмеген.	Қолданар алдында сүзгіні жақсылап құрғатыңыз.
Өзін-өзі тазартудың сәтсіздігі.	Үлкен бөлшектер ролик щеткасын бітеп тастайды.	Ролик щеткасының қақпағын ашыңыз, тексеріп, тазалаңыз.
	Шаңсорғыш зарядталмай жатыр.	Өзін-өзі тазалау функциясын іске қоспас бұрын, шаңсорғыштың зарядталғанына көз жеткізіңіз.
	Аккумулятор зарядының деңгейі 15%-дан төмен болса, өзін-өзі тазалау функциясын қосу мүмкін емес.	Өзін-өзі тазалау функциясын шаңсорғыш зарядталған және батарея деңгейі 15%-дан жоғары болса ғана қосуға болады.
	Ағын су ыдысы дұрыс орнатылмаған немесе резервуар шамадан тыс толтырылған.	Ағынды су ыдысын қайта орнатыңыз немесе ішіндегісін босатыңыз.
	Таза су ыдысы дұрыс орнатылмаған немесе резервуар бос.	Резервуарды қайта орнатыңыз немесе таза сумен толтырыңыз.

## Ақаулық себебін іздеу және түзету

Шаңсорғыш дұрыс жұмыс істемесе, дисплейде қате туралы хабар пайда болады. Шешім алу үшін ақаулықтарды жою схемасын қараңыз.

Қате белгішесі	Ықтимал себеп	Шешім
	Резервуарда таза су жеткіліксіз	Резервуарды таза сумен толтырыңыз.
	Ағынды суға арналған резервуар орнатылмаған	Ағынды су ыдысын орнатыңыз.
	Ағынды суға арналған резервуар толы	Ағынды су ыдысын тазалаңыз.
	Роликті щетка бітеліп қалды	Жинақтағы тазалау щеткасын пайдаланып роликті щетканы тазалаңыз.
	Роликті щетка орнатылмаған	Роликті щетканы орнатыңыз.
	Түтік бітеліп қалған	Сүзгінің бітеліп қалғанын тексеріңіз.
		Техникалық қызмет көрсету және қызмет көрсету нұсқаулығындағы [Түтікшені тазалау] бөлімін қараңыз.

Ақаулықтарды жою коды	Ықтимал себеп	Шешім
E1/EE/EF	Қозғалтқыш қатесі	Қолдау қызметіне хабарласыңыз.
E2/E3/E7/E8/E9	Аккумулятор қатесі	Қолдау қызметіне хабарласыңыз.
E4/E5	Қуат адаптерінің үйлесімсіздігі	Түпнұсқа қуат адаптерін пайдаланыңыз немесе тұтынушыларға қызмет көрсету орталығына хабарласыңыз.
E6	Аккумулятордың қызып кетуі	Аккумулятор температурасы қалыпты күйге келгенше күтіңіз.

## Техникалық сипаттамалары

Құрғақ және дымқыл еденді тазалауға арналған құрылғы			
Үлгісі	HHR14B	Зарядтау уақыты	шамамен 5 сағат
Номиналды кернеу	21,6 В	Зарядтау кернеуі	26 В
Номиналды қуат	200 Вт	Жобалық қуаттылық	3650 мА·сағ
Зарядтау кернеуі	4000 мА·сағ	Ағынды су ыдысының көлемі	500 мл
Таза су ыдысының көлемі	900 мл		
Қуат адаптері			
Үлгісі	YLS0251B-E260090	Белсенді күйдегі орташа тиімділік	87,28%
Кіріс	100–240 В, 50/60 Гц 0,8 А Макс	Төмен жүктемедегі тиімділік (10%)	79,74%
Шығыс	26 В = 0,9 А	Жүктемесіз қуат тұтыну	0,08 Вт·сағ

# Пайдалану бойынша нұсқаулыққа қосымша

## Құрылғы мақсаты

Бұл құрылғы әртүрлі беттерден (кафелді, паркет еден, кілемдер және т.б.) шаң мен кірді кетіруге арналған.

## Техникалық сипаттамалары

- Үлгісі: HNR14B.
- Сауда белгісі: Dreame.
- Қуат сымын бекіту түрі: X.
- Электрлік қорғаныс класы электр тогының соғуы:
  - адаптер: II;
  - шаңсорғыштың негізгі блогы: III.

## Монтаждау, сақтау, тасымалдау (тасу), өткізу және кәдеге жарату ережелері мен шарттары

- Құрылғы қандай да болмасын монтаждауды немесе бекітуді талап етпейді.
- Құрылғыны қаптамада, өндірушінің және тұтынушының жылытылатын үй-жайларында ауаның 0 және 40 °C аралығындағы температурада және ауаның 65%-дан аспайтын салыстырмалы ылғалдылығында сақтау керек. Үй-жайда жемірілуді тудыратын жегі қоспалар (қышқылдардың, сілтілердің булары) болмауы тиіс.
- Құрылғының тасымалдануы құрғақ ортада жүзеге асырылуы тиіс.
- Құрылғы ұқыпты өңдеуді талап етеді, оны шаң, кір, соққы, ылғал, от және т.б. әсерінен қорғаңыз.
- Құрылғыны сату жергілікті заңнамасына сәйкес жүргізілуі керек.
- Бұйымның қызмет ету мерзімі аяқталғаннан кейін оны қарапайым тұрмыстық қоқыспен бірге тастауға болмайды. Оның орнына, ол федералды немесе жергілікті заңнамаға сәйкес қайта өңдеу және қайта өңдеу үшін электрлік және электронды жабдықты тиісті қабылдау бекетіне қайта өңдеуге жіберіледі. Осы бұйымды дұрыс жоюды қамтамасыз ете отырып, сіз табиғи ресурстарды үнемдеуге және қоршаған ортаға және адамдардың денсаулығына зиян келтірмеуге көмектесесіз. Бұл бұйымды қабылдау және жою бекеттері туралы қосымша ақпаратты жергілікті муниципалды органдардан немесе тұрмыстық қалдықтарды шығаратын кәсіпорыннан алуға болады.
- Құрылғының ақаулығы анықталған жағдайда, тез арада авторландырылған сервистік орталыққа хабарласу немесе құрылғыны кәдеге жарату керек.

## Кепілдік туралы ақпарат

Өндіруші кепілдік мерзімі ішінде құрылғының үздіксіз жұмыс істеуіне, сондай-ақ материалдар мен жинақтарда ақаулардың болмауына кепілдік береді. Кепілдік мерзімі бұйымды сатып алған сәттен бастап есептеледі және тек жаңа өнімдерге қолданылады. Кепілдік қызмет көрсету пайдаланушының басшылығына сәйкес бұйымды пайдалану шартымен кепілдік мерзімі ішінде тұтынушының кінәсіз істен шыққан элементтерді тегін жөндеу немесе ауыстыруды қамтиды. Элементтерді жөндеу немесе ауыстыру уәкілетті сервис орталықтарының аумағында жүргізіледі.

Сервистік орталықтардың өзекті тізімі келесі мекенжай бойынша:

<https://www.dns-shop.kz/service-center/>

## Қосымша ақпарат

**Өндіруші:** Дримэ Трейдинг (Тяньцзинь) Ко., Лтд.

2112-1-1 каб., оңтүстік ауд., қаржы және сауда орталығы, Ячжоу №6975 тас жолы, Дунцзян портының кедендік аймағы, Тяньцзинь сауда аймағының эксперименттік аймағы, Қытай.

Қытайда жасалған.

**Импортер / юр. лицо, принимающее претензии в Республике Казахстан:** ТОО «ДНС КАЗАХСТАН», г. Астана, р-н Сарыарқа, пр-т Сарыарқа, зд. 12, Республика Казахстан.

**Импорттаушы / Қазақстан Республикасында талаптар қабылдайтын заңды тұлға:** «DNS QAZAQSTAN (ДНС КАЗАХСТАН)» ЖШС, Астана қ-ы, Сарыарқа ауданы, Сарыарқа д-лы, 12 ғ-т, Қазақстан Республикасы.  
**Адрес электронной почты / электронды пошта мекен-жайы:** info@dns-shop.kz

**Өндіруші уәкілеттік берген тұлға:** «ЦЭП ВОК» АКЕҰ

119618, РЕСЕЙ, МЭСКЕУ ҚАЛАСЫ, 50 ЛЕТ ОКТЯБРЯ КӨШЕСІ, 4 ҮЙ.

**Электронды пошта мекен-жайы:** serpvok@yandex.ru

Тауар КО ТР (ЕАЭО) талаптарына сәйкес келеді.

Өнімнің сапасын жақсарту үшін ерекшеліктер, өнім туралы ақпарат, оның жинақталымы және функционалы пайдаланушыға алдын ала ескертусіз өзгертілуі мүмкін.

Тауардың шығарылған күні, сондай-ақ кепілдік және пайдалану мерзімдері қаптамада көрсетілген.

V.1

