

**Пайдалану бойынша  
нұсқаулық  
Робот шаңсорғыш  
Dreame L10S Pro**



# Қауіпсіздік туралы ақпарат

## Жұмыс шектеулері

- Бұл өнімді қауіпсіз пайдалануды қамтамасыз ету және қауіптерді болдырмау үшін ата-анасының немесе қамқоршысының қадағалауынсыз 8 жасқа толмаған балалар немесе физикалық, сенсорлық немесе ақыл-ой мүмкіндіктері шектеулі немесе тәжірибесі немесе білімі шектеулі адамдар пайдаланбауы керек. Балаларға құрылғыны қадағалаусыз тазалауға немесе жөндеуге рұқсат бермеңіз.
- Балалар бұл құрылғымен ойнамауы керек. Жұмыс кезінде балалар мен үй жануарларын роботтан қауіпсіз қашықтықта ұстаңыз.
- Бұл құрылғы тек үйдегі еденді тазалауға арналған. Оны ашық ауада, еденсіз беттерде немесе коммерциялық немесе өндірістік ортада қолданбаңыз.
- Қуат сымы зақымдалған немесе сынған болса, оны пайдалануды дереу тоқтатып, сатудан кейінгі қызметке хабарласыңыз.
- Роботты қорғаныс тосқауылдары жоқ еденнен жоғары жерлерде пайдаланбаңыз.
- Роботты төңкермеңіз. Роботты лазерлік қашықтық сенсорының қақпағынан, робот қақпағынан немесе амортизатордан ұстамаңыз.
- Роботты қоршаған орта температурасы 40 °C жоғары немесе 0 °C төмен ортада немесе сұйықтықтары немесе жабысқақ заттары бар едендерде қолданбаңыз.
- Тазалау кезінде роботты тартып алмас үшін оны қолданар алдында еденнен сымдарды алыңыз.
- Робот оларға соғылып, зақымданбауы үшін еденнен нәзік және ұсақ заттарды алып тастаңыз.
- Шашты, саусақтарды және басқа дене бөліктерін роботтың сору тесігінен алыс ұстаңыз.
- Щетка тазалау құралын балалардың қолы жетпейтін жерде сақтаңыз.
- Роботтың қозғалмайтын немесе қозғалатынына қарамастан, оның үстіне балаларды, жануарларды немесе кез келген заттарды қоймаңыз.
- Роботты жанып тұрған заттарды тазалау үшін пайдаланбаңыз.
- Роботты қатты немесе өткір заттарды алу үшін пайдаланбаңыз.
- Тазалау және техникалық қызмет көрсету алдында роботтың өшірілгенін және зарядтау докының қуат көзінен ажыратылғанын тексеріңіз.
- Робот пен зарядтау қондырғысын дымқыл сүлгімен сүртпеңіз немесе сұйықтықпен жууға болмайды. Қайта орнату және одан әрі пайдалану алдында жууға болатын элементтер толығымен құрғақ болуы керек.

- Тасымалдамас бұрын роботтың өшірілгеніне көз жеткізіңіз және мүмкіндігінше оны бастапқы қаптамасында сақтаңыз.
- Бұл құрылғыны пайдаланушы нұсқаулығына сәйкес пайдаланыңыз. Пайдаланушылар нұсқауларды орындамау нәтижесінде кез келген жоғалту немесе зақым үшін жауапты.

## **Аккумулятор және зарядтау**

- Үшінші тарап аккумуляторын, зарядтағышты немесе зарядтау қондырғысын пайдаланбаңыз. Тек RCS0 қуат көзімен пайдаланыңыз.
- Аккумуляторды немесе зарядтау қондырғысын өз бетіңізше бөлшектемеңіз, жөндемеңіз немесе өзгертпеңіз.
- Зарядтау қондырғысын жылу көзінің жанына қоймаңыз.
- Зарядтау контактілерін дымқыл шүберекпен немесе дымқыл қолмен сүртпеңіз немесе тазаламаңыз.
- Ескі батареяларды дұрыс тастамаңыз. Қажет емес батареяларды тиісті қайта өңдеу орындарына апару керек.
- Робот ұзақ уақыт бойы пайдаланылмайтын болса, оны толығымен зарядтап, желіден ажыратып, салқын, құрғақ жерде сақтаңыз. Батареяның шамадан тыс зарядсыздануын болдырмау үшін роботты кемінде 3 айда бір рет зарядтаңыз.
- Бұл құрылғы батарея жинағымен жабдықталған, оны тек білікті техниктер немесе сатудан кейінгі қызмет көрсету қызметкерлері ауыстыруы керек.
- Литий-ионды батареялар жинағында қоршаған ортаға қауіпті заттар бар. Робот шаңсорғышты лақтырмас бұрын, алдымен батарея жинағын алып тастап, оны кәдеге жаратыңыз немесе қайта өңдеңіз.
- пайдаланатын елдің немесе аймақтың жергілікті заңдары мен ережелеріне сәйкес.
- Өнімнен аккумуляторларды шығарған кезде, алдымен оларды толығымен таусылғаныңыз және өнімнің қуат көзінен ажыратылғанына көз жеткізгеніңіз жөн. Төменгі жағындағы бұранданы алыңыз, содан кейін қақпақты алыңыз.
- Коннекторды ажыратып, батареяларды шығарыңыз. Ықтимал жарақаттануды болдырмау үшін батарея бөлігінің бүтіндігін тексеріңіз.
- Аккумуляторларды қайта өңдеумен айналысатын кәсіби ұйымға тапсырыңыз.

## **Лазерлік қауіпсіздік шаралары**

Лазерлік қашықтық датчигі IEC 60825-1:2014 стандартының 1-сынып лазерлік өнімдерімен сәйкес келеді және қауіпті лазер сәулесін шығармайды.

## Сақтау және тасымалдау кезіндегі сақтық шаралары

- Өнімді қаптамада тасымалдау керек. Тасымалдау кезінде өнімді қысымға немесе соққыға ұшыратпаңыз.
- Тасымалдау кезінде қатты соқтығысудан аулақ болыңыз.
- Құрылғыны 50 °C жоғары немесе –20 °C төмен температурада тасымалдамаңыз.
- Бір ай сияқты қысқа мерзім ішінде құрылғыны -20-дан 50 °C-қа дейінгі температурада және 60% ± 5% салыстырмалы ылғалдылықта сақтау ұсынылады. Ұзақ уақыт бойы құрылғыны 0 °C және 40 °C арасындағы қоршаған орта температурасында сақтаңыз.
- Құрылғыны дұрыс кәдеге жаратыңыз. Өнімнің қызмет ету мерзімі аяқталғанда, оны ол қолданылатын елдің немесе аймақтың жергілікті заңдары мен ережелеріне сәйкес кәдеге жаратыңыз.

# Өнім сипаттамасы

## Аксессуарлар

### Алдын ала орнатылған керек-жарақтар



Негізгі щетка

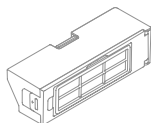

Шаңға арналған  
контейнер

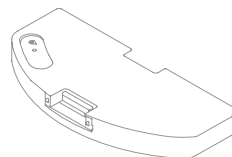

Су бағы



Тазалау құралы

### Басқа аксессуарлар



Бүйірлік щетка



Қуат кәбілі

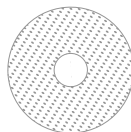

Еден  
жуғыш  
× 2



Еден жуғыш  
ұстағышы × 2

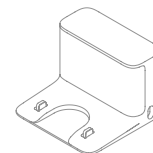

Зарядтау қон-  
дырғысы

# Робот

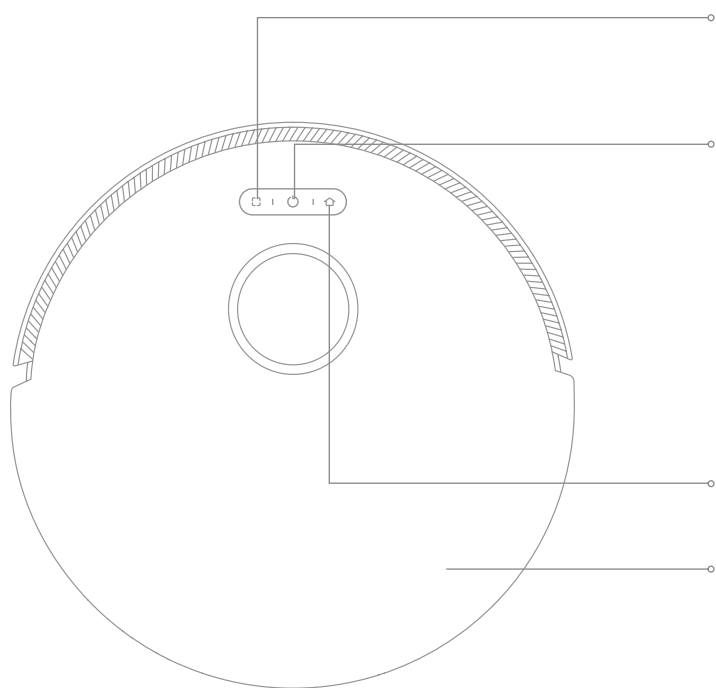

Жергілікті тазалау түймесі

- Жергілікті тазалау режимін қосу үшін түймені басыңыз

Қуат/тазалау түймесі

- Қуатты қосу/өшіру үшін түймені 3 секунд басыңыз
- Роботты қосқаннан кейін тазалауды бастау үшін түймені басыңыз

Күй көрсеткіші

- Ақ (тұрақты): тазалау жүріп жатыр/тазалау аяқталды
- Қызғылт сары (жыпылықтау): ақау

Қондыру түймесі

- Роботты зарядтау қондырғысына қайтару үшін түймені басыңыз

Қақпақ

## Робот

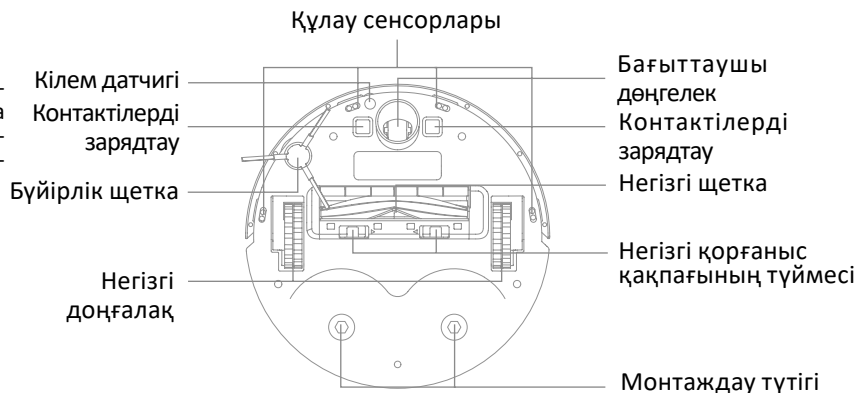
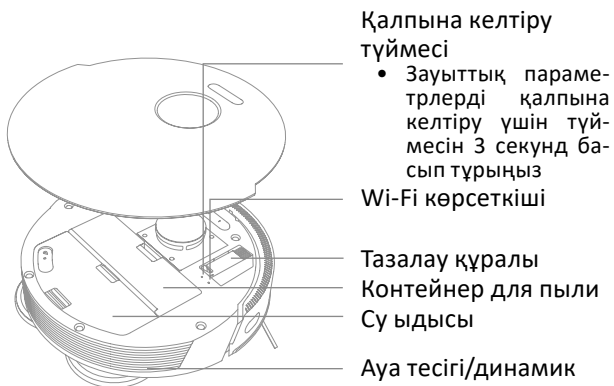

## Робот датчиктері

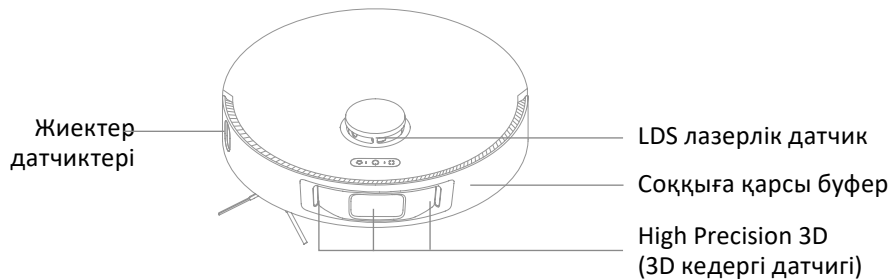



## Шаңға арналған контейнер

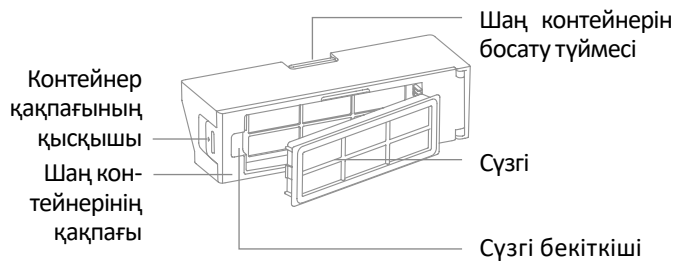

## Су багы

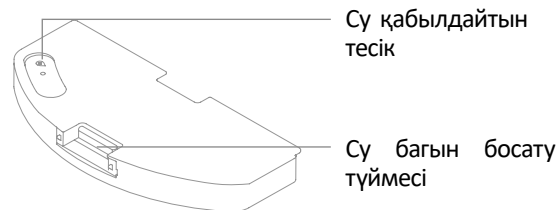

## Зарядтау қондырғысы

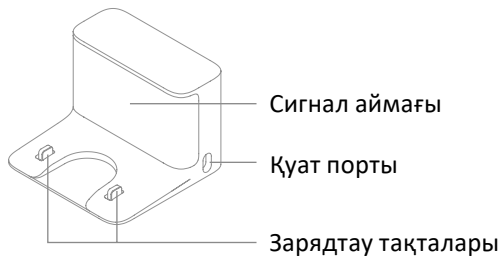

## Еден жуғыш модулі

Бекіту аймағы

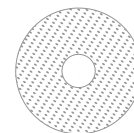
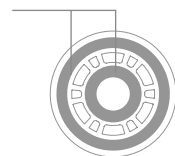

## Үй тазалау

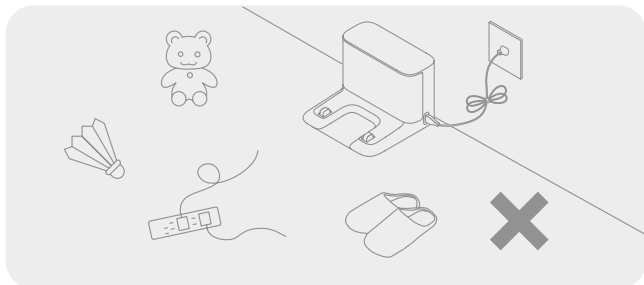

Роботтың тиімділігін арттыру үшін қуат сымдарын, мата бұйымдарын, тәпішкелерді және ойыншықтарды алып тастаңыз.

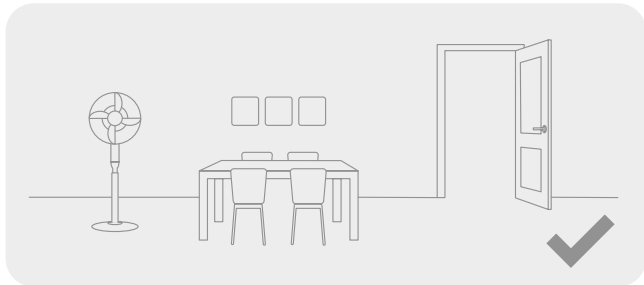

Тазалайтын бөлменің есігін ашыңыз және тазалауға көбірек орын жасау үшін жиһазды дұрыс орындарға қайта реттеңіз.

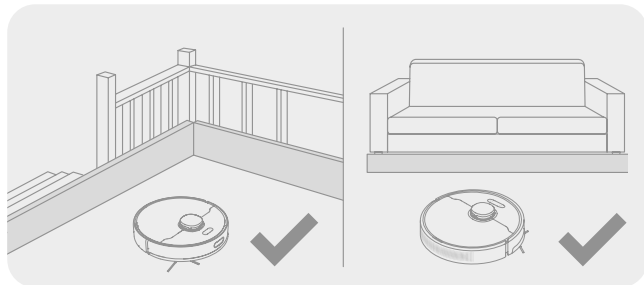

Тазалау алдында шаңсорғыштың қауіпсіздігі мен біркелкі жұмыс істеуін қамтамасыз ету үшін баспалдақтың түбіне және диванның жанына физикалық кедергілерді орнатыңыз.

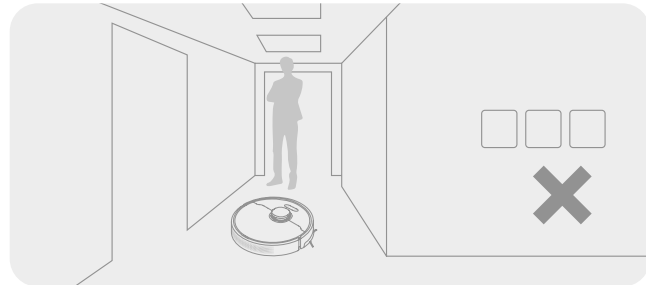

Робот алдағы тазалау аймағын дұрыс тани алуы үшін роботтың алдында, есіктің алдында немесе тар өткелде тұрмаңыз.

# Қолданар алдында

## 1. Қорғаныс элементтерін алыңыз

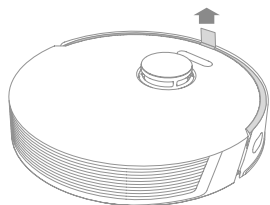

## 2. Бүйірлік щетканы орнатыңыз

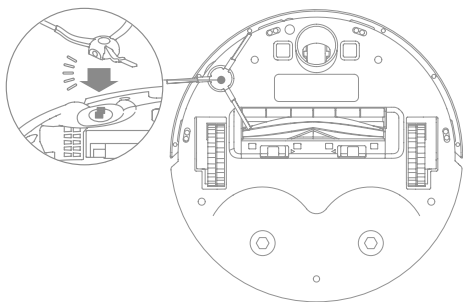

**Ескерту.** Бүйірлік щетка дұрыс күйде болғанда, сіз шерткен дыбысты естисіз.

## 3. Зарядтау станциясын орнатыңыз

Зарядтау қондырғысының астыңғы жағындағы екі жақты жапсырманы алып тастаңыз, қондырманы қабырғаға қа-рама-қарсы тегіс бетке қойып, оны қуат көзіне қосыңыз.

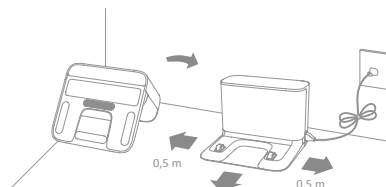

### Ескерту.

- Бүйірлерінен 0,5 метр және қондыру станциясының алдыңғы жағынан 1,5 метр қашықтықта ешқандай заттардың жоқтығына көз жеткізіңіз.
- Мобильді қолданба арқылы роботты тиімді басқару үшін робот пен зарядтау қондырғысының Wi-Fi ауқымында екеніне көз жеткізіңіз. Зарядтау қондырғысын тікелей күн сәулесі түсетін немесе бөгде заттар бөгейтін жерлерге қоймаңыз, себебі бұл роботтың зарядтау қондырғысына оралуына кедергі келтіруі мүмкін.
- Зарядтау станциясын қоймас бұрын едендегі аумақты құрғақ сүлгімен тазалаңыз.
- Қажет болса, екі жақты жабысқақ таспаны пайдаланыңыз.
- Қажет болса, бетінің жабысқақтығын азайту үшін жабысқақ таспаны ақырын алып тастаңыз.

## 4. Қайта зарядтау үшін роботты зарядтау станциясына қойыңыз. Робот автоматты түрде қосылып, зарядтауды бастайды

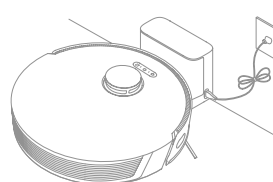

- Батарея деңгейінің көрсеткіші
  - Ақ: батарея зарядының деңгейі 15%-дан жоғары.
  - Қызғылт сары: батарея зарядының деңгейі 15%-дан аз немесе оған тең.

### Ескерту.

- Бірінші пайдалану алдында батареяны толық зарядтаңыз.
- Зарядтау кезінде дымқыл сүрткіштің еден бетіне зақым келтірмеу үшін дымқыл сүрткіш модулін орнату ұсынылмайды.

# Қолданбаға қосылу

Құрылғыны басқару үшін өнім Dreamehome немесе Mi Home/Xiaomi Home APP қолданбасын пайдаланады.

## 1. Dreamehome/Mi Home/Xiaomi Home қолданбасын жүктеп алыңыз

Dreamehome қолданбасын жүктеп алу үшін роботтағы QR кодын сканерлеңіз немесе қажетті қолданбаны жүктеп алып, орнату үшін Dreamehome, Mi Home немесе Xiaomi Home қолданбаларын іздеңіз.

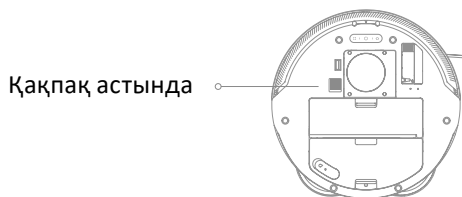

## 2. Құрылғыны қосу



Dreamehome қолданбасын ашып, жоғарғы оң жақ бұрыштағы «+» белгішесін басып, DreameBot L10s Pro құрылғысын қосу үшін жоғарыдағы QR кодын қайта сканерлеңіз. Нұсқауларға сәйкес Wi-Fi желісіне қосылыңыз.



### Ескерту.

- Сымсыз желі функциясы тек 2,4 ГГц Wi-Fi-ды қолдайды.
- Қолданба үнемі жаңартылып отырады. Нақты әрекеттер осы нұсқаулықта сипатталғандардан өзгеше болуы мүмкін. Қолданбаның ағымдағы нұсқасына негізделген нұсқауларды орындаңыз.

## 3. Wi-Fi қайта орнату

Wi-Fi индикаторын ашу үшін жоғарғы қақпақты ашыңыз. Сонымен бірге «» және «» түймелерін «Желі орнатуды күтуде» деген дауыстық хабарды естігенше басып тұрыңыз. Wi-Fi индикаторы баяу жыпылықтай бастағанда, робот желіге қосылу режиміне өтеді.

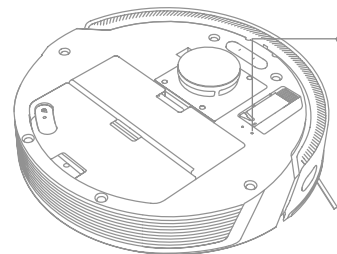

### Wi-Fi көрсеткіші

- Жыпылықтау (баяу): қосылымды күтуде
- Жыпылықтау (жылдам): қосылуда
- Индикатор шамы (тұрақты): Wi-Fi қосылған.

**Ескерту.** Телефон роботқа қосыла алмаса, Wi-Fi параметрлерін қалпына келтіріп, құрылғыны қайта қосыңыз.



## 6. Жергілікті тазалау режимі

Егер робот күту режимінде болса немесе кідірілген болса, жергілікті тазалау режиміне өту үшін түймені 3 секунд басып тұрыңыз. Бұл режимде робот өзінің айналасындағы 1,5 × 1,5 метр радиуста аумақты тазартады. Жергілікті тазалауды аяқтағаннан кейін робот автоматты түрде бастапқы орнына оралады және өшеді.

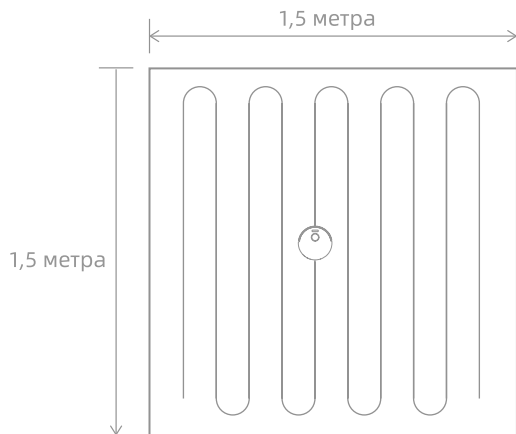

**Ескерту.** Роботты тоқтатып, жергілікті тазалау режимін қосқаннан кейін ағымдағы тапсырма аяқталады.

## 7. «Жоспарлы тазалау» режимі

Жоспарланған тазалау уақыттарын қолданбада конфигурациялауға болады. Робот жоспарланған уақытта тазалауды автоматты түрде бастайды және тазалау аяқталғаннан кейін зарядтау қондырғысына оралады.

## 8. Қосымша қолданба мүмкіндіктері

Қосымша мүмкіндіктерді пайдалану үшін қолданба интерфейсындағы нұсқауларды орындаңыз. Қолданба нұсқасы жаңартылған немесе ішінара өзгертілген болуы мүмкін. Қолданбаның ағымдағы нұсқасына арналған нұсқауларды орындаңыз.

## 9. Еден жуғышпен тазалау функциясы

Жақсырақ тазалау нәтижелеріне қол жеткізу үшін роботты 3 рет қолданғаннан кейін сұрту режимін пайдалануды бастау ұсынылады.

1) Швабраны сығып алыңыз, қалған суды алып тастаңыз және швабраны ұстағышқа мықтап бекітіңіз. Содан кейін роботқа ылғалды тазалау модулін орнатыңыз.

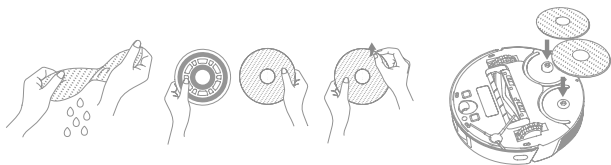

2) Су ыдысын шығарып, суретте көрсетілгендей сумен толтырыңыз. Содан кейін оны орнына қойыңыз.

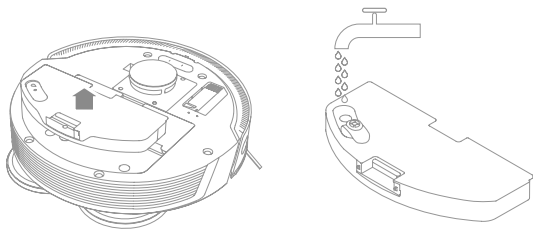

### Ескерту.

- Деформацияны болдырмау үшін су ыдысына ыстық су құймаңыз.
- Резервуарды күн сәулесінің тікелей түсуіне жол бермеңіз.
- Су ағыны әлсіз болса немесе су біркелкі бөлінбесе, су ыдысы қақпағының жоғарғы жағындағы ауа саңылауын тазалаңыз.

3)  түймесін басыңыз немесе қолданба арқылы тазалауды бастаңыз.

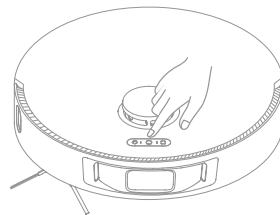

### Ескерту.

- Кілемдерде сұрту функциясын пайдалану ұсынылмайды.
- Мобильді қолданбаны пайдаланып швабраға су беруді қажетінше реттеңіз.

4) Тазалауды аяқтағаннан кейін сүрткіш ұстағышты алыңыз. Су ыдысын алу үшін екі жағындағы қыстырғыштарды басып, жоғары қарай тартыңыз.

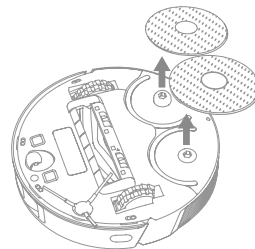

**Ескерту.** Робот зарядталып жатқанда немесе пайдаланылмай тұрғанда сүрткіш модулін алып тастаңыз, резервуардағы қалған суды босатыңыз және көгеру мен иістердің алдын алу үшін сүрткіш губканы тазалаңыз.

## Тұрақты күтім

### Шаңға арналған контейнер

1. Робот шаңсорғыштың үстіңгі қақпағын ашып, оны алу үшін шаң контейнерінің қыстырғыштарын басыңыз.

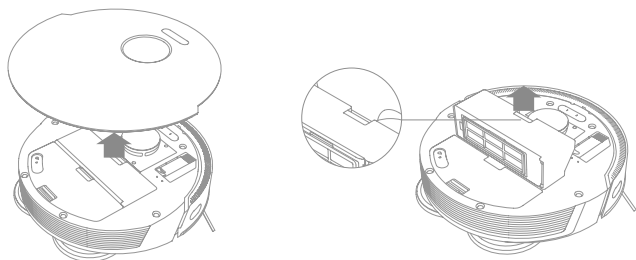

2. Шаң контейнерінің қақпағын ашып, оны босатыңыз.

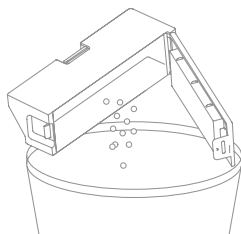

### Сүзгі

\* Әр 2 апта сайын тазалау ұсынылады.

1. Сүзгіні алыңыз, кірді мүмкіндігінше кетіру үшін сүзгі корпусын түртіңіз.

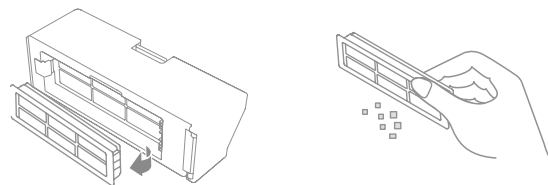

**Ескерту.** Сүзгіні щеткамен немесе саусақтарыңызбен тазалауға тырыспаңыз.

2. Шаң контейнерін және сүзгіні сумен шайыңыз, содан кейін кептіруден кейін оларды тиісті орнына орнатыңыз.

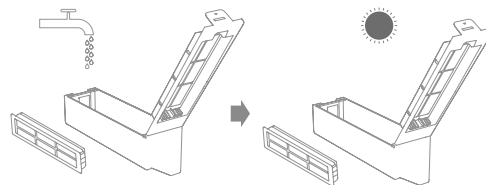

**Ескерту.**

- Сүзгіні тазалау үшін тек таза суды пайдаланыңыз. Жұғыш заттарды қолданбаңыз.
- Шаңға арналған контейнер мен сүзгіні мұқият кептіруден кейін ғана пайдаланыңыз.



## Еден жуғыш

\* Әр қолданғаннан кейін тазалаңыз.

1. Швабраны ұстағыштан алыңыз.

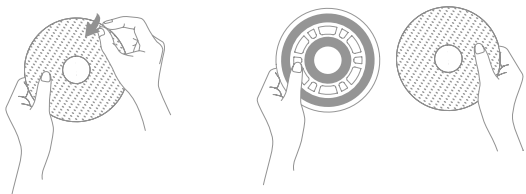

2. Сумен шайыңыз және сүрткіш губканы құрғатыңыз.

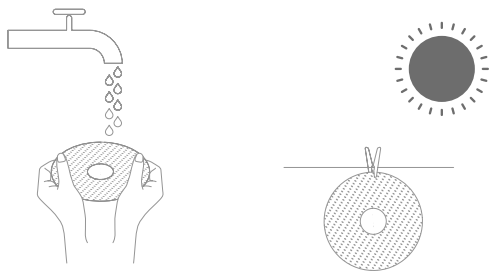

**Ескерту.** Роботтың оңтайлы өнімділігі үшін сүрткіш жастықшаны әр 3–6 ай сайын өзгерту ұсынылады.

## Негізгі щетканы тазалау

1. Қорғауды алу үшін негізгі щетканың екі жағындағы қыстырғыштарды ішке қарай итеріңіз және щетканы жоғары қарай алыңыз.

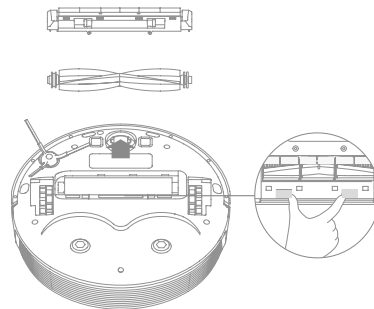

2. Суретте көрсетілгендей, негізгі щетканың екі жағындағы қақпақтарды алыңыз. Тазалау құралын пайдаланып, щетка мен мойынтіректерден шатастып қалған шаштарды алып тастаңыз.

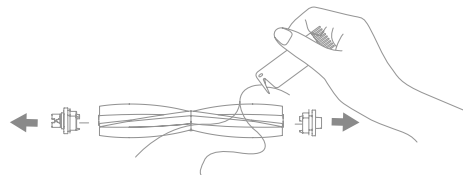

**Ескерту.** Щеткада шатастырылған шаш көп болса, щетканы зақымдамау үшін оны күшпен тартпаңыз.

### Бүйірлік щеткаларды тазалау

Бүйірлік щеткаларды алып тастаңыз. Тазалау құралын пайдаланып щеткаларды тазалаңыз.

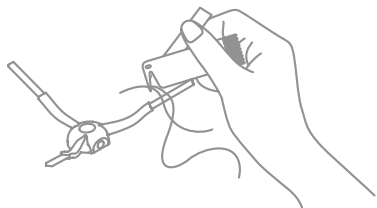

### LDS лазерлік датчигін/жиек датчигін тазартыңыз

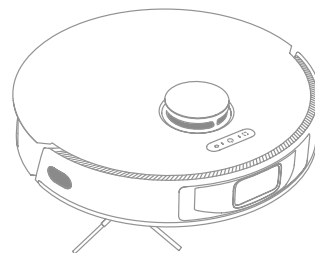

### Негізгі доңғалақ/бос жүріс доңғалақтарын тазалау

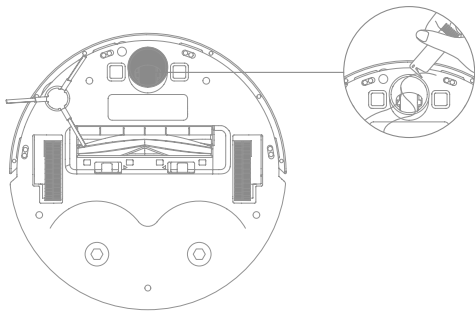

### Жоғары дәлдіктегі 3D датчигін тазалаңыз

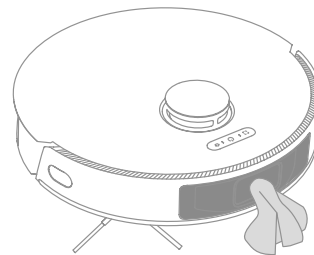

**Ескерту.** Роботтың немесе сезімтал электрлік бөлшектері бар зарядтау қондырғысының ішін тазалау үшін құрғақ сүлгіні пайдаланыңыз. Суға зақым келтірмеу үшін дымқыл сүлгіні пайдаланбаңыз.

## Таза кілем датчигі

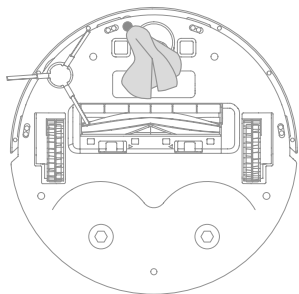

## Зарядтау контактілерін тазалау

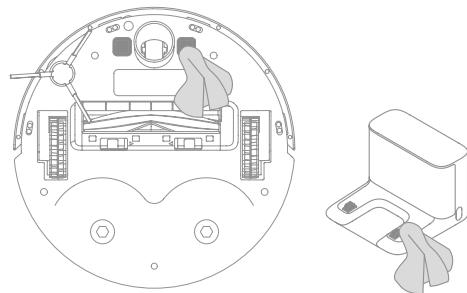

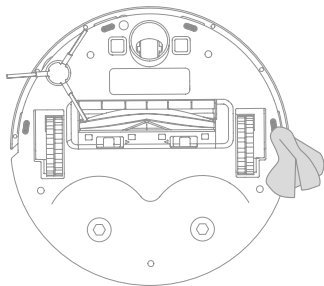

## Құлау датчигін тазалаңыз



**Ескерту.** Роботтың немесе сезімтал электрлік бөлшектері бар зарядтау қондырғысының ішін тазалау үшін құрғақ сүлгіні пайдаланыңыз. Суға зақым келтірмеу үшін дымқыл сүлгіні пайдаланбаңыз.

## Роботты қайта іске қосу

Робот жауап беруді тоқтатып, өшпесе,  түймесін 10 секунд басып тұру арқылы оны өшіруге мәжбүрлеңіз. Содан кейін роботты қайта қосу үшін  түймесін 3 секунд басып тұрыңыз.

## Аккумулятор

Робот жоғары тиімді литий-ионды батарея жинағымен жабдықталған. Күнделікті пайдалану үшін батарея сипаттамаларын сақтау үшін батареяны толығымен зарядтаңыз. Егер робот ұзақ уақыт бойы пайдаланылмаса, оны өшіріп, сақтаңыз. Шамадан тыс зарядсыздану салдарынан зақымдануды болдырмау үшін роботты кем дегенде үш айда бір рет қайта зарядтау керек.

## Сұрақтар мен жауаптар

Мәселе түрі	Шешім
Робот қосылмайды	Батарея деңгейі төмен. Роботты зарядтау қондырғысында зарядтаңыз, содан кейін әрекетті қайталаңыз. Қоршаған орта температурасы тым төмен (0 °C төмен) немесе тым жоғары (40 °C жоғары). Роботтың жұмыс температурасының диапазоны: 0 °C – 40 °C.
Робот зарядталмай жатыр	Зарядтау қондырғысы қуат көзіне қосылмаған. Қуат сымның екі ұшы дұрыс жалғанғанын тексеріңіз. Нашар байланыс. Қондыру станциясының зарядтау тақталарын және роботтың зарядтау контактілерін тазалаңыз.
Робот зарядтау қондырғысына оралмайды	Зарядтау қондырғысының айналасында тым көп кедергілер бар. Қондыру станциясын ашық жерге қойыңыз. Қондыру станциясының сигнал аймағын тазалаңыз.
Роботтың дұрыс жұмыс істемеуі	Роботты өшіріп, қайта іске қосыңыз.
Тазалау кезінде бөгде дыбыстар	Бөтен зат негізгі щеткаға, бүйірлік щеткаға немесе негізгі дөңгелектердің біріне жабысып қалуы мүмкін. Роботты тоқтатып, барлық қоқысты алып тастаңыз.
Робот тазалау кезінде нашарлады немесе кірді қалдырады	Шаң контейнері толған. Оны тазалаңыз. Сүзгі бітеліп қалған. Оны тазалаңыз. Негізгі щеткаға бөгде зат кірді. Алып кет.

<b>Мәселе түрі</b>	<b>Шешім</b>
Робот Wi-Fi желісіне қосылмайды	Wi-Fi желісіне қосылу сәтсіз аяқталды. Wi-Fi параметрлерін қалпына келтіріңіз, Dreamhome қолданбасының соңғы нұсқасын жүктеп алыңыз, содан кейін қайта қосылып көріңіз. Орын функциясы ашылмайды. Dreamhome қолданбасында орынды анықтау мүмкіндігі қосылғанына көз жеткізіңіз. Әлсіз Wi-Fi сигналы. Роботты Wi-Fi сигналы күшті аймаққа жылжытыңыз. Робот 5 ГГц Wi-Fi желісіне қолдау көрсетпейді. Роботыңыздың 2,4 ГГц Wi-Fi желісіне қосылғанын тексеріңіз. Үйдегі Wi-Fi пайдаланушы аты немесе құпия сөз дұрыс емес. Пайдаланушы аты мен құпия сөздің дұрыс енгізілгеніне көз жеткізіңіз.
«Жоспарлы тазалау» режимі жұмыс істемейді	Роботтың заряд деңгейі төмен. Жоспарлы тазалау заряд деңгейі кемінде 15% болғанда ғана басталады.
Егер робот біржола қондырылған болса, ол қанша электр қуатын тұтынады?	Қондыру станциясында робот өте аз электр қуатын тұтынады, ал тұрақты қайта зарядтау батареяның техникалық сипаттамаларын сақтауға мүмкіндік береді.
Су ыдысынан су келмейді немесе оның көлемі жеткіліксіз	Су ыдысында су бар екеніне көз жеткізіңіз. Егер сүрткіш жөке ластанса, тазалаңыз. Нұсқаулық нұсқаулығына сәйкес сүрткіш губка дұрыс орнатылғанына көз жеткізіңіз. Су ыдысының қақпағының жоғарғы жағындағы ауа саңылауын уақтылы тазалаңыз.
Швабра айналуы тоқтаты	Швабраға бөгде зат кірді. Жою.
Робот зарядтаудан кейін тазалауды жалғастырмайды	Роботтың тазалауды жалғастыруына кедергі болатын Мазаламау режиміне кірмегеніне көз жеткізіңіз.
Орынды өзгерткеннен кейін робот зарядтау қондырғысына оралмайды	Орынды өзгерткеннен кейін робот өз орнын қайта анықтайды. Орын қатесі болғаннан кейін робот картаны қалпына келтіре бастайды. Зарядтау қондырғысы тым алыс болса, робот қайта орала алмайды. Роботты зарядтау қондырғысына қолмен қою керек.

## Негізгі параметрлер

### Робот

Үлгісі	RLS6L
Зарядтау уақыты	шамамен 6 сағ
Номиналды кернеу	14,4 В
Номиналды қуат	60 Вт
Жұмыс жиілігі	2400–2483,5
Макс. шығыс қуаты	< 20 дБм

### Зарядтау қондырғысы

Үлгісі	RCS0
Номиналды кіріс қуаты	100–240 В ~ 50/60 Гц 0,5 А
Номиналды шығыс қуаты	19,8 В = 1 А

Қалыпты пайдалану жағдайында осы жабдықтың антеннасы мен пайдаланушының денесі арасында кемінде 20 см қашықтық сақталуы керек.

# Пайдалану бойынша нұсқаулыққа қосымша

## Құрылғы мақсаты

Бұл құрылғы әртүрлі беттерден (плиткалар, паркет едендер, кілемдер және т.б.) шаң мен кірді кетіруге арналған.

## Техникалық сипаттамалары

- Үлгісі: RLS6L.
- Сауда белгісі: Dreame.
- Сымсыз желі стандарты: IEEE 802.11 b/g/n.
- Жиілік диапазоны: 2400–2483,5 МГц.
- Таратқыштың қуаты:  $\leq 100$  мВт (20 дБм).
- Қуат сымын бекіту түрі: X.
- Электр тогының соғуынан қорғау класы: II.

## Монтаждау, сақтау, тасымалдау (тасу), өткізу және кәдеге жарату ережелері мен шарттары

- Құрылғы қандай да болмасын монтаждауды немесе бекітуді талап етпейді.
- Құрылғыны қаптамада, өндірушінің және тұтынушының жылытылатын үй-жайларында ауаның 0 және +40 °C аралығындағы температурада және ауаның 65%-дан аспайтын салыстырмалы ылғалдылығында сақтау керек. Үй-жайда жемірілуді тудыратын жегі қоспалар (қышқылдардың, сілтілердің булары) болмауы тиіс.
- Құрылғының тасымалдануы құрғақ ортада жүзеге асырылуы тиіс.
- Құрылғы ұқыпты өңдеуді талап етеді, оны шаң, кір, соққы, ылғал, от және т.б. әсерінен қорғаңыз.
- Құрылғыны сату жергілікті заңнамасына сәйкес жүргізілуі керек.
- Бұйымның қызмет ету мерзімі аяқталғаннан кейін оны қарапайым тұрмыстық қоқыспен бірге тастауға болмайды. Оның орнына, ол федералды немесе жергілікті заңнамаға сәйкес қайта өңдеу және қайта өңдеу үшін электрлік және электронды жабдықты тиісті қабылдау бекетіне қайта өңдеуге жіберіледі. Осы бұйымды дұрыс жоюды қамтамасыз ете отырып, сіз табиғи ресурстарды үнемдеуге және қоршаған ортаға және адамдардың денсаулығына зиян келтірмеуге көмектесесіз. Бұл бұйымды қабылдау және жою бекеттері туралы қосымша ақпаратты жергілікті муниципалды органдардан немесе тұрмыстық қалдықтарды шығаратын кәсіпорыннан алуға болады.
- Құрылғының ақаулығы анықталған жағдайда, тез арада авторландырылған сервистік орталыққа хабарласу немесе құрылғыны кәдеге жарату керек.

## Кепілдік туралы ақпарат

Өндіруші кепілдік мерзімі ішінде құрылғының үздіксіз жұмыс істеуіне, сондай-ақ материалдар мен жинақтарда ақаулардың болмауына кепілдік береді. Кепілдік мерзімі бұйымды сатып алған сәттен бастап есептеледі және тек жаңа өнімдерге қолданылады. Кепілдік қызмет көрсету пайдаланушының басшылығына сәйкес бұйымды пайдалану шартымен кепілдік мерзімі ішінде тұтынушының кінәсіз істен шыққан элементтерді тегін жөндеу немесе ауыстыруды қамтиды. Элементтерді жөндеу немесе ауыстыру уәкілетті сервис орталықтарының аумағында жүргізіледі.

Сервистік орталықтардың өзекті тізімі келесі мекенжай бойынша:

<https://www.dns-shop.kz/service-center/>

## Қосымша ақпарат

**Өндіруші:** Дримэ Трейдинг (Тяньцзинь) Ко., Лтд.

2112-1-1 каб., оңтүстік ауд., қаржы және сауда орталығы, №6975, Ячжоу тас жолы, Дунцзян портының кедендік аймағы, Тяньцзинь сауда аймағының эксперименттік аймағы, Қытай.

Қытайда жасалған.

**Импортер / юр. лицо, принимающее претензии в Республике Казахстан:** ТОО «ДНС КАЗАХСТАН», г. Астана, р-н Сарыарқа, пр-т Сарыарқа, зд. 12, Республика Казахстан.

**Импорттаушы / Қазақстан Республикасында талаптар қабылдайтын заңды тұлға:** «DNS QAZAQSTAN (ДНС КАЗАХСТАН)» ЖШС, Астана қ-ы, Сарыарқа ауданы, Сарыарқа д-лы, 12 ғ-т, Қазақстан Республикасы.

**Адрес электронной почты / электронды пошта мекен-жайы:** [info@dns-shop.kz](mailto:info@dns-shop.kz)

**Өндіруші уәкілеттік берген тұлға:** «ТЕСТКО РУС» ЖШҚ

121087, Ресей, Мәскеу қаласы, Барклай көшесі, 6 үй, 3 құрылыс, 5 қабат, ХІІІ үй-жай, 65 бөлме.

**Электронды пошта мекен-жайы:** [Test-ko@bk.ru](mailto:Test-ko@bk.ru)

Тауар КО ТР (ЕАЭО) талаптарына сәйкес келеді.

Өнімнің сапасын жақсарту үшін ерекшеліктер, өнім туралы ақпарат, оның жинақталымы және функционалы пайдаланушыға алдын ала ескертусіз өзгертілуі мүмкін.

Тауардың шығарылған күні, сондай-ақ кепілдік және пайдалану мерзімдері қаптамада көрсетілген.

