

eigen

Пайдалану бойынша нұсқаулық

Электр тўмшапеш шкафы

BO-GTM1G

BO-GTM1B

BO-GTM1W

МАЗМҰНЫ

ҚҰРЫЛҒЫ МАҚСАТЫ	5
САҚТЫҚ ШАРАЛАРЫ	5
ҚҰРЫЛҒЫ СХЕМАСЫ	7
БАСҚАРУ ПАНЕЛІ	8
ТҰМШАПЕШ РЕЖИМІН АУЫСТЫРУ БЕЛГІШЕЛЕРІНІҢ СИПАТТАМАСЫ	9
ОРНАТУ	10
ҚҰРЫЛҒЫ ӨЛШЕМДЕРІ	10
ҮСТЕЛ АСТЫНА ОРНАТУ	11
БИІК ШКАФТА ОРНАТУ	12
ЖЕЛДЕТУ	13
БҰРЫШТЫҚ ОРНАТУ	14
ҚҰРЫЛҒЫНЫ ЖӨНДЕУ.....	14
ЭЛЕКТР ЖЕЛІСІНЕ ҚОСЫЛУ	15
ПАЙДАЛАНУ	15
БІРІНШІ РЕТ ҚОЛДАНУ	15
ПІСІРУ БОЙЫНША КЕҢЕСТЕР	16
ҚЫЗМЕТ КӨРСЕТУ ЖӘНЕ КҮТІМ.....	17
ЕСІКТІ АЛЫП ТАСТАУ	18
ТҰМШАПЕШ ЕСІГІНІҢ ӘЙНЕГІН АЛУ	18
ТҰМШАПЕШ ЕСІГІНІҢ ӘЙНЕГІН ОРНАТУ	19
ЕСІКТІ ОРНАТУ.....	19
БАҒЫТТАУЫШТАРДЫ АЛЫП ТАСТАУ	20
БАҒЫТТАУЫШТАРДЫ ОРНАТУ	21
ШАМДЫ АУЫСТЫРУ	21
АҚАУЛЫҚ СЕБЕБІН ІЗДЕУ ЖӘНЕ ТҮЗЕТУ	22
ЭНЕРГИЯ ТИІМДІЛІГІ ТУРАЛЫ АҚПАРАТ	23
ТЕХНИКАЛЫҚ СИПАТТАМАЛАРЫ	26
МОНТАЖДАУ, САҚТАУ, ТАСЫМАЛДАУ (ТАСУ), ӨТКІЗУ ЖӘНЕ КӘДЕГЕ ЖАРАТУ ЕРЕ- ЖЕЛЕРІ МЕН ШАРТТАРЫ	27
ҚОСЫМША АҚПАРАТ	28

Құрметті сатып алушы!

Еіген брендің таңдағаныңызға рахмет.

Біз құрылғының функционалдығы мен қауіпсіздігін мұқият тексердік, содан кейін оны жөнелту үшін қауіпсіз қаптамаға салдық.

Құрылғыны желіге бірінші рет қоспас бұрын осы нұсқаулықты мұқият оқып шығыңыз. Онда құрылғыны дұрыс орнату және пайдалану туралы маңызды ақпарат, сондай-ақ оны күту бойынша кеңестер бар. Ықтимал бұзылуларды немесе жазатайым оқиғаларды болдырмау үшін берілген нұсқауларды орындауды ұсынамыз.

Нұсқаулықты қажет кезде анықтама ретінде пайдалану үшін қауіпсіз жерде сақтаңыз.

ҚҰРЫЛҒЫ МАҚСАТЫ

Тұмшапеш шкафы дайын тағамдар мен ыдыстарды пісіруге және жылытуға арналған.

САҚТЫҚ ШАРАЛАРЫ

- Құрылғыны немесе қуат сымын суға немесе басқа сұйықтықтарға батырмаңыз.
- Құрылғыны дымқыл қолмен ұстамаңыз және құрылғыны ылғалдылығы жоғары бөлмелерде пайдаланбаңыз.
- Құрғақ аяқ киімсіз құрылғыны ұстамаңыз.
- Құрылғыны құрғақ жерде сақтаңыз.
- Электр сымы, аша немесе пештің өзі зақымдалған болса, құралды қолданбаңыз. Құрылғыны бірден ажыратып, уәкілетті қызмет көрсету орталығына хабарласыңыз.
- Құрылғыны ешқашан электр сымынан тартпаңыз немесе алып жүрмеңіз.
- Кәбілді абайлап ұстаңыз.
- Кәбіл есіктерге ілінбейтініне немесе өткір жиектерге немесе бұрыштарға тиіп кетпейтініне көз жеткізіңіз.
- Кәбілді ыстық беттерден алыс ұстаңыз.
- Құрылғыны электр розеткасына қоспас бұрын, кернеу құрылғының техникалық сипаттамаларында көрсетілгенге сәйкес келетініне көз жеткізіңіз.
- Электр желісіне қосу немесе ажырату кезінде құрылғыны өшіру керек.
- Өнімді электр розеткасынан ажыратқанда, әрқашан сымнан емес, ашасынан тартыңыз. Шанышқыны тек құрғақ қолмен ұстаңыз.
- Құрылғы сыртта пайдалануға арналмаған.
- Құрылғының жанына жанғыш материалдарды немесе сұйықтықтарды қоймаңыз.
- Құрылғыны тек осы нұсқаулықта сипатталған процедураларға сәйкес орнатыңыз.
- Құрылғыны орнатуды және жерге қосуды білікті мамандар жүзеге асыруы керек. Дұрыс емес орнату немесе жерге қосу пайдаланушының өмірі мен денсаулығына қауіп төндіруі мүмкін.
- Бұл құрылғы барлық электромагниттік қауіпсіздік стандарттарына сәйкес келеді. Дегенмен, кардиостимуляторды немесе басқа электрлік импланттарды (инсулин сорғы, т.б.) пайдалансаңыз, дәрігеріңізбен кеңесіңіз.
- Жұмыс кезінде құрылғының кейбір бөліктері қатты қызып кетуі мүмкін. Құрылғыны пайдалану кезінде киімнің, шаштың немесе ашық дене бөліктерінің ыстық бетке тиіп кетпеуін қадағалаңыз.
- Құрылғының есігін абайлап ашыңыз, себебі құрылғының пісіру камерасынан шыққан ыстық бу күйіп қалуы мүмкін.

- Бұл құрылғы балалардың немесе физикалық, сенсорлық немесе ақыл-ой қабілеттері шектеулі адамдардың қауіпсіздігіне жауапты біреудің қадағалауынсыз пайдалануына арналмаған. Балаларға құрылғымен ойнауға рұқсат бермеңіз.
- Құрылғыны қосулы қараусыз қалдырмаңыз. Тағамды шамадан тыс қыздыру түтінге және/немесе өртке әкелуі мүмкін. Өрт болған жағдайда сөндіру үшін ешқашан су қолданбаңыз. Электр қуатын өшіріп, отты қалың шүберекпен жабыңыз.
- Құрылғының жанына магниттелген заттарды (банк карталары, жад карталары) немесе электрондық құрылғыларды (ноутбуктар, смартфондар, планшеттер, т.б.) қоймаңыз, себебі олар шамадан тыс электромагниттік кедергіге ұшырауы мүмкін.
- Құрылғыны бөлмені жылыту үшін пайдаланбаңыз.
- Пісіруді аяқтағаннан кейін әрқашан құрылғыны өшіріңіз.
- Құрылғының бөліктерін өзіңіз жөндеуге, реттеуге немесе ауыстыруға әрекеттенбеңіз. Ақаулық анықталса, құрылғыны қуат көзінен ажыратып, уәкілетті қызмет көрсету орталығына хабарласыңыз.
- Құрылғыны тазалау үшін ешқандай электр құрылғыларын (бу тазалағыштарды, т.б.) пайдаланбаңыз.
- Құрылғыны тазалау үшін сым щеткаларды және/немесе абразивті тазалағыштарды пайдаланбаңыз.
- Бұл құрылғы сыртқы таймер немесе бөлек қашықтан басқару жүйесі арқылы басқаруға арналмаған.
- Құрамында алкоголь мөлшері жоғары сусындар бар ыдыстарды дайындау ұсынылмайды. Пісіру камерасындағы алкоголь буы тұтануы мүмкін.
- Пергамент қағазын пайдалансаңыз, оны құрылғыға қоймас бұрын оны контейнерге бекітіңіз. Есік ашылған кезде құрылғыға ауа ағынының түсуіне байланысты пергамент қағазы көтеріліп, қыздырғыш элементке тиіп, жанып кетуі мүмкін.
- Дұрыс өлшемдегі пергамент қағазын пайдаланыңыз. Ол ыдыстың шетінен шығып кетпеуі керек.
- Ыстық пісіру камерасына су құймаңыз. Бұл ыстық будың пайда болуына әкелуі мүмкін. Температураның өзгеруі нәтижесінде пісіру камерасының жабыны зақымдалуы мүмкін.
- Пештен ыстық ыдыстарды немесе ыдыстарды алу үшін пеш қолғаптарын пайдаланыңыз.
- Пісіру камерасының түбіне бөгде заттарды қоймаңыз. Пісіру бөлігінің түбін фольгамен немесе пергамент қағазымен жаппаңыз. Температура 50 °C-тан жоғары орнатылған болса, ыдыстарды түбіне қоймаңыз. Бұл пісіру камерасының қақпағын зақымдауы мүмкін шамадан тыс жылудың жиналуына әкеледі.
- Ылғалды жеміс пирогтарын пісірген кезде терең пісіру науасын пайдаланыңыз. Әйтпесе, ағып жатқан шырын кетіру мүмкін болмайтын дақтарды қалдыруы мүмкін.
- Құрылғыны есік ашық күйде салқындату үшін қалдырмаңыз. Құрылғының есігі жай ғана ашық болса да, уақыт өте келе бұл көрші жиһаздың қасбеттерінің бұзылуына әкелуі мүмкін. Сонымен қатар, құрылғы жұмыс істеп тұрған кезде есікті жиі ашу ұсынылмайды.
- Ашық пештің есігінде отырмаңыз немесе тұрмаңыз. Ыдыс-аяқ пен керек-жарақтарды пештің есігіне қоймаңыз.
- Құрылғыны есік тұтқасынан ұстамаңыз. Есіктің тұтқасы құрылғының салмағын көтеруге арналмаған және сынуы мүмкін.
- Құрылғы коммерциялық мақсатта пайдалануға арналмаған.

ҚҰРЫЛҒЫ СХЕМАСЫ

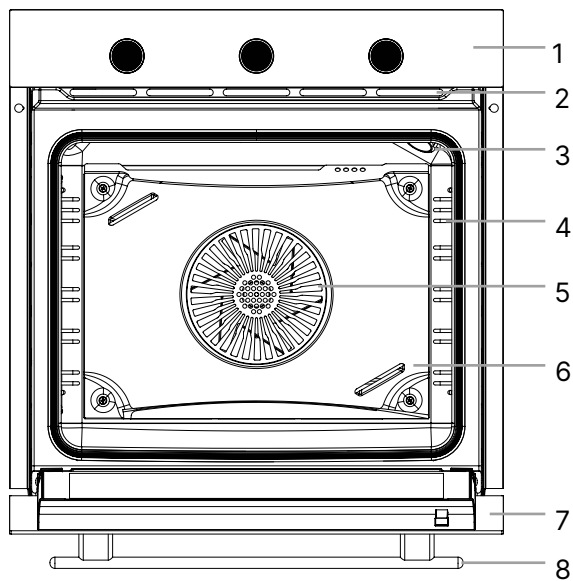

- | | |
|-------------------------|-----------------------------------|
| 1. Басқару панелі. | 5. Желдеткіш. |
| 2. Желдету саңылаулары. | 6. Желдеткіш қорғаныс пластинасы. |
| 3. Шам. | 7. Есік. |
| 4. Бағыттауыштар. | 8. Тұтқа. |

НАЗАР АУДАРЫҢЫЗ!

Барлық кескіндер мен схемалар ақпараттық мақсатта берілген және олар нақты құрылғыдан өзгеше болуы мүмкін.

БАСҚАРУ ПАНЕЛІ

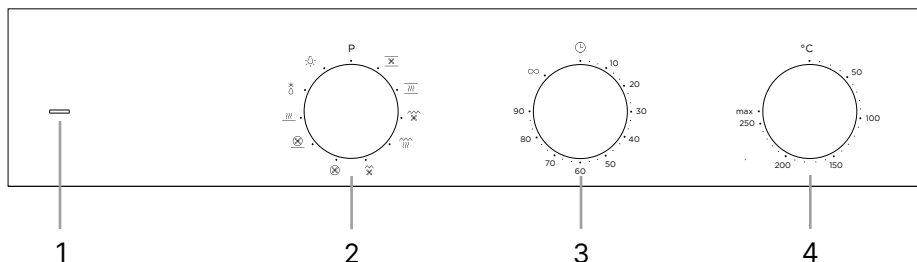

1. Жылыту индикаторы.
2. Пештің жұмыс режимінің қосқышы.
3. Ұйқы таймері.
4. Пештің температуралық қосқышы.

НАЗАР АУДАРЫҢЫЗ!

Пеш барлық үш қосқыш қосылып тұрғанда ғана жұмыс істейді. Егер пісіру уақытын орнату қажет болмаса, ажыратқышты сағат тіліне қарсы бұрап, таймерді ∞ белгісіне қойыңыз.

ПЕШ РЕЖИМІН АУЫСТЫРУ БЕЛГІШЕЛЕРІНІҢ СИПАТТАМАСЫ

	Режим	Сипаттама
	Жоғарғы және төменгі қыздыру + конвекция	Ет тағамдарын, торттарды, кондитерлік өнімдерді дайындауға қолайлы. Желдеткіш қыздыру элементтерінен жылуды жұмыс камерасына біркелкі таратады.
	Үстіңгі және астыңғы жылыту	Тұрақты пісіруге арналған. Ылғал салмасы бар пирогтар мен печеньеелерге әсіресе қолайлы. Жоғарыдан және төменнен біркелкі жылыту.
	Қос гриль + конвекция	Тамақты грильдеу және қызарту үшін. Желдеткіш жылуды бүкіл жұмыс камерасына біркелкі таратады. Үлкен өлшемді тағамдарға жарамды.
	Қос гриль	Үлкен тағамдарды пісіруге және қызартуға арналған.
	Гриль + конвекция / Эко-конвекция	Қуатты үнемдеу режимінде ұзақ пісіру уақытын қажет ететін тағамдарға қолайлы.
	Конвекция	Жылу желдеткішті қоршап тұрған қыздырғыш сақинадан келеді. Бірнеше деңгейде пісіруге жарамды.
	Астыңғы жылыту + конвекция	Пиццаға және төменнен көп жылуды қажет ететін тағамдарға қолайлы.
	Төменгі жылыту	Пицца негізін, пирогтарды және пісірілген тағамдарды қосымша қызарту үшін. Жылыту төменгі жылытқыштан келеді. Бұл режим бұмен тазалау үшін де қолданылады.
	Жібіту	Желдеткіш мұздатылған тағамның айнала-сында ауаны айналдырады.
	Жарықтандыру	Жұмыс камерасының ішіндегі жарықтандыруды қосу/өшіру.

ОРНАТУ

ҚҰРЫЛҒЫ ӨЛШЕМДЕРІ

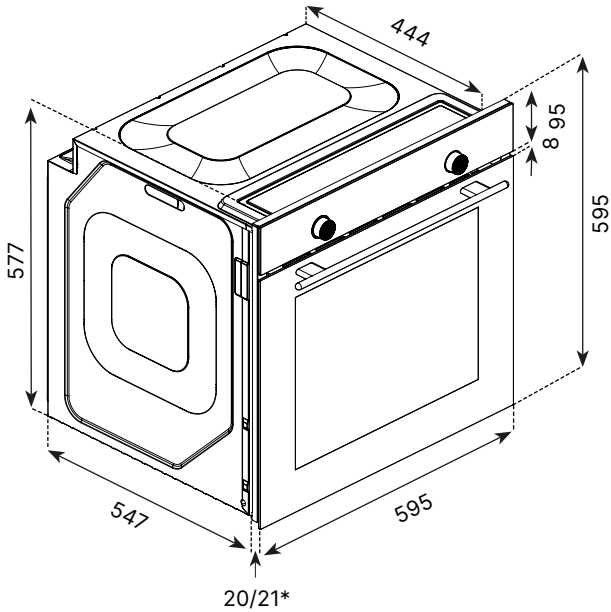

Ескерту: барлық схемаларда өлшемдер мм-де көрсетілген.

* 20 мм — шыны панель; 21 мм — баспайтын болаттан жасалған панель.

ҮСТЕЛ АСТЫНА ОРНАТУ

Шкаф төмендегі суретте көрсетілген өлшемдерге сәйкес болуы керек.

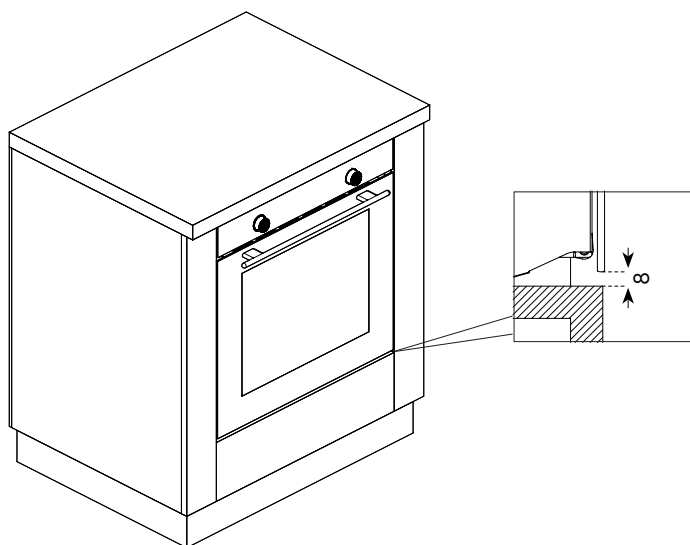
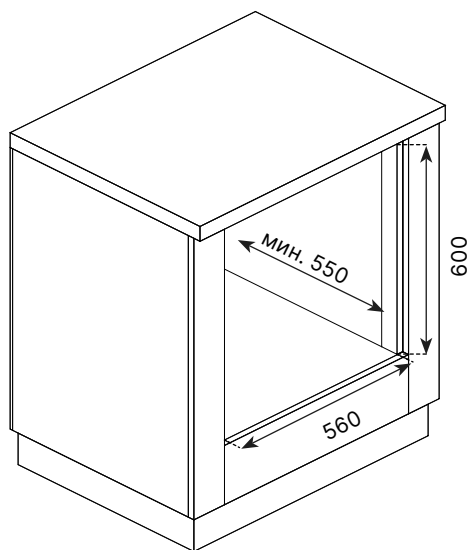

Ескерту: барлық схемаларда өлшемдер мм-де көрсетілген.

БИІК ШКАФТА ОРНАТУ

- Шкаф төмендегі суретте көрсетілген өлшемдерге сәйкес болуы керек.

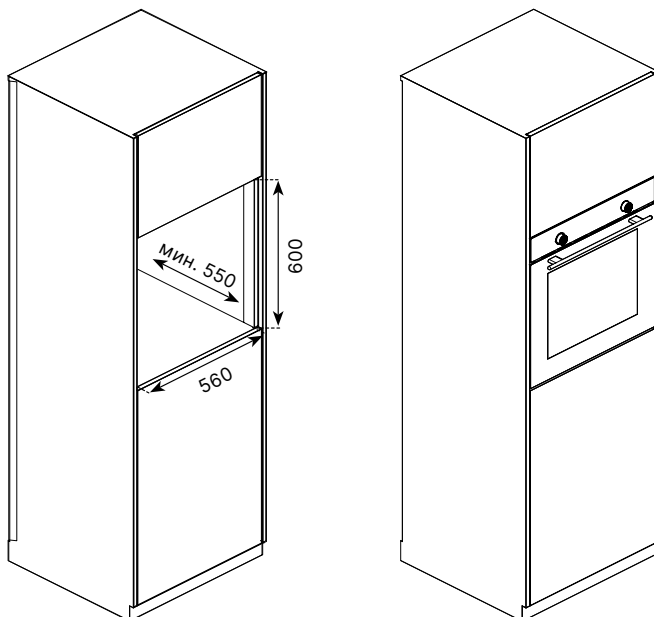

- Жеткілікті желдетуді қамтамасыз ету үшін төмендегі суретте көрсетілген өлшемдерге сәйкес шкафтың артқы жағындағы ойықты кесу керек немесе мүмкін болса, шкафтың артқы панелін толығымен алып тастау керек.

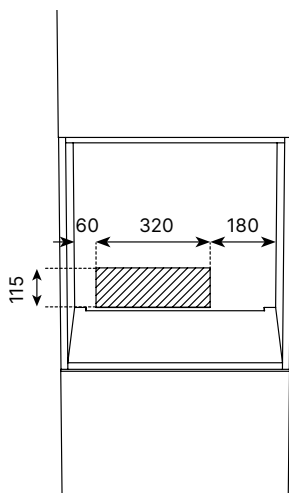

Ескерту: барлық схемаларда өлшемдер мм-де көрсетілген.

ЖЕЛДЕТУ

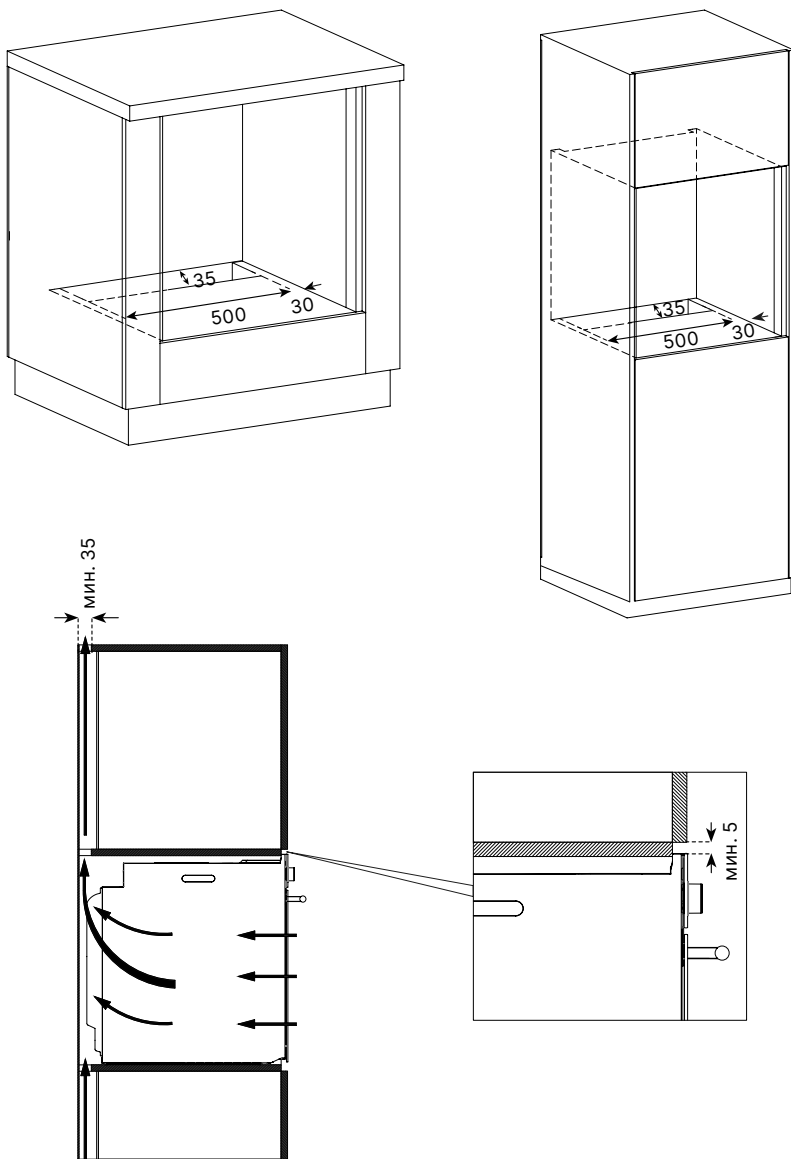

Құрылғының тиімдірек жұмыс істеуі үшін суық ауаның жеткілікті ағынын қамтамасыз ету қажет. Жоғарыдағы суреттерде көрсетілген өлшемдерге сәйкес бос орындар қалдырыңыз.

Ескерту: барлық схемаларда өлшемдер мм-де көрсетілген.

БҰРЫШТЫҚ ОРНАТУ

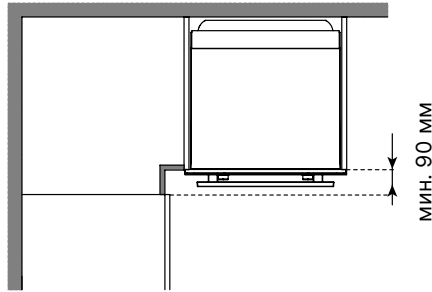

Құрылғының есігін ашу кезінде қиындықтарды болдырмау үшін орнату көрсетілген өлшемдерге сәйкес болуы керек.

ҚҰРЫЛҒЫНЫ ЖӨНДЕУ

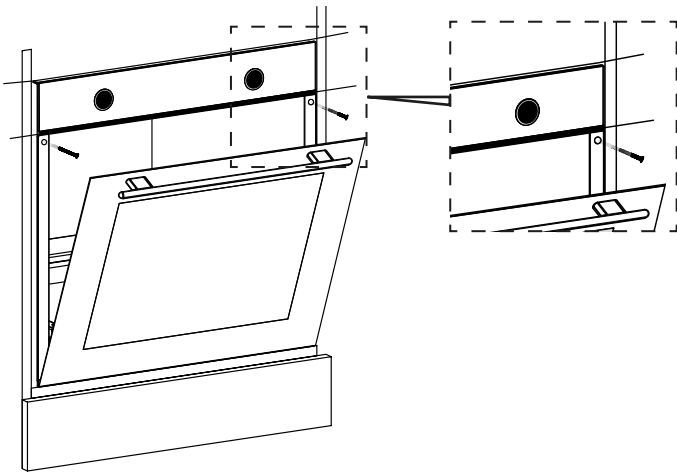

- Ас үй бөлігіндегі дайындалған тесікке құрылғыны толығымен салыңыз және оны тегістеңіз.
- Қуат көбілінің оқшаулауының зақымдалмағанына, көбелдің ыстық бөліктерге тиіп кетпеуіне және пештің астынан өтпеуіне көз жеткізіңіз.
- Құрылғы есігін ашыңыз.
- Құрылғыны қаптамаға кіретін бұрандалармен бекітіңіз.
- Бұрандаларды суретте белгіленген тесіктерге бұраңыз.
- Құрылғының қауіпсіз екеніне көз жеткізіңіз. Әйтпесе, пайдалану кезінде аударылып қалу қаупі бар.

ЭЛЕКТР ҚОСЫЛЫМЫ

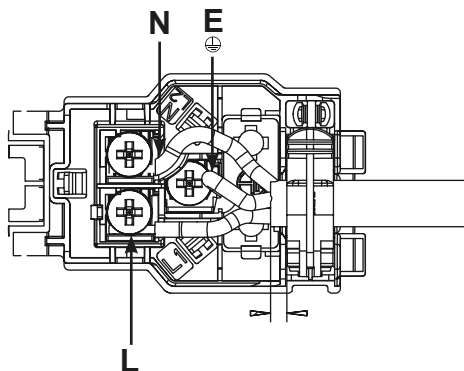

- Жерге сым = E — сары-жасыл.
- Бейтарап сым = N — көк.
- Фазалық сым = L — қоңыр.

ПАЙДАЛАНУ

БІРІНШІ РЕТ ҚОЛДАНУ

АЙНАЛМАЛЫ ҚОСҚЫШТАРДЫ ПАЙДАЛАНУ

1. Коммутаторды басу арқылы босатыңыз.
2. Коммутаторды бұру арқылы қажетті параметрлерді реттеңіз.

НАЗАР АУДАРЫҢЫЗ!

Пеш барлық үш қосқыш қосылып тұрғанда ғана жұмыс істейді. Пісіру уақытын орнату қажет болмаса, ажыратқышты сағат тіліне қарсы бұрап, таймерді ∞ белгісіне қойыңыз.

БІРІНШІ ЖЫЛЫТУ

- Барлық орауыш материалдары мен жапсырмаларды алып тастаңыз және барлық керек-жарақтарды алып тастаңыз және жуыңыз.
- Қыздыру алдында барлық беттерді дымқыл шүберекпен сүртіп, құрғатыңыз.
- Жаңа құрылғының иісін кетіру үшін бірінші қыздыруды орындаңыз. Пештің есігі жабық күйде $\frac{m}{m}$ 200 °C / 30 минутта жұмыс істеуге рұқсат етіңіз. Содан кейін бөлмені желдетіңіз.
- Камераны бөлме температурасына дейін суытып, бейтарап тазалағышпен жуып, құрғатып сүртіңіз.
- Пештің есігін ашқанда абай болыңыз, себебі қыздырғаннан кейін бу шығуы мүмкін. Керек-жарақтарды қайта орнатыңыз. Сіздің пешіңіз пайдалануға дайын.













ТАЙМЕРДІ ПАЙДАЛАНУ













- Пісіру уақытын 90 минутқа дейін орнату үшін қосқышты сағат тілімен бұраңыз. Орнатылған уақыт өткенде, құрылғы дыбыстық сигнал береді.
- Егер пісіру уақытын орнату қажет болмаса, ажыратқышты сағат тіліне қарсы бұрап, таймерді ∞ белгісіне қойыңыз.

ПІСІРУДІ БАСТАҢЫЗ

1. Температура реттегішінің көмегімен қажетті пісіру температурасын орнатыңыз (пісіру бойынша кеңестерді қараңыз).
2. Пеш функциясын таңдау тетігі арқылы пісіру режимін таңдаңыз.
3. Таймер қосқышы арқылы қажетті пісіру уақытын орнатыңыз.
4. Қажет болса, пешті алдын ала қыздырыңыз.
5. Пісіру аяқталғаннан кейін қосқыштарды бастапқы орындарына қайтаруды ұмытпаңыз.

ПІСІРУ БОЙЫНША КЕҢЕСТЕР

Мәзір	Аксессуар	Режим	Орналасу деңгейі	Температура (°C)	Пісіру уақыты (мин)
Пісіру табағын кекс	Стандартты пісіру науасы		2-3	170	25-30
			3		20-25
Пішіндегі кекс	Сым сөре + торт табасы		2	170	25-30
				180	35-40
Печенье	Стандартты пісіру науасы		2	170	20-25
Кекстер	Стандартты пісіру науасы		3	160	30-35
	Терең пісіру науасы		1-5		
Пицца	Стандартты пісіру науасы		2	200	10-15
				200-220	
Тоқаштар	Стандартты пісіру науасы		2	200	25-30
Балық	Стандартты пісіру науасы		3	200	30-40
					20-30
	Топ		4-5	макс.	20-25

Мәзір	Аксессуар	Режим	Орналасу деңгейі	Температура (°C)	Пісіру уақыты (мин)
Лазанья	Тор + шыны қалып		2	190	20–25
Тауықтың аяқтары	Стандартты пісіру науасы		2–3	220	50–55
					40–45
Тұтас тауық еті (2 кг)	Стандартты пісіру науасы		2–3	30 мин — макс. 60 мин — 190	90–95
				25 мин — макс. 50 мин — 190	75–80
			3	25 мин — макс. 45 мин — 200	75–80
Антрекот	Стандартты пісіру науасы		3	25 мин — макс. 20 мин — 190	45–50
Бисквит	Стандартты пісіру науасы		3	190	7–10
	Терең пісіру науасы		1–5		8–13
Қойдың қабырғалары	Тор		4–5	макс.	25–30
Кесілген тауық еті	Тор		4–5	макс.	25–30
Тост нан	Тор		4–5	макс.	1–3

ҚЫЗМЕТ КӨРСЕТУ ЖӘНЕ КҮТІМ

Дайындалып жатқан тағаммен тікелей жанасатын құрылғы бөліктерін жүйелі түрде тазалаңыз.

- Құрылғыны тазалау немесе қызмет көрсету алдында оны қуат көзінен ажыратыңыз.
- Барлық қосқыштарды өшірулі күйге қойыңыз.
- Құрылғының іші суығанша және сөл жылығанша күтіңіз; бұл тазалаудың ең оңай күйі.
- Құрылғының беттерін дымқыл шүберекпен, жұмсақ щеткамен немесе губкамен тазалаңыз, содан кейін құрғатып сүртіңіз. Қатты ластану үшін ыстық су мен жуғыш затты пайдаланыңыз.
- Құрылғыны тазалау кезінде абразивті заттарды пайдаланбаңыз.
- Керек-жарақтарды ыдыс жуғышта жууға болмайды.

БУМЕН ТАЗАЛАУ ФУНКЦИЯСЫ

Кептірілген тағам қалдықтарын жұмсарту арқылы оңай кетіруге болады.

- Пештен барлық керек-жарақтарды (оның ішінде бағыттағыштарды) алыңыз.
- Ең төменгі деңгейге аз мөлшерде су құйылған пісіру науасын қойып, «Төменгі қыздыру» режимін таңдап, пешті 100 °C температурада 20 минут бойы жұмыс істеуге қалдырыңыз.
- Салқындағаннан кейін пештің ішін дымқыл шүберекпен, жұмсақ щеткамен немесе губкамен сүртіңіз, содан кейін құрғатыңыз.

ЕСІКТІ АЛЫП ТАСТАУ

1. Пештің есігін толығымен ашыңыз.
2. Есік топсаларында орналасқан құлыптау тетіктерін артқа бүктеңіз.

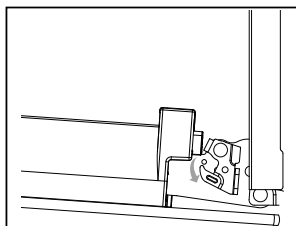

3. Тұмшاپештің есігін тұтқалар құлыпталғанша жабыңыз. Есікті екі қолыңызбен ұстап, жоғары көтеріп, алыңыз.

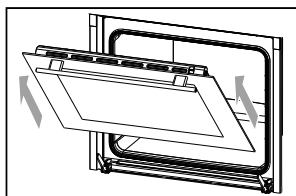

ТҰМШАПЕШ ЕСІГІНІҢ ӘЙНЕГІН АЛУ

1. Пештің есігін жартылай ашыңыз.
2. Сол және оң жақтағы қорғаныс тақтасын басып, жоғары қарай тартыңыз.

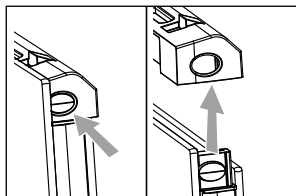

3. Алдымен ішкі панельді, содан кейін аралық панельді алыңыз.

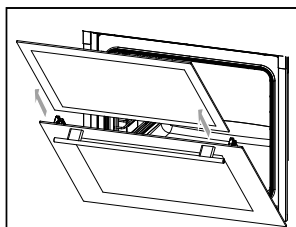

ТҮМШАПЕШ ЕСІГІНІҢ ӘЙНЕГІН ОРНАТУ

1. Пештің есігін жартылай ашыңыз. Алдымен аралық панельді, содан кейін ішкі панельді салыңыз.

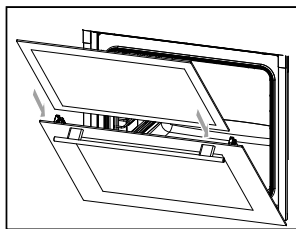

2. Панельдердің бүйірлік бағыттағыштарға дұрыс орнатылғанын тексеріңіз.

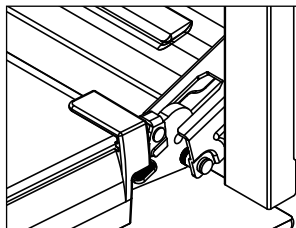

3. Қорғаныс панелін сырт еткенше салыңыз да, құрылғы есігін жабыңыз.

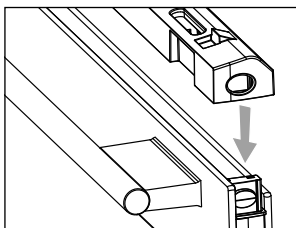

ЕСІКТІ ОРНАТУ

1. Құрылғы есігін топсаларына қойыңыз.

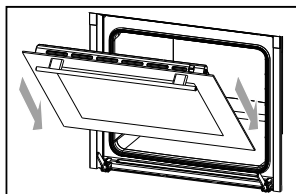

2. Пештің есігін толығымен ашыңыз. Оң және сол жақ құлыптау тұтқаларын қайта орнатыңыз. Пештің есігін жабыңыз.

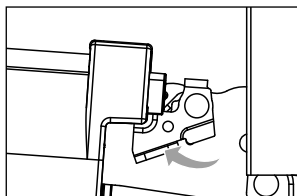

БАҒЫТТАУЫШТАРДЫ АЛЫП ТАСТАУ

1. Бағыттауыштың алдыңғы бөлігін абайлап көтеріп (1), содан кейін оны ұстағыштан алыңыз (2).

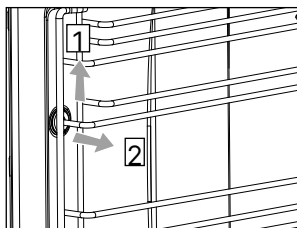

2. Бүкіл нұсқаулықты алып тастаңыз.

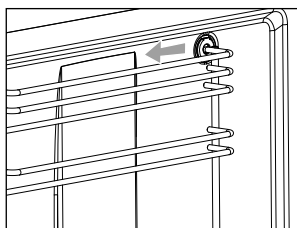

БАҒЫТТАУЫШТАРДЫ ОРНАТУ

1. Бағыттаушыны туралаңыз және артқы жағын ойыққа салыңыз (1). Оны бекіту үшін төмен басыңыз (2).

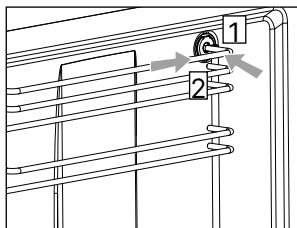

2. Бағыттаушының алдыңғы жағын басыңыз.

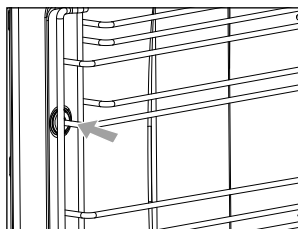

ШАМДЫ АУЫСТЫРУ

1. Пештің есігін толығымен ашыңыз.
2. Шамды сағат тіліне қарсы бұрап алыңыз.

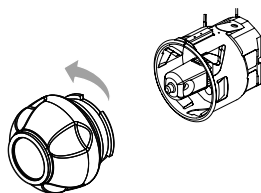

3. Шамды алып тастап, оны жаңасымен ауыстырыңыз. Шамды қайта орнатыңыз.

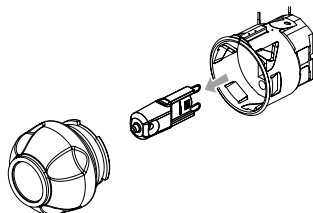

АҚАУЛЫҚ СЕБЕБІН ІЗДЕУ ЖӘНЕ ТҮЗЕТУ

Егер сіз ақаулыққа тап болсаңыз, құрылғының жұмысындағы бірқатар қателерді жоюдың ықтимал себептері мен ұсыныстарын қамтитын төмендегі кестені қараңыз. Егер мәселенің шешімі оны шешуге көмектеспесе, құрылғыны өз бетіңізше жөндеуге тырыспауға және уәкілетті қызмет көрсету орталығына хабарласуға кеңес береміз.

Проблема	Ықтимал себеп	Шешім
Құрылғы жұмыс істемейді	Құрылғы қуат көзіне қосылмаған	Қуат сымының электр розеткасына қосылғанын тексеріңіз
	Сақтандырғыш істен шыққан немесе зақымдалған	Сақтандырғыш қорабындағы сәндіргішті тексеріңіз және егер ол жұмыс істесе, оны қосыңыз
Жұмыс кезінде құрылғыдан бұшығады	Құрылғы бірінші рет қолданылуда	Бұл ақаулық емес
Құрылғының сыртқы бөлігі жұмыс кезінде қатты қызады	Желдетудің жеткіліксіздігі	«Орнату» бөлімінде көрсетілген қашықтықтарды сақтаңыз
Желдеткіш пісіру аяқталғаннан кейін жұмысын жалғастырады	Құрылғыны салқындату үшін пісіру аяқталғаннан кейін желдеткіш біраз уақыт жұмыс істейді.	Бұл ақаулық емес
Құрылғы қыздыру және салқындату кезінде металл дыбыстарын шығарады	Құрылғының бөліктері температураның әсерінен кеңейеді	Бұл ақаулық емес
Есік толығымен жабылмайды	Тағам қалдықтары есікке немесе құрылғының ішіне жабысып қалуы мүмкін.	Құрылғыңызды тазалаңыз
Құрылғы қызбайды	Құрылғы есігі ашық	Өнім есігінің толығымен жабылғанына көз жеткізіңіз
	Режим немесе температура таңдалмаған	Пісіру режимін және температураны орнатыңыз
	Қуат көзі жоқ	Қуат қалпына келтірілгеннен кейін құрылғыны қайта іске қосыңыз

ЭНЕРГИЯ ТИІМДІЛІГІ ТУРАЛЫ АҚПАРАТ

EAC

ЭНЕРГЕТИЧЕСКАЯ
ЭФФЕКТИВНОСТЬ
ЭНЕРГЕТИКАЛЫҚ ТИІМДІЛІК

RU

KZ

eigen

BO-GTM1G



A+++

A++

A+

A

B

C

D

A



73 л



0,85 кВт·ч/цикл*



0,80 кВт·ч/цикл*

* кВт·сағ/цикл



ЭНЕРГЕТИЧЕСКАЯ
ЭФФЕКТИВНОСТЬ
ЭНЕРГЕТИКАЛЫҚ ТИІМДІЛІК

RU

KZ

eigen

BO-GTM1B



A+++

A++

A+

A

B

C

D

A



73 л



0,85 кВт·ч/цикл*



0,80 кВт·ч/цикл*

* кВт·сағ/цикл



ЭНЕРГЕТИЧЕСКАЯ
ЭФФЕКТИВНОСТЬ
ЭНЕРГЕТИКАЛЫҚ ТИІМДІЛІК

RU

KZ

eigen

BO-GTM1W



A+++

A++

A+

A

B

C

D

A



73 л



0,85 кВт·ч/цикл*



0,80 кВт·ч/цикл*

* кВт·сағ/цикл

ТЕХНИКАЛЫҚ СИПАТТАМАЛАРЫ

Үлгісі	BO-GTM1G BO-GTM1B BO-GTM1W
Сауда белгісі	Eigen
Электр тогының соғуынан қорғау класы	I
Ылғал мен шаңнан қорғау дәрежесі	IP20
Желілік кернеу	220–240 В
Жиілік	50–60
Жұмыс камерасының көлемі	73 л
Номиналды қуат	3266 Вт
Энергия тиімділігі класы	A
Минималды температура	50 °С
Максималды температура	260 °С
Қуат сымын бекіту түрі	Ү
Таза салмағы	29 кг
Қаптамасыз өлшемдер (Е × Т × Б)	59,5 × 56,7 × 59,5 см
Қолдану саласы	Тұрмыстық
Жинақталым	Стандартты таба, шұңғыл таба, сым тартпа, телескопиялық бағыттағыштар жинағы, пісіру табақтарына арналған бүйірлік бағыттағыштар жинағы, орнату бұрандалары (2 дана), пайдалану бойынша нұсқаулық

МОНТАЖДАУ, САҚТАУ, ТАСЫМАЛДАУ (ТАСУ), ӨТКІЗУ ЖӘНЕ КӘДЕГЕ ЖАРАТУ ЕРЕЖЕЛЕРІ МЕН ШАРТТАРЫ

- Құрылғыны орнату ережелері мен шарттары осы нұсқаулықтың «Орнату» бөлімінде сипатталған.
- Құрылғыны қаптамада, өндірушінің және тұтынушының жылытылатын үй-жайларында ауаның +5 және +40 °С аралығындағы температурада және ауаның 80%-дан аспайтын салыстырмалы ылғалдылығында сақтау керек. Үй-жайда жемірілуді тудыратын жегі қоспалар (қышқылдардың, сілтілердің булары) болмауы тиіс.
- Құрылғының дұрыс тасымалдануын қамтамасыз ету үшін келесі талаптарды орындау қажет:
 - барлық ішкі керек-жарақтарды, егер бар болса, құрылғыдан алып тастаңыз және оларды бөлек орап алыңыз;
 - құрылғының өнімділігі мен сыртқы түрін сақтау үшін дұрыс оралғанына көз жеткізіңіз (үлкен жабдықты маңызды жерлерде пластикалық немесе гофрленген картон төсеніштері бар көпіршікті орамамен орау керек);
 - құрылғыны көліктің айналасында қозғалмауы үшін белдіктермен мықтап бекітіңіз;
 - сыртқы ортаның әсерін толығымен жою үшін тек жабық көлікті пайдаланыңыз;
 - қолдану кезінде қаптаманың өте мұқият өңделгеніне көз жеткізіңіз.
- Құрылғы ұқыпты өңдеуді талап етеді, оны шаң, кір, соққы, ылғал, от және т.б. әсерінен қорғаңыз.
- Құрылғыны сату жергілікті заңнамасына сәйкес жүргізілуі керек.
- Бұйымның қызмет ету мерзімі аяқталғаннан кейін оны қарапайым тұрмыстық қоқыспен бірге тастауға болмайды. Оның орнына, ол федералды немесе жергілікті заңнамаға сәйкес қайта өңдеу және қайта өңдеу үшін электрлік және электронды жабдықты тиісті қабылдау бекетіне қайта өңдеуге жіберіледі. Осы бұйымды дұрыс жоюды қамтамасыз ете отырып, сіз табиғи ресурстарды үнемдеуге және қоршаған ортаға және адамдардың денсаулығына зиян келтірмеуге көмектесесіз. Бұл бұйымды қабылдау және жою бекеттері туралы қосымша ақпаратты жергілікті муниципалды органдардан немесе тұрмыстық қалдықтарды шығаратын кәсіпорыннан алуға болады.
- Құрылғының ақаулығы анықталған жағдайда, тез арада авторландырылған сервистік орталыққа хабарласу немесе құрылғыны кәдеге жарату керек.

ҚОСЫМША АҚПАРАТ

Өндіруші: Фемас Метал Санайи Ве Тиджарет Аноним Сиркети.
Кайсери Осб Махалле 12 №1 Меликгази көш., Кайсери пров., Түркия.

Түркияда жасалған.

Импортер / юр. лицо, принимающее претензии в Республике Казахстан: ТОО «ДНС КАЗАХСТАН», г. Астана, р-н Сарыарқа, пр-т Сарыарқа, зд. 12, Республика Казахстан.
Импорттаушы / Қазақстан Республикасында талаптар қабылдайтын заңды тұлға: «DNS QAZAQSTAN (ДНС КАЗАХСТАН)» ЖШС, Астана қ-ы, Сарыарқа ауданы, Сарыарқа д-лы, 12 ғ-т, Қазақстан Республикасы.

Адрес электронной почты / электронды пошта мекен-жайы: info@dns-shop.kz

Тауар КО ТР (ЕАЭО) талаптарына сәйкес келеді.

Құрылғының сыртқы түрі, оның сипаттамалары мен керек-жарақтары пайдаланушыға алдын ала ескертусіз өзгертілуі мүмкін.



Өндіріс күні пайдаланушы нұсқаулығының орыс тіліндегі нұсқасында көрсетілген.V.1

Кепілдік талоны

SN/IMEI: _____

Кепілдікке қойылған күні: _____

Өндіруші бүкіл кепілдік мерзімі ішінде құрылғының үздіксіз жұмыс істеуіне, сондай-ақ материалдар мен жинақтарда ақаулардың болмауына кепілдік береді. Кепілдік кезеңі бұйымды сатып алған сәттен басталады және тек қана жаңа өнімдерге қолданылады.

Кепілдік қызмет көрсетуге пайдаланушы нұсқаулығына сәйкес бұйымды пайдалану шартымен кепілдік мерзімі ішінде тұтынушының кесірінен істен шықпаған элементтерді тегін жөндеу немесе ауыстыру кіреді. Элементтерді жөндеу немесе ауыстыру уәкілетті сервистік орталықтардың аумағында жүргізіледі.

Кепілдік мерзімі: 3 жыл.

Пайдалану мерзімі: 10 жыл.

Сервистік орталықтардың өзекті тізімі келесі мекенжай бойынша:

<https://www.dns-shop.kz/service-center/>

Кепілдік міндеттемелер және тегін сервистік қызмет көрсету, егер оларды ауыстыру бұйымды бөлшектеуге байланысты болмаса, тауардың жиынтықтылығына кіретін, төменде аталған керек-жарақтарға қолданылмайды:

- ҚБП (Қашықтан басқару пультіне) арналған қуат элементтері (батареялар).
- Жалғағыш кәбілдер, антенналар және оларға арналған жалғастырығыш тетіктер, құлаққаптар, микрофондар, «HANDS-FREE» құрылғылары; жиынтықта жеткізілетін әртүрлі типтегі ақпарат тасымалдағыштар, бағдарламалық құрал (БҚ) және драйверлер (бұйымның қатты магниттік дискілердегі жинақтағышқа алдын ала орнатылған БҚ-ны қоса алғанда, бірақ онымен шектелмей), сыртқы енгізу-шығару құрылғылары және манипуляторлар.
- Қаптар, сөмкелер, белдіктер, тасымалдауға арналған баулар, монтаждық керек-жарақтар, құрал-саймандар, бұйымға қоса берілетін құжаттама.
- Табиғи тозуға ұшырайтын шығын материалдары мен бөлшектер.



Өндіруші келесі жағдайларда кепілдік міндеттемелерге ие болмайды:

- Кепілдік мерзімі аяқталды.
- Егер жеке (тұрмыстық, отбасылық) қажеттіліктерге арналған бұйым кәсіпкерлік қызметті жүзеге асыру үшін, сондай-ақ оның тікелей міндетіне сәйкес келмейтін басқа мақсаттарда пайдаланылған болса.
- Өндіруші бұйымды пайдалану кезінде пайдаланушы нұсқаулығының талаптарын бұзу, бұйымды орнату және оған қызмет көрсету жөніндегі ұсынымдарды, қосу ережелерін (бұйымның өзіне де, онымен байланысты бұйымдарға да сәйкес келмейтін желілік кернеудің әсері нәтижесінде туындаған қысқа тұйықталулар), бұйымды сақтау және тасымалдау кезінде өнім иесі және/немесе үшінші тұлғалар шеккен ықтимал материалдық, моральдық және өзге де зиян үшін жауапты болмайды.
- Механикалық зақымданудың барлық жағдайлары: өнімді пайдалану кезінде алынған сызаттар, жарықтар, деформациялар, соққы іздері, майысулар, кептелістер және т.б.
- Түрлендірулерді, рұқсат етілмеген жөндеулерді осындай жұмыстарды жүргізуге уәкілетті емес адамдар жүргізген жағдайлар. Егер ақаулық конструкцияны немесе бұйымның схемасын өзгерту, Өндіруші қарастырмаған сыртқы құрылғыларды қосу, Қазақстан Республикасының заңнамасына сай сәйкестік сертификаты жоқ құрылғыны пайдалану салдарынан туындаған болса.
- Егер бұйымның ақауы еңсерілмейтін күштің әсерінен (табиғи элементтер, өрт, су тасқыны, жер сілкінісі, тұрмыстық факторлар және Өндірушіге тәуелді емес басқа жағдайлар) немесе Өндіруші болжай алмаған үшінші тұлғалардың әрекеттерінен туындаса. Бұйымның толық немесе ішінара істен шығуына алып келген бұйымның ішіне бөгде заттардың, өзге денелердің, заттектердің, сұйықтықтардың, жәндіктердің немесе жануарлардың түсуінен, агрессивті ортаның әсерінен, жоғары ылғалдылықтан, жоғары температуралардан туындаған ақау.
- Бұйымды сәйкестендіру (сериялық нөмірі) жоқ немесе сәйкес келмейді. Егер зақымданулар (кемшіліктер) зиянды бағдарламалық қамтаманың; БҚ ұсынушысының осы қызметті ұсынбауына байланысты мүмкіндігінсіз бұйымның бағдарламалық ресурстарына қолжетімділіктің болмауына әкеп соққан құпиясөздерді (кодтарды) оларды жинау/қалпына келтіру мүмкіндігінсіз орнату, ауыстыру немесе жою әсерінен туындаса.
- Егер жұмыстың ақаулықтары қуат беруші, кәбілдік, телекоммуникациялық желілердің, радиосигнал қуатының стандарттарға немесе техникалық регламенттеріне сәйкес келмеуінен, оның ішінде бедер ерекшеліктерінен және басқа да осыған ұқсас сыртқы факторлардан, бұйымның желі әрекет ететін шекарада немесе аймақтан тыс жерде пайдаланылуынан туындаған болса.
- Егер зақымданулар стандартты емес (түпнұсқалық емес) және/немесе сапасыз (зақымданған) шығыс материалдарын, керек-жарақтарды, қосалқы бөлшектерді, қуат беру элементтерін, әртүрлі үлгідегі ақпарат тасымалдағыштарды (CD, DVD дискілерді, жад карталарын, SIM карталарын, картридждерді қоса алғанда) пайдаланудан туындаса.
- Егер кемшіліктер үйлесімсіз контентті (әуендерді, графиканы, бейне және басқа файлдарды, Java қосымшаларын және оларға ұқсас бағдарламаларды) алуға, орнатуға және пайдалануға байланысты туындаған болса.
- Осы бұйыммен жанасып жұмыс істейтін басқа жабдыққа келтірілген залалға.



eigen