

eigen

Пайдалану бойынша нұсқаулық

Электр тўмшапеші

BO-TK721B
BO-TK721W
BO-TK721S

МАЗМҰНЫ

МАЗМҰНЫ	4
ҚҰРЫЛҒЫ МАҚСАТЫ.....	5
САҚТЫҚ ШАРАЛАРЫ.....	5
ОРНАТУ	7
ҚҰРЫЛҒЫ СХЕМАСЫ	7
ТҰМШАПЕШТІ БЕКІТУ	8
ЭЛЕКТР ЖЕЛІСІНЕ ҚОСЫЛУ.....	9
БІРІНШІ ҚОЛДАНАР АЛДЫНДА	10
БАСҚАРУ ТАҚТАСЫ	11
ҚЫЗДЫРУ РЕЖИМДЕРІ.....	12
ПАЙДАЛАНУ	13
ЭНЕРГИЯ ТИІМДІЛІГІ ТУРАЛЫ АҚПАРАТ	14
ТЕХНИКАЛЫҚ СИПАТТАМАЛАРЫ	15
АКСЕССУАРЛАР	15
ЫСТЫҚ АУАДАН ҚАУІПСІЗДІК ЖҮЙЕСІ	17
ТАЗАЛАУ ЖӘНЕ ҚЫЗМЕТ КӨРСЕТУ	18
ЫҚТИМАЛ МӘСЕЛЕЛЕР ЖӘНЕ ОЛАРДЫҢ ШЕШІМІ.....	25
МОНТАЖДАУ, САҚТАУ, ТАСЫМАЛДАУ (ТАСУ),	26
ӨТКІЗУ ЖӘНЕ КӘДЕГЕ ЖАРАТУ.....	26
ЕРЕЖЕЛЕРІ МЕН ШАРТТАРЫ	26
ҚОСЫМША АҚПАРАТ	27

Құрметті сатып алушы!

Eigen брендіне сеніміңіз мен таңдағаныңыз үшін рахмет.

Біз құрылғының жұмысқа қабілеттілігін мен қауіпсіздігін мұқият тексердік, содан кейін оны жөнелту үшін мықтап орадық.

Электр құрылғысын желіге бірінші рет қоспас бұрын, осы нұсқаулықты мұқият оқып шығыңыз. Онда құрылғыны дұрыс орнату, пайдалану туралы маңызды ақпарат, сондай-ақ өнімге күтім жасау бойынша кеңестер бар. Ұқтимал бұзылуларды немесе жазатайым оқиғаларды болдырмау үшін берілген нұсқауларды орындауды ұсынамыз.

Қажет болса, анықтамалық материал ретінде пайдалану үшін нұсқаулықты қауіпсіз жерде сақтаңыз.

ҚҰРЫЛҒЫ МАҚСАТЫ

Тұмшапеш дайын тағамдар мен тамақты дайындауға, сондай-ақ жылытуға арналған.

САҚТЫҚ ШАРАЛАРЫ

- Құрылғыны немесе электр қуат сымын суға немесе басқа сұйықтықтарға батырмаңыз.
- Құрылғыны дымқыл қолмен ұстамаңыз және құрылғыны ылғалдылығы жоғары бөлмелерде қолданбаңыз.
- Құрғақ аяқ киім киместен құрылғыны ұстамаңыз.
- Құрылғыны құрғақ бөлмеде сақтаңыз.
- Электр кәбілі, аша немесе тұмшапештің өзі зақымдалған болса, құрылғыны пайдаланбаңыз. Құрылғыны дереу ажыратыңыз және уәкілетті қызмет көрсету орталығына хабарласыңыз.
- Құрылғыны ешқашан электр кәбілінің артына тартпаңыз немесе алып жүрмеңіз.
- Кәбілді абайлап ұстаңыз.
- Кәбілдің есіктермен қысылмағанына немесе өткір жиектерге немесе бұрыштарға тиіп кетпейтініне көз жеткізіңіз.
- Кәбілді ыстық беттерден алыс ұстаңыз.
- Құрылғыны электр розеткасына қоспас бұрын, оның кернеуі құрылғының сипаттамаларында көрсетілгенге сәйкес келетініне көз жеткізіңіз.
- Электр желісіне қосылған немесе ажыратылған кезде құрылғы өшірілуі керек.
- Құрылғыны электр розеткасынан ажыратқанда, әрқашан кәбілді емес, ашаны тартыңыз. Ашаны тек құрғақ қолмен ұстаңыз.
- Құрылғы үй-жайдан тыс пайдалануға арналмаған.
- Құрылғының жанына жанғыш материалдарды немесе сұйықтықтарды қоймаңыз.
- Құрылғыны тек осы нұсқаулықта сипатталған тәртіпке сәйкес орнатыңыз.
- Құрылғыны орнату және жерге қосу білікті мамандармен жүргізілуі керек. Дұрыс орнатпау немесе жерге қосу пайдаланушының өмірі мен денсаулығына қауіп төндіруі мүмкін.
- Бұл құрылғы электромагниттік қауіпсіздіктің барлық стандарттарына сәйкес келеді. Дегенмен, егер сіз кардиостимуляторды немесе басқа электрлік импланттарды (инсулин помпасы және т.б.) қолдансаңыз, емдеуші дәрігеріңізбен қосымша кеңесіңіз.
- Жұмыс кезінде құрылғы бетінің кейбір бөліктері өте ыстық болуы мүмкін. Құрылғымен жұмыс істегенде киіміңіз, шашыңыз немесе денеңіздің ашық бөліктері ыстық бетке тиіп кетпейтініне көз жеткізіңіз.
- Құрылғының есігін абайлап ашыңыз, себебі құрылғының жұмыс камерасынан шыққан ыстық бу күйіп қалуы мүмкін.
- Құрылғы балалар мен физикалық, сенсорлық немесе ақыл-ой қабілеті шектеулі адамдар үшін, олардың қауіпсіздігіне жауапты басқа адамдар бақылайтын жағдайларды қоспағанда, пайдалануға арналмаған. Балаларға құрылғымен ойнауға рұқсат бермеңіз.

- Құрылғыны қараусыз қалдырмаңыз. Пісірілген тағамды шамадан тыс қыздыру түтінге және/немесе тұтануға әкелуі мүмкін. Тұтану жағдайында ешқашан сөндіру үшін суды пайдаланбаңыз. Электр қуатын өшіріп, отты тығыз шүберекпен жабыңыз.
- Магниттелген заттарды (банк карталары, жад карталары) немесе электронды құрылғыларды (ноутбуктер, смартфондар, планшеттер, және т.б.) құрылғының жанына қоймаңыз, себебі олар шамадан тыс электромагниттік әсерге ұшырауы мүмкін.
- Бөлмені жылыту үшін құрылғыны пайдаланбаңыз.
- Пісіру аяқталғаннан кейін ерқашан құрылғыны өшіріңіз.
- Құрылғының бөліктерін өзіңіз жөндеуге, баптауға немесе ауыстыруға тырыспаңыз. Ақаулық анықталған жағдайда құрылғыны қуат көзінен ажыратып, уәкілетті қызмет көрсету орталығына хабарласыңыз
- Құрылғыны тазалау үшін ешқандай электр құрылғыларын (бу тазалағыштар және т.б.) пайдаланбаңыз.
- Құрылғын тазалау үшін металл щеткаларды және/немесе абразивті тазалағыштарды пайдаланбаңыз.
- Бұл құрылғы сыртқы таймер немесе бөлек қашықтан басқару жүйесі арқылы басқаруға арналмаған.
- Спирт мөлшері жоғары сусындарды қолданатын тағамдарды дайындау ұсынылмайды.
- Жұмыс камерасындағы спирт буы жыпылықтауы мүмкін.
- Ыдыс-аяққа спиртқа бай сусындардың аз мөлшерін ғана қосып, есікті абайлап ашыңыз.
- Пергамент қағазды қолданған кезде, ыдысты алдын ала қыздыру режиміне орнатпас бұрын оны ыдысқа бекітіңіз. Есікті ашқан кезде құрылғыға ауа ағынының енуіне байланысты пергамент қағаз көтерілуі, қыздыру элементіне тиіп, жыпылықтауы мүмкін. Қажетті мөлшердегі пергамент қағазды қолданыңыз. Ол ыдыс-аяқтың шетінен шықпауы керек.
- Ыстық жұмыс камерасына су құюға тыйым салынады. Бұл ыстық будың пайда болуына әкелуі мүмкін. Температураның өзгеруі нәтижесінде жұмыс камерасының жабыны зақымдалуы мүмкін.
- Жұмыс камерасынан ыстық керек-жарақтарды немесе ыдыстарды алу үшін қолғаптарды пайдаланыңыз.
- Жұмыс камерасының түбіне басқа заттарды қоймаңыз. Жұмыс камерасының түбін кез-келген фольгамен немесе пергамент қағазымен жаппаңыз. Егер температура 50 °C-тан жоғары болса, ыдыстарды жұмыс камерасының түбіне қоймаңыз. Бұл шамадан тыс жылу жинақталуына әкеледі, бұл жұмыс камерасының жабынына зақым келтіреді.
- Шырынды жеміс бәліштерін пісірген кезде қаңылтыр табаны толығымен толтырмаңыз. Жемістердің шырыны қаңылтыр табадан ағып кетеді және дақтарды қалдырады, оларды кетіру мүмкін емес. Мүмкіндігінше тереңірек, әмбебап қаңылтыр табаны пайдаланыңыз.
- Құрылғыны ашық есікпен салқындатуға қалдырмаңыз. Құрылғының есігі жай ғана ашық болса да, уақыт өте келе бұл көрші жиназдың қасбеттеріне зақым келтіруі мүмкін. Сонымен қатар, құрылғы жұмыс істеп тұрған кезде есікті жиі ашу ұсынылмайды.
- Тұмшалапештің ашық есігіне отырмаңыз және тұрмаңыз. Ыдыс-аяқ пен керек-жарақтарды тұмшалапештің есігіне қоймаңыз.
- Құрылғыны есіктің тұтқасынан жылжитпаңыз. Есіктің тұтқасы құрылғының салмағына арналмаған және сынуы мүмкін.

ОРНАТУ

ҚҰРЫЛҒЫ СХЕМАСЫ

1. Тұмшапештің астындағы тесікті сызбада көрсетілген өлшемдерге сәйкес анықтаңыз.
2. Тұмшапеш орнатылатын ас үй секциясының ішкі бетінің ағаш шпонды және пластикалық жабындысы 90 °С температураға төзімді ыстыққа төзімді желіммен, ал тұмшапешке жақын орналасқан көрші секциялардың бетінің жабындысы 70 °С температураға төзімді ыстыққа төзімді желіммен бекітілуі тиіс. Егер шпон, пластикалық жабын немесе желім ыстыққа төзімді болмаса, ас үй жиназы деформациялануы мүмкін. Мұндай жағдайларда тұмшапеш өндірушісі жиназдың зақымдалуына жауап бермейді.
3. Құрылғыны сәндік төсемнің артына орнатпаңыз. Әйтпесе, қызып кету қаупі бар.
4. Тұмшапешті орнатпас бұрын ас үй секциясында тесіктер жасалуы керек. Үгінділерді мұқият алып тастаңыз: олар тұмшапеш компоненттерінің жұмысына теріс әсер етуі мүмкін.
5. Бекітілмеген ас үй секциялары қабырғаға әдеттегі бұрышпен бекітілуі керек.
6. Тұмшапеш орнатылатын ас үй секциясының түбіне желдету үшін саңылау жасау керек.
7. Тұмшапешті пісіру панелінің астына орнатқан кезде, пісіру панелін орнату нұсқауларын орындаңыз.

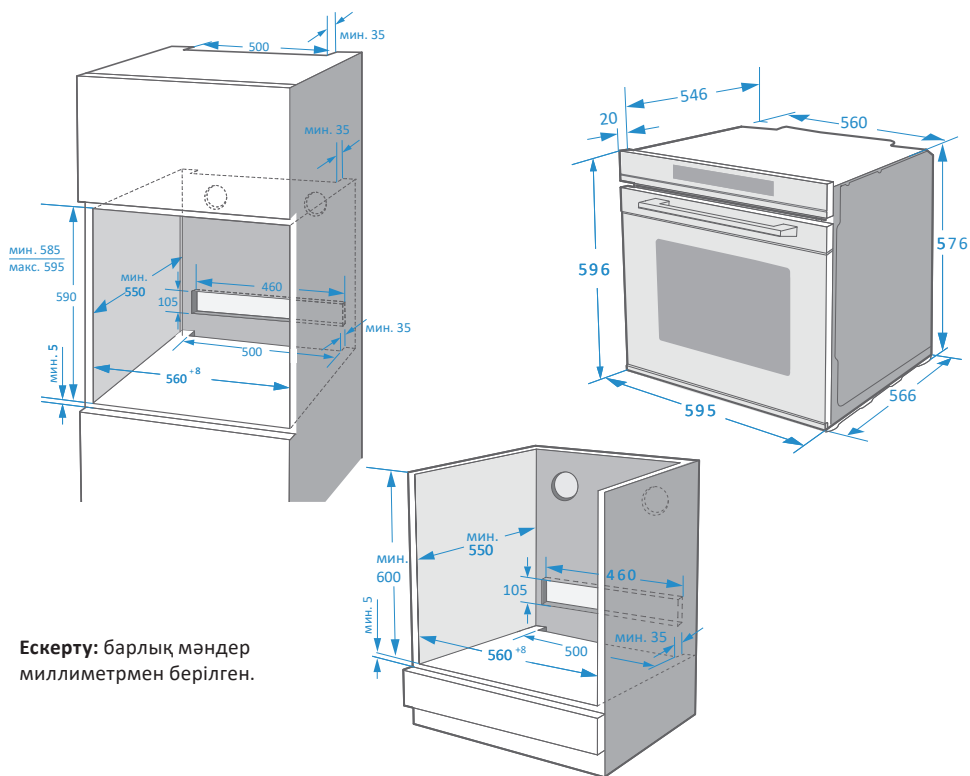

Ескерту: барлық мәндер миллиметрмен берілген.

ТҰМШАПЕШТІ БЕКІТУ

НАЗАР АУДАРЫҢЫЗ!

1. Тұмшапешті білікті қызметкерлер немесе техникалық мамандар орнатуы тиіс. Құрылғыға зақым келтірмеу және жарақат алмау үшін орнатуды өзіңіз жасамаңыз.
 2. Кез-келген зақымдануды болдырмау үшін құрылғы, желім және басқа материалдар бекітілген бет жоғары температураға төтеп беруі керек.
-
1. Егер тұмшапеші жылжымалы арбашасы бар есікпен жабықталған болса, оны орнатпас бұрын шығарыңыз.
 2. Тұмшапешті ас үй секциясының дайындалған тесігіне толығымен салыңыз. Кәбіл қызатын бөліктерге тиіп кетпеуі және тұмшапештің астынан өтпеуі үшін тұмшапештің шеті қуат кәбілінің оқшаулауына зақым келтірмеуін қадағалаңыз.
 3. Тұмшапешті ас үй секциясының ішіне туралаңыз және оны берілген бұрандалармен бекітіңіз.
 4. Егер ас үй секциясы осы нұсқаулықта көрсетілген өлшемдерге сәйкес келсе, тұмшапештің үстінде бос орын қалады.
 5. Дұрыс желдетуді қамтамасыз ету үшін бұл саңылауды ағаш тақтайшалармен жаппаңыз.
 6. Тұмшапештің жанында орнатылған тұмшапеш пен іргелес секциялардың арасында кемінде 5 мм бос орын болуы керек.

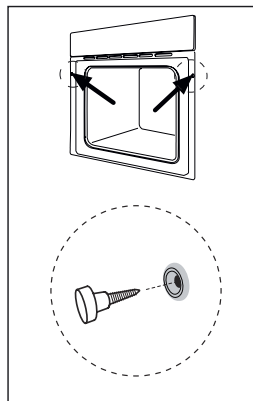

ЭЛЕКТР ЖЕЛІСІНЕ ҚОСЫЛУ

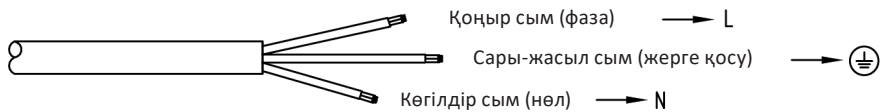
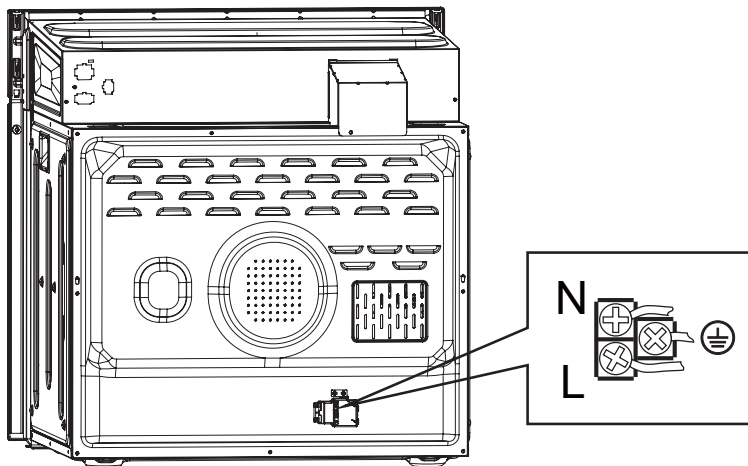

БІРІНШІ ҚОЛДАНАР АЛДЫНДА

Пісіру құралын бірінші рет қолданар алдында камера мен керек-жарақтарды тазалау керек.

- Барлық қорғаныс бөліктерін, жапсырмаларды, пленкаларды алып тастаңыз.
- Камерадан барлық керек-жарақтар мен бүйірлік тіректерді алыңыз.
- Керек-жарақтар мен бүйірлік тіректерді сабын ерітіндісімен және ыдыс жуғыш шүберекпен немесе жұмсақ щеткамен мұқият тазалаңыз.
- Қуыста өрт тудыруы мүмкін көбік немесе ағаш бөлшектер сияқты қаптаманың қалдықтары жоқ екеніне көз жеткізіңіз. Қуыс пен есіктің беттерін жұмсақ, дымқыл шүберекпен сүртіңіз. Жаңа құрылғының иісін кетіру үшін есігі жабық тұмшاپештің бос камерасын қыздырыңыз.
- Құрылғыны бірінші рет қыздыру кезінде ас үйдің жақсы желдетілгеніне көз жеткізіңіз. Бұл уақытта балалар мен үй жануарларын ас үйге кіргізбеңіз. Көрші бөлмелерге есікті жабыңыз.



Баптаулар	
Қыздыру режимі	
Температура	250 °C
Уақыт	1 сағат

Құрылғы салқындағаннан кейін:

- Беттер мен есікті сабынды сумен және ыдыс жуғыш шүберекпен тазалаңыз.
- Барлық беттерді құрғатыңыз.
- Бүйірлік тіректерді орнатыңыз.

УАҚЫТТЫ ОРНАТУ

Тұмшاپешті қолданар алдында уақытты белгілеу керек:





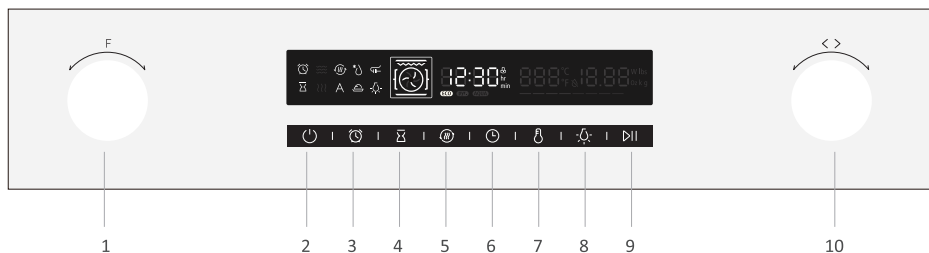







1. Құрылғыны желіге қосқаннан кейін  басыңыз, содан кейін реттегішті пайдаланып уақытты орнатыңыз.
2. Минуттардың мәнін реттеу үшін  қайтадан басыңыз.
3. Орнатуды аяқтау үшін  қайтадан басыңыз.

БАСҚАРУ ТАҚТАСЫ



Батырма	Сипаттама
1. Режим қосқышы.	Қыздыру режимін өзгертеді.
2. — бас тарту.	Ағымдағы әрекетті болдырмайды және құрылғыны күту режиміне қояды.
3. — таймер/балалардан қорғау.	Таймерді пайдалану үшін басыңыз немесе балалардан қорғауды белсендіру үшін 3 секунд басып тұрыңыз.
4. — пісіру аяқтау уақыты.	Пісірудің аяқталу уақытын белгілейді.
5. — жылдам қыздыру.	Жылытуды бастау үшін басыңыз.
6. — пісіру ұзақтығы және сағатты орнату.	Пісіру ұзақтығын орнатыңыз, содан кейін функцияны таңдап, сағатты күту режиміне қойыңыз.
7. — температура.	Температураны орнату үшін басыңыз.
8. — жарықтандыру.	Артқы жарықты қосу/өшіру үшін басыңыз.
9. — старт/кідірту.	Пісіруді бастау/кідірту үшін басыңыз.
10. — реттеуші.	Дисплейдегі мәндерді өзгертеді.



ЖЫЛЫТУ РЕЖИМДЕРІ

Режим		Температура	Сипаттама
	Жоғарғы және төменгі қыздыру	30–250 °C	Кәдімгі пісіру және бір деңгейде қуыру үшін. Әсіресе дымқыл толтырылған бәліштер үшін қолайлы.
	Конвекция	50–250 °C	Бір немесе бірнеше деңгейде пісіру және қуыру үшін. Жылу желдеткішті біркелкі қоршап тұрған сақиналы қыздыру элементінен келеді.
	«Эко» режимі	140–240 °C	Энергияны үнемдейтін тағам дайындау үшін.
	Жоғарғы, төменгі қыздыру және конвекция	50–250 °C	Бір немесе бірнеше деңгейде пісіру және қуыру үшін. Желдеткіш қыздыру элементерінен жылуды бүкіл камераға біркелкі таратады.
	Гриль	150–250 °C	Грильде аз мөлшерде өнімдерді дайындау және өнімдерді қызарту үшін.
	Қос гриль және конвекция	50–250 °C	Пісіру және тегіс тағамдарды қызарту үшін. Желдеткіш жылуды бүкіл камераға біркелкі таратады.
	Қос гриль	150–250 °C	Тегіс тағамдарды дайындау және тағамдарды қызарту үшін.
	Пицца	50–250 °C	Төменнен көп жылуды қажет ететін пицца мен тағамдар үшін.
	Төменгі қыздыру	30–220 °C	Пиццаларды, бәліштерді және тоқаштарды қосымша қызарту үшін.
	Жібiту	-	Өнімдерді жібiту үшін.
	Қамырды көтеру	30–45 °C	Ашытқы қамыры мен йогурт дайындау үшін.
	Термоөлшеуіш	40–99 °C	Етті пісіру үшін.

M

ПАЙДАЛАНУ

ТАҒАМ ДАЙЫНДАУ



1. Тұмшапешті электр желісіне қосқаннан кейін қыздыру режимін таңдау үшін тұмшапеш қосқышын бұраңыз, температураны орнату үшін реттегішті бұраңыз.
2. Жылуды бастау үшін  басыңыз.
3. Пісіру процесінде операцияны болдырмау үшін  басыңыз.

Жылдам жылыту

Жылдам жылытуды белсендіру үшін  басыңыз, дисплейде тиісті индикатор көрсетіледі. Жылдам жылыту функциясы жібіту, қамырды тексеру және «эко» функцияларымен үйлесімді емес.

ПІСІРУ УАҚЫТЫН ОРНАТУ

Сағатты орнатуды аяқтаңыз.

 басыңыз, реттегішті пайдаланып, сағат мәнін реттеңіз және  басыңыз, содан кейін минуттардың мәнін реттеңіз, содан кейін қайтадан  басыңыз.

Ескерту: мысалы, егер аяқталу уақыты 10 сағат, ал пісіру уақыты 1 сағат болса, тұмшапеш сағат 9-да қызып, 10-да аяқталады. Бұл функция жібіту, қамырды тексеру және «эко» функцияларымен үйлесімді емес.

ПІСІРУ КЕЗІНДЕ ПАРАМЕТРЛЕРДІ ӨЗГЕРТУ

Құрылғы жұмыс істеп тұрған кезде реттегіш немесе  батырмасы арқылы қыздыру режимі мен температураны өзгертуге болады. Параметрлерді өзгерткеннен кейін, егер 6 секунд ішінде басқа әрекеттер жасалмаса, өзгерістер іске қосылады.

Пісіру процесінде пісіру уақытын өзгерткіңіз келсе,  батырмасын басып, реттегіш арқылы уақытты өзгертіңіз. Параметрлерді өзгерткеннен кейін, егер 6 секунд ішінде басқа әрекеттер болмаса, өзгерістер іске қосылады. Пісіру процесінде белгілі бір уақытқа дейін пісіруді аяқтау функциясымен өзгерістер енгізуге болмайды.



Пісіру процесін болдырмау үшін  басыңыз.

ТАЙМЕР

Таймер параметріне өту үшін  басыңыз, дыбыстық сигнал шығады.

Бірінші басқаннан кейін сағаттың мәнін реттеңіз, минуттардың мәнін реттеу үшін қайтадан  басыңыз, параметрлерді аяқтау үшін қайтадан  басыңыз.

БАЛАЛАРДАН ҚОРҒАУ

Балалардан қорғауды белсендіру үшін  3 секунд басып тұрыңыз. Функцияны кез-келген жұмыс режимінде қосуға болады. Функция іске қосылған кезде дисплейде  көрсетіледі.

ТЕРМОӨЛШЕУІШ

Құрылғыға ет сүңгісін орнатқаннан кейін,  индикаторы жанады. Бір мезгілде дисплейде термоөлшеуіштің температурасы көрсетіледі. Функцияны іске қосу үшін функция реттегішін бұраңыз, содан кейін температураны реттеп, тұмшапешті қосыңыз.



ЭНЕРГЕТИЧЕСКАЯ ЭФФЕКТИВНОСТЬ
ENERGY EFFICIENCY

eigen

BO-TK721B



A+++

A++

A+

A

B

C

D

A+



72 л*



1,06 кВт·ч/цикл*



0,69 кВт·ч/цикл*

ГОСТ 33870-2016 * 72 л / 1.06 kW·h/cycle / 0.69 kW·h/cycle

ТЕХНИКАЛЫҚ СИПАТТАМАЛАРЫ

- Үлгісі: ВО-ТК721В.
- Сауда белгісі: Eigen.
- Қуат параметрлері: 220–240 В, 50–60 Гц.
- Жұмыс камерасының көлемі: 72 л.
- Өлшемдері: 595 x 566 x 596 мм.
- Қуаты: 2900 Вт.
- Максималды температура: 250 °С
- Энергия тиімділігі: А+.
- Қуат сымын бекіту түрі: Z.
- Электр ток соғудан қорғау класы: I.
- Қолдану саласы: тұрмыстық.

ЖИНАҚТАЛЫМ

- Құрылғы.
- Пайдалану бойынша нұсқаулық.

АКСЕССУАРЛАР

- 45 және 32 мм тереңдіктегі қаңылтыр табалары.
- Тор.
- Термоөлшеуіш.

АКСЕССУАРЛАРДЫ ОРНАТУ

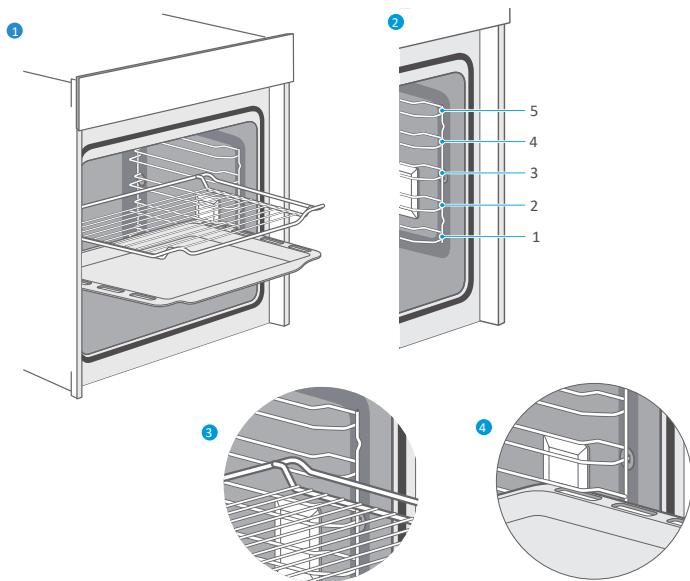

- Камераның бес деңгейі бар.
- Аксессуарларды аударылмай-ақ шамамен жартысына дейін ұзартуға болады.
- Керек-жарақтарды камераға дұрыс жағымен салғаныңызға көз жеткізіңіз. Аксессуарларды құрылғының есігіне тигізбеу үшін әрқашан камераға толығымен салыңыз.

ҚҰЛАУДАН ҚОРҒАУ

Аксессуарлар бекітілгенге дейін шамамен жартысын алып тастауға болады. Құлыптау функциясы аксессуарларды шығарған кезде олардың ауырлық күшінің әсерінен құлап кетуіне жол бермейді. Аударылудан қорғау үшін аксессуарларды қуысқа дұрыс енгізу керек. Сым торды орнатқан кезде тордың 1 және 3-суреттерде көрсетілгендей оң жаққа орнатылғанына көз жеткізіңіз. Қаңылтыр табасын салған кезде, тұғырдың 1 және 4-суреттегідей оң жақта екеніне көз жеткізіңіз.

ЫСТЫҚ АУАДАН ҚАУІПСІЗДІК ЖҮЙЕСІ

Тұмшاپештің есігі ашылған сайын ауа пердесі автоматты түрде іске қосылады. Ол суық ауаны қайта бағыттайды және жұмыс камерасының алдында көрінбейтін перде жасайды, бұл сіздің бетіңізге тікелей келетін ыстық ауаны бөгейді.

- Тұмшاپеш жұмыс істеп тұрған кезде және есік жабық болғанда және ауа пердесі 1-суреттегідей жабық күйде болады.
- Пісіргеннен кейін, есік ашылған кезде, ауа өткізбейтін тор автоматты түрде ашылады және 2-суреттегідей ыстық ауаның бағытын өзгертеді.

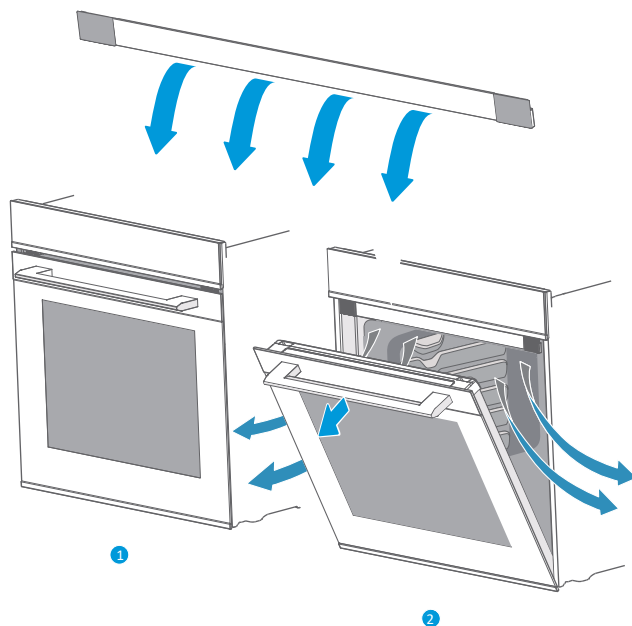

ТАЗАЛАУ ЖӘНЕ ҚЫЗМЕТ КӨРСЕТУ

Құрылғының пісірілген тағаммен тікелей байланыста болатын бөліктерін үнемі тазалаңыз. Қаңылтыр табаны жуғыш заттың әлсіз ерітіндісінде жууға болады.

Назар аударыңыз:

- Құрылғыны тазалау кезінде абразивті құралдарды қолданбаңыз.
- Тұмшапештің есігінің әйнегін тазалау үшін қатты металл губкалар мен қырғыштарды пайдаланбаңыз, олар бетті сызып, әйнекті одан әрі зақымдауы мүмкін.
- Құрамында қышқыл бар заттардың (лимон шырыны, сірке суы және т.б.) тот баспайтын болаттан жасалған бөлшектерге түсуіне жол бермеңіз.
- Құрылғыны тазалау үшін жоғары қысымды тазартқышты пайдаланбаңыз.
- Тазалау тәртібі
- Құрылғыны тазалау және қызмет көрсету алдында барлық реттегіштерді «OFF» күйіне орнатыңыз, оны қуат көзінен ажыратыңыз.
- Құрылғының ішкі жағы ыстық болмайынша және сәл жылы болғанша күтіңіз, бұл жағдайда тазалау оңай.
- Барлық керек-жарақтарды тұмшапештен алыңыз, жылы сумен шайыңыз және құрғатыңыз.
- Құрылғыны дымқыл шүберекпен, жұмсақ щеткамен немесе губкамен тазалаңыз, содан кейін құрғатыңыз. Қатты ластанған кезде ыстық су мен жуғыш затты қолданыңыз.

КҮРДЕЛІ ЛАСТАНУ ҮШІН AQUA CLEAN ПРОЦЕСІН БАСТАҢЫЗ

- Жоғарыдағы қадамдарды орындау арқылы құрылғыны тазалаңыз.
- Құрылғыны қосыңыз
- Келесі қадамдарды орындау арқылы тазалау функциясын іске қосыңыз:
- Тұмшапештің түбіндегі ішкі камераның ойығына аздап жуғыш затпен бірге 250 мл су құйыңыз.
- Мәзірден жоғарыдан/төменнен жылыту  функциясын таңдаңыз.
- Температураны 100 °C етіп орнатыңыз
- Құрылғыны шамамен 30 минутқа қалдырыңыз.
- Тұмшапешті өшіріп, суытыңыз.
- Тұмшапеш салқындағаннан кейін, қалған ылғалды жұмсақ шүберекпен немесе губкамен алып тастаңыз.

Назар аударыңыз: құрылғыны тазалау кезінде абразивті құралдарды қолданбаңыз.

Тазалау аймағы	Тазалау әдісі
Тот баспайтын болаттан жасалған алдыңғы панель	<p>Ыстық сабын ерітіндісі.</p> <ul style="list-style-type: none"> Жұмсақ шүберекпен тазалаңыз, содан кейін мұқият құрғатыңыз. Жемірілуге жол бермеу үшін әк, май, крахмал және жұмыртқаның ақ дақтарын дереу алып тастаңыз. Жылыту беттері үшін қолданылатын металл бұйымдарына арналған арнайы күтім құралдарын мамандандырылған дүкеннен сатып алуға болады. Өнімді жұмсақ шүберекпен жұқа қабатта қолдану керек.
Пластик	<p>Ыстық сабын ерітіндісі.</p> <ul style="list-style-type: none"> Жұмсақ шүберекпен тазалаңыз, содан кейін мұқият құрғатыңыз. Шыны тазалағышты немесе шыны бетті қырғышты пайдаланбаңыз.
Боялған беттер	<p>Ыстық сабын ерітіндісі. Жұмсақ шүберекпен тазалаңыз, содан кейін мұқият құрғатыңыз.</p>
Басқару тақтасы	<p>Ыстық сабын ерітіндісі.</p> <ul style="list-style-type: none"> Жұмсақ шүберекпен тазалаңыз, содан кейін мұқият құрғатыңыз. Шыны тазалағышты немесе шыны бетті қырғышты пайдаланбаңыз.
Есік	<p>Ыстық сабын ерітіндісі.</p> <ul style="list-style-type: none"> Жұмсақ шүберекпен тазалаңыз, содан кейін мұқият құрғатыңыз. Шыны бетті қырғышты немесе металл жуғышты пайдаланбаңыз.
Есік тұтқасы	<p>Ыстық сабын ерітіндісі.</p> <ul style="list-style-type: none"> Жұмсақ шүберекпен тазалаңыз, содан кейін мұқият құрғатыңыз. Егер қақтан тазартқыш есіктің тұтқасына тиіп кетсе, оны дереу сүртіңіз, әйтпесе дақтарды кетіру мүмкін болмайды.
Ішкі жарықтандырудың шыны плафоны	<p>Ыстық сабын ерітіндісі.</p> <ul style="list-style-type: none"> Жұмсақ шүберекпен тазалаңыз, содан кейін мұқият құрғатыңыз. Қатты ластану кезінде тұмшاپештерді тазалау құралын қолданыңыз.
Есік тығыздағышы (алынбайды)	<p>Ыстық сабын ерітіндісі. Жұмсақ шүберекпен тазалаңыз. Сүртпеңіз.</p>
Есіктің қорғаныс панелі	<p>Тот баспайтын болаттан жасалған бұйымдарды тазартуға арналған құралдар.</p> <ul style="list-style-type: none"> Өндірушілердің нұсқауларын орындаңыз. Металл бұйымдарына күтім жасау үшін арнайы құралдарды пайдаланбаңыз. Тазалауды бастамас бұрын қорғаныс панелін алыңыз.
Аксессуарлар	<p>Ыстық сабын ерітіндісі.</p> <ul style="list-style-type: none"> Алдын ала сулаңыз, содан кейін жұмсақ шүберекпен немесе щеткамен тазалаңыз. Қатты ластанған кезде металл жуғышты қолданыңыз.
Бүйірлік торлар	<p>Ыстық сабын ерітіндісі. Алдын ала сулаңыз, содан кейін жұмсақ шүберекпен немесе щеткамен тазалаңыз.</p>
Тартылатын механизм	<p>Ыстық сабын ерітіндісі.</p> <ul style="list-style-type: none"> Жұмсақ шүберекпен тазалаңыз, содан кейін мұқият құрғатыңыз. Майлауды алып тастамас үшін элементтерді ұзартқан кезде тазаламаңыз. Тартылатын элементтерді белгіленген күйде тазалаған дұрыс. Ыдыс жуғыш машинада жууға тыйым салынады.

Ескертпелер

- Есіктің әйнектеріндегі дақтарға ұқсас көлеңкелер ішкі жарықтандырудан шағылысудан туындайды.
- Өте жоғары температурада эмаль күйіп кетуі мүмкін. Бұл эмаль түсінің шамалы өзгеруіне әкелуі мүмкін. Бұл қалыпты жағдай және оның жұмысына әсер етпейді.
- Жұқа қаңылтыр табаның шеттері эмальмен толығымен жабылмаған және сәл өрескел болуы мүмкін. Бұл жемірілуден қорғау функциясына теріс әсер етпейді.
- Қатты ластанудың алдын алу үшін құрылғыны әрдайым таза ұстаңыз және ластануды дереу жойыңыз.
- Қоспалар күйіп қалмас үшін әр қолданғаннан кейін жұмыс камерасын тазалаңыз.
- Қуыру үшін қолайлы ыдыстарды қолданыңыз, мысалы, қуыру табасы.

ЕСІКТІ АЛУ

Алынбалы есік оңай және жылдам қызмет көрсету үшін тұмшاپештің ішкі жағына толық қол жеткізуге мүмкіндік береді.

1. Тұмшاپештің есігін толығымен ашыңыз.
2. Есік ілмектерінде орналасқан құлыптау тұтқаларын артқа еңкейтіңіз.
3. Тұмшاپештің есігін толығымен жабыңыз.
4. Есікті екі қолыңызбен алыңыз, көтеріңіз және алыңыз.

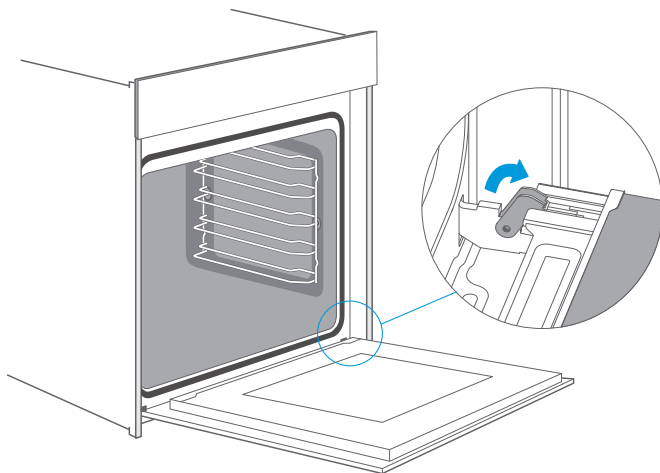

Ескерту: құрылғы есігінің ілмектері есікті ашқанда және жапқанда жылжымалы болады, жарақат алмау үшін абай болыңыз.

ШАМДЫ АУЫСТЫРУ

1. Шыны қақпақты алып тастау үшін сағат тіліне қарсы бұраңыз (бұрыштық шам); бүйірлік торды тартыңыз, содан кейін шыны қақпақты жалпақ саптама құралымен (бүйірлік шам) аздап шығарыңыз, шамды бұрамай шығарыңыз.
2. Шыны қақпақты орнына қойыңыз.
3. Шамның жанып тұрғанын тексеріңіз.
4. Бүйірлік шам үшін бүйірлік торды қайта орнатыңыз.

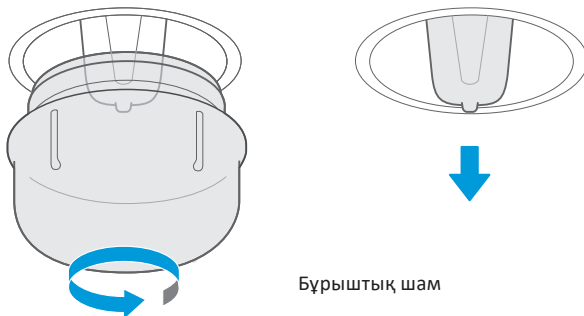

Бұрыштық шам

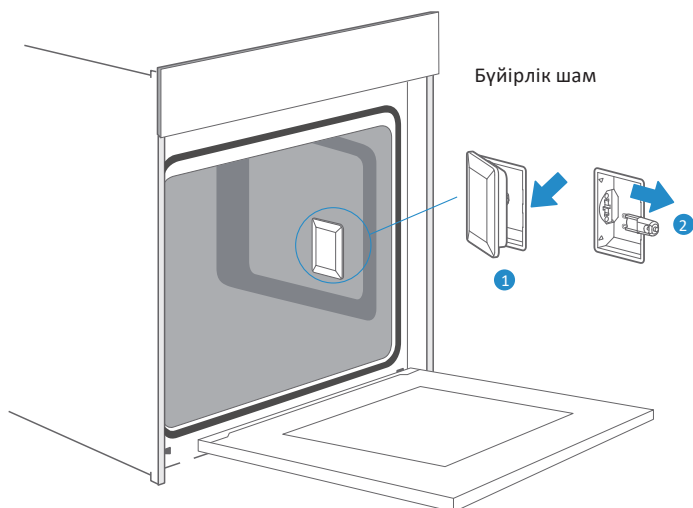

ҚОРҒАНЫС ПАНЕЛІН АЛУ

1. Сол және оң жақтағы қауіпсіздік тақтасын басыңыз.
2. Қорғаныс панелін алыңыз.
3. Панельді алып тастағаннан кейін тазалау құрылғысының есігінің қалған бөліктерін алуға болады. Есік пен бөлшектерді тазалап болғаннан кейін, қорғаныс панелін орнына қойып, оны нұқу арқылы бекітетін етіп басыңыз.
4. Тұмшашпештің есігін орнатыңыз және оны жабыңыз.

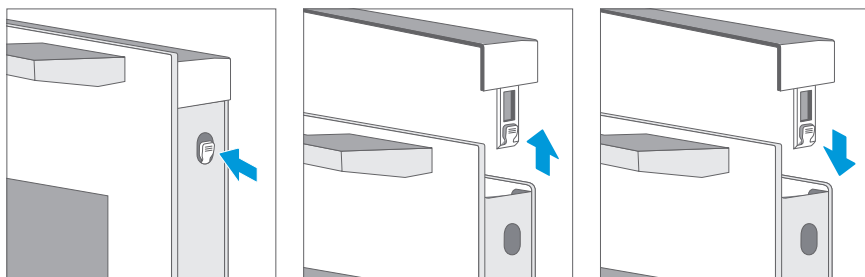

ЕСІКТІ ОРНАТУ

1. Екі ілмектің де камераның алдыңғы жағындағы орнату тесіктерінде орналасқанына көз жеткізіңіз. Ілмектер оңай орнатылуы керек, егер сіз орнатқан кезде қарсылық сезінсеңіз, ілмектердің тесіктердің үстінен дұрыс орналасуын тексеріңіз.
2. Тұмшاپештің есігін толығымен ашыңыз. Құлыптау тұтқаларын оңға және солға орнына қойыңыз.
3. Тұмшاپештің есігін жабыңыз.

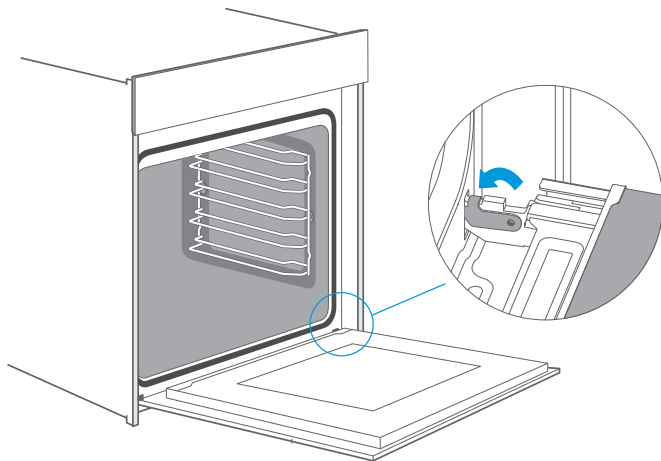

БҮЙІРЛІК ТОРЛАРДЫ АЛУ

Торды бұраңыз, ұстағыштан алыңыз, содан кейін оны алыңыз.

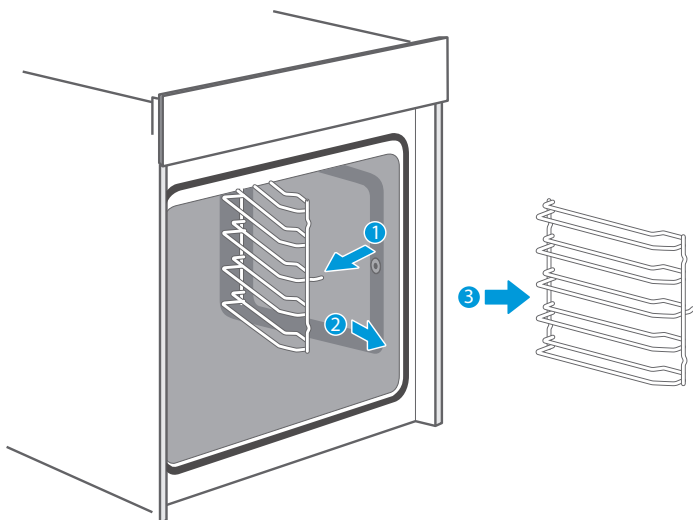

ТЕЛЕСКОПИЯЛЫҚ БАҒЫТТАҒЫШТАРДЫ АЛУ

1. Телескопиялық бағыттауыштардың бір ұшын көтеріңіз.
2. Содан кейін телескопиялық бағыттауыштарды толығымен көтеріп, шығарыңыз.

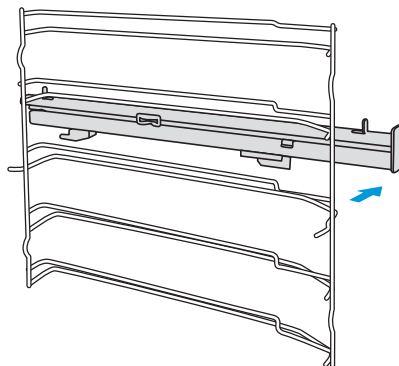
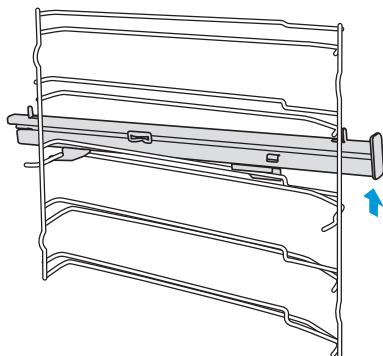

ТЕЛЕСКОПИЯЛЫҚ БАҒЫТТАҒЫШТАРДЫ ОРНАТУ

1. Телескопиялық бағыттауыштардың А және В нүктелерін тіректерге көлденеңнен орнатыңыз.

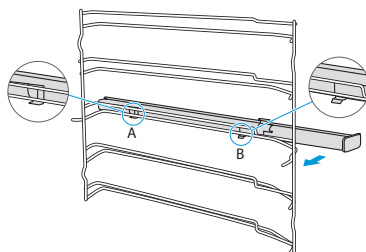

2. Телескопиялық бағыттауыштарды сағат тіліне қарсы (оң жаққа сағат тілімен) 90° бұраңыз.
3. Телескопиялық бағыттауыштарды алға қарай сы-

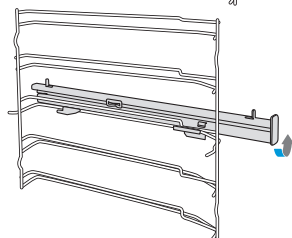

рғытыңыз, С шығыңқы бөлігін төменгі тірекке, ал D шығыңқы бөлігін жоғарғы жағына бекітіңіз.

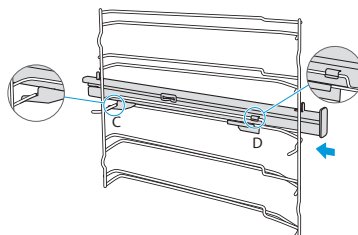

ЫҚТИМАЛ МӘСЕЛЕЛЕР ЖӘНЕ ОЛАРДЫҢ ШЕШІМІ

Мәселе	Ықтимал шешім
Құрылғы жұмыс істемейді	Сақтандырғыш қорабындағы қосқышты тексеріңіз
Реттегіштер әрең айналады	Реттегіштер алынбалы. Реттегішті алып тастаңыз және оны жұмсақ шүберекпен кірден тазалаңыз
Шу пайда болады және пісіру аяқталғаннан кейін ауа ағыны пайда болады	Желдеткіш камерада жоғары ылғалдылықтың пайда болуын болдырмау және тұмшاپешті салқындату үшін жұмысын жалғастырады. Желдеткіш автоматты түрде өшеді
Рецептте көрсетілген уақытқа тамақ дайындауға уақыт болмады	Белгіленген пісіру температурасын және дайындалған тағамның көлемін тексеріңіз
Біркелкі емес қуыру	Температура тым жоғары, ыдыс-аяқты орналастырудың дұрыс емес деңгейі немесе ыдыс-аяқтың дұрыс емес түрі таңдалады
Тұмшاپешті жарықтандыру жұмыс істемейді	Шамды ауыстырыңыз

МОНТАЖДАУ, САҚТАУ, ТАСЫМАЛДАУ (ТАСУ), ӨТКІЗУ ЖӘНЕ КӘДЕГЕ ЖАРАТУ ЕРЕЖЕЛЕРІ МЕН ШАРТТАРЫ

- Құрылғыны орнату ережелері мен шарттары осы нұсқаулықта «Орнату» бөлімінде сипатталған.
- Құрылғыны сақтау дайындаушы мен тұтынушының жылытылатын үй-жайларында ауа температурасы 5 °C-тан 40 °C-қа дейін және ауаның салыстырмалы ылғалдылығы 80%-дан аспайтын орауышта жүргізілуі тиіс. Үй-жайларда жемірілуді тудыратын жегі қоспалар (қышқылдар, сілтілер буы) болмауы тиіс.
- Құрылғыны дұрыс тасымалдауды қамтамасыз ету үшін келесі талаптарды сақтау қажет:
 - егер бар болса, құрылғыдан барлық ішкі керек-жарақтарды алып тастаңыз және оларды бөлек ораңыз;
 - құрылғының жұмыс қабілеттілігін және сыртқы түрін сақтау үшін оның дұрыс оралғанына көз жеткізіңіз (үлкен көлемді техниканы сыни жерлерде гофрленген қатырма төсемдері бар полиэтилен немесе көпіршікті пленкаға орау керек);
 - көлік құралының айналасында қозғалу мүмкіндігін болдырмау үшін құрылғыны белдіктермен мықтап бекітіңіз;
 - сыртқы ортаның әсерін толығымен жою үшін тек жабық көлікті пайдаланыңыз;
 - тиеу-түсіру жұмыстарын орындау кезінде қаптаманы өте мұқият өңдеуді қамтамасыз етіңіз.
- Құрылғы мұқият өңдеуді қажет етеді, оны шаң, кір, соққы, ылғал, от және т. б. әсерінен қорғайды.
- Құрылғыны өткізу жергілікті заңнамаға сәйкес жүргізілуі тиіс.
- Өнімнің қызмет ету мерзімі аяқталғаннан кейін оны қарапайым тұрмыстық қоқыспен бірге тастауға болмайды. Оның орнына, ол федералды немесе жергілікті заңдарға сәйкес кейіннен қайта өңдеу және жою үшін электр және электронды жабдықтарды тиісті қабылдау пунктіне кәдеге жаратуға тапсырылады. Осы өнімді дұрыс кәдеге жаратуды қамтамасыз ете отырып, сіз табиғи ресурстарды үнемдеуге көмектесесіз және дұрыс емделмеген жағдайда қоршаған ортаға және адамдардың денсаулығына зиян келтірмеуге көмектесесіз. Бұл өнімді қабылдау және кәдеге жарату орындары туралы толығырақ ақпаратты жергілікті муниципалды органдардан немесе тұрмыстық қоқыстарды шығаратын кәсіпорыннан алуға болады.
- Егер құрылғының ақаулығы анықталса, дереу уәкілетті қызмет көрсету орталығына хабарласыңыз немесе құрылғыны тастаңыз.

ҚОСЫМША АҚПАРАТ

Өндіруші: Гуандун Мидэа Китчен Эпплайнсес Мэньюфэкчеринг Ко., Лтд.
Юн Ань тас жолы, 6, Бэйцзяо, Шуньдэ, Фошань, Гуандун пров., Қытай.

Қытайда жасалған.

Импорттаушы / Қазақстан Республикасында талаптар қабылдайтын заңды тұлға: «DNS QAZAQSTAN (ДНС КАЗАХСТАН)» ЖШС, Астана қ-ы, Сарыарқа ауданы, Сарыарқа д-лы, 12 ғ-т, Қазақстан Республикасы.

Электронды пошта мекен-жайы: info@dns-shop.kz

Тауар КО ТР (ЕАЭО) талаптарына сәйкес келеді.

Өнімнің сыртқы түрі және оның сипаттамалары ескертусіз өзгертілуі мүмкін.
Құрылғының жинақталымы ескертусіз өзгеруі мүмкін.



Өндіріс күні пайдаланушы нұсқаулығының орыс тіліндегі нұсқасында көрсетілген. V.1

eigen