

eigen

Пайдалану бойынша нұсқаулық



Газ пісіру беті

GH-70M01

## МАЗМҰНЫ

<b>ҚҰРЫЛҒЫ МАҚСАТЫ</b> .....	<b>5</b>
<b>САҚТЫҚ ШАРАЛАРЫ</b> .....	<b>5</b>
<b>ҚҰРЫЛҒЫ СХЕМАСЫ</b> .....	<b>8</b>
<b>ТЕХНИКАЛЫҚ СИПАТТАМАЛАРЫ</b> .....	<b>9</b>
<b>ЖИНАҚТАЛЫМ</b> .....	<b>9</b>
<b>ОТТЫҚТАРДЫҒ СИПАТТАМАЛАРЫ</b> .....	<b>9</b>
<b>ОРНАТУ</b> .....	<b>10</b>
ОРНАЛАСҚАН ЖЕРІ .....	11
ГАЗДЫ ҚОСУ.....	12
<b>ПАЙДАЛАНУ</b> .....	<b>13</b>
ОТТЫҚТЫ ЖАҒУ.....	13
ҚУАТТЫ ҮНЕМДЕУ ФУНКЦИЯСЫ .....	13
ТАЙМЕР.....	13
ДҰРЫС ЫДЫСТЫ ТАҢДАУ.....	14
<b>КҮТІМ ЖӘНЕ ҚЫЗМЕТ КӨРСЕТУ</b> .....	<b>15</b>
<b>АҚАУЛЫҚТАРДЫ ТАБУ ЖӘНЕ ЖОЮ</b> .....	<b>16</b>
<b>МОНТАЖДАУ, САҚТАУ, ТАСЫМАЛДАУ (ТАСУ), ӨТКІЗУ ЖӘНЕ КӘДЕГЕ ЖАРАТУ ЕРЕЖЕЛЕРІ МЕН ШАРТТАРЫ</b> .....	<b>17</b>
<b>ҚОСЫМША АҚПАРАТ</b> .....	<b>18</b>

## Құрметті сатып алушы!

Eigen брендин таңдағаныңыз үшін рахмет.

Біз құрылғының жұмысқа қабілеттілігін мен қауіпсіздігін мұқият тексердік, содан кейін оны жөнелту үшін мықтап орадық.

Құрылғыны желіге бірінші рет қоспас бұрын, осы нұсқаулықты мұқият оқып шығыңыз. Онда құрылғыны дұрыс орнату және пайдалану туралы маңызды ақпарат, сондай-ақ оған күтім жасау бойынша кеңестер берілген. Ықтимал бұзылуларды немесе жазатайым оқиғаларды болдырмау үшін берілген нұсқауларды орындауды ұсынамыз.

Қажет болса, анықтамалық материал ретінде пайдалану үшін нұсқаулықты қауіпсіз жерде сақтаңыз.

## ҚҰРЫЛҒЫ МАҚСАТЫ

Пісіру беті дайын тағамдар мен тамақты дайындауға, сондай-ақ жылытуға арналған.

## САҚТЫҚ ШАРАЛАРЫ

- Құрылғыны қолданар алдында осы пайдалану бойынша нұсқаулықты мұқият оқып шығыңыз және оны болашақта өңдеу үшін сақтаңыз.
- Құрылғы коммерциялық мақсатта пайдалануға арналмаған.
- Құрылғы балалар мен физикалық, сенсорлық немесе ақыл-ой қабілеті шектеулі адамдар үшін, олардың қауіпсіздігіне жауапты басқа адамдар бақылайтын жағдайларды қоспағанда, пайдалануға арналмаған. Балаларға құрылғымен ойнауға рұқсат бермеңіз.
- Барлық орау материалдарын (пластик пакеттері, пенопласт төсемдері және т.б.) балалардың қолы жетпейтін жерде сақтаңыз. Қаптама материалдары балаларға қауіп төндіруі мүмкін.
- Құрылғы газға немесе электр желісіне қосылған кезде өшірілуі керек.
- Орнату, газға қосу бойынша барлық операцияларды жергілікті газбен жабдықтаушы компаниялардың нұсқамаларына сәйкес сертификатталған маман жүргізуі тиіс. Қате орнату, қосылу пайдаланушының өмірі мен денсаулығына қауіп төндіруі мүмкін.
- Бұл құрылғы қуат көзінен толық ажыратуды қамтамасыз ететін оқшаулағыш қосқышты қамтитын электр тізбегіне қосылуы керек.
- Орнату алдында жергілікті тарату желілерінің сипаттамалары (электр желісінің параметрлері, газдың түрі мен қысымы) құрылғының сипаттамаларына сәйкес келетіндігін тексеру қажет.
- Сатып алушы осы нұсқаулықта көрсетілген желідегі газ қысымының және электр желісінің кернеуінің параметрлерін қамтамасыз етуге міндеттенеді. Газ желісінің параметрлері жоғарылаған кезде редукторды орнату қажет. Электр желісінің жоғары параметрлері немесе тұрақсыз электрмен жабдықтау кезінде электр энергиясының кернеу тұрақтандырғышын орнату қажет. Өнімнің істен шығуына әкеп соққан желілердің қажетті параметрлері сақталмаған немесе қамтамасыз етілмеген жағдайда, осы өнімге кепілдік міндеттемелері алынып тасталады.
- Жалпы газ беру краны оңай қол жетімді жерде болуы керек. Егер құрылғы пайдаланылмаса, кран жабық болуы керек.
- Сұйытылған газ баллондарын әрқашан тігінен сақтаңыз. Әйтпесе, сұйытылған газ плитаға түсіп, плитаның өртенуіне және зақымдалуына әкелуі мүмкін.
- Өрт қаупін болдырмау үшін бұл құрылғыны тез тұтанатын сұйықтықтарға, материалдар мен заттарға (мысалы, перделерге) жақын орналастырмаңыз.
- Бұл құрылғыны су көздеріне жақын жерде пайдаланбаңыз. Құрылғыны ешқашан су ағынының астына қоймаңыз немесе оны суға батырмаңыз.

- Құрылғыны үй-жайлардан тыс жерде пайдаланбаңыз.
- Құрылғыны ылғалдылығы жоғары бөлмелерде пайдаланбаңыз.
- Көрінетін зақым анықталған кезде құрылғыны пайдаланбаңыз, электр желісінен ажыратыңыз, газды өшіріңіз және дереу уәкілетті қызмет көрсету орталығына хабарласыңыз.
- Қуат адаптері зақымдалған жағдайда құрылғыны пайдаланбаңыз.
- Құрылғыны қуат сымын ұстап тартпаңыз немесе жылжытпаңыз. Адаптер сымы есіктермен қасылмайтынына және өткір жиектер мен бұрыштарға тиіп кетпейтініне көз жеткізіңіз. Қуат адаптерінің сымын ыстық беттерден алыс ұстаңыз.
- Егер ол пайдаланылмаса, сондай-ақ тазалау алдында, ақаулық анықталған жағдайда және найзағай кезінде құрылғыны қуат көзінен ажыратыңыз.
- Құрылғыны және қуат адаптерін дымқыл қолмен ұстамаңыз.
- Құрылғының кейбір бөліктері жұмыс кезінде қатты қызады. Ыстық беттерге қол тигізбеңіз. Құрылғымен жұмыс істегенде киіміңіз, шашыңыз немесе денеңіздің ашық бөліктері ыстық пісіру бетіне тиіп кетпейтініне көз жеткізіңіз.
- Ыстық өсімдік майы немесе май тез тұтанғыш. Оларды қараусыз қалдырмаңыз. Өрт болған жағдайда өртті сумен сөндірмеңіз! Алдымен оттықты өшіріңіз, содан кейін жалынды тығыз төсек жапқышпен немесе ауа өткізбейтін ұқсас заттармен сөндіріңіз.
- Газ оттығын қосуға тыйым салынады, егер оған ыдыс-аяқ орнатылмаған болса — құрылғы және оның үстінде орналасқан сорғыш зақымдалуы немесе тұтануы мүмкін. Оттыққа бос ыдыстарды қоймаңыз.
- Құрылғыны пайдалану бөлмедегі температура мен ылғалдылықтың жоғарылауына әкеледі. Құрылғыны пайдалану кезінде бөлменің жеткілікті желдетілуіне ерекше назар аудару керек: табиғи желдеткіш саңылауларды жаппаңыз немесе арнайы желдеткіш құрылғыларды пайдаланбаңыз (мысалы, плитаның үстіндегі сорғыш). Құрылғыны қарқынды және ұзақ уақыт пайдаланған кезде қосымша желдету қажет болуы мүмкін, бұл жағдайда терезені ашу немесе арнайы желдеткіш құрылғыны жоғары қуатқа қосу қажет.
- Мезгіл-мезгіл (кем дегенде жарты жылда бір рет) қуат адаптері мен икемді газ құбырының күйін тексеріңіз. Жарықтар, балқу іздері, материалдың қатаюу түріндегі ақауларға жол берілмейді. Қуат адаптері зақымдалған кезде оны ауыстыруды білікті қызметкерлер жүргізуі керек.
- Біліктілігі жоқ жөндеу кезінде құрылғы қауіп көзі болуы мүмкін. Сондықтан жөндеуді тек уәкілетті қызмет көрсету орталығының маманы жүргізуі керек. Егер құрылғы ақаулы болса, адаптерді розеткадан алыңыз немесе сақтандырғыш қорабындағы тиісті сақтандырғышты өшіріңіз, газ беруді тоқтатыңыз. Уәкілетті қызмет көрсету орталығына хабарласыңыз.
- Қызмет көрсетуді бастамас бұрын, құрылғыны розеткадан ажыратып, газды өшіруді ұмытпаңыз. Қуат адаптерін розеткадан құрылғының барлық оттықтарын өшіргеннен кейін ғана алуға болады.
- Қосылыстардың тығыздығын тексеруге және сіріңке мен басқа да ашық оттың көмегімен газдың ағып кетуін іздеуге тыйым салынады.
- Егер бөлмеде газдың иісі сезілсе немесе газ желісінің ақаулары туындаған жағдайда қажет:
  - Газ құбырын жабыңыз немесе газ баллонын жабыңыз.
  - Ашық отты сөндіріңіз.
  - Сіріңке жағуға болмайды, темекі шекпеңіз.
  - Шамдар мен электр құрылғыларын қосуға/өшіруге болмайды.
  - Бөлмені жақсы желдетіңіз — терезелерді ашыңыз.
  - Бұл туралы дереу қызметке хабарлаңыз немесе төтенше газ қызметіне хабарласыңыз.
- Металл заттарды (пышақтар, шанышқылар, қасықтар және т.б.) ыстық бетке қоймаңыз.
- Құрылғыны қараусыз қалдырмаңыз. Пісірілген тағамның шетінен қайнату және/немесе асырақуу түтінге және/немесе тұтануға әкелуі мүмкін. Тұтану жағдайында ешқашан сөндіру үшін суды пайдаланбаңыз. Электр қуатын өшіріп, отты тығыз шүберекпен жабыңыз.
- Құрылғыны жұмыс беті ретінде пайдаланбаңыз.
- Ас үй ыдыстарын және басқа заттарды құрылғының бетіне қалдырмаңыз.
- Бөлмені жылыту үшін құрылғыны пайдаланбаңыз.
- Пісіру аяқталғаннан кейін әрқашан оттықты өшіріңіз.

- Электр тогының соғуын болдырмау үшін құрылғыны өзіңіз бөлшектемеңіз. Бұл құрылғыда пайдаланушы қызмет көрсететін элементтер жоқ. Қызмет көрсету мен жөндеуді тек уәкілетті қызмет көрсету орталығының білікті мамандары жүргізуі керек.
- Құрылғының бетін тазалау үшін бу тазалағышты пайдаланбаңыз.
- Құрылғының бетіне ауыр заттарды қоймаңыз немесе түсірмеңіз.
- Пісіру бетіне тұрмаңыз.
- Түбі тегіс емес ыдыстарды пайдаланбаңыз.
- Бетті тазалау үшін металл щеткаларды және/немесе абразивті тазалағыштарды пайдаланбаңыз.
- Бұл құрылғы сыртқы таймер немесе бөлек қашықтан басқару жүйесі арқылы басқаруға арналмаған.
- Тек металл ыдыстарды қолданыңыз. Пластикалық ыдыстарды пайдалану өртті тудыруы мүмкін. Бұл үлгі үшін қорғаныс пленкаларын пайдалану қарастырылмаған.

## ЕГЕР ГАЗ АҒЫП КЕТСЕ

- Шамдарды қоспаңыз.
- Электр құрылғыларын қоспаңыз/өшірмеңіз немесе электр ашаларына тигізбеңіз.
- Телефонды пайдаланбаңыз.
- Құрылғыны пайдалануды тоқтатыңыз және газ беруді тоқтатыңыз.
- Бөлмені желдету үшін терезелерді ашыңыз.
- Қызмет көрсету орталығына хабарласыңыз.

**Ескерту:** тұрмыстық газдың құрамында меркаптан бар, сондықтан оның концентрациясы 1/1000-ға жетсе де, газдың ағып кеткенін сезінуіңіз мүмкін.



### ҚАУІПТІ

Бұл ескертулерді елемей денсаулыққа үлкен зиян келтіруі немесе өлімге әкелуі мүмкін



### НАЗАР АУДАРЫҢЫЗ

Бұл ескертулерді елемей денсаулыққа немесе мүлікке зиян келтіруі мүмкін

## ҚҰРЫЛҒЫ СХЕМАСЫ

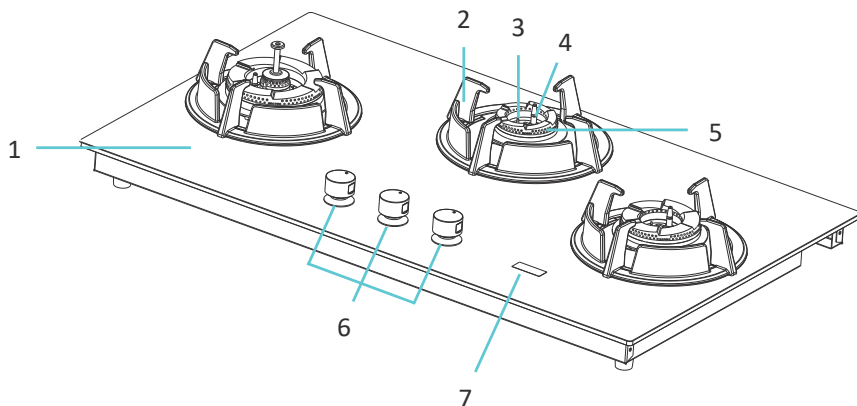

1. Шыны беті.
2. Тор.
3. Тұтану электроды.
4. Терможұп.

5. Жанарғы.
6. Оттықты реттегіштер.
7. Таймер батырмасы.

### НАЗАР АУДАРЫҢЫЗ!

Барлық кескіндер мен схемалар танысу мақсатында берілген және нақты құрылғыдан өзгеше болуы мүмкін.

## ОТТЫҚ

1. Қақпақ.
2. Жалын бөлгіш.
3. Қыздырғыш негізі.
4. Терможұп.
5. Тұтану электроды.

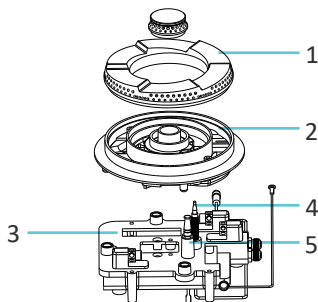

## ТЕХНИКАЛЫҚ СИПАТТАМАЛАРЫ

- Үлгісі: GH-70M01.
- Сауда белгісі: Eigen.
- Газ түрі: табиғи (метан), сұйытылған (пропан-бутан).
- Реттелген газ түрі: магистральдық.
- Номиналды газ қысымы:
  - 1,3/2 кПа (табиғи газ G20).
  - 2,9 кПа (сұйытылған газ G30).
- Қуат адаптерінің параметрлері:
  - кіріс: 100–240 В ~ 50/60 Гц;
  - шығыс: 3 В = 1000 мА.
- Қуат тұтыну: 0,5 Вт.
- Оттықтардың жалпы қуаты: 6,1 кВт.
- Құрылғының өлшемдері (Е × Т × Б): 760 × 450 × 116 мм.
- Салмағы: 13 кг.
- Ток соғудан қорғау класы (құрылғы): 0.
- Ток соғудан қорғау класы (адаптер): II.
- Қуат сымын бекіту түрі: X.
- Қолдану саласы: тұрмыстық.

## ЖИНАҚТАЛЫМ

- Газ пісіру беті.
- Қуат адаптері.
- Пайдалану бойынша нұсқаулық.

## ОТТЫҚТАРДЫҢ СИПАТТАМАЛАРЫ

Оттық	Табиғи газ		
	Жанарғы диаметрі	Қуат	Қысым
Үлкен жалын	110 мм	2,7 кВт	20 мбар
Орташа жалын	90 мм	2 кВт	
Шағын жалын	70 мм	1,4 кВт	

## ҚАУІПТІ!

Құрылғы жақсы желдетілетін жерлерде қауіпсіздік талаптарына сәйкес орнатылуы керек.

- Орнатпас бұрын электр және газ желілері құрылғының талаптарына сәйкес келетініне көз жеткізіңіз.
- Кемелер мен доңғалақтағы үйлерге орнатқан кезде құрылғыны жылытқыш ретінде пайдаланбаңыз.
- Газ және электр кәбілдері құрылғыға тиіп кетпеуі керек.

## НАЗАР АУДАРЫҢЫЗ!

- Құрылғыны орнатуды білікті маман жүргізуі керек.
- Орнату талаптары құрылғыда көрсетілген.
- Құрылғыны қолданар алдында барлық қаптаманы алыңыз.
- Құрылғыны орнатпас бұрын газ және электр кәбілдерінің зақымдалмағанына көз жеткізіңіз. Әйтпесе, оларды ауыстыру туралы қызмет көрсету орталығына хабарласыңыз.
- 85 °С-тан жоғары температураға төзімді отқа төзімді материалдарды таңдаңыз.
- Егер өрт кездейсоқ сөндірілсе (мысалы, өтпе жел), газды өшіріңіз және жанарғыны кем дегенде 1 минут жағуға болмайды.
- Құрылғыны пайдалану бөлмедегі температура мен ылғалдылықтың жоғарылауына әкеледі. Ас үйдің дұрыс желдетілгеніне көз жеткізіңіз: желдеткіш саңылауларды жаппаңыз немесе ауа сорғышты орнатыңыз.
- Құрылғыны ұзақ уақыт пайдалану бөлмені қосымша желдету қажеттілігін тудыруы мүмкін.
- Газ плитасының қалыпты жұмыс істеуі үшін бөлмеге табиғи түрде газды жағу үшін жеткілікті ауа ағыны қажет.
- Бөлмеге ауа ағыны сыртқы қабырғалардағы тесіктер арқылы тікелей түсуі керек.
- Бөлмеде ашылатын терезе болуы керек, кейбір бөлмелерде тұрақты желдеткіш қажет болуы мүмкін. Егер бөлменің көлемі 5–10 м<sup>3</sup> болса, онда есік тікелей сыртқа ашылатын жағдайларды қоспағанда, 50 см<sup>2</sup> желдеткіш қажет болады. Егер бөлменің көлемі 5 м<sup>3</sup>-ден аз болса, онда 100 см<sup>2</sup> желдеткіш қажет болады.
- Желдеткіш саңылаулардың ауданы кемінде 100 см<sup>2</sup> болуы керек (бір немесе бірнеше тесік жасауға болады).
- Ас үй сүлгілері, перделер және т.б. құрылғыдан олардың тұтануын болдырмайтын қауіпсіз қашықтықта болуы керек.
- Плитаны орнату орнындағы қабырға отқа төзімді материалдан жасалуы керек.

## ТЫҒЫЗДАҒЫШ

Пісіру панелі құрылғының астына сұйықтықтың ағып кетуіне жол бермейтін арнайы тығыздағышпен жабдықталған. Тығыздағышты дұрыс орнату үшін төмендегі нұсқауларды орындаңыз:

1. Ыдыс-аяқ сөрелерін, қақпақтарды және бөлгіштерді алыңыз, пісіру бетін оттықтармен төмен қаратып, жұмсақ шүберекке салыңыз.
2. Пісіру бетінің периметрі бойынша төменнен тығыздағыш таспаны («S» деп белгіленген) жабыстырыңыз. Таспалардың ұштары қабаттаспай бір-біріне жабысып тұруы керек.

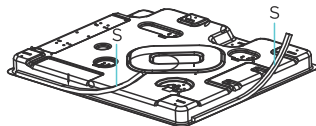

## ОРНАЛАСҚАН ЖЕРІ

- Сызбада көрсетілген өлшемдерге сәйкес пісіру бетінің астына ойық жасаңыз — 73 × 43 см.

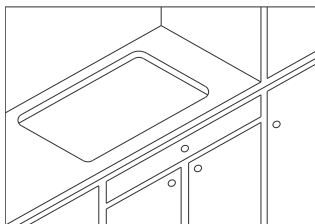

- Электр тогының соғуын және қыздырғыштан жылу шығарудан туындаған деформацияны болдырмау үшін ыстыққа төзімді және жұмыс бетінен оқшауланған материалдарды таңдаңыз (сіңдірілмеген ағашты және ұқсас талшықты немесе гигроскопиялық материалдарды жұмыс беті ретінде пайдалануға тыйым салынады).
- Артқы қабырға отқа төзімді болуы керек.
- Пісіру бетін орнату кезінде келесі минималды қашықтықтарға рұқсат етіледі:
  - жұмыс аймағының үстінде — кемінде 65 см;
  - қабырға шкафтарының бүйір қабырғалары ыстыққа төзімді материалдардан жасалған жағдайда 40–65 см қашықтықта орналасуы мүмкін.

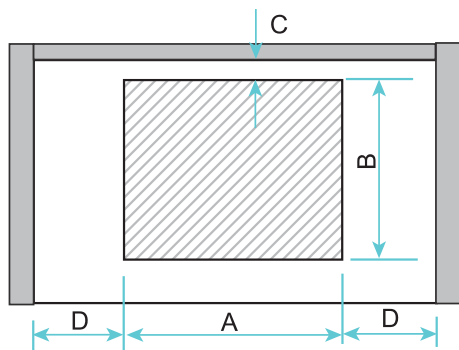

Пісіру бетінің алдыңғы жағы

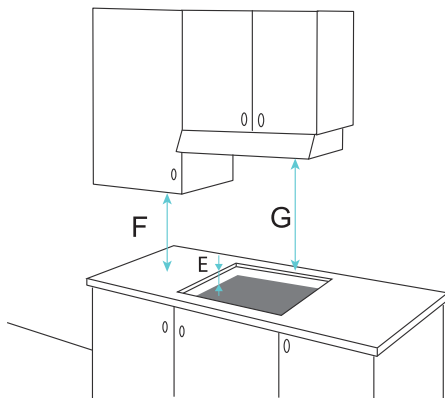

- жұмыс аймағының артқы жағы мен қабырға арасында — кемінде 10 см.
- пісіру беті мен газ баллоны арасында — кемінде 50 см.

A	B	C	D	E	F	G
73 см	43 см	10 см	10 см	6 см	40 см	65 см

## ГАЗДЫ ҚОСУ

### НАЗАР АУДАРЫҢЫЗ!

- Құрылғыны газбен жабдықтау жүйесіне қосуды тек білікті маман жүргізуі керек.
- Қосылу алдында шебер реттегіштерді «OFF» күйіне орнатуға міндетті.
- Құрылғыны қосқан кезде орнату талоны толтырылуы керек. Егер пісіру бетін газдың басқа түріне реттеу жүргізілсе, шебер орнату талонында және плитаны таңбалауда тиісті белгі қоюға міндетті.

**МАҢЫЗДЫ:** бұранданың соңындағы буылтық пісіру бетінің қосылатын құбырына бекітілуі керек. Дұрыс орнатпау газдың ағып кетуіне әкеледі.

1. Газ беруге арналған жалғастық.
2. Байланыстырушы сомын (газ түріне байланысты)
3. 90° бұрышы бар байланыстырушы иіні.

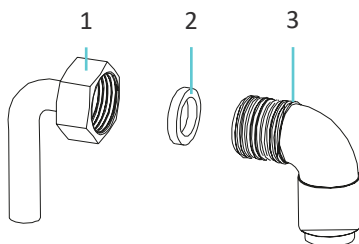

### Ескертпелер

- Газ құбырына қосылу қатты құбырдың көмегімен жүзеге асырылуы тиіс. Қосылым G 1/2" бұрандасына қосылу үшін жарамды болуы керек.
- Газды қосқанда, тығыздауды қамтамасыз ету үшін байланыстырушы сомынды (2) байланыстырушы тізе (3) мен газбен жабдықтау штуцерінің (1) арасына қою маңызды.

### НАЗАР АУДАРЫҢЫЗ!

- Барлық қосылыстарды сабын ерітіндісімен газдың ағып кетуін тексеріңіз: жақсы көбіктенетін сұйықтықты ағып кетудің мүмкін жеріне жағыңыз және сабын көпіршіктерінің пайда болуын тексеріңіз. Егер көпіршіктер болса, онда ағып кету бар.
- Ешқашан сіріңке немесе ашық жалын қолданбаңыз. Егер ағып кетсе, қосылымды қатайтыңыз немесе бұрап алыңыз, көбірек тығыздағышты жағыңыз, қайтадан қатайтыңыз және қосылымды ағып кетуін қайта тексеріңіз.

# ПАЙДАЛАНУ

## ОТТЫҚТЫ ЖАҒУ

1. Ыдыс-аяқты қажетті оттыққа орнатыңыз.
2. Оттықты жағу үшін жалын реттегішін сағат тіліне қарсы «ON» күйіне басыңыз және бұраңыз. Реттегішті оттық жанғанша осы күйде ұстаңыз. Жалынның бар екеніне көз жеткізіңіз, егер оттық жанбаса, реттегішті «OFF» күйіне қойып, әрекетті қайталаңыз.
3. Реттегішті қажетті күйге қойыңыз.
4. Оттықты өшіру үшін реттегішті «OFF» күйіне бұраңыз. Оттықтың сөніп тұрғанына көз жеткізіп, газ беру клапанын жабыңыз.

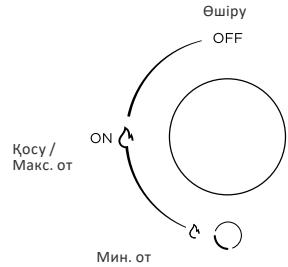

## ҚУАТТЫ ҮНЕМДЕУ ФУНКЦИЯСЫ

Диаметрі 110 мм оттығы бар үлкен жалын оттығы энергияны үнемдеу функциясымен жабдықталған: максималды жалынмен пісіру режимінде энергияны үнемдейтін құрылғы энергияны үнемдеу үшін оттықтан ыдыстарды көтеру кезінде максималды және минималды от арасында автоматты түрде ауысуға мүмкіндік береді.

## ТАЙМЕР

### НАЗАР АУДАРЫҢЫЗ!

Таймер функциясы тек 90 мм жанарғысы бар орташа оттық үшін қол жетімді.

1. Таймерді іске қосу үшін «+» батырмасын 3 секунд басып тұрыңыз. Экран жыпылықтай бастайды.
2. Таймер уақытын реттеу үшін «+» және «-» батырмаларын басыңыз.

#### Ескертпелер

- Уақыт қадамы — 1 минут.
  - Таймердің максималды уақыты — 3 сағат (180 минут).
3. 3 секундтық белсенділіктен кейін экран жыпылықтауды тоқтатады және таймер орнатылады. Қалған уақытты санау басталады.

**Ескерту:** таймер уақыты оны орнатқаннан кейін кез келген уақытта өзгертілуі мүмкін.

4. Таймер аяқталғаннан кейін оттық автоматты түрде өшеді.

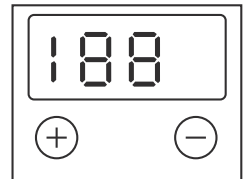

## ДҰРЫС ЫДЫСТЫ ТАҢДАУ



### НАЗАР АУДАРЫҢЫЗ!

- Жанғыш материалдарды құрылғының жанына қоймаңыз.
- Тез бұзылатын өнімдерді, пластикалық ыдыстарды және басқа заттарды құрылғының үстінде және астында орналастырмаңыз.
- Аэрозольдерді жұмыс істеп тұрған құрылғының жанына шашпаңыз.
- Басқару тұтқалары құрылғы пайдаланылмаған кезде «OFF» күйінде болуы керек.

Оттық	Ыдыс түбінің диаметрі (мм)	
	Мин.	Макс.
Үлкен	240	260
Орташа	160	200
Кіші	100	140

- Ыдыс-аяқты бірден бірнеше оттықта қыздыру ұсынылмайды, себебі бұл құрылғыны зақымдауы мүмкін.
- Пісіру аяқталғаннан кейін жанарғы, тор және басқа ыстық беттерді бөлгішке тигізбеңіз.
- Егер сіз оттықта зақымдануды байқасаңыз, оны дереу өшіріп, ауыстырыңыз. Уәкілетті қызмет көрсету орталығына хабарласыңыз.

✘		✔	
	Ыдыс-аяқты жанарғының шетіне қоймаңыз, ол аударылып кетуі мүмкін	Кәстрөлді әрқашан ортасына қойыңыз	
	Үлкен диаметрлі ыдыстарды басқару тұтқаларының жанында орналасқан оттыққа орнатпаңыз. Шамадан тыс қызып кету тұтқаларды зақымдауы мүмкін		
	Ешқашан ыдыстарды оттықтың жанарғысына тікелей қоймаңыз	Ыдыстарды сөрелерге қойыңыз	
	Жанарғы мен ыдыстың түбінің арасына ештеңе қоймаңыз		

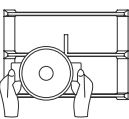
✘		✔	
	Үлкен оттықтарда кішкене диаметрлі ыдыстарды пайдаланбаңыз. Жалын ыдыстың бүйірлеріне тиіп кетпеуі керек. Әйтпесе, ыдыс-аяқтың тұтқасы қатты қызады	Әр оттықтың өлшеміне сәйкес келетін ыдыстарды қолданыңыз	
	Қақпағы жоқ ыдыстарды пайдаланбаңыз немесе қақпағы жартылай жабық күйде пісірмеңіз	Пісіру кезінде әрқашан ыдыстарды жабыңыз	
	Пеште тұрақсыз немесе қиық түбі бар ыдыстарды пайдаланбаңыз	Әрқашан қалың тегіс түбі бар ыдыстарды қолданыңыз	
	Ауыр заттарды қоймаңыз немесе құрылғының бетіне ештеңе түсірмеңіз	Ыдыс-аяқты ұстаған кезде абай болыңыз	

## КҮТІМ ЖӘНЕ ҚЫЗМЕТ КӨРСЕТУ

### НАЗАР АУДАРЫҢЫЗ!

- Кетер немесе қызмет көрсетер алдында құрылғыны ажыратуды ұмытпаңыз.
- Кірді оңай кетіру үшін құрылғыны әлі жылы күйінде тазалаңыз.
- Жөндеу мен қызмет көрсетуді тек білікті мамандар жүргізуі керек.
- Әр қолданғаннан кейін құрылғының бетін сүртіңіз.
- Реттегіштерді сабынды суға малынған шүберекпен сүртіңіз.
- Әрқашан оттықтар мен торлардың бөліктерін құрғатыңыз.
- Жанарғының саңылауы, электрод және терможұп әрқашан таза екеніне көз жеткізіңіз.
- Аздап жуғыш зат қосылған жылы суға малынған сәл дымқыл жұмсақ шүберекпен бетті үнемі сүртіңіз. Осыдан кейін бетті таза, жұмсақ шүберекпен құрғатыңыз.
- Ешқашан абразивті немесе сілтілі тазартқыштарды қолданбаңыз.
- Жез сақинаны алюминий негізге қою арқылы жанарғының қақпақтарын дұрыс орнатыңыз. Жез сақинаны алюминий негіздегі шығыңқысына бекітілгенше бұраңыз. Қара жанарғы қақпағын жез сақинаға орнатыңыз.

## АҚАУЛЫҚТАРДЫ ТАБУ ЖӘНЕ ЖОЮ

Мәселе	Ықтимал себеп	Ықтимал шешім
Электр тұтату жұмыс істемейді	Электр желісінде кернеу жоқ	Электр желісіндегі кернеуді тексеріңіз
	Пісіру беті қосылмаған	Пісіру бетін электр желісіне қосыңыз
	Қуат кәбілі ақаулы	Уәкілетті қызмет көрсету орталығындағы кәбірді ауыстырыңыз
	Оттық дымқыл	Қақпақ пен электродты құрғатыңыз
	Электрод пен жанарғының арасында тамақ немесе жуғыш заттардың қалдықтары жинақталған	Кірді кетіріңіз
	Оттықтың қақағы нашар орнатылған	Оттықтың қақағын дұрыс орнатыңыз
Газ шықпайды немесе біркелкі шықпайды	Газ беру аралық шұралармен жабылған	Аралық шұраны ашыңыз
	Газ баллонда аяқталады	Баллонды тексеріп қажет болған жағдайда оны жаңасына ауыстырыңыз
	Жанарғының ашылуы ластанған	Жанарғының тесіктерін тазалаңыз
Бөлмеде газдың иісі бар	Оттық краны ашық	Оттық кранды жабыңыз
	Газ баллоны нашар жалғанған	Газ баллонының қосылуының тығыздығын тексеріңіз
	Газдың ағуы	Негізгі газ шұрасын жабыңыз, бөлмені желдетіңіз және газбен жабдықтау жүйелерін тексеруге және сертификаттауға құқығы бар маманға хабарласыңыз. Жүйеден немесе құрылғының өзінен газдың ағып кетуін тексеру жүргізілмейінше, тұрмыстық техниканы пайдаланбаңыз немесе от жағпаңыз
Тұтқаны босатқаннан кейін бірден оттықтың жалыны сөнеді	Тұтқа қажетті уақыт ішінде басылған күйде ұсталмады	Жалын тұтанғаннан кейін тұтқаны бірнеше секунд басып тұрыңыз
	Жанарғының саңылаулары ластанған	Жанарғының тесіктерін тазалаңыз

## МОНТАЖДАУ, САҚТАУ, ТАСЫМАЛДАУ (ТАСУ), ӨТКІЗУ ЖӘНЕ КӘДЕГЕ ЖАРАТУ ЕРЕЖЕЛЕРІ МЕН ШАРТТАРЫ

- Құрылғыны орнату ережелері мен шарттары осы нұсқаулықта «Орнату» бөлімінде сипатталған.
- Құрылғыны сақтау дайындаушы мен тұтынушының жылытылатын үй-жайларында ауа температурасы 5 °С-тан 40 °С-қа дейін және ауаның салыстырмалы ылғалдылығы 80%-дан аспайтын орауышта жүргізілуі тиіс. Үй-жайларда жемірілуді тудыратын жегі қоспалар (қышқылдар, сілтілер буы) болмауы тиіс.
- Құрылғыны дұрыс тасымалдауды қамтамасыз ету үшін келесі талаптарды сақтау қажет:
  - Егер бар болса, құрылғыдан барлық ішкі керек-жарақтарды алып тастаңыз және оларды бөлек ораңыз;
  - Құрылғының жұмыс қабілеттілігін және сыртқы түрін сақтау үшін оның дұрыс оралғанына көз жеткізіңіз (үлкен көлемді техниканы сыни жерлерде гофрленген қатырма төсемдері бар полиэтилен немесе көпіршікті пленкаға орау керек);
  - Көлік құралының айналасында қозғалу мүмкіндігін болдырмау үшін құрылғыны белдіктермен мықтап бекітіңіз;
  - Сыртқы ортаның әсерін толығымен жою үшін тек жабық көлікті пайдаланыңыз;
  - Тиеу-түсіру жұмыстарын орындау кезінде қаптаманы өте мұқият өңдеуді қамтамасыз етіңіз.
  - Құрылғы мұқият өңдеуді қажет етеді, оны шаң, кір, соққы, ылғал, от және т. б. әсерінен қорғайды.
  - Құрылғыны өткізу жергілікті заңнамаға сәйкес жүргізілуі тиіс.
- Өнімнің қызмет ету мерзімі аяқталғаннан кейін оны қарапайым тұрмыстық қоқыспен бірге тастауға болмайды. Оның орнына, ол федералды немесе жергілікті заңдарға сәйкес кейіннен қайта өңдеу және жою үшін электр және электронды жабдықтарды тиісті қабылдау пунктіне кәдеге жаратуға тапсырылады. Осы өнімді дұрыс кәдеге жаратуды қамтамасыз ете отырып, сіз табиғи ресурстарды үнемдеуге көмектесесіз және дұрыс емделмеген жағдайда қоршаған ортаға және адамдардың денсаулығына зиян келтірмеуге көмектесесіз. Бұл өнімді қабылдау және кәдеге жарату орындары туралы толығырақ ақпаратты жергілікті муниципалды органдардан немесе тұрмыстық қоқыстарды шығаратын кәсіпорыннан алуға болады.
- Егер құрылғының ақаулығы анықталса, дереу уәкілетті қызмет көрсету орталығына хабарласыңыз немесе құрылғыны тастаңыз.

## ҚОСЫМША АҚПАРАТ

**Өндіруші:** Фошань Димпл Электрик Эпплайенс Ко., Лтд.  
5/F-1, 3/F-1, 2/F-1, 1/F-1, №1, Ихэн тас жолы, Чанбао шығыс тас жолы, Хуакоу комьюнити, Жунгуй к-сі, Шуньдэ ауданы, Фошань қ., Гуандун пров., Қытай.

Қытайда жасалған.

**Импорттаушы / Қазақстан Республикасында талаптар қабылдайтын заңды тұлға:** «DNS QAZAQSTAN (ДНС КАЗАХСТАН)» ЖШС, Астана қ-ы, Сарыарқа ауданы, Сарыарқа д-лы, 12 ғ-т, Қазақстан Республикасы.

**Электрондық пошта мекен-жайы:** info@dns-shop.kz

Тауар КО ТР (ЕАЭО) талаптарына сәйкес келеді.

Құрылғының сыртқы түрі, оның сипаттамалары мен жинақталымы пайдаланушыға ескертусіз өзгертілуі мүмкін.

Өндіріс күні пайдаланушы нұсқаулығының орыс тіліндегі нұсқасында көрсетілген. V.1



## ҚҰРЫЛҒЫНЫҢ ТӨЛҚҰЖАТЫ

Құрылғы: Газ пісіру беті

Сауда белгісі: EIGEN

Үлгісі: GH-70M01

Сатып алу күні: \_\_\_\_\_

SN/IMEI: \_\_\_\_\_

Өнімді алдым, сыртқы келбетіне ешқандай шағым жоқ.

(Тұтынушының Т.А.Ә., қолы)

### Орнату және жөндеу туралы мәліметтер

Қосуды (орнатуды) немесе жөндеуді жүзеге асырған маман толтырады.

Орнату/ жөн- деу күні	Орнатуды/жөнде- уді жүзеге асырған маманның Т.А.Ә.	Орнатуды/жөнде- уді жүзеге асырған маманның қолы	Орнатуды/жөнде- уді жүзеге асырған ұйымның атауы	Орнатуды/жөндеу- ді растайтын құжат- тың нөмірі

Осы Төлқұжаттың сақталуына қамқорлық жасаңыз, себебі бүліну немесе жоғалту кепілдіктің жойылуына әкелуі мүмкін.

### Басқа белгілер

\_\_\_\_\_

\_\_\_\_\_

\_\_\_\_\_

\_\_\_\_\_



## Өндіруші келесі жағдайларда кепілдік міндеттемелерге ие болмайды:

- Кепілдік мерзімі аяқталды.
- Егер жеке (тұрмыстық, отбасылық) қажеттіліктерге арналған бұйым кәсіпкерлік қызметті жүзеге асыру үшін, сондай-ақ оның тікелей міндетіне сәйкес келмейтін басқа мақсаттарда пайдаланылған болса.
- Өндіруші бұйымды пайдалану кезінде пайдаланушы нұсқаулығының талаптарын бұзу, бұйымды орнату және оған қызмет көрсету жөніндегі ұсынымдарды, қосу ережелерін (бұйымның өзіне де, онымен байланысты бұйымдарға да сәйкес келмейтін желілік кернеудің әсері нәтижесінде туындаған қысқа тұйықталулар), бұйымды сақтау және тасымалдау кезінде өнім иесі және/немесе үшінші тұлғалар шеккен ықтимал материалдық, моральдық және өзге де зиян үшін жауапты болмайды.
- Механикалық зақымданудың барлық жағдайлары: өнімді пайдалану кезінде алынған сызаттар, жарықтар, деформациялар, соққы іздері, майысулар, кептелістер және т.б.
- Түрлендірулерді, рұқсат етілмеген жөндеулерді осындай жұмыстарды жүргізуге уәкілетті емес адамдар жүргізген жағдайлар. Егер ақаулық конструкцияны немесе бұйымның сұлбасын өзгерту, Өндіруші қарастырмаған сыртқы құрылғыларды қосу, Қазақстан Республикасының заңнамасына сай сәйкестік сертификаты жоқ құрылғыны пайдалану салдарынан туындаған болса.
- Егер бұйымның ақауы еңсерілмейтін күштің әсерінен (табиғи элементтер, өрт, су тасқыны, жер сілкінісі, тұрмыстық факторлар және Өндірушіге тәуелді емес басқа жағдайлар) немесе Өндіруші болжай алмаған үшінші тұлғалардың әрекеттерінен туындаса.
- Бұйымның толық немесе ішінара істен шығуына алып келген бұйымның ішіне бөгде заттардың, өзге денелердің, заттектердің, сұйықтықтардың, жәндіктердің немесе жануарлардың түсуінен, агрессивті ортаның әсерінен, жоғары ылғалдылықтан, жоғары температуралардан туындаған ақау.
- Бұйымды сәйкестендіру (сериялық нөмірі) жоқ немесе сәйкес келмейді. Егер зақымданулар (кемшіліктер) зиянды бағдарламалық қамтаманың; БЖ ұсынушысының осы қызметті ұсынбауына байланысты мүмкіндігінсіз бұйымның бағдарламалық ресурстарына қолжетімділіктің болмауына әкеп соққан құпиясөздерді (кодтарды) оларды жинау/қалпына келтіру мүмкіндігінсіз орнату, ауыстыру немесе жою әсерінен туындаса.
- Егер жұмыстың ақаулықтары қуат беруші, кәбілдік, телекоммуникациялық желілердің, радиосигнал қуатының стандарттарға немесе техникалық регламенттеріне сәйкес келмеуінен, оның ішінде бедер ерекшеліктерінен және басқа да осыған ұқсас сыртқы факторлардан, бұйымның желі әрекет ететін шекарада немесе аймақтан тыс жерде пайдаланылуынан туындаған болса.
- Егер зақымданулар стандартты емес (түпнұсқалық емес) және/немесе сапасыз (зақымданған) шығыс материалдарын, керек-жарақтарды, қосалқы бөлшектерді, қуат беру элементтерін, әртүрлі үлгідегі ақпарат тасымалдағыштарды (CD, DVD дискілерді, жад карталарын, SIM карталарын, картридждерді қоса алғанда) пайдаланудан туындаса.
- Егер кемшіліктер үйлесімсіз контентті (әуендерді, графиканы, бейне және басқа файлдарды, Java қосымшаларын және оларға ұқсас бағдарламаларды) алуға, орнатуға және пайдалануға байланысты туындаған болса.
- Осы бұйыммен жанасып жұмыс істейтін басқа жабдыққа келтірілген залалға.



# Кепілдік талоны

SN/IMEI:

Кепілдікке қойылған күні:

Өндіруші бүкіл кепілдік мерзімі ішінде құрылғының үздіксіз жұмыс істейтініне, сондай-ақ материалдар мен құрастырымда ақаулар болмайтынына кепілдік береді. Кепілдік мерзімі бұйым сатып алынған сәттен бастап есептеледі және жаңа өнімдерге ғана қолданылады.

Кепілдікті қызмет көрсету бұйым пайдаланушы нұсқаулығына сәйкес пайдаланылған жағдайда, кепілдік мерзімі ішінде тұтынушының кінәсіз істен шыққан элементтерді тегін жөндеуді немесе ауыстыруды қамтиды. Элементтерді жөндеу немесе ауыстыру уәкілетті сервис орталықтарының аумағында жүргізіледі.

Кепілдік мерзімі: 3 жыл.

Пайдалану мерзімі: 10 жыл.

Сервистік орталықтардың өзекті тізімі келесі мекенжай бойынша:

<https://www.dns-shop.kz/service-center/>

Кепілдік міндеттемелер және тегін сервистік қызмет көрсету, егер оларды ауыстыру бұйымды бөлшектеуге байланысты болмаса, тауардың жиынтықтылығына кіретін, төменде аталған керек-жарақтарға қолданылмайды:

- ҚБП (қашықтықтан басқару пульті) үшін қуат элементтері (батареялары).
- Жалғағыш кәбілдер, антенналар және оларға арналған ауыстырғыштар, құлаққаптар, микрофондар, «HANDS-FREE» құрылғылары; жиынтықта жеткізілетін әртүрлі типтегі ақпарат тасығыштар, бағдарламалық жасақтама (БЖ) және драйверлер (бұйымның қатқыл магниттік дискілеріндегі жинақтағышқа алдын ала орнатылған БЖ қоса алғанда, бірақ онымен шектелмей), сыртқы енгізу-шығару құрылғылары және манипуляторлар.
- Қаптамалар, сөмкелер, белдіктер, тасымалдауға арналған баулар, монтаждық құрылғылар, құралдар, бұйымға қоса берілетін құжаттама.
- Табиғи тозуға ұшырайтын шығын материалдары мен бөлшектер.







eigen