

eigen

Пайдалану бойынша нұсқаулық

Индукциялық
пісіру беті

ІН-М03

МАЗМҰНЫ

ҚҰРЫЛҒЫ МАҚСАТЫ	5
САҚТЫҚ ШАРАЛАРЫ	5
ОРНАТУ НҰСҚАУЛЫҒЫ	7
ОРНАТУ КЕЗІНДЕГІ САҚТЫҚ ШАРАЛАРЫ	7
ОРНАТУ	8
КРОНШТЕЙНДЕРДІ ОРНАТУ	9
ЭЛЕКТР ҚУАТЫНА ҚОСЫЛУ	10
ПАЙДАЛАНУ	11
ҚҰРЫЛҒЫ СХЕМАСЫ	11
БАСҚАРУ ТАҚТАСЫ.....	12
ПАЙДАЛАНУҒА ДАЙЫНДЫҚ.....	12
ЖҰМЫСТЫ БАСТАУ	14
«FLEX ZONE» КЕҢЕЙТУ ФУНКЦИЯСЫ	15
«I-MOVE» АЙМАҚТАРҒА БӨЛУ ФУНКЦИЯСЫ	17
ТАЙМЕР ФУНКЦИЯСЫ.....	19
ЖҰМЫСТЫ АЯҚТАУ	20
ПАЙДАЛАНУ БОЙЫНША КЕҢЕСТЕР	21
КҮТІМ ЖӘНЕ ҚЫЗМЕТ КӨРСЕТУ	23
АҚАУЛЫҚТАРДЫ ЖОЮ	24
ҚАТЕ КОДТАРЫ ЖӘНЕ ДИАГНОСТИКАСЫ.....	25
ТЕХНИКАЛЫҚ СИПАТТАМАЛАРЫ	26
МОНТАЖДАУ, САҚТАУ, ТАСЫМАЛДАУ (ТАСУ), ӨТКІЗУ ЖӘНЕ КӘДЕГЕ ЖАРАТУ ЕРЕЖЕЛЕРІ МЕН ШАРТТАРЫ	26
ҚОСЫМША АҚПАРАТ	27

Құрметті сатып алушы!

Eigen брендин таңдағаныңыз үшін рахмет.

Біз құрылғының жұмысқа қабілеттілігін мен қауіпсіздігін мұқият тексердік, содан кейін оны жөнелту үшін мықтап орадық.

Құрылғыны желіге бірінші рет қоспас бұрын, осы нұсқаулықты мұқият оқып шығыңыз. Онда құрылғыны дұрыс орнату және пайдалану туралы маңызды ақпарат, сондай-ақ оған күтім жасау бойынша кеңестер берілген. Ықтимал бұзылуларды немесе жазатайым оқиғаларды болдырмау үшін берілген нұсқауларды орындауды ұсынамыз.

Қажет болса, анықтамалық материал ретінде пайдалану үшін нұсқаулықты қауіпсіз жерде сақтаңыз.

ҚҰРЫЛҒЫ МАҚСАТЫ

Пісіру беті дайын тағамдар мен тамақты дайындауға, сондай-ақ жылытуға арналған.

САҚТЫҚ ШАРАЛАРЫ

- Құрылғыны қолданар алдында осы бөлімді мұқият оқып шығыңыз.
- Пісіру беті жерге тұйықталған электр желісіне қосылуы керек.
- Құрылғыны орнату және жерге қосу тек білікті маманмен жүргізілуі керек. Қате орнату жарақатқа, сондай-ақ барлық кепілдік міндеттемелерінің күшін жоюға әкелуі мүмкін.
- Бұл құрылғы электромагниттік қауіпсіздік стандарттарына сәйкес келеді.
- Құрылғының бөліктерін өзіңіз жөндеуге, баптауға немесе ауыстыруға тырыспаңыз. Жөндеу үшін уәкілетті қызмет көрсету орталығына хабарласыңыз.
- Пісіру бетіне ешқашан жанғыш материалдарды немесе заттарды қоймаңыз.
- Сынған немесе жарылған пісіру бетінде пісірмеңіз. Егер пісіру беті сынған немесе жарылған болса, оны дереу электр желісінен ажыратып, білікті маманға хабарласыңыз.
- Электр кәбілі зақымданған жағдайда оны ауыстыруды жарақаттануды болдырмау үшін сервистік орталықтың білікті маманы жүргізуі тиіс.
- Кез келген жұмысты немесе техникалық қызмет көрсетуді орындамас бұрын құрылғыны электр желісінен ажыратыңыз.
- Дененің немесе киімнің индукциялық әйнектің бетімен толық салқындағанша жанасуына жол бермеңіз.
- Пышақтар, шанышқылар, қасықтар және қақпақтар сияқты металл заттарды пісіру бетіне қоюға болмайды, себебі олар қызып кетуі мүмкін.
- Кәстрөлдердің тұтқалары қызып кетуі мүмкін. Кәстрөлдердің тұтқалары басқа қыздыру аймақтарынан жоғары емес екеніне көз жеткізіңіз. Балалардың кәстрөлдердің тұтқаларын ұстауына жол бермеңіз.
- Сақ болыңыз: пісіру бетінің өткір жиектері бар және оны абайсызда ұстау жарақаттар мен кесулерге әкелуі мүмкін.
- Пісіруге арналған қырғыштың (жинаққа кірмейді) өткір жүзі бар. Оны үлкен сақтықпен қолданыңыз және әрқашан қауіпсіз және балалардың қолы жетпейтін жерде сақтаңыз.
- Құрылғыны қараусыз қалдырмаңыз. Пісірілген тағамның шетінен қайнату және/немесе асырақню түтінге және/немесе тұтануға әкелуі мүмкін.
- Құрылғыны жұмыс беті ретінде пайдаланбаңыз.
- Құрылғыны жылыту құрылғысы ретінде пайдаланбаңыз.
- Пайдалану аяқталғаннан кейін құрылғыны нұсқаулықта көрсетілгендей өшіріңіз (сенсорлық басқару элементтерін пайдалану).
- Балаларға пісіру панелінде отыруға немесе тұруға рұқсат бермеңіз.
- Құрылғыны пайдаланатын бөлмеде балаларды қараусыз қалдырмаңыз.

- Құрылғы балалар мен физикалық, сенсорлық немесе ақыл-ой қабілеті шектеулі адамдар үшін, олардың қауіпсіздігіне жауапты басқа адамдар бақылайтын жағдайларды қоспағанда, пайдалануға арналмаған. Балаларға құрылғымен ойнауға рұқсат бермеңіз.
- Құрылғының бетін тазалау үшін бұ тазалағышты пайдаланбаңыз.
- Құрылғының бетіне ауыр заттарды қоймаңыз немесе түсірмеңіз.
- Пісіру панеліне тұрмаңыз.
- Пісіру панелінің бетінде бөгде заттарды сақтамаңыз.
- Магниттелген заттарды (банк карталары, жад карталары) немесе электронды құрылғыларды (ноутбуктер, смартфондар, планшеттер, және т.б.) пісіру панелінің жанына қоймаңыз, себебі олар шамадан тыс электромагниттік әсерге ұшырап, істен шығуы мүмкін.
- Жиектері біркелкі емес ыдыстарды пайдаланбаңыз. Ыдыс-аяқты пісіру панелінің үстінен жылжытпаңыз. Бұл бетті сызып тастауы мүмкін, бұл құрылғының жұмыс сапасының төмендеуіне әкеледі.
- Панельдің бетін тазалау үшін металл щеткаларды немесе абразивті тазалағыштарды пайдаланбаңыз, себебі олар әйнекті сызып тастауы мүмкін.
- Бұл құрылғы үйде немесе сол сияқты жағдайларда, мысалы, дүкендерде, кеңселерде және басқа жұмыс бөлмелерінде, фермерлік үйлерде, қонақ үйлерде, қонақ үйлерде, хостелдерде және басқа да тұрғын үйлерде қызметкерлерге арналған ас үй аймақтарында пайдалануға арналған. Бұл құрылғы коммерциялық мақсатта пайдалануға арналмаған.
- Тамақты май мен сұйық маймен бақылаусыз пісіру қауіпті және өртке әкелуі мүмкін. Ешқашан жалынды сумен сөндіруге тырыспаңыз, дереу электр қуатын өшіріп, жалынды қақпақпен немесе өрт сөндіргішпен жабыңыз.
- Бұл құрылғы сыртқы таймер немесе бөлек қашықтан басқару жүйесі арқылы басқаруға арналмаған.
- Кардиостимуляторлары бар адамдар бұл құрылғыны қолданар алдында дәрігермен кеңесу керек.

ОРНАТУ БОЙЫНША НҰСҚАУЛЫҚ

ОРНАТУ КЕЗІНДЕГІ САҚТЫҚ ШАРАЛАРЫ

Орнатуды бастамас бұрын мынаны тексеріңіз:

- жұмыс беті тегіс және тұрақты және ешқандай құрылымдық элементтер кеңістікке қойылатын талаптарға әсер етпейді;
- жұмыс беті ыстыққа төзімді және оқшауланған материалдан жасалған;
- егер пісіру беті тұмшاپештің үстіне орнатылса, тұмшاپеште кіріктірілген салқындату желдеткіші бар;
- орнату барлық талаптарға, қолданылатын стандарттар мен ережелерге сәйкес келеді;
- Пештің айналасындағы қабырға беттері үшін ыстыққа төзімді және оңай тазаланатын жабындарды (мысалы, керамикалық плитка) пайдаланасыз.
- желілік қуат көзінен толық ажыратуды қамтамасыз ететін қолайлы оқшаулағыш қосқыш тұрақты сымдарға салынған, орнатылған және жергілікті ережелері мен электр сымдарды пайдалану ережелеріне сәйкес орналастырылған;
- бекітілген типтегі оқшаулағыш ажыратқыш қолданылады, ол барлық полюстерде (немесе барлық белсенді (фазалық) өткізгіштерде, егер жергілікті сым ережелері талаптардың өзгеруіне мүмкіндік берсе) 3 мм ауа саңылауының байланысын бөлуді қамтамасыз етеді;
- оқшаулағыш қосқыш қол жетімді;

Пісіру панелін орнатқаннан кейін мынаны тексеріңіз:

- қуат кәбілі бүлінбеуі үшін шкафтың есіктері немесе тартпалары арқылы қол жетімді емес;
- шкафтың сыртынан пісіру панелінің негізіне жеткілікті таза ауа ағыны бар;
- егер пісіру беті жәшіктің немесе шкафтың үстіне орнатылса, жылудан қорғайтын тосқауыл пісіру бетінің түбінен төмен орнатылады;
- оқшаулағыш қосқышқа қол жетімділік қамтамасыз етілген.

НАЗАР АУДАРЫҢЫЗ!

Пісіру панелі білікті қызметкерлер немесе техникалық мамандар орнатып, қосуы керек. Құрылғыға зақым келтірмеу және жарақат алмау үшін плитаны өзіңіз орнатпаңыз.

ОРНАТУ

Пісіру бетінің астындағы тесікті төмендегі сызбада көрсетілген өлшемдерге сәйкес кесіңіз.

- Орнату және пайдалану үшін әр жағынан кемінде 5 см шегініс қажет (X).
- Жұмыс бетінің қалыңдығы кем дегенде 3 см екеніне көз жеткізіңіз.
- Құрылғыдан жылу шығарудан туындаған деформацияны болдырмау үшін ыстыққа төзімді материалдан жасалған жұмыс бетін таңдаңыз.



L (мм)	W (мм)	H (мм)	D (мм)	A (мм)	B (мм)	X (мм)
590	520	58	54	560	490	Мин. 50

- Пісіру бетінің жақсы желдетілгеніне және ауа саңылауларының бітелмегеніне көз жеткізіңіз.
- Плита мен шкафтың арасындағы пісіру бетінің үстіндегі қауіпсіз қашықтық кемінде 760 мм болуы керек.

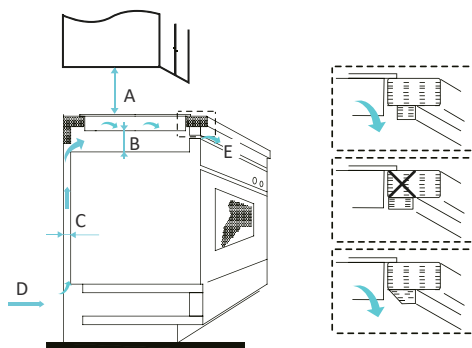

A	B	C	D (мм)	E
760 мм	Мин. 50 мм	Мин. 20 мм	Ауа қабылдау	Ауа шығысы (5 мм)

КРОНШТЕЙНДЕРДІ ОРНАТУ

НАЗАР АУДАРЫҢЫЗ!

Пісіру панелін тегіс, тұрақты бетке орнатыңыз. Пісіру панелінің басқару батырмаларын баспаңыз.

1. Пісіру панелін дайындалған тесікке орнатыңыз, содан кейін оны 4 кронштейнмен төменнен бекітіңіз (төмендегі суретті қараңыз).
2. Кронштейндердің орналасуын үстелдің қалыңдығына қарай реттеңіз.

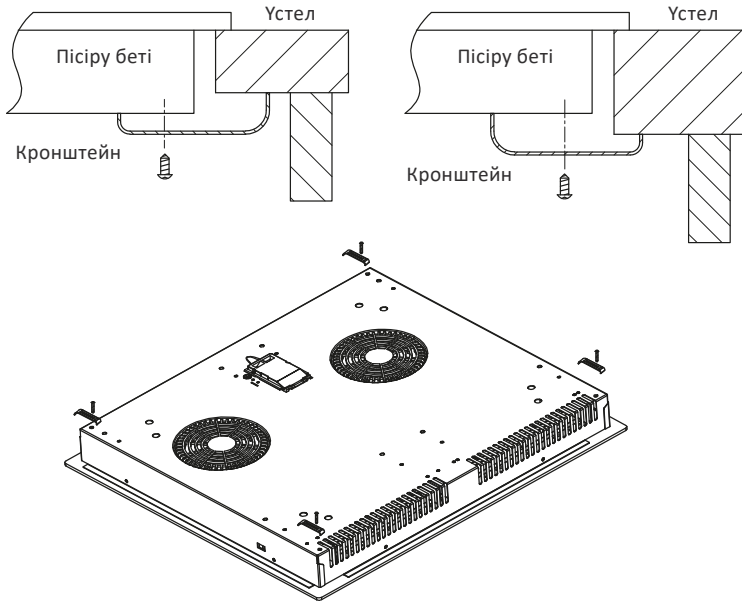

НАЗАР АУДАРЫҢЫЗ!

- Пісіру бетін тек білікті қызметкерлер немесе техникалық мамандар орнатып, қосуы керек. Құрылғыға зақым келтірмеу және жарақат алмау үшін орнатуды өзіңіз жасамаңыз.
- Пісіру бетін тоңазытқышқа, ыдыс жуғыш машиналарға және барабан кептіргіштерге орнатуға болмайды, өйткені жоғары ылғалдылық электрониканы зақымдауы мүмкін.
- Пісіру панелін жылудың оңтайлы таралуын қамтамасыз ететін етіп орнату керек.
- Көрші қабырғалар жоғары температураға төтеп беруі керек.
- Құрылғы, желім және басқа да материалдар бекітілген бет жоғары температураға төтеп беруі керек.
- Бұл құрылғыны тек 0,427 Омнан аспайтын кедергісі бар электр желісіне қосуға болады. Желінің кедергісі туралы ақпаратты электр жеткізушісінен алуға болады.

ЭЛЕКТР ҚУАТЫНА ҚОСЫЛУ

НАЗАР АУДАРЫҢЫЗ!

Тұрмыстық электр сымдары жүйесі оған осы құрылғыны қосуға жарамды екеніне көз жеткізу үшін білікті электрикпен кеңесіңіз. Электр сымдарындағы кез-келген өзгерістерді тек маман жасауы керек.

ЭЛЕКТР ЖЕЛІСІНЕ ҚОСЫЛУ

Электрмен жабдықтау желісіне қосылу бір полюсті ажыратқышқа немесе жергілікті стандарттарға сәйкес жүргізілуі тиіс.

ЕСКЕРТПЕЛЕР

- Қуат кәбілін зақымданудың жоқтығына үнемі тексеріп отыру керек. Егер қуат кәбілі зақымдалған болса, жазатайым оқиғаларды болдырмау үшін оны тек арнайы құралдардың көмегімен білікті маман ауыстыруы керек.
- Егер құрылғы тікелей электр желісіне қосылса, оның түйреуіштері арасында ең аз 3 мм саңылауы бар көп полюсті ажыратқышты орнату керек.
- Орнатуды жүргізетін маман электр қосылымының дұрыс орындалғанына және қауіпсіздік ережелеріне сәйкес келетініне көз жеткізуі керек.
- Орнату кезінде кәбіл қысылмауы немесе бүгілмеуі керек.

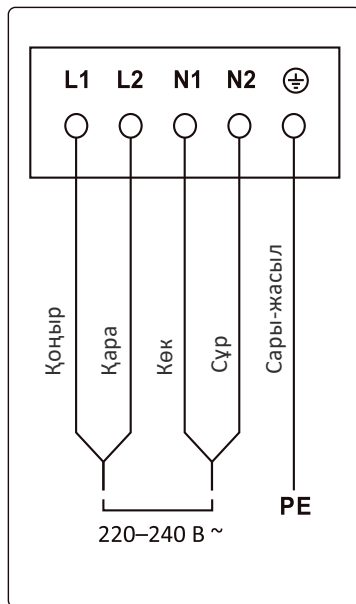

ПАЙДАЛАНУ

ҚҰРЫЛҒЫ СХЕМАСЫ

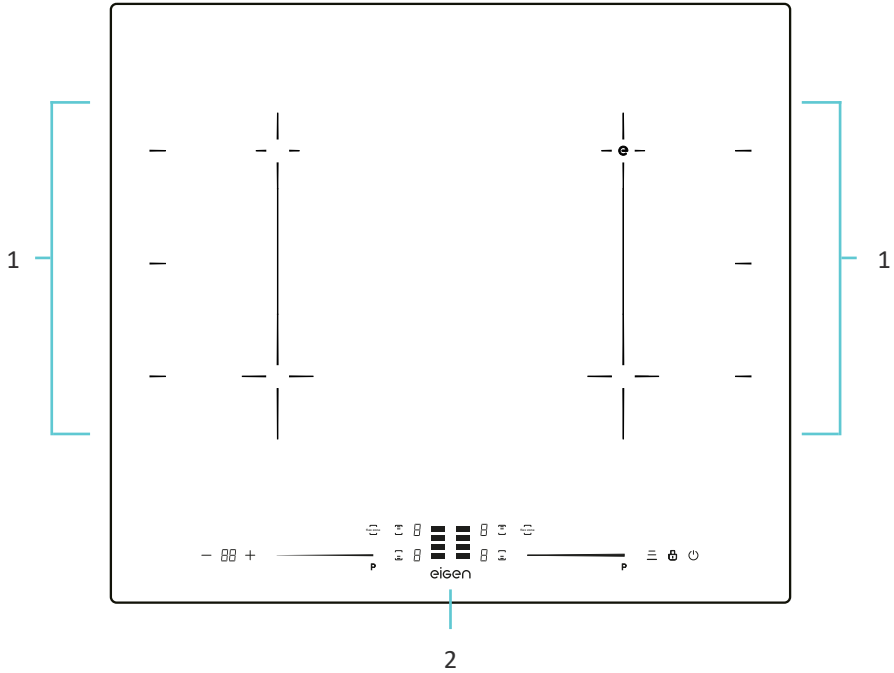

1. Жылыту аймақтары.
2. Басқару тақтасы.

Жылыту аймақтарының қуаты		
	Макс. қуат (9)	Жылдам қыздыру режимі
	1800 Вт	2400 Вт
	3000 Вт	3600 Вт

БАСҚАРУ ТАҚТАСЫ

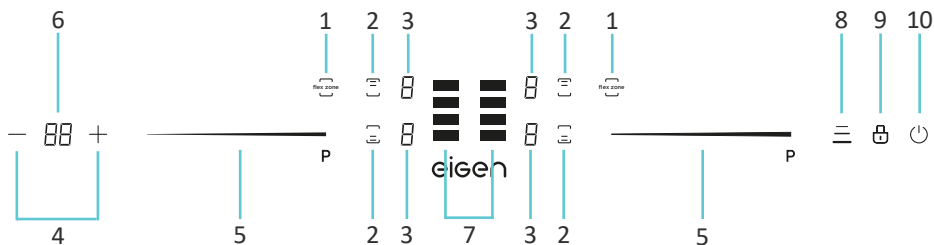

1. «Flex Zone» функциясының батырмасы.
2. Жылыту аймағын таңдау батырмасы.
3. Жылыту қуатының индикаторы.
4. Таймерді орнату батырмалары.
5. Жылыту аймағының қуат орнату жүгірткісі.
6. Таймер уақытының индикаторы.
7. Қыздыру жұмыс аймағының индикаторы.
8. «iMove» аймақтарға бөлу функциясы батырмасы.
9. Балалардан құлыптау батырмасы.
10. Қуат батырмасы.

ПАЙДАЛАНУҒА ДАЙЫНДЫҚ

ИНДУКЦИЯЛЫҚ ПІСІРУ БЕТІНІҢ ЖҰМЫС ҚАҒИДАТЫ

Индукциялық пісіру беті — қауіпсіз, заманауи, тиімді және үнемді пісіру технологиясын қолданатын құрылғы. Ол панельдің шыны бетін қыздыру арқылы емес, тікелей ыдыста жылу шығаратын электромагниттік тербелістер арқылы жұмыс істейді. Шыны қызады, өйткені ыдыс оған жылуын береді.

1. Металл ыдысы.
2. Магниттік тізбек.
3. Керамикалық шыны панель.
4. Индукциялық шарғысы.
5. Индукциялық ток.

СЕНСОРЛЫҚ БАТЫРМАЛАР

- Бұл құрылғы сенсорлық батырмалармен жабдықталған, олар тұртуге жауап береді. Басу үшін күш қолданудың қажеті жоқ.
- Батырмаларды саусақтарыңызбен басыңыз.
- Дұрыс басқан кезде сіз дыбыстық сигнал естисіз.
- Қолданар алдында басқару тақтасының ластанбағанына, су тамшылары мен бөгде заттардың жоқтығына көз жеткізіңіз. Тіпті өте жұқа су қабаты батырмалардың тиімді реакциясына әсер етуі мүмкін.

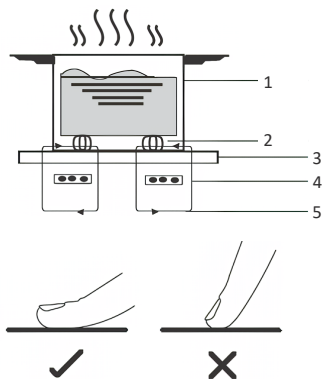

ЫДЫС-АЯҚ ТАҢДАУ

Индукциялық пісіруге жарамды түбі бар ыдыстарды таңдаңыз. Қаптамадағы немесе ыдыс-аяқтың түбіндегі таңбалауды қараңыз.

Магниттік сынақ жүргізу арқылы белгілі бір сыйымдылықтың жарамдылығын тексеруге болады: магнитті ыдыстың түбіне бағыттаңыз, егер ол тартылса, бұл оның индукциялық пеште қолдануға жарамдылығын білдіреді.

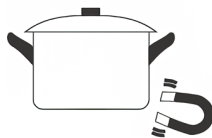

Егер сізде магнит болмаса, келесі әрекеттерді орындаңыз:

1. Тексергіңіз келетін ыдысқа аздап су құйыңыз.
2. Ыдыс-аяқты панель қосулы тұрған жерге қойыңыз, егер панельде «» белгісі пайда болмаса және су қызып кетсе, онда ыдыс-аяқ қолдануға жарамды.

ЖАРАМСЫЗ ЫДЫС-АЯҚ

- Келесі материалдардан жасалған ыдыс-аяқтар жарамсыз: таза тот баспайтын болат, алюминий немесе мыс, шыны, ағаш, фарфор, керамика және саз.
- Біркелкі емес немесе қисық түбі бар ыдыстарды пайдаланбаңыз.
- Кейбір кәстрөлдер мен табалар индукциялық пештерге жарамайды, өйткені олардың түбінің бір бөлігі ғана ферромагниттік материалдан жасалған. Нәтижесінде әртүрлі материалдардан тұратын аймақтар әртүрлі тәсілдермен қызады. Кейбір жағдайларда, егер олардың бетінде ферромагниттік түбі бар ыдыс табылмаса, қыздыру аймақтары жай қосылмайды.



- Қолданылатын ыдыстың түбі тегіс, пісіру бетіне мықтап бекітілгеніне көз жеткізіңіз, ол таңдалған жылыту аймағымен бірдей. Диаметрі үлкенірек немесе кішірек ыдыстарды пайдаланған кезде энергия шығынының тиімділігі күтілгеннен төмен болуы мүмкін.
- Бір қыздыру аймағын пайдаланған кезде ыдыстың ең аз диаметрі — 120 мм, кеңейту аймағын пайдаланған кезде — 250 мм).



- Ыдыстарды әрқашан жылу аймағының ортасына қойыңыз.

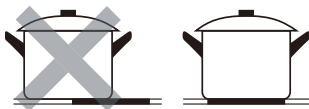

НАЗАР АУДАРЫҢЫЗ!

Ыдыс-аяқты пісіру панелінің үстінен жылжитпаңыз. Бұл бетті сызып тастауы мүмкін, бұл құрылғының жұмыс сапасының төмендеуіне әкеледі.

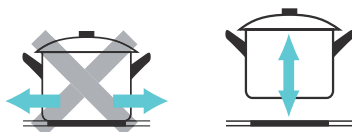

ЖҰМЫСТЫ БАСТАУ

Құрылғыны электр желісіне қосқаннан кейін дыбыстық сигнал шығады, барлық шамдар жыпылықтайды және құрылғы күту режиміне өтеді.

1. Қуат батырмасын басыңыз.
2. Тиісті ыдыстарды жылыту аймақтарының біріне қойыңыз. Пісіру бетінде және ыдыста ластану немесе су тамшылары жоқ екеніне көз жеткізіңіз.
3. Тиісті таңдау батырмасын басу арқылы ыдыс-аяқ тұрған жылыту аймағын қосыңыз. Тиісті индикатор жыпылықтайды.
4. Солдан оңға қарай сырғыту арқылы жүгірткіні пайдаланып жылу деңгейін реттеңіз.
 - Егер температура бір минут ішінде реттелмесе, пісіру беті автоматты түрде өшеді.
 - Пісіру процесінде қыздыру қуатын өзгертуге болады.

ЖЫЛДАМ ҚЫЗДЫРУ РЕЖИМІ

Бұл режим құрылғыны максималды қуатта пайдалануға мүмкіндік береді, мысалы, суды тез қайнату үшін.

1. Басқару тақтасындағы қажетті жылыту аймағын таңдау батырмасын басыңыз.
2. Дисплейде «P» жанғанша сырғытпаны солдан оңға қарай сырғытыңыз.
3. Режимді өшіру үшін қыздыру аймағын таңдау батырмасын қайтадан басыңыз, содан кейін жүгірткіні пайдаланып оңнан солға сырғыту арқылы қуатты қажетті деңгейге дейін азайтыңыз.

Максималды қуатта 5 минут жұмыс істегеннен кейін қыздыру аймағы автоматты түрде 9 қуат деңгейіне оралады.

БАСҚАРУ ТАҚТАСЫН ҚҰЛЫПТАУ

Пісіру беті, мысалы, балалар сияқты, күтпеген пайдаланудан қорғау функциясымен жабдықталған.

- Басқару тақтасын құлыптау үшін балалардан құлыптау батырмасын басыңыз. Дисплейде «Lo» көрсетіледі.
- Құлыптау режимінде тек қуат баырмасы белсенді күйінде қалады. Қажет болса, құрылғыны өшіруге болады, бірақ басқару тақтасының құлпын ашу үшін оны қайтадан қосу керек.
- Басқару тақтасының құлпын ашу үшін құлыптау батырмасын 3 секунд басып тұрыңыз.

«FLEX ZONE» КЕҢЕЙТУ ФУНКЦИЯСЫ

Қажет болса, пісіру бетін біріктіруге/жылыту аймақтарына бөлуге болады. Пісіру беті сол және оң жақтағы төрт тәуелсіз индуктордан тұрады, оларды бөлек басқаруға болады. Бұл функция жұмыс істеген кезде тек ыдыс-аяқ орналасқан аймақ іске қосылады. Бұл режим тікбұрышты немесе сопақ пішінді ыдыстарды немесе бір уақытта пісіруге арналған бірнеше стандартты ыдыстарды қолданған кезде пайдалы болуы мүмкін.

ЫДЫС-АЯҚТЫҢ ДҰРЫС ОРНАЛАСУЫ

Ыдыс-аяқ анықталған кезде панельдегі датчиктер жанады. Ыдыс-аяқтарды табу және жылуды біркелкі тарату үшін оларды ортасына дұрыс орналастырыңыз.

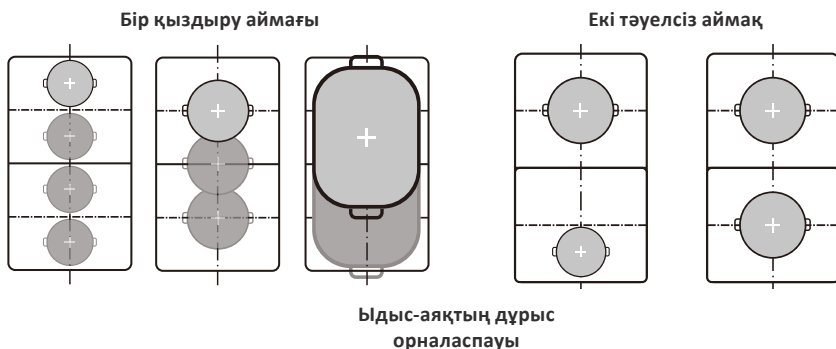

ФУНКЦИЯНЫ ПАЙДАЛАНУ

1. Сол немесе оң жақтағы «Flex Zone» функциясының батырмасын басыңыз. Дисплейде «=» және сәйкес қуат деңгейі көрсетіледі.
2. Қажетті қуатты реттеу үшін қуат деңгейінің сырғытпасын солдан оңға қарай сырғытыңыз.
3. Функцияны өшіру үшін жұмыс істейтін қыздыру аймақтарының «Flex Zone» функциясының батырмасын түрткіз. Дисплейде «-» және «0» көрсетіледі — функция өшіріледі.

ЕСКЕРТПЕЛЕР

- Егер сіз ыдыс-аяқты пісіру кезінде жылжитқыңыз келсе, оны көтеріп, орнына қойыңыз, пісіру беті ыдысты автоматты түрде анықтайды.
- Егер сіз пісіру кезінде қосымша ыдыс — аяқ қосқыңыз келсе, функция батырмасын тағы бір рет басыңыз — жаңа ыдыс-аяқ табылып, бұрын таңдалған қыздыру режимі сақталады.

«I-MOVE» АЙМАҚТАРҒА БӨЛУ ФУНКЦИЯСЫ

Пісіру процесінде температураны жоғарыдан орташа немесе төменге жылдам өзгерту қажет болса, аймақтарға бөлу функциясын пайдаланыңыз. Бұл функция белсенді болған кезде, температураны қолмен реттеуді тоқтатпай, ыдысты бір қыздыру аймағынан екіншісіне ауыстыруға болады. «i-Move» функциясы пештің әртүрлі аймақтарындағы температураны реттеуге немесе жай ғана алдын ала орнатылған баптауларды пайдалануға мүмкіндік береді.

Ескерту: Ыдыс-аяқтың минималды диаметрі — 140 мм.

ӘР ТҮРЛІ АЙМАҚТАРҒА АРНАЛҒАН ТЕМПЕРАТУРАНЫ АЛДЫН АЛА ОРНАТУ

1/4 аймақтар

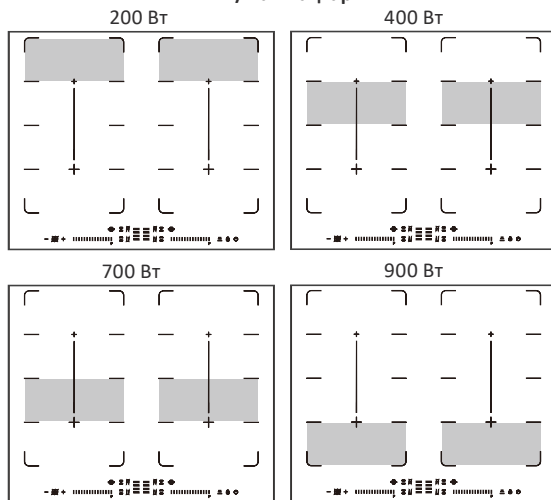

2/4 аймақтар

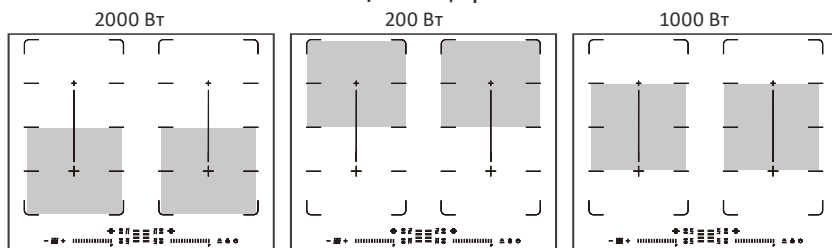

3/4 аймақтар

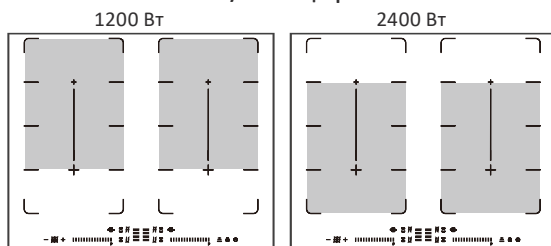

ФУНКЦИЯНЫ ҚОСУ

Қажетті жылыту аймақтарын таңдау батырмасын басыңыз. Мысалы, сол жақтағы аймақты іске қосқыңыз келсе, алдымен басқару тақтасының сол жағындағы «Flex Zone» функциясының батырмасын басыңыз. Содан кейін функцияны іске қосу үшін «iMove» аймақтарға бөлу функциясы батырмасын басыңыз — дисплейде «A» және «U» жанады.

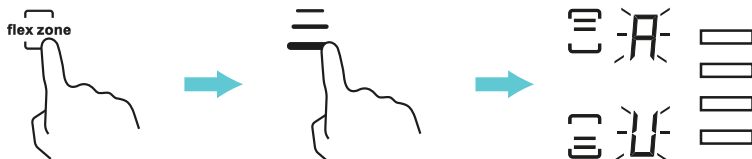

ФУНКЦИЯНЫ ӨШІРУ

Аудандастыруды өшіру үшін келесі әдістердің бірін қолданыңыз:

1. Аймақтардың бірін таңдау батырмасын басыңыз. Мысалы, сол жақтағы аудандастыруды өшіру қажет болса, сол жақ жоғарғы аймақты таңдау батырмасын басыңыз. Дисплейде «O» көрсетіледі. Аймақтарға бөлу функциясы автоматты түрде өшеді және сіз таңдаған аймақ үшін қажетті қуат деңгейін орната аласыз.
2. «Flex zone» батырмасын басыңыз. Мысалы, сол жақтағы аудандастыруды өшіру қажет болса, басқару тақтасының сол жағындағы «Flex zone» батырмасын басыңыз. Жүгірткіні пайдаланып қуатты реттеңіз — дисплейде «<» көрсетіледі, аймақтарға бөлу функциясы өшіріледі.

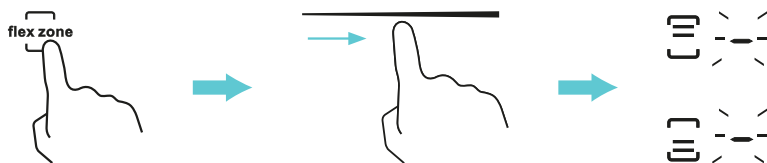

ТАЙМЕР ФУНКЦИЯСЫ

Таймерді екі жолмен пайдалануға болады:

- Ескерту таймері. Бұл жағдайда пісіру алаңдары белгіленген уақыттан кейін автоматты түрде өшірілмейді.
- Өшіру таймері. Белгіленген уақыттан кейін таңдалған пісіру алаңы өшіріледі.

Ескерту: таймердің максималды уақыты — 99 минут.

ЕСКЕРТУ ТАЙМЕРІ

1. Құрылғының қосулы екеніне және аймақты таңдау батырмасы белсенді емес екеніне көз жеткізіңіз (дисплейде «-» жыпылықтамайды). Таймерді жылыту аймағының қуаты орнатылғанға дейін немесе кейін орнатуға болады.
2. Таймер уақытын орнату үшін «+» немесе «-» батырмасын басыңыз. Қысқа басу мәнді 1 минутқа, ұзақ басу 10 минутқа өзгертеді.
3. Кері санақ уақытты орнатқаннан кейін бірден басталады. Қалған уақыт дисплейде көрсетіледі. Белгіленген уақыт аяқталғаннан кейін 30 секунд ішінде сигналдар естіледі және дисплейде «-» көрсетіледі.

ӨШІРУ ТАЙМЕРІ

1. Таймерді орнатқыңыз келетін қыздыру аймағын немесе кеңейту аймағын таңдау батырмасын басыңыз.
2. Таймер уақытын таңдау үшін «+» немесе «-» батырмасын басыңыз. Қысқа басу мәнді 1 минутқа, ұзақ басу 10 минутқа өзгертеді.
3. Кері санақ уақытты орнатқаннан кейін бірден басталады. Қалған уақыт дисплейде көрсетіледі.
Ескерту: қыздыру аймағының қуат деңгейі индикаторының төменгі оң жақ бұрышында осы аймақтың таңдалғанын көрсететін нүкте пайда болады.
4. Белгіленген уақыт аяқталғаннан кейін 30 секундтық сигнал шығады және дисплейде «-» көрсетіледі.
5. Белгіленген уақыттан кейін тиісті қыздыру аймағы автоматты түрде өшеді. Қалған аймақтар, егер олар қосылған болса, жұмысын жалғастырады.

Таймер бірнеше аймақ үшін орнатылған жағдайда:

1. Өшіру таймері белсенді болатын барлық қыздыру аймақтары қуат деңгейінің индикаторының төменгі оң жақ бұрышындағы нүктемен белгіленеді. Таймер дисплейінде қалған уақыт тек бір аймақ үшін көрсетіледі, оған сәйкес нүкте жыпылықтайды.
2. Ағымдағы аймақ таймері сөніп, аймақ өшірілгеннен кейін, дисплей келесі таймер іске қосылғанға дейін уақытты көрсете бастайды. Тиісті индикатордың төменгі оң жақ бұрышындағы нүкте жыпылықтай бастайды.
Ескерту: белгілі бір қыздыру аймағының таймері іске қосылғанға дейін қанша уақыт қалғанын көру үшін берілген аймақты таңдау батырмасын басыңыз.

ТАЙМЕРДІ ӨШІРУ

1. Таймерді өшіргіңіз келетін жылыту аймағын таңдау батырмасын басыңыз.
2. Таймер уақытын азайту үшін «-» батырмасын басыңыз немесе «+» және «-» батырмаларын бір уақытта басыңыз — таймер дисплейінде «00» көрсетіледі және таймер өшіріледі.

ЖҰМЫСТЫ АЯҚТАУ

1. Басқару тақтасындағы тиісті батырманы басу арқылы өшіргіңіз келетін жылыту аймағын таңдаңыз.
2. Пісіру бетін өшіру үшін жүгірткіні пайдаланып қыздыру мәнін «0» күйіне қойыңыз. Дисплейде «0» көрсетілгеніне көз жеткізіңіз.
3. Қуат батырмасын түрту арқылы бүкіл пісіру панелін өшіріңіз.

НАЗАР АУДАРЫҢЫЗ!

Ыстық бетке абай болыңыз. «» белгішесі қай аймақтың бетіне қол тигізбейтінін көрсетеді. Қыздыру аймағы қауіпсіз температураға дейін салқындаған кезде белгіше сөнеді. Сондай-ақ, функцияны энергияны үнемдеу үшін пайдалануға болады: егер сіз пісіруді жалғастырғыңыз келсе, әлі де ыстық жылу аймағын пайдаланыңыз.

ТЕХНИКАЛЫҚ СИПАТТАМАЛАРЫ

Үлгісі	IN-M03
Сауда белгісі	Eigen
Қуат параметрлері	220–240 В ~ 50–60 Гц
Қосылу қуаты	7200 Вт
Панельді жасаудың негізгі материалы	Шыны керамика
Шаң мен ылғалдан қорғау дәрежесі	IPX0
Сымды бекіту түрі	Y
Басқару	Tecic
Электр тогының соғуынан қорғау класы	I
Өлшемдері (Е × Т × Б)	520 × 590 × 58 мм
Салмақ	13,1 кг
Жинақталым	<ul style="list-style-type: none">• Құрылғы• Пайдалану бойынша нұсқаулық• Бекіткіштер жиынтығы

ПАЙДАЛАНУ БОЙЫНША КЕҢЕСТЕР

- Қуыру кезінде абай болыңыз. Май мен сұйық май тез қызады, әсіресе жоғары қуатта қуырылса. Өте жоғары температурада май мен сұйық май өртеніп кетуі мүмкін, бұл өрттің үлкен қаупін туғырады.
- Ыдыс қайнағаннан кейін қуатты азайтыңыз.
- Қақпақты пайдалану жылуды ұстап тұру арқылы пісіру уақыты мен қуат тұтынуды азайтады.
- Пісіру уақытын азайту үшін мүмкіндігінше аз сұйықтық немесе май қолданыңыз.
- Пісіруді максималды қуатта бастаңыз және оны пісіру процесінде азайтыңыз.

ЖЫЛУ ДЕҢГЕЙІН ТАҢДАУ

Жылыту қуаты	Қолайлы:
1–2	<ul style="list-style-type: none">• аз мөлшерде тағамды баяу қыздыру;• баяу қайнау;• шоколадты, майды және тез күйіп кететін басқа өнімдерді еріту;
3–4	<ul style="list-style-type: none">• дайын тағамдарды жылыту;• суды тез қайнату;• күріш дайындау;
5–6	<ul style="list-style-type: none">• құймақ дайындау;
7–8	<ul style="list-style-type: none">• шала қуыру;• паста дайындау;
9	<ul style="list-style-type: none">• «стир-фрай» әдісімен қуыру;• қуырып алу;• сорпаларды қайнату;• суды қайнату.

БАЯУ ОТТА ҚАЙНАТУ, КҮРІШ ПІСІРУ

- Қайнау температурасынан төмен, шамамен 85 °C температурада, көпіршіктер сұйықтықтың бетіне анда-санда ғана көтеріледі. Осылайша дайындалған тағамдар нәзік және дәмді болады, өйткені өнімдер қорытылмайды, сонымен бірге олардың дәмі ашылуға уақыт бар.
- Жұмыртқа мен ұнға негізделген тұздықтарды қайнау температурасынан төмен температурада пісіру керек.
- Кейбір рецепттер (мысалы, күрішті қайнату) рецепт бойынша ұсынылған уақыт ішінде тағамның дұрыс дайындалуын қамтамасыз ету үшін жоғары температураны таңдауды қажет етуі мүмкін.

СТЕЙКТИ ҚУЫРУ

Шырынды хош иісті стейктер жасау үшін:

1. Пісіруді бастамас бұрын етті бөлме температурасында шамамен 20 минут ұстаңыз.
2. Ауыр табаны алдын ала қыздырыңыз.
3. Стейктің екі жағын маймен майлаңыз. Ыстық табаға аз мөлшерде май құйыңыз, содан кейін етті сол жерге түсіріңіз.
4. Пісіру процесінде стейкті тек бір рет айналдырыңыз. Пісірудің нақты уақыты стейктің қалыңдығына және қажетті қуыру дәрежесіне байланысты, ол әр жағынан 2-ден 8 минутқа дейін өзгеруі мүмкін. Стейктің қаншалықты дайын екенін анықтау үшін оны басыңыз — ол неғұрлым қатты болса, соғұрлым жақсы қуырылады.
5. Пісіру аяқталғаннан кейін, стейкті қызмет етер алдында жұмсарту және жұмсақ болу үшін жылы табаққа бірнеше минут қалдырыңыз.

ЕТ ПЕН КӨКӨНІСТЕРДІ «СТИР-ФРАЙ» ӘДІСІМЕН ДАЙЫНДАУ

1. Тегіс түбі бар табаны немесе кез келген басқа үлкен табаны алыңыз.
2. Барлық ингредиенттер мен қажетті ыдыстарды алдын ала дайындаңыз. Қуыру процесі жылдам болуы керек. Егер сіз көп мөлшерде тамақ дайындасаңыз, оларды бірнеше кішкене партияларда пісіріңіз.
3. Табаны қыздырып, оған екі ас қасық май қосыңыз.
4. Етті қуырыңыз, содан кейін оны бір жаққа қойып, жылы ұстаңыз.
5. Көкөністерді қуырыңыз. Олар ыстық, бірақ әлі де қытырлақ болған кезде, қуат деңгейін төмен деңгейге ауыстырыңыз, етті табаға қайтарыңыз және соусты қосыңыз.
6. Барлық жағынан қуырылғанына көз жеткізу үшін ингредиенттерді ақырын араластырыңыз.
7. Пісіргеннен кейін бірден қызмет етіңіз.

КҮТІМ ЖӘНЕ ҚЫЗМЕТ КӨРСЕТУ

Ластану түрі	Тазалау әдісі	Ескерту
<p>Күнделікті күтім (саусақ іздері, тамақ қалдықтары мен дақтар, сондай-ақ әйнекте қантсыз қайнау іздері)</p>	<p>Құрылғыны желіден ажыратыңыз. Жуғыш затты жылы (бірақ ыстық емес!) бетіне жағыңыз. Ылғал шүберекпен шайыңыз, содан кейін құрылғының бетін құрғатыңыз. Құрылғыны желіге қосыңыз</p>	<p>Пісіру беті электр желісінен ажыратылған кезде, жылыту аймағы әлі де ыстық болғанына қарамастан, беті ыстық екенін ескертетін басқару тақтасында индикатор жанбайды. Абразивті заттар мен өнімдерді пайдаланбаңыз, жуғыш заттардың жапсырмаларын мұқият оқып шығыңыз. Жуғыш затты құрылғының бетінде ұзақ қалдырмаңыз, бұл оның бұзылуына әкелуі мүмкін</p>
<p>Пісіру бетін май мен жабысқақ дақтардан тазарту</p>	<p>Керамикалық беттерге сәйкес келетін қалақпен немесе қырғышпен кірді кетіріңіз. Құрылғыны желіден ажыратыңыз. Ластануды жоғарыда аталған құралдардың бірімен алып тастаңыз, оны 30° бұрышта ұстаңыз. Қалдықтарды жұмсақ шүберекпен немесе сүлгімен құрғатыңыз</p>	<p>Жабысқақ дақтар мен төгілулерді дереу алып тастаңыз, оларды құрғатпаңыз. Әйтпесе, оларды құрылғының бетінен алып тастау қиын болады. Қырғышпен жұмыс жасағанда абай болыңыз</p>
<p>Басқару тақтасын ластанудан тазарту</p>	<p>Құрылғыны желіден ажыратыңыз. Басқару тақтасын жұмсақ шүберекпен немесе губкамен сүртіңіз. Бетін қағаз сүлгімен құрғатыңыз. Құрылғыны желіге қосыңыз</p>	<p>Басқару тақтасына ыстық сұйықтықтар тиген кезде, құрылғы өздігінен өшіп қалуы мүмкін, ал батырмалар оларда сұйықтық қабаты қалғанша жауап бермейді. Қайта қоспа бұрын құрылғының бетін құрғатыңыз</p>

АҚАУЛЫҚТАРДЫ ТАБУ ЖӘНЕ ЖОЮ

Мәселе	Ықтимал себеп	Шешім
Пісіру беті қосылмайды	Құрылғы желіге еркін қосылған	Құрылғының желіге қосылуын тексеріңіз
		Желінің кернеуін тексеріңіз
		Уәкілетті қызмет көрсету орталығына хабарласыңыз
Сенсорлық батырмалар тұртуге жауап бермейді	Батырмалар құлыптаулы	Сенсорлық батырмалардың құлпын ашыңыз («Басқару тақтасын құлыптау» бөлімін қараңыз).
	Басқару тақтасында судың жұқа қабаты бар немесе сіз панельге саусағыңыздың ұшымен тигізесіз	Басқару тақтасының беті толығымен кептірілгеніне және кірден тазартылғанына көз жеткізіңіз. Батырмаларды саусақта-рыңызбен басыңыз
Пісіру бетінде сызаттар пайда болды	Ұқыпсыз өңдеу, дұрыс емес ыдыс-аяқ	Құрылғыны абайлап пайдаланыңыз. Осы нұсқаулыққа сәйкес ыдыс аяқ пен күтім құралдарын таңдаңыз
	Құрылғыны тазарту үшін абразивті заттар немесе құралдар қолданылды	
Кейбір ыдыс-аяқтар шертетін дыбыстар шығарады	Бұған ыдыс-аяқтың құрылымы себеп болуы мүмкін (әр түрлі металдардың қабаттары әр түрлі дірілдейді)	Бұл қалыпты жағдай. Құрылғының ақаулығы емес
Пісіру тақтасы жоғары қуаттылықта пісіру кезінде тыныш дыбыс шығарады	Бұл индукциялық пісіру технологиясына байланысты	Бұл қалыпты жағдай, алайда төмен қуатқа ауысқан кезде шу жоғалып кетуі немесе тынышталуы керек
Салқындату желдеткішінің шуы естіледі	Салқындату желдеткіші пісіру панеліне салынған қызып кетуден қорғауға арналған Егер сіз пісіру панелін өшірсеңіз де, ол жұмысын жалғастыра алады	Бұл қалыпты жағдай және ешқандай әрекетті қажет етпейді. Желдеткіш жұмыс істеп тұрғанша пісіру панелінің қуатын өшірмеңіз
Кейбір батырмалар жұмыс істемейді, LED дисплейі дұрыс жұмыс істемейді	Дисплей тақтасы зақымдалған	Құрылғыны электр желісінен ажыратып, уәкілетті қызмет көрсету орталығына хабарласыңыз

Мәселе	Ықтимал себеп	Шешім
Ыдыс қызбайды және дисплейде индикаторлар пайда болмайды	Пісіру панелі ыдысты тани алмайды, өйткені ол ыдыста қолдануға жарамайды	Тиісті ыдыстарды қолданыңыз. «Ыдыс-аяқты таңдау» бөлімін қараңыз
	Пісіру панелі ыдыс-аяқты тани алмайды, себебі оның мөлшері аз немесе қыздыру аймағында дұрыс орналаспаған	Ыдысты жылыту аймағының ортасына қойыңыз, оның мөлшері жылыту аймағының өлшеміне сәйкес келетініне көз жеткізіңіз
Пісіру панелі күтпеген жерден сөніп қалды, дыбыстық сигнал естілді, дисплейде қате коды бар хабарлама пайда болды (әдетте пісіру таймерінің дисплейіндегі ауыспалы сандар)	Техникалық қате	Қате кодының әріптері мен сандарын есте сақтаңыз. Пісіру панелін қуат көзінен ажыратыңыз. Қызмет көрсету орталығының мамаына хабарласыңыз

ҚАТЕ КОДТАРЫ ЖӘНЕ ДИАГНОСТИКАСЫ

Пісіру панелі өзін-өзі диагностикалау функциясымен жабдықталған. Оның көмегімен техник пісіру панелін бөлшектеуге және бөлшектеуге жүгінбестен жеке компоненттердің функционалдығын тексере алады.

Қате коды	Ықтимал себеп	Ықтимал шешім
E4/E5	Температура бергішінің ақаулығы	Құрылғыны электр желісінен ажыратып, уәкілетті қызмет көрсету орталығына хабарласыңыз
E7/E8	Биполярлық транзистордың температура бергішінің ақаулығы	Құрылғыны электр желісінен ажыратып, уәкілетті қызмет көрсету орталығына хабарласыңыз
E2/E3	Қуат кернеуінің қалыптаныс мәні тіркелген	Электр желісінің кернеуін тексеріңіз. Желінің кернеуі тұрақты болса және құрылғының сипаттамаларына сәйкес келсе ғана құрылғыны пайдаланыңыз
E6/E9	Қыздыру қатесі	Құрылғыны розеткадан ажыратыңыз және оны қайта қоспас бұрын суытыңыз

МОНТАЖДАУ, САҚТАУ, ТАСЫМАЛДАУ (ТАСУ), ӨТКІЗУ ЖӘНЕ КӘДЕГЕ ЖАРАТУ ЕРЕЖЕЛЕРІ МЕН ШАРТТАРЫ

- Құрылғыны орнату ережелері мен шарттары осы нұсқаулықта «Орнату бойынша нұсқаулық» бөлімінде сипатталған.
- Құрылғыны сақтау дайындаушы мен тұтынушының жылытылатын үй-жайларында ауа температурасы 5 °С-тан 40 °С-қа дейін және ауаның салыстырмалы ылғалдылығы 80%-дан аспайтын орауышта жүргізілуі тиіс. Үй-жайларда жемірілуді тудыратын жегі қоспалар (қышқылдар, сілтілер буы) болмауы тиіс.
- Құрылғыны дұрыс тасымалдауды қамтамасыз ету үшін келесі талаптарды сақтау қажет:
 - егер бар болса, құрылғыдан барлық ішкі керек-жарақтарды алып тастаңыз және оларды бөлек ораңыз;
 - құрылғының жұмыс қабілеттілігін және сыртқы түрін сақтау үшін оның дұрыс оралғанына көз жеткізіңіз (үлкен көлемді техниканы сыни жерлерде гофрленген қатырма төсемдері бар полиэтилен немесе көпіршікті пленкаға орау керек);
 - көлік құралының айналасында қозғалу мүмкіндігін болдырмау үшін құрылғыны белдіктермен мықтап бекітіңіз;
 - сыртқы ортаның әсерін толығымен жою үшін тек жабық көлікті пайдаланыңыз;
 - тиеу-түсіру жұмыстарын орындау кезінде қаптаманы өте мұқият өңдеуді қамтамасыз етіңіз.
- Құрылғы мұқият өңдеуді қажет етеді, оны шаң, кір, соққы, ылғал, от және т. б. әсерінен қорғайды.
- Құрылғыны өткізу жергілікті заңнамаға сәйкес жүргізілуі тиіс.
- Өнімнің қызмет ету мерзімі аяқталғаннан кейін оны қарапайым тұрмыстық қоқыспен бірге тастауға болмайды. Оның орнына, ол федералды немесе жергілікті заңдарға сәйкес кейіннен қайта өңдеу және жою үшін электр және электронды жабдықтарды тиісті қабылдау пунктіне кәдеге жаратуға тапсырылады. Осы өнімді дұрыс кәдеге жаратуды қамтамасыз ете отырып, сіз табиғи ресурстарды үнемдеуге көмектесесіз және дұрыс емделмеген жағдайда қоршаған ортаға және адамдардың денсаулығына зиян келтірмеуге көмектесесіз. Бұл өнімді қабылдау және кәдеге жарату орындары туралы толығырақ ақпаратты жергілікті муниципалды органдардан немесе тұрмыстық қоқыстарды шығаратын кәсіпорыннан алуға болады.
- Егер құрылғының ақаулығы анықталса, дереу уәкілетті қызмет көрсету орталығына хабарласыңыз немесе құрылғыны тастаңыз.

ҚОСЫМША АҚПАРАТ

Өндіруші: Фошань Шуньдэ Браво Электрик Ко., Лтд.

А ғим., №1, Шилун д-лы, Шилун өндірістік паркі, Синьтан а., Луныцзяо көш., Шуньдэ ауд., Фошань қ., Гуандун пров., Қытай.

Қытайда жасалған.

Импорттаушы / Қазақстан Республикасында талаптар қабылдайтын заңды тұлға: «DNS QAZAQSTAN (ДНС КАЗАХСТАН)» ЖШС, Астана қ-ы, Сарыарқа ауданы, Сарыарқа д-лы, 12 ғ-т, Қазақстан Республикасы.

Электрондық пошта мекен-жайы: info@dns-shop.kz

Тауар КО ТР (ЕАЭО) талаптарына сәйкес келеді.

Құрылғының сыртқы түрі, оның сипаттамалары мен жинақталымы пайдаланушыға ескертусіз өзгертілуі мүмкін.

Өндіріс күні пайдаланушы нұсқаулығының орыс тіліндегі нұсқасында көрсетілген. V.1



Кепілдік талоны

SN/IMEI:

Кепілдікке қойылған күні:

Өндіруші бүкіл кепілдік мерзімі ішінде құрылғының үздіксіз жұмыс істейтініне, сондай-ақ материалдар мен құрастырымда ақаулар болмайтынына кепілдік береді. Кепілдік мерзімі бұйым сатып алынған сәттен бастап есептеледі және жаңа өнімдерге ғана қолданылады.

Кепілдікті қызмет көрсету бұйым пайдаланушы нұсқаулығына сәйкес пайдаланылған жағдайда, кепілдік мерзімі ішінде тұтынушының кінәсіз істен шыққан элементтерді тегін жөндеуді немесе ауыстыруды қамтиды. Элементтерді жөндеу немесе ауыстыру уәкілетті сервис орталықтарының аумағында жүргізіледі.

Құрылғыға кепілдік мерзімі: 36 ай.

Пайдалану мерзімі: 120 ай.

Сервистік орталықтардың өзекті тізімі келесі мекенжай бойынша:

<https://www.dns-shop.kz/service-center/>

Кепілдік міндеттемелер және тегін сервистік қызмет көрсету, егер оларды ауыстыру бұйымды бөлшектеуге байланысты болмаса, тауардың жиынтықтылығына кіретін, төменде аталған керек-жарақтарға қолданылмайды:

- ҚБП (қашықтықтан басқару пульті) үшін қуат элементтері (батареялары).
- Жалғағыш кәбілдер, антенналар және оларға арналған ауыстырғыштар, құлаққаптар, микрофондар, «HANDS-FREE» құрылғылары; жиынтықта жеткізілетін әртүрлі типтегі ақпарат тасығыштар, бағдарламалық жасақтама (БЖ) және драйверлер (бұйымның қатқыл магниттік дискілеріндегі жинақтағышқа алдын ала орнатылған БЖ қоса алғанда, бірақ онымен шектелмей), сыртқы енгізу-шығару құрылғылары және манипуляторлар.
- Қаптамалар, сөмкелер, белдіктер, тасымалдауға арналған баулар, монтаждық құрылғылар, құралдар, бұйымға қоса берілетін құжаттама.
- Табиғи тозуға ұшырайтын шығын материалдары мен бөлшектер.



Өндіруші келесі жағдайларда кепілдік міндеттемелерге ие болмайды:

- Кепілдік мерзімі аяқталды.
- Егер жеке (тұрмыстық, отбасылық) қажеттіліктерге арналған бұйым кәсіпкерлік қызметті жүзеге асыру үшін, сондай-ақ оның тікелей міндетіне сәйкес келмейтін басқа мақсаттарда пайдаланылған болса.
- Өндіруші бұйымды пайдалану кезінде пайдаланушы нұсқаулығының талаптарын бұзу, бұйымды орнату және оған қызмет көрсету жөніндегі ұсынымдарды, қосу ережелерін (бұйымның өзіне де, онымен байланысты бұйымдарға да сәйкес келмейтін желілік кернеудің әсері нәтижесінде туындаған қысқа тұйықталулар), бұйымды сақтау және тасымалдау кезінде өнім иесі және/немесе үшінші тұлғалар шеккен ықтимал материалдық, моральдық және өзге де зиян үшін жауапты болмайды.
- Механикалық зақымданудың барлық жағдайлары: өнімді пайдалану кезінде алынған сызаттар, жарықтар, деформациялар, соққы іздері, майысулар, кептелістер және т.б.
- Түрлендірулерді, рұқсат етілмеген жөндеулерді осындай жұмыстарды жүргізуге уәкілетті емес адамдар жүргізген жағдайлар. Егер ақаулық конструкцияны немесе бұйымның сұлбасын өзгерту, Өндіруші қарастырмаған сыртқы құрылғыларды қосу, Қазақстан Республикасының заңнамасына сай сәйкестік сертификаты жоқ құрылғыны пайдалану салдарынан туындаған болса.
- Егер бұйымның ақауы еңсерілмейтін күштің әсерінен (табиғи элементтер, өрт, су тасқыны, жер сілкінісі, тұрмыстық факторлар және Өндірушіге тәуелді емес басқа жағдайлар) немесе Өндіруші болжай алмаған үшінші тұлғалардың әрекеттерінен туындаса.
- Бұйымның толық немесе ішінара істен шығуына алып келген бұйымның ішіне бөгде заттардың, өзге денелердің, заттектердің, сұйықтықтардың, жәндіктердің немесе жануарлардың түсуінен, агрессивті ортаның әсерінен, жоғары ылғалдылықтан, жоғары температуралардан туындаған ақау.
- Бұйымды сәйкестендіру (сериялық нөмірі) жоқ немесе сәйкес келмейді. Егер зақымданулар (кемшіліктер) зиянды бағдарламалық қамтаманың; БЖ ұсынушысының осы қызметті ұсынбауына байланысты мүмкіндігінсіз бұйымның бағдарламалық ресурстарына қолжетімділіктің болмауына әкеп соққан құпиясөздерді (кодтарды) оларды жинау/қалпына келтіру мүмкіндігінсіз орнату, ауыстыру немесе жою әсерінен туындаса.
- Егер жұмыстың ақаулықтары қуат беруші, кәбілдік, телекоммуникациялық желілердің, радиосигнал қуатының стандарттарға немесе техникалық регламенттеріне сәйкес келмеуінен, оның ішінде бедер ерекшеліктерінен және басқа да осыған ұқсас сыртқы факторлардан, бұйымның желі әрекет ететін шекарада немесе аймақтан тыс жерде пайдаланылуынан туындаған болса.
- Егер зақымданулар стандартты емес (түпнұсқалық емес) және/немесе сапасыз (зақымданған) шығыс материалдарын, керек-жарақтарды, қосалқы бөлшектерді, қуат беру элементтерін, әртүрлі үлгідегі ақпарат тасымалдағыштарды (CD, DVD дискілерді, жад карталарын, SIM карталарын, картридждерді қоса алғанда) пайдаланудан туындаса.
- Егер кемшіліктер үйлесімсіз контентті (әуендерді, графиканы, бейне және басқа файлдарды, Java қосымшаларын және оларға ұқсас бағдарламаларды) алуға, орнатуға және пайдалануға байланысты туындаған болса.
- Осы бұйыммен жанасып жұмыс істейтін басқа жабдыққа келтірілген залалға.



eigen