

eigen

Пайдалану бойынша нұсқаулық

**Микротолқынды пеш
Eigen MW-CGA900S**

МАЗМҰНЫ

| | |
|---|-----------|
| ҚҰРЫЛҒЫ МАҚСАТЫ | 4 |
| САҚТЫҚ ШАРАЛАРЫ | 4 |
| ҚАУІПСІЗДІК ТАЛАПТАРЫ | 5 |
| РАДИО КЕДЕРГІЛЕР | 6 |
| ӘРТҮРЛІ МАТЕРИАЛДАРДЫ ПАЙДАЛАНУ | 7 |
| ОРНАТУ БОЙЫНША НҰСҚАУЛЫҚ | 8 |
| ҚҰРЫЛҒЫ СХЕМАСЫ | 8 |
| ОРНАТУ | 9 |
| РОЗЕТКАНЫ ЖЕРГЕ ҚОСУ | 9 |
| ПАЙДАЛАНУ | 10 |
| БАСҚАРУ ПАНЕЛІ | 10 |
| ҚҰРЫЛҒЫМЕН ЖҰМЫС | 12 |
| ҚЫЗМЕТ КӨРСЕТУ ЖӘНЕ КҮТІМ | 22 |
| АҚАУЛЫҚ СЕБЕБІН ІЗДЕУ ЖӘНЕ ТҮЗЕТУ | 22 |
| ТЕХНИКАЛЫҚ СИПАТТАМАЛАРЫ | 23 |
| МОНТАЖДАУ, САҚТАУ, ТАСЫМАЛДАУ (ТАСУ), ӨТКІЗУ ЖӘНЕ КӘДЕГЕ ЖАРАТУ ЕРЕ- ЖЕЛЕРІ МЕН ШАРТТАРЫ | 24 |
| ҚОСЫМША АҚПАРАТ | 25 |

Құрметті сатып алушы!

Еіген брендин таңдағаныңызға рахмет.

Біз құрылғының функционалдығы мен қауіпсіздігін мұқият тексердік, содан кейін оны жөнелту үшін қауіпсіз қаптамаға салдық.

Құрылғыны желіге бірінші рет қоспас бұрын, осы нұсқаулықты мұқият оқып шығыңыз. Онда құрылғыны дұрыс орнату және пайдалану туралы маңызды ақпарат, сондай-ақ оны күту бойынша кеңестер бар. Ықтимал бұзылуларды немесе жазатайым оқиғаларды болдырмау үшін берілген нұсқауларды орындауды ұсынамыз.

Нұсқаулықты қажет кезде анықтама ретінде пайдалану үшін қауіпсіз жерде сақтаңыз.

ҚҰРЫЛҒЫ МАҚСАТЫ

Микротолқынды пеш тағамдар мен ыдыстарды пісіруге, жылытуға және жібітуге арналған.

САҚТЫҚ ШАРАЛАРЫ

НАЗАР АУДАРЫҢЫЗ!

- Микротолқынды пештің зиянды әсерін, құрылғыны зақымдауды немесе оның тиімділігін төмендетпеу үшін есігі ашық құрылғыны пайдаланбаңыз.
- Есік құрылғыға тығыз орналасуы керек. Пештің алдыңғы жағы мен есік арасына ешбір зат қоймаңыз.
- Есік пен құлыптың, топсалар мен ысырмалардың, сондай-ақ есік тығыздағыштарының және кез келген басқа герметикалық беттердің жақсы жұмыс күйінде болуын қамтамасыз ету өте маңызды. Тығыздау беттерінде кір мен тазалағыш заттардың жиналуына жол бермеңіз.
- Кез келген зақым болса, құрылғыны пайдалануды дереу тоқтатып, уәкілетті қызмет көрсету орталығына хабарласыңыз.
- Құрылғыға техникалық қызмет көрсету немесе жөндеу жұмыстарын тек білікті мамандар орындауы керек. Құрылғыны өзіңіз бөлшектеуге тырыспаңыз: бұл өмірге қауіп төндіруі мүмкін және сіздің тегін кепілдік қызмет көрсету құқығынан айырылады.

ҚАУІПСІЗДІК ТАЛАПТАРЫ

НАЗАР АУДАРЫҢЫЗ!

Күйіп қалуды, электр тогының соғуын, өртті және басқа да мүлік пен адам денсаулығына ықтимал зиян келтірмеу үшін:

- Құрылғыны тек осы нұсқаулықта көрсетілген мақсаттар үшін пайдаланыңыз.
- Құрылғыны тек үйлесімді жерге тұйықталған электр тізбектерінде пайдаланыңыз.
- Құрылғыны тазалау үшін ешқашан абразивті немесе каустикалық химиялық заттарды қолданбаңыз.
- Құрылғының қуысы бос болса, оны қоспаңыз, бұл пештің істен шығуына әкелуі мүмкін.
- Егер ол зақымдалған болса (құлап түсіп, соғылып немесе басқа жолмен), қуат сымы немесе ашасы зақымдалған болса немесе құрылғы қандай да бір жолмен жұмыс істемесе, құрылғыны пайдаланбаңыз. Құрылғының дұрыс жұмыс істемейтін, сондай-ақ сыртқы немесе ішкі зақымдануды байқасаңыз, оны пайдалануды дереу тоқтатып, уәкілетті қызмет көрсету орталығына хабарласыңыз.

Құрылғының қуысында өртті болдырмау үшін:

- Тағамды пластик/қағаз қаптамада пісіру қажет болса, қаптаманың микротолқынды пешке қауіпсіз екеніне көз жеткізіңіз.
- Пластикалық/қағаз орамдағы тағамды пісірген кезде, өрт болмас үшін пісіру процесін мұқият қадағалаңыз.
- Қағазға оралған тағамды пештің ішіне қоймас бұрын, барлық тығыздағыш таспаларды, әсіресе фольга таспаларын алып тастағаныңызға көз жеткізіңіз.
- Түтін немесе ерекше иіс пайда болса, пешті дереу өшіріп, розеткадан ажыратыңыз. Өрт орын алса, оның асқынып кетпеуі үшін есікті жабық ұстаңыз.
- Құрылғыны сақтау контейнері ретінде пайдаланбаңыз. Қолданбаған кезде өнімнің ішінде қағазды, ыдыстарды, тағамды және т.б. қалдырмаңыз.
- Құрылғы тамақ пен сусындарды жылытуға арналған. Оны маталарды немесе басқа тағамдық емес заттарды кептіру үшін пайдаланбаңыз.
- Жабық ыдыстарда сұйықтықтарды қыздырмаңыз, себебі олар жарылуы мүмкін. Микротолқынды пеште сусындарды жылыту олардың кенеттен қайнауына әкелуі мүмкін.
- Микротолқынды пешті көп мөлшерде май қосылған тағамдарды пісіру немесе қыздыру үшін пайдаланбаңыз, себебі ыстық май құрылғы мен ыдысты зақымдауы және терінің ауыр күйіп қалуына әкелуі мүмкін.

НАЗАР АУДАРЫҢЫЗ!

Микротолқынды пешті пеш, радиатор немесе жылыту құрылғылары сияқты күшті жылу көздеріне жақын жерге орнатпаңыз. Бұл құрылғыға зақым келтіруі және тегін кепілдік қызмет көрсету құқығынан айыруы мүмкін.

- Құрылғының беті мен есігі пайдалану кезінде айтарлықтай қызып кетуі мүмкін, бұл қалыпты жағдай.
- Алғаш пайдаланған кезде түтін мен иіс шығуы мүмкін. Бұл қалыпты құбылыс, себебі пеш майлау майымен қапталған болат пластинадан жасалған және жаңа қондырғы майлау майының жануынан туындаған түтін мен иіс шығарады. Бұл құбылыс біраз уақыттан кейін жоғалады.
- Құрылғыны жылжыту/тасымалдау қажет болса, алдымен оның жұмыс камерасынан бос бөлшектерді алып тастаңыз. Бұл құрылғыны жылжытқанда оның зақымдалуын болдырмауға көмектеседі.
- Құрылғы сыртқы таймер немесе басқа қашықтан басқару жүйесі арқылы басқаруға арналмаған.
- Құрылғы шкафқа орналастыруға арналмаған.

- Құрылғының артқы жағындағы қашықтық ұстағышын ешқашан шешпеңіз, себебі ол ауа айналымы үшін құрылғы мен қабырға арасында ең аз қашықтықты сақтауды қамтамасыз етеді.
- Тұтас жұмыртқаларды, қызанақтарды, алмаларды немесе ұқсас тағамдарды микротолқынды пешке қоймаңыз, себебі олар жарылуы мүмкін.
- Микротолқынды пешті пайдаланған кезде картоп, кәді, алма сияқты қабығы қалың тағамдарды микротолқынды пеште қыздырар алдында жұқа инемен тесу керек.
- Микротолқынды пеште қыздырғаннан кейін нәресте бөтелкелері мен банкалардың ішіндегісін балаларға бермес бұрын мұқият араластыру немесе шайқау керек.
- Тағам қыздырылған ыдыстар да айтарлықтай қызып кетуі мүмкін. Ыдыстарды алған кезде арнайы тұтқалардан (бар болса) ұстаңыз немесе пешке арналған қолғапты (жинаққа кірмейді) пайдаланыңыз.
- Қақпағы бар тағамды қыздырған кезде ыстық бу жиналуы мүмкін екенін ескеріңіз. Қақпақты алған кезде күйіп қалмау үшін абай болыңыз.
- Тек микротолқынды пештерде пайдалануға арналған ыдыстарды пайдаланыңыз. Жарамсыз ыдыстарды пайдалану пешке зақым келтіруі және денсаулығыңызға зиян тигізуі мүмкін.
- Бұл құрылғы балалардың немесе физикалық, сенсорлық немесе ақыл-ой қабілеттері шектеулі адамдардың пайдалануына арналмаған, егер олардың қауіпсіздігіне жауапты адамның тікелей қадағалауынсыз немесе мұндай адам құрылғыны пайдалану туралы егжей-тегжейлі нұсқауларды бермесе. осы нұсқаулықтағы сақтық шаралары, сондай-ақ оларды сақтамаудың ықтимал салдары.
- Бұл құрылғы коммерциялық пайдалануға арналмаған. Тек жеке, тұрмыстық мақсаттарда пайдалануға рұқсат етіледі.

РАДИО КЕДЕРГІЛЕР

Микротолқынды пешті пайдалану радиоқабылдағыштарға, теледидарларға немесе ұқсас құрылғыларға кедергі келтіруі мүмкін. Кедергі орын алса, оны келесі шараларды қолдану арқылы азайтуға немесе жоюға болады:

- Пештің есігін және тығыздағыш бетін тазалаңыз.
- Радионың немесе теледидардың қабылдағыш антеннасының бағытын өзгертіңіз.
- Микротолқынды пешті қабылдағышқа қатысты жылжытыңыз.
- Микротолқынды пешті басқа розеткаға қосыңыз, сонда ол және қабылдағыш әртүрлі электр тізбектерінде болады.

ӘРТҮРЛІ МАТЕРИАЛДАРДЫ ПАЙДАЛАНУ

- Тек микротолқынды пешке жарамды контейнерлерді пайдаланыңыз. Микротолқындар металға өте алмайтындықтан, металл ыдыстарды немесе металл элементтері бар ыдыстарды қолдануға болмайды.
- Қайта өңделген қағаз өнімдерін пайдаланбаңыз, себебі олардың құрамында ұшқын және/немесе өрт тудыруы мүмкін шағын металл сынықтары болуы мүмкін.
- Төртбұрышты/сопақша емес, дөңгелек/сопақ табаларды қолданған жөн, өйткені бұрыштардағы тағам шамадан тыс пісуі мүмкін.

Төмендегі кесте сәйкес пісіру режиміне сәйкес ыдысты таңдауға көмектеседі:

| Ыдыс-аяқ | СВЧ | Гриль | Конвекция | СВЧ + КОНВЕКЦИЯ |
|--|-----|-------|-----------|-----------------|
| Ыстыққа төзімді шыны | + | + | + | + |
| Ыстыққа төзімді емес шыны | - | - | - | - |
| Ыстыққа төзімді керамика | + | + | + | + |
| Микротолқынды пешке арналған пластик ыдыстар | + | - | - | - |
| Қағаз сүлгілері | + | - | - | - |
| Металл науа | - | + | + | - |
| Металл тор | - | + | + | - |
| Алюминий фольга және фольгадан жасалған контейнерлер | - | + | + | - |

ОРНАТУ БОЙЫНША НҮСҚАУЛЫҚ

ҚҰРЫЛҒЫ СХЕМАСЫ

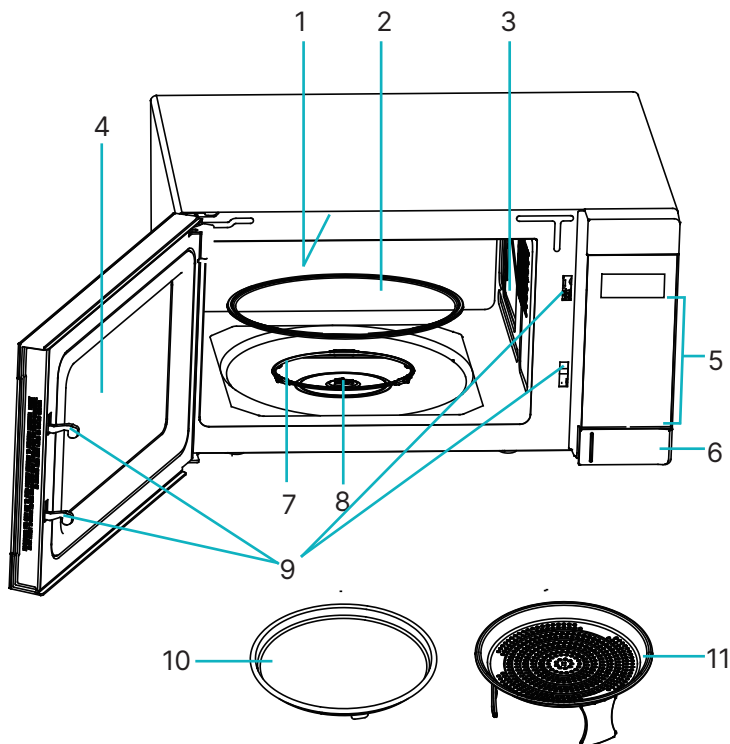

1. Гриль қыздырғыш элементі.
2. Айналмалы үстел.
3. Толқынды бағыттаушы.
4. Қарау терезесі.
5. Басқару панелі.
6. Есікті ашу батырмасы.
7. Айналмалы табақ сақинасы.
8. Айналмалы үстелдің осі.
9. Есіктің қауіпсіздікті құлыптау жүйесі.
10. Пісіру табақ.
11. Ауа қуырғыш тұғыр.

НАЗАР АУДАРЫҢЫЗ!

Барлық кескіндер мен схемалар ақпараттық мақсаттарға арналған және нақты құрылғыдан өзгеше болуы мүмкін.

ОРНАТУ

- Қосар алдында барлық қаптама материалдың құрылғының сыртқы бөліктерінен және оның қуысынан алынғанына көз жеткізіңіз.
- Микротолқынды пешті оның салмағын және оған қойылған тағамның салмағын көтере алатын тегіс жерге орнату керек.
- Құрылғыны ылғалға, шектен тыс температураға ұшыратпаңыз немесе жарылғыш немесе жанғыш заттарға жақын қоймаңыз.
- Құрылғы дұрыс жұмыс істеуі үшін оның жеткілікті желдетуімен қамтамасыз етілуі керек. Микротолқынды пештен ең жақын кедергіге дейін кемінде 20 см бос орын қалдырыңыз. Артқы жағы қабырғаға жақын болуы керек.
- Құрылғының желдеткіш саңылауларын жаппаңыз немесе аяқтарын шешпеңіз.
- Құрылғыны айналмалы табақсыз, оның сақинасы мен осі дұрыс орнатылмай пайдаланбаңыз.
- Қуат сымның қысылып қалмағанын, жаншылғанын немесе ыстық беттерге немесе үшкір заттарға тиіп кетпеуіне көз жеткізіңіз.
- Қажет болса, құрылғыны төтенше жағдайда ажырату үшін құрылғыны қосқан розетка оңай қол жетімді болуы керек.
- Құрылғыны тек үй ішінде орнатыңыз.

НАЗАР АУДАРЫҢЫЗ

Қолданар алдында құрылғыны дұрыс орнатылмаған есік, ақаулы есік құлпы, зақымдалған немесе босаған ысырмалар немесе топсалар, қуыстағы немесе есіктегі ойықтар немесе сызаттар сияқты ақаулар мен зақымдардың бар-жоғын тексеріңіз. Құрылғының қандай да бір ақауы немесе зақымдалуын тапсаңыз, оны пайдалануды дереу тоқтатып, са-тып алған жеріңізге хабарласыңыз.

РОЗЕТКАНЫ ЖЕРГЕ ҚОСУ

Бұл құрылғы жерге тұйықтауды қажет етеді және арнайы жерге қосу сымымен және ашамен жабдықталған. Құрылғы дұрыс орнатылған және жерге тұйықталған розеткаға қосылуы керек. Қысқа тұйықталу жағдайында жерге қосу разряд сымын пайдалану арқылы электр тогының соғу қаупін азайтады. Ешбір қосымша құрылғыларды қоспай-ақ осы өнімге арналған бөлек розеткадан пайдалану ұсынылады. Өрт және электр тогының соғу қаупін азайту үшін ұзартқыш сымдар мен адаптерлерді құрылғымен бірге пайдалану қатаң ұсынылмайды.

Қуат кәбілінің ішіндегі сымдар сәйкес түстермен белгіленген:

- Жасыл және сары = жер.
- Көк = бейтарап.
- Қоңыр = кернеулік.

НАЗАР АУДАРЫҢЫЗ!

- Құрылғыны жерленбеген розеткаға қосу электр тогының соғуына әкелуі мүмкін.
- Жерге дұрыс қосу туралы сұрақтарыңыз болса, сертификатталған электрикке хабарласыңыз.
- Құрылғының ақаулығына пайдаланушының осы нұсқаулықта көрсетілген қандай да бір ережелерді немесе шараларды сақтамауы себеп болса, өндіруші шағымды қабылдамауға құқылы.

ПАЙДАЛАНУ

БАСҚАРУ ПАНЕЛІ

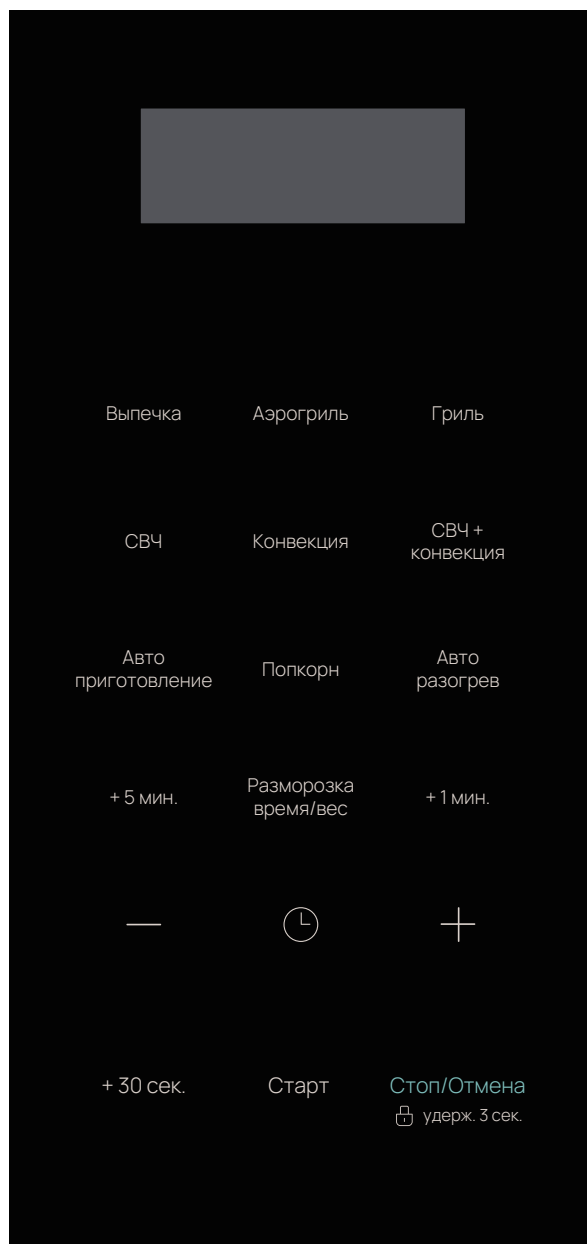

ДИСПЛЕЙ

Индикаторларды, пісіру уақытын, қуатты және ағымдағы уақытты көрсетеді.

ВЫПЕЧКА/ГРИЛЬ

Пісіру/гриль режимінің батырмасы.

АЭРОГРИЛЬ

Ауа қуырғыш режимін қосу батырмасы.

СВЧ

Микротолқынды пеште пісіру батырмасы.

КОНВЕКЦИЯ

Ыстық ауаны пайдаланып тағам пісіруге арналған батырма.

СВЧ + КОНВЕКЦИЯ

Аралас пісіруге арналған батырма.

АВТОПРИГОТОВЛЕНИЕ

Автоматты пісіру бағдарламасын орнату батырмасы.

ПОПКОРН

Попкорн жасауға арналған батырма.

АВТОРАЗОГРЕВ

Автоматты қыздыру бағдарламасын орнату батырмасы.

+ 5 МИН. / + 1 МИН.

Пісіру уақытын орнату батырмасы.

РАЗМОРОЗКА/ВРЕМЯ/ВЕС

Жібіту режимін таңдау батырмасы.

- Қажетті жібіту уақытын орнату үшін батырманы 1 рет басыңыз.
- Тағамның салмағына қарай жібітуді бастау үшін батырманы екі рет басыңыз.

-/+

Уақыт/температура/салмақ/өнім санатын орнату батырмасы.

ЧАСЫ/ТАЙМЕР

Уақытты/таймерді орнату батырмасы.

+ 30 СЕК.

Пісіру уақытын қосу батырмасы.

СТАРТ

Пісіру бағдарламасын бастау батырмасы.

СТОП/ОТМЕНА

- Пісіруді уақытша тоқтату үшін 1 рет немесе пісіруді толығымен тоқтату үшін 2 рет басыңыз.
- Бұл батырма балалардан қорғауды орнату үшін де қолданылады.

ҚҰРЫЛҒЫМЕН ЖҰМЫС

ЖАЛПЫ НҮСҚАУЛЫҚТАР

- Құрылғыны бірінші рет қосқанда дыбыстық сигнал естіледі және дисплейде «12:00» көрсетіледі.
- Пісіру бағдарламасын орнату кезінде 30 секунд немесе одан да көп үзіліс жасасаңыз немесе «СТОП/ОТМЕНА» батырмасын бассаңыз, құрылғы күту режиміне өтеді.
- Пісіру кезінде «СТОП/ОТМЕНА» батырмасын бір рет бассаңыз немесе пештің есігін ашсаңыз, бағдарлама кідіріледі, жалғастыру үшін «СТАРТ» батырмасын басыңыз. «СТОП/ОТМЕНА» батырмасын екі рет бассаңыз, пісіру бағдарламасы тоқтатылады.
- Пісіру аяқталған кезде дисплейде «End» (Аяқтау) көрсетіледі және пайдаланушы «СТОП/ОТМЕНА» батырмасын басқанша немесе есікті ашқанша әр 2 минут сайын дыбыстық сигнал естіледі.
- Құрылғы салқындату функциясымен жабдықталған. 2 минуттан ұзақ уақытқа созылатын кез келген пісіру режимінде желдеткіш пісіру аяқталғаннан кейін немесе құрылғыны салқындату және оның қызмет ету мерзімін ұзарту үшін бағдарлама кідірілгеннен кейін шамамен 3 минут жұмыс істейді.

САҒАТТЫ ОРНАТУ

1. Сіз 12 сағаттық немесе 24 сағаттық уақыт пішімін таңдай аласыз. Күту режимінде пішімдер арасында ауысу үшін «ЧАСЫ/ТАЙМЕР» батырмасын басып тұрыңыз. Таңдауыңызды растау үшін «ЧАСЫ/ТАЙМЕР» батырмасын 1 рет басыңыз.
2. «+ 5 МИН.» батырмаларын пайдаланыңыз немесе ағымдағы сағатты орнату үшін «+ 1 МИН.» батырмасын басыңыз. Растау үшін «СТАРТ» немесе «ЧАСЫ/ТАЙМЕР» батырмасын басыңыз.
3. «+ 5 МИН.» батырмаларын пайдаланыңыз немесе «+ 1 МИН.» ағымдағы минуттарды орнату үшін. Растау үшін м немесе «ЧАСЫ/ТАЙМЕР» батырмасын басыңыз.

ПІСІРУДІ БАСТАУ ҮШІН ТАЙМЕР

1. «ЧАСЫ/ТАЙМЕР» батырмасын 1 рет басыңыз.
2. «+ 5 МИН.» батырмаларын пайдаланыңыз немесе «+ 1 МИН.» тағам дайындаудың қажетті басталу уақытын орнату үшін. Максималды уақыт — 95 минут. Растау үшін «СТАРТ» немесе «ЧАСЫ/ТАЙМЕР» батырмасын басыңыз.
3. Дисплей таймер іске қосылғаннан кейін 5 секундтан кейін алдыңғы интерфейске оралады.
4. Қалған кері санақ уақытын кез келген уақытта «ЧАСЫ/ТАЙМЕР» батырмасын басу арқылы тексеруге болады. Болдырмау үшін «ЧАСЫ/ТАЙМЕР» батырмасын басыңыз.
5. Кері санақ аяқталған кезде дыбыстық сигнал естіледі.

ЭКСПРЕСС ПІСІРУ

Микротолқынды пешті ең жоғары қуатта жылдам пісіру/қайта қыздыру үшін пайдалану үшін күту режимінде «+ 30 СЕК.» батырмасын басыңыз. (әдепкі пісіру уақыты 30 секунд) қажетінше көп рет. Пісіру кезінде «+ 30 СЕК.» батырмасын басу арқылы да әзірлеу уақытын көбейтуге болады.

УЖЖ

1. Күту режимінде «СВЧ» батырмасын басыңыз.
2. Пісіру қуат деңгейін таңдау үшін «-/+» батырмаларын пайдаланыңыз.
3. Растау үшін «СТАРТ» батырмасын басыңыз.
4. Пісіру уақытын орнату үшін «+5 МИН.», «+ 1 МИН.» немесе «-/+» батырмаларын пайдаланыңыз. Максималды уақыт — 95 минут.
5. Бастау үшін «СТАРТ» батырмасын басыңыз.

| Қуат | Көрсетілген код |
|------|-----------------|
| 100% | P100 |
| 90% | P90 |
| 80% | P80 |
| 70% | P70 |
| 60% | P60 |
| 50% | P50 |
| 40% | P40 |
| 30% | P30 |
| 20% | P20 |
| 10% | P10 |
| 0% | P00 |

Ескерту:

- Пісіру кезінде ағымдағы қуат деңгейін тексеру үшін «СВЧ» батырмасын басыңыз.
- Толық қуатта пісіру қажет болса, «+ 5 МИН.», «+ 1 МИН.» батырмаларын басыңыз. немесе пісіру уақытын орнату үшін «-/+» батырмасын басыңыз, содан кейін бастау үшін «СТАРТ» батырмасын басыңыз.
- Пісіру кезінде пісіру уақытын арттыру үшін «+ 30 СЕК» батырмасын бірнеше рет басуға болады.

КОНВЕКЦИЯ

Конвекцияда пісіру кезінде ыстық ауа пештің бүкіл қуысына айналады, бұл жылдам, біркелкі қызаруды және қытырлақ болуды қамтамасыз етеді. Бұл функция үшін 10 температура режимі қол жетімді: 110 °С, 120 °С, 130 °С, 140 °С, 150 °С, 160 °С, 170 °С, 180 °С, 190 °С, 200 °С .

«Конвекция» режимін «Авторазогрев» режимімен біріктіруге болады.

1. Күту режимінде «КОНВЕКЦИЯ» батырмасын басыңыз.
2. Қажетті температураны орнату үшін «-/+» батырмаларын пайдаланыңыз.
3. Растау үшін «СТАРТ» батырмасын басыңыз.
4. «+ 5 МИН.» батырмаларын пайдалану немесе «+ 1 МИН.» немесе «-/+» пісіру уақытын орнатыңыз. Максималды уақыт - 95 минут.
5. Растау үшін «СТАРТ» батырмасын басыңыз.

6. Орнатылған температураға жеткенде дыбыстық сигнал естіледі. Пештің есігін ашып, тағамды пешке салыңыз.

7. Бастау үшін «СТАРТ» батырмасын басыңыз.

Ескерту: максималды қыздыру уақыты — 30 минут. Осы уақыттан кейін қыздырудан кейін ешбір әрекет орындалмаса, пісіру бағдарламасы аяқталады.

УЖЖ + КОНВЕКЦИЯ

Бұл функция үшін 4 температура режимі қол жетімді: 110 °С, 140 °С, 170 °С, 200 °С .

1. Күту режимінде «СВЧ + КОНВЕКЦИЯ» батырмасын басыңыз.
2. Қажетті температураны орнату үшін «-/» батырмаларын пайдаланыңыз.
3. Растау үшін «СТАРТ» батырмасын басыңыз.
4. «+ 5 МИН.» батырмаларын пайдалану немесе «+ 1 МИН.» немесе «-/» пісіру уақытын орнатыңыз. Максималды уақыт — 95 минут.
5. Бастау үшін «СТАРТ» батырмасын басыңыз.

УАҚЫТ БОЙЫНША ЖІБІТУ

1. Күту режимінде «РАЗМОРОЗКА/ВРЕМЯ/ВЕС» батырмасын басыңыз.
2. «+ 5 МИН.» батырмаларын пайдалану немесе «+ 1 МИН.» немесе «-/» жібіту уақытын орнатыңыз. Максималды уақыт — 95 минут.
3. Бастау үшін «СТАРТ» батырмасын басыңыз.

САЛМАҒЫ БОЙЫНША ЖІБІТУ

Жібіту уақыты мен қуат деңгейі тағам санатын және оның салмағын таңдағаннан кейін автоматты түрде орнатылады.

1. Күту режимінде «РАЗМОРОЗКА/ВРЕМЯ/ВЕС» батырмасын екі рет басыңыз.
2. Өнім кодын таңдау үшін «-/» батырмаларын пайдаланыңыз.
3. Растау үшін «СТАРТ» батырмасын басыңыз.
4. Ыдыс-аяқтың қажетті салмағын орнату үшін «-/» батырмаларын пайдаланыңыз.
5. Бастау үшін «СТАРТ» батырмасын басыңыз.

Әрбір санат үшін рұқсат етілген салмақ кестеде көрсетілген:

| Код | Өнім | Салмағы |
|------|-----------------|------------|
| dEF1 | Ет | 100–1800 г |
| dEF2 | Құс | |
| dEF3 | Теңіз тағамдары | |

Ескерту: уақыт/салмақ бойынша жібіту кезінде құрылғы тағамды аударуды еске салу үшін үзіліс жасайды, содан кейін пісіруді жалғастыру үшін «СТАРТ» батырмасын басуға болады.

АЭРОГРИЛЬ

AF-1–AF-7 коды бар өнімдер үшін:

1. Күту режимінде «АЭРОГРИЛЬ» батырмасын екі рет басыңыз.
2. Тағам кодын таңдау үшін «-/+» батырмасын пайдаланыңыз.
3. Растау үшін «СТАРТ» батырмасын басыңыз.
4. Ыдыстың салмағын орнату үшін «-/+» батырмаларын пайдаланыңыз.
5. Бастау үшін «СТАРТ» батырмасын басыңыз.

| Код | Өнім | Салмағы (г) | Уақыт | Температура |
|------|--------------------|-------------|-------|-------------|
| AF-1 | Тауық тілімдері | 200 | 28:00 | 200 °C |
| | | 300 | 31:00 | |
| | | 400 | 35:00 | |
| | | 500 | 38:00 | |
| | | 600 | 42:00 | |
| AF-2 | Тауық кесектері | 150 | 13:00 | |
| | | 200 | 15:00 | |
| | | 250 | 19:00 | |
| | | 300 | 23:00 | |
| AF-3 | Тауық қанаттары | 200 | 28:00 | |
| | | 300 | 30:00 | |
| | | 400 | 32:00 | |
| | | 500 | 36:00 | |
| AF-4 | Фри картобы | 250 | 30:00 | |
| AF-5 | Ірімшік таяқшалары | 200 | 10:00 | |
| | | 250 | 11:00 | |
| | | 300 | 12:00 | |
| | | 350 | 13:00 | |
| | | 400 | 14:00 | |
| | | 450 | 15:00 | |
| AF-6 | Пияз сақиналары | 200 | 17:00 | |
| AF-7 | Тауық попкорн | 250 | 22:00 | |
| | | 300 | 24:00 | |
| | | 350 | 26:00 | |
| | | 400 | 28:00 | |

Басқа өнімдер үшін:

1. Күту режимінде «АЭРОГРИЛЬ» батырмасын бір рет басыңыз.
2. Температураны (180 °C, 190 °C, 200 °C) таңдау үшін «-/» батырмаларын пайдаланыңыз.
3. Растау үшін «СТАРТ» батырмасын басыңыз.
4. «+ 5 МИН.» батырмаларын пайдалану немесе «+ 1 МИН.» немесе «-/» пісіру уақытын орнатыңыз. Максималды уақыт — 95 минут.
5. Бастау үшін «СТАРТ» батырмасын басыңыз.

ПІСІРУ

Ab-1–Ab-2 коды бар өнімдер үшін:

1. Күту режимінде «ВЫПЕЧКА» батырмасын екі рет басыңыз.
2. Тағам кодын таңдау үшін «-/» батырмаларын пайдаланыңыз.
3. Растау үшін «СТАРТ» батырмасын басыңыз.
4. Орнатылған температураға жеткенде дыбыстық сигнал естіледі. Пештің есігін ашыңыз, содан кейін тағамды пешке салыңыз.
5. Бастау үшін «СТАРТ» батырмасын басыңыз.

Ескертпе: ең көп қыздыру уақыты — 30 минут. Осы уақыттан кейін құрылғы күту режиміне оралады.

| Код | Өнім | Пісіру уақыты | Жылыту температурасы |
|------|---------|---------------|----------------------|
| Ab-1 | Печенье | 11:00 | 175 °C |
| Ab-2 | Пирог | 16:00 | |

Басқа өнімдер үшін:

1. Күту режимінде «ВЫПЕЧКА» батырмасын 1 рет басыңыз.
2. Температураны (150 °C, 160 °C, 170 °C, 180 °C, 190 °C, 200 °C) таңдау үшін «-/» батырмаларын пайдаланыңыз.
3. Растау үшін «СТАРТ» батырмасын басыңыз.
4. «+ 5 МИН.» батырмаларын пайдалану немесе «+ 1 МИН.» немесе «-/» пісіру уақытын орнатыңыз. Максималды уақыт — 95 минут.
5. Бастау үшін «СТАРТ» батырмасын басыңыз.

ГРИЛЬ

Ag-1–AF-4 коды бар өнімдер үшін:

1. Күту режимінде «ГРИЛЬ» батырмасын екі рет басыңыз.
2. Тағам кодын таңдау үшін «-/» батырмаларын пайдаланыңыз.
3. Растау үшін «СТАРТ» батырмасын басыңыз.
4. Ыдыстың салмағын орнату үшін «-/» батырмаларын пайдаланыңыз.
5. Бастау үшін «СТАРТ» батырмасын басыңыз.

| Код | Өнім | Салмағы (г) | Уақыт | Температура |
|------|-----------------|-------------|--------|-------------|
| Ag-1 | Шошқа еті | 900 | 35:00 | 200 °C |
| | | 1300 | 45:00 | |
| Ag-2 | Шошқа еті | 450 | 22:00 | |
| | | 900 | 34:00 | |
| Ag-3 | Ауылдағы картоп | 100 | 28:00 | |
| | | 200 | 33:00 | |
| | | 300 | 36:00 | |
| | | 400 | 41 :00 | |
| Ag-4 | Лосось филесі | 100 | 25:00 | |
| | | 200 | 28:00 | |
| | | 300 | 31:00 | |
| | | 400 | 34:00 | |
| | | 500 | 37:00 | |

Басқа өнімдер үшін:

1. Күту режимінде «ГРИЛЬ» батырмасын бір рет басыңыз.
2. Температураны (150 °C, 160 °C, 170 °C, 180 °C, 190 °C, 200 °C) таңдау үшін «-/» батырмаларын пайдаланыңыз.
3. Растау үшін «СТАРТ» батырмасын басыңыз.
4. «+ 5 МИН.» батырмаларын пайдалану немесе «+ 1 МИН.» немесе «-/» пісіру уақытын орнатыңыз. Максималды уақыт — 95 минут.
5. Бастау үшін «СТАРТ» батырмасын басыңыз.

АВТОМАТТЫ ПІСІРУ

1. Күту режимінде «АВТОПРИГОТОВЛЕНИЕ» батырмасын басыңыз.
2. Тағам кодын таңдау үшін «-/» батырмаларын пайдаланыңыз.
3. Растау үшін «СТАРТ» батырмасын басыңыз.
4. Ыдыстың салмағын орнату үшін «-/» батырмаларын пайдаланыңыз.
5. Бастау үшін «СТАРТ» батырмасын басыңыз.

| Код | Өнім | Салмағы (г) | Уақыт |
|------|------------------------|-------------|-------|
| AC-1 | Сусындар | 250 мл | 2:30 |
| | | 300 мл | 3:00 |
| | | 350 мл | 3:20 |
| AC-2 | Мұздатылған пицца | 150 | 3:00 |
| | | 250 | 3:10 |
| | | 350 | 3:20 |
| AC-3 | Жаңа піскен көкөністер | 250 | 3:20 |
| | | 350 | 4:40 |
| | | 450 | 5:40 |
| | | 550 | 7:40 |
| AC-4 | Мұздатылған көкөністер | 250 | 4:30 |
| | | 350 | 6:00 |
| | | 450 | 7:30 |
| | | 550 | 9:00 |
| AC-5 | Сұлы жармасы | 30 | 1:30 |
| | | 60 | 2:30 |
| | | 90 | 3:30 |
| | | 120 | 4:30 |
| AC-6 | Картоп | 250 | 5:00 |
| | | 350 | 6:30 |
| | | 450 | 8:00 |
| | | 550 | 10:00 |
| | | 650 | 12:30 |

АВТОМАТТЫ ҚЫЗДЫРУ

1. Күту режимінде «АВТОРАЗОГРЕВ» батырмасын басыңыз.
2. Тағам кодын таңдау үшін «-/» батырмаларын пайдаланыңыз.
3. Растау үшін «СТАРТ» батырмасын басыңыз.
4. Ыдыстың салмағын орнату үшін «-/» батырмаларын пайдаланыңыз.
5. Бастау үшін «СТАРТ» батырмасын басыңыз.

| Код | Өнім | Салмағы (г) | Уақыт |
|------|--------------------------|-------------|-------|
| АН-1 | Чили | 200 | 2:00 |
| | | 300 | 2:20 |
| | | 400 | 2:40 |
| | | 500 | 3:00 |
| | | 600 | 3:20 |
| | | 700 | 3:40 |
| АН-2 | Тағамдар | 250 | 2:00 |
| | | 350 | 3:00 |
| | | 450 | 4:00 |
| | | 550 | 5:00 |
| | | 650 | 6:00 |
| АН-3 | Мұздатылған тағамдар | 250 | 8:00 |
| | | 350 | 11:00 |
| | | 450 | 14:00 |
| | | 550 | 17:00 |
| | | 650 | 17:00 |
| АН-4 | Ірімшік қосылған макарон | 200 | 1:20 |
| | | 300 | 1:40 |
| | | 400 | 2:20 |
| | | 500 | 3:00 |
| | | 600 | 3:40 |
| | | 700 | 4:20 |
| АН-5 | Картоп езбесі | 200 | 1:20 |
| | | 300 | 1:40 |
| | | 400 | 2:20 |
| | | 500 | 3:00 |
| | | 600 | 3:40 |
| | | 700 | 4:20 |

| Код | Өнім | Салмағы (г) | Уақыт |
|------|------------------|-------------|-------|
| АН-6 | Макарон өнімдері | 200 | 1:30 |
| | | 300 | 2:00 |
| | | 400 | 2:30 |
| | | 500 | 3:00 |
| | | 600 | 3:30 |
| | | 700 | 4:00 |
| АН-7 | Күріш | 200 | 1:20 |
| | | 300 | 1:50 |
| | | 400 | 2:20 |
| | | 500 | 2:50 |
| | | 600 | 3:20 |
| | | 700 | 3:50 |
| | | 800 | 4:20 |
| АН-8 | Сорпа/тұздық | 250 | 2:20 |
| | | 350 | 2:40 |
| | | 450 | 3:20 |
| | | 550 | 4:00 |
| | | 650 | 4:20 |

ПОПКОРН

1. Күту режимінде «ПОПКОРН» батырмасын басыңыз.
2. Пісіру уақытын орнату үшін «-/» батырмаларын пайдаланыңыз. Ауқым 10 секундтан 5 минутқа дейін.
3. Бастау үшін «СТАРТ» батырмасын басыңыз.

Ескерту: әдепкі әзірлеу уақыты 99 г өнімге негізделген 2 минут 40 секунд. Бұл опцияны таңдау үшін 2-қадамды өткізіп жіберіңіз.

БАЛАЛАРДАН ҚҰЛЫПТАУ

Басқару панелін құлыптау мүмкіндігі бақыланбайтын балалардың пешті пайдалануына жол бермеу үшін пайдаланылады.

Орнату үшін: Күту режимінде «СТОП/ОТМЕНА» батырмасын 3 секунд басып тұрыңыз, құрылғы автоматты түрде құлыптау режиміне өтеді, құлыптау индикаторы жанады.

Болдырмау үшін: «СТОП/ОТМЕНА» батырмасын 3 секунд басып тұрыңыз.

АВТОМАТТЫ ҚОРҒАУ МЕХАНИЗМІ

ҚАСЫ ҚЫЗУДАН ҚОРҒАУ: пештің ішіндегі температура 250 °С-тан асқанда, дисплейде «Er03» көрсетіледі.

ТӨМЕН ТЕМПЕРАТУРАДАН ҚОРҒАУ: жүйе төмен температураны қорғау режиміне өткенде, дисплейде «Er04» көрсетіледі.

СЕНСОР АБАЛЫНАН ҚОРҒАУ: күту режимінде «СТАРТ» және «КОНВЕКЦИЯ» батырмаларын бір уақытта басыңыз. Егер сенсор қалыпты болса, дисплейде «- - -» пайда болады және 3 секундтан кейін жүйе күту режиміне оралады. Егер сенсор ақаулы болса, дисплейде «Er05» немесе «Er06» көрсетіледі және дыбыстық сигнал естіледі.

ПІСІРУ БОЙЫНША КЕҢЕСТЕР

- Тағамды пештің ішіне абайлап салыңыз. Ең үлкен бөліктерді айналмалы табақтың сыртына қарай орналастырыңыз.
- Пісіру уақытын қадағалаңыз. Ең аз уақыт мөлшерін орнатыңыз және қажетінше көбірек қосыңыз. Әйтпесе, қатты пісірілген тағам түтінуі немесе тұтануы мүмкін.
- Пісіру кезінде тағамды жабыңыз. Қақпақ (жинаққа кірмейді) шашырауды болдырмайды және біркелкі пісіруді қамтамасыз етеді.
- Тауық еті, котлет және гамбургер сияқты тағамдарды әзірлеуді жылдамдату үшін пісіру кезінде оларды бұраңыз. Сондай-ақ, тефтели сияқты тағамдарды ортасынан шетіне жақындату ұсынылады.

ҚЫЗМЕТ КӨРСЕТУ ЖӘНЕ КҮТІМ

- Құрылғы ылғалды ортада жұмыс істесе, есіктің ішінде немесе сыртында конденсацияның пайда болуы қалыпты жағдай. Оны жұмсақ шүберекпен алып тастаңыз.
- Пештің сыртқы бетін дымқыл шүберекпен тазалау керек. Құрылғының ішіндегі жұмыс бөліктеріне зақым келтірмеу үшін желдету саңылауларына судың түсуіне жол бермеңіз.
- Басқару панелін тазалаған кезде пештің кездейсоқ қосылып қалмауы үшін пештің есігін ашық қалдырыңыз. Оны жұмсақ дымқыл шүберекпен сүртіңіз, содан кейін құрғатыңыз.
- Тұшпашестің қабырғаларында тамақ шашыраған немесе төгілген сұйықтық қатып қалса, оларды дымқыл шүберекпен сүртіңіз. Қатты ластану үшін жұмсақ жуғыш заттарды қолдануға болады. Есік пен терезенің екі жағын, есік тығыздағыштарын және айналасындағы бөлшектерін дымқыл шүберекпен жүйелі түрде тазалаңыз.
- Айналмалы табақты жүйелі түрде тазалаңыз. Мұны істеу үшін оны пештен шығарып, науаны жылы сабынды суда немесе ыдыс жуғышта жуыңыз.
- Пештің астыңғы бетін шүберекпен және жұмсақ жуғыш затпен сүртіңіз және айналмалы табақ сақинасын жұмсақ сабынды суда немесе ыдыс жуғышта жуыңыз.
- Тұрақты иістерді жою үшін шыныаяққа 1 лимонның шырыны мен қабығымен су құйыңыз. Шыныаяқты 5 минутқа алдын ала қыздырыңыз. Содан кейін құрылғыны толығымен суытыңыз және пісіру камерасын жұмсақ, құрғақ шүберекпен мұқият сүртіңіз.
- Шам жанып кетсе, оны ауыстыру үшін уәкілетті қызмет көрсету орталығына хабарласыңыз.

НАЗАР АУДАРЫҢЫЗ!

- Кез келген тағам қалдықтарын кетіру үшін құрылғыны жүйелі түрде тазалау керек. Әйтпесе, бетінің күйі нашарлауы мүмкін, бұл пештің қызмет ету мерзіміне теріс әсер етеді және қауіпті жағдайды тудыруы мүмкін.
- Қызмет көрсетер алдында құрылғыны электр розеткасынан ажыратыңыз.
- Бу тазалағышты пайдаланбаңыз.
- Бүріккіштерді немесе агрессивті тазалау құралдарын қолданбаңыз.

АҚАУЛЫҚ СЕБЕБІН ІЗДЕУ ЖӘНЕ ТҮЗЕТУ

Құрылғыңыз дұрыс жұмыс істемесе, қызмет көрсету орталығына хабарласпас бұрын келесі әрекеттерді орындап көріңіз:

1. Ашаның розеткаға мықтап жалғанғанына көз жеткізіңіз, әйтпесе ашаны розеткадан шығарып, 10 секунд күтіңіз де, ашаны розеткаға дұрыс енгізіңіз.
2. Сақтандырғыштың жанғанын тексеріңіз. Сақтандырғыш жақсы болса, розеткаға басқа құрылғыны қосу арқылы тексеріңіз.
3. Кез келген пісіру бағдарламаларын іске қосу арқылы таймердің орнатылғанын, сондай-ақ басқару панелінің қызмет көрсету мүмкіндігін тексеріңіз.
4. Микротолқынды пеш энергиясының енуіне жол бермеу үшін есіктің мықтап жабылғанына көз жеткізіңіз.

ЕГЕР ЖОҒАРЫДА ЖОҒАРЫДАҒЫ ҚАДАМДАРДЫҢ ЕШБІРІ ЖАҒДАЙДЫ ТҮЗЕГЕН БОЛМАСА, БІЛІКТІ КАМАНДЫҚҚА ХАБАРЛАСЫҢЫЗ. ПЕШТІ ӨЗІҢІЗ БӨЛТЕМЕ ЖӘНЕ ЖӨНДЕУГЕ ӘРЕКЕТ БОЛМАҢЫЗ.

ТЕХНИКАЛЫҚ СИПАТТАМАЛАРЫ

| | |
|--------------------------------------|---|
| Үлгісі | MW-CGA900S |
| Сауда белгісі | Eigen |
| Электр тогының соғуынан қорғау класы | I |
| Қуат параметрлері | 220–240 В ~ 50 Гц |
| Жиілік | 2450 МГц |
| Шығыс қуаты | 900 Вт |
| Микротолқынды электр қуатын тұтыну | 1400 Вт |
| Конвекциялық қуатты тұтыну | 1950 Вт |
| Су өткізбейтін класс | IPX0 |
| Қуат сымын бекіту түрі | Ү |
| Таза салмағы | 15, 5 кг |
| Сыртқы өлшемдер (Ү×Е×Б) | 483 × 401 × 281 мм |
| Жұмыс камерасының өлшемдері (Ү×Е×Б) | 354 × 362 × 223 мм |
| Пештің ішкі көлемі | 25 л |
| Қолдану саласы | Тұрмыстық |
| Жинақталым | Қондырғы, айналмалы табақ, айналмалы табақ сақинасы, пісіру табақ, ауа қуырғыш тұғыр, пайдалану бойынша нұсқаулық |

МОНТАЖДАУ, САҚТАУ, ТАСЫМАЛДАУ (ТАСУ), ӨТКІЗУ ЖӘНЕ КӘДЕГЕ ЖАРАТУ ЕРЕЖЕЛЕРІ МЕН ШАРТТАРЫ

- Құрылғы қандай да болмасын монтаждауды немесе бекітуді талап етпейді.
- Құрылғыны қаптамада, өндірушінің және тұтынушының жылытылатын үй-жайларында ауаның 5 және 40 °С аралығындағы температурада және ауаның 80%-дан аспайтын салыстырмалы ылғалдылығында сақтау керек. Үй-жайда жемірілуді тудыратын жегі қоспалар (қышқылдардың, сілтілердің булары) болмауы тиіс.
- Құрылғының тасымалдануы құрғақ ортада жүзеге асырылуы тиіс.
- Құрылғы ұқыпты өңдеуді талап етеді, оны шаң, кір, соққы, ылғал, от және т.б. әсерінен қорғаңыз.
- Құрылғыны сату жергілікті заңнамасына сәйкес жүргізілуі керек.
- Бұйымның қызмет ету мерзімі аяқталғаннан кейін оны қарапайым тұрмыстық қоқыспен бірге тастауға болмайды. Оның орнына, ол федералды немесе жергілікті заңнамаға сәйкес қайта өңдеу және қайта өңдеу үшін электрлік және электронды жабдықты тиісті қабылдау бекетіне қайта өңдеуге жіберіледі. Осы бұйымды дұрыс жоюды қамтамасыз ете отырып, сіз табиғи ресурстарды үнемдеуге және қоршаған ортаға және адамдардың денсаулығына зиян келтірмеуге көмектесесіз. Бұл бұйымды қабылдау және жою бекеттері туралы қосымша ақпаратты жергілікті муниципалды органдардан немесе тұрмыстық қалдықтарды шығаратын кәсіпорыннан алуға болады.
- Құрылғының ақаулығы анықталған жағдайда, тез арада авторландырылған сервистік орталыққа хабарласу немесе құрылғыны кәдеге жарату керек.

ҚОСЫМША АҚПАРАТ

Өндіруші: Гуандун Галанз Майкровэйв Электрикал Эпплайнсиз Мэньюфэкчурин Ко., Лтд.
№ 3 Синпу даңғылының шығысы, Масинь өнеркәсіптік аймағы, Хуанпу, Чжуншань қ.,
Гуандун пров., Қытай.

Қытайда жасалған.

Импортер / юр. лицо, принимающее претензии в Республике Казахстан:

ТОО «ДНС КАЗАХСТАН», г. Астана, р-н Сарыарқа, пр-т Сарыарқа, зд. 12, Республика
Казахстан.

Импорттаушы / Қазақстан Республикасында талаптар қабылдайтын заңды тұлға:
«DNS QAZAQSTAN (ДНС КАЗАХСТАН)» ЖШС, Астана қ-ы, Сарыарқа ауданы, Сарыарқа
д-лы, 12 ғ-т, Қазақстан Республикасы.

Адрес электронной почты / электронды пошта мекен-жайы: info@dns-shop.kz

Тауар КО ТР (ЕАЭО) талаптарына сәйкес келеді.

Құрылғының сыртқы түрі, оның сипаттамалары мен керек-жарақтары пайдаланушыға алдын ала ескертусіз өзгертілуі мүмкін.



Өндіріс күні пайдаланушы нұсқаулығының орыс тіліндегі нұсқасында көрсетілген.

V.1

Өндіруші келесі жағдайларда кепілдік міндеттемелерге ие болмайды:

- Кепілдік мерзімі аяқталды.
- Егер жеке (тұрмыстық, отбасылық) қажеттіліктерге арналған бұйым кәсіпкерлік қызметті жүзеге асыру үшін, сондай-ақ оның тікелей міндетіне сәйкес келмейтін басқа мақсаттарда пайдаланылған болса.
- Өндіруші бұйымды пайдалану кезінде пайдаланушы нұсқаулығының талаптарын бұзу, бұйымды орнату және оған қызмет көрсету жөніндегі ұсынымдарды, қосу ережелерін (бұйымның өзіне де, онымен байланысты бұйымдарға да сәйкес келмейтін желілік кернеудің әсері нәтижесінде туындаған қысқа тұйықталулар), бұйымды сақтау және тасымалдау кезінде өнім иесі және/немесе үшінші тұлғалар шеккен ықтимал материалдық, моральдық және өзге де зиян үшін жауапты болмайды.
- Механикалық зақымданудың барлық жағдайлары: өнімді пайдалану кезінде алынған сызаттар, жарықтар, деформациялар, соққы іздері, майысулар, кептелістер және т.б.
- Түрлендірулерді, рұқсат етілмеген жөндеулерді осындай жұмыстарды жүргізуге уәкілетті емес адамдар жүргізген жағдайлар. Егер ақаулық конструкцияны немесе бұйымның схемасын өзгерту, Өндіруші қарастырмаған сыртқы құрылғыларды қосу, Қазақстан Республикасының заңнамасына сай сәйкестік сертификаты жоқ құрылғыны пайдалану салдарынан туындаған болса.
- Егер бұйымның ақауы еңсерілмейтін күштің әсерінен (табиғи элементтер, өрт, су тасқыны, жер сілкінісі, тұрмыстық факторлар және Өндірушіге тәуелді емес басқа жағдайлар) немесе Өндіруші болжай алмаған үшінші тұлғалардың әрекеттерінен туындаса. Бұйымның толық немесе ішінара істен шығуына алып келген бұйымның ішіне бөгде заттардың, өзге денелердің, заттектердің, сұйықтықтардың, жәндіктердің немесе жануарлардың түсуінен, агрессивті ортаның әсерінен, жоғары ылғалдылықтан, жоғары температуралардан туындаған ақау.
- Бұйымды сәйкестендіру (сериялық нөмірі) жоқ немесе сәйкес келмейді. Егер зақымданулар (кемшіліктер) зиянды бағдарламалық қамтаманың; БҚ ұсынушысының осы қызметті ұсынбауына байланысты мүмкіндігінсіз бұйымның бағдарламалық ресурстарына қолжетімділіктің болмауына әкеп соққан құпиясөздерді (кодтарды) оларды жинау/қалпына келтіру мүмкіндігінсіз орнату, ауыстыру немесе жою әсерінен туындаса.
- Егер жұмыстың ақаулықтары қуат беруші, кәбілдік, телекоммуникациялық желілердің, радиосигнал қуатының стандарттарға немесе техникалық регламенттеріне сәйкес келмеуінен, оның ішінде бедер ерекшеліктерінен және басқа да осыған ұқсас сыртқы факторлардан, бұйымның желі әрекет ететін шекарада немесе аймақтан тыс жерде пайдаланылуынан туындаған болса.
- Егер зақымданулар стандартты емес (түпнұсқалық емес) және/немесе сапасыз (зақымданған) шығыс материалдарын, керек-жарақтарды, қосалқы бөлшектерді, қуат беру элементтерін, әртүрлі үлгідегі ақпарат тасымалдағыштарды (CD, DVD дискілерді, жад карталарын, SIM карталарын, картридждерді қоса алғанда) пайдаланудан туындаса.
- Егер кемшіліктер үйлесімсіз контентті (әуендерді, графиканы, бейне және басқа файлдарды, Java қосымшаларын және оларға ұқсас бағдарламаларды) алуға, орнатуға және пайдалануға байланысты туындаған болса.
- Осы бұйыммен жанаспай жұмыс істейтін басқа жабдықты келтірілген залалға.



КЕПІЛДІК ТАЛОНЫ

SN/IMEI: _____

Кепілдікке қойылған күні: _____

Өндіруші бүкіл кепілдік мерзімі ішінде құрылғының үздіксіз жұмыс істеуіне, сондай-ақ материлдар мен жинақтарда ақаулардың болмауына кепілдік береді. Кепілдік кезеңі бұйымды сатып алған сәттен басталады және тек қана жаңа өнімдерге қолданылады.

Кепілдік қызмет көрсетуге пайдаланушы нұсқаулығына сәйкес бұйымды пайдалану шартымен кепілдік мерзімі ішінде тұтынушының кесірінен істен шықпаған элементтерді тегін жөндеу немесе ауыстыру кіреді. Элементтерді жөндеу немесе ауыстыру уәкілетті сервистік орталықтардың аумағында жүргізіледі.

Кепілдік мерзімі: 36 ай.

Пайдалану мерзімі: 120 ай.

Сервистік орталықтардың өзекті тізімі келесі мекенжай бойынша:

<https://www.dns-shop.kz/service-center/>

Кепілдік міндеттемелер және тегін сервистік қызмет көрсету, егер оларды ауыстыру бұйымды бөлшектеуге байланысты болмаса, тауардың жиынтықтылығына кіретін, төменде аталған керек-жарақтарға қолданылмайды:

- ҚБП (Қашықтан басқару пультіне) арналған қуат элементтері (батареялар).
- Жалғағыш кәбілдер, антенналар және оларға арналған жалғастырғыш тетіктер, құлаққаптар, микрофондар, «HANDS-FREE» құрылғылары; жиынтықта жеткізілетін өртүрлі типтегі ақпарат тасымалдағыштар, бағдарламалық құрал (БҚ) және драйверлер (бұйымның қатты магниттік дискілердегі жинақтағышқа алдын ала орнатылған БҚ-ны қоса алғанда, бірақ онымен шектелмей), сыртқы енгізу-шығару құрылғылары және манипуляторлар.
- Қаптар, сөмкелер, белдіктер, тасымалдауға арналған баулар, монтаждық керек-жарақтар, құрал-саймандар, бұйымға қоса берілетін құжаттама.
- Табиғи тозуға ұшырайтын шығын материалдары мен бөлшектер.



eigen