

eigen

Пайдалану бойынша нұсқаулық

**Микротолқынды пеш
Eigen MW-FBE900I**

МАЗМҰНЫ

ҚҰРЫЛҒЫ МАҚСАТЫ	4
САҚТЫҚ ШАРАЛАРЫ	4
ҚАУІПСІЗДІК ТАЛАПТАРЫ	5
ӘР ТҮРЛІ МАТЕРИАЛДАРДЫ ҚОЛДАНУ	7
ЫДЫС-АЯҚТЫ ТЕКСЕРУ	8
ОРНАТУ БОЙЫНША НҰСҚАУЛЫҚ	9
ҚҰРЫЛҒЫ СХЕМАСЫ.....	9
ОРНАТУ	10
РОЗЕТКАНЫ ЖЕРГЕ ҚОСУ	10
ПАЙДАЛАНУ	11
БАСҚАРУ ТАҚТАСЫ	11
ҚҰРЫЛҒЫМЕН ЖҰМЫС	12
КҮТІМ ЖӘНЕ ҚЫЗМЕТ КӨРСЕТУ	18
АҚАУЛЫҚТАРДЫ ТАБУ ЖӘНЕ ЖОЮ	19
ТЕХНИКАЛЫҚ СИПАТТАМАЛАРЫ	20
МОНТАЖДАУ, САҚТАУ, ТАСЫМАЛДАУ (ТАСУ), ӨТКІЗУ ЖӘНЕ КӘДЕГЕ ЖАРАТУ ЕРЕЖЕЛЕРІ МЕН ШАРТТАРЫ	21
ҚОСЫМША АҚПАРАТ	22

Құрметті сатып алушы!

Eigen брендіне сеніміңіз мен таңдағаныңыз үшін рахмет.

Біз құрылғының жұмысқа қабілеттілігін мен қауіпсіздігін мұқият тексердік, содан кейін оны жөнелту үшін мықтап орадық.

Электр құрылғысын желіге бірінші рет қоспас бұрын, осы нұсқаулықты мұқият оқып шығыңыз. Онда құрылғыны дұрыс орнату, пайдалану туралы маңызды ақпарат, сондай-ақ өнімге күтім жасау бойынша кеңестер бар. Ықтимал бұзылуларды немесе жазатайым оқиғаларды болдырмау үшін берілген нұсқауларды орындауды ұсынамыз.

Қажет болса, анықтамалық материал ретінде пайдалану үшін нұсқаулықты қауіпсіз жерде сақтаңыз.

ҚҰРЫЛҒЫ МАҚСАТЫ

Микротолқынды пеш тамақ пен тағамдарды дайындауға, жылытуға және ерітуге арналған.

САҚТЫҚ ШАРАЛАРЫ

- Микротолқынды пештің зиянды әсерін болдырмау, құрылғыны зақымдау немесе оның тиімділігін төмендету үшін есігі ашық құрылғыны пайдаланбаңыз.
- Есік құрылғыға тығыз орналасуы керек. Пештің алдыңғы жағы мен есіктің арасына ешқандай заттарды қоймаңыз.
- Есіктің және құлыптың, ілмектер мен ысырмалардың, сондай-ақ есік тығыздағыштарының және кез келген басқа тығыздағыш беттердің дұрыстығын бақылау өте маңызды. Тығыздағыш беттерде кір мен тазартқыштардың жиналуына жол бермеңіз.
- Кез келген зақым болса, құрылғыны пайдалануды дереу тоқтатыңыз және уәкілетті қызмет көрсету орталығына хабарласыңыз.
- Құрылғыға кез-келген техникалық қызмет көрсетуді немесе оны жөндеуді тек білікті қызметкерлер жасай алады. Құрылғыны өз бетіңізше бөлшектеуге тырыспаңыз: бұл өмірге қауіп төндіруі мүмкін, сонымен қатар сізді тегін кепілдік қызметінен айырады.

ҚАУІПСІЗДІК ТАЛАПТАРЫ

НАЗАР АУДАРЫҢЫЗ!

Күйіп қалуды, электр тогының соғуын, өртті және адамдардың мүлкі мен денсаулығына басқа да ықтимал зиянды болдырмау үшін:

- Құрылғыны тек осы нұсқаулықпен белгіленген мақсаттар үшін пайдаланыңыз.
- Құрылғыны тек үйлесімді жерге тұйықталған электр желілерімен пайдаланыңыз.
- Құрылғыны тазалау үшін ешқашан жемір немесе күйдіргіш заттарды қолданбаңыз.
- Егер оның қуысы бос болса, құрылғыны қоспаңыз (ішінде қуат жоқ), бұл пештің істен шығуына әкелуі мүмкін.
- Егер ол зақымдалған болса (құлау, соққы немесе басқа жолмен), қуат сымы немесе оның ашасы зақымдалған болса, сондай-ақ құрылғының жұмысындағы ақаулар анықталса, құрылғыны пайдаланбаңыз. Құрылғының жұмысында кез келген ақау немесе сыртқы немесе ішкі зақымданулар байқалса, оны пайдалануды дереу тоқтатып, уәкілетті қызмет көрсету орталығына хабарласыңыз.
- Құрылғы қуысының ішінде жануды болдырмау үшін:
 - Өнімдерді пластиктен немесе қағаздан жасалған қаптама қажет болса, бұл қаптаманың микротолқынды пеште қолдануға жарамды екеніне көз жеткізіңіз.
 - Өнімдерді пластиктен немесе қағаздан жасалған қаптамада дайындаған кезде өрттің алдын алу үшін пісіру үдерісін мұқият қадағалаңыз.
 - Өнімдерді пештің ішіне қағаз қаптамаға салмас бұрын, барлық байлайтын таспаларды, әсіресе фольгаларды алып тастағаныңызға көз жеткізіңіз.
 - Түтін немесе тән иіс пайда болса, пешті дереу өшіріп, розеткадан ажыратыңыз. Жалын пайда болған жағдайда, есікті күшейтпеу үшін оны жабық ұстаңыз.
 - Құрылғыны сақтау контейнері ретінде пайдаланбаңыз. Пайдаланылмаған кезде құрылғының ішінде қағазды, ыдыс-аяқты, азық-түлікті және т.б. қалдырмаңыз.
- Сұйықтықтарды жабық контейнерлерде қайта қыздырмаңыз, себебі олар жарылуы мүмкін. Сусындарды микротолқынды пеште қыздыру олардың кенеттен қайнауына әкелуі мүмкін.
- Микротолқынды пешті көп майы бар тағамдарды дайындау және жылыту үшін пайдаланбаңыз, себебі ыстық май құрылғы мен ыдыстарды зақымдауы мүмкін, сонымен қатар терінің қатты күйіп қалуына әкелуі мүмкін.
- Микротолқынды пештің көмегімен жұмыртқаны, қызанақты, алманы және ұқсас тағамдарды қыздырмаңыз, себебі олар жарылып кетуі мүмкін.
- Микротолқынды пешті қолданған кезде қартоп, кәді, алма сияқты қалың қабығы бар тағамдарды микротолқынды пешке жібермес бұрын жұқа инемен тесу керек.
- Күйіп қалмас үшін микротолқынды пеште қыздырғаннан кейін және оны балаларға бермес бұрын балаларды тамақтандыруға арналған бөтелкелер мен банкалардың ішіндегісін мұқият араластыру немесе шайқау қажет.
- Азық-түлік жылытылатын ыдыс-аяқтар да айтарлықтай қызуы мүмкін. Ыдыс-аяқтарды алу кезінде арнайы тұтқаларды алыңыз (егер бар болса) немесе арнайы шүберекті қолданыңыз (жинаққа кірмейді).
- Тек микротолқынды пешке арналған ыдыстарды пайдаланыңыз. Дұрыс емес ыдыстарды пайдалану пешке зақым келтіруі мүмкін, сонымен қатар сіздің денсаулығыңызға зиян тигізуі мүмкін.
- Бұл құрылғыны пайдалануға балалар, олардың қауіпсіздігіне тікелей жауапты адамның тікелей бақылауында болған жағдайларды қоспағанда, физикалық, сенсорлық немесе ақыл-ой қабілеті шектеулі адамдар жіберілмейді не бұл адам құрылғыны

пайдалану бойынша егжей-тегжейлі нұсқаулар берді, сондай-ақ осы нұсқаулықтан барлық сақтық шаралары, сонымен қатар оларды сақтамаудың ықтимал салдары түсіндірілді.

НАЗАР АУДАРЫҢЫЗ!

Микротолқынды пешті пеш, жылыту батареясы немесе жылыту құрылғылары сияқты қуатты жылу көздеріне жақын жерде орнатпаңыз. Бұл құрылғыға зиян тигізуі мүмкін, сонымен қатар сізді тегін кепілдік қызметінен айыруы мүмкін.

- Құрылғының беті мен есігі пайдаланылған кезде айтарлықтай қызуы мүмкін, бұл қалыпты жағдай.
- Бұл құрылғы коммерциялық пайдалануға арналмаған. Пайдалануға тек жеке, үй мақсаттары үшін рұқсат етіледі.
- Құрылғының текшенің/шкафтың қабырғаларына жақын орналаспағанына көз жеткізіңіз, ал желдеткіш жеткілікті ауа айналымын қамтамасыз етеді. Бұл ережелерді сақтамау өртке, сондай-ақ құрылғының бұзылуына әкелуі мүмкін.
- Құрылғыны жылжыту/тасымалдау қажет болса, оның жұмыс камерасынан бос бөлшектерді алдын ала алыңыз. Бұл қозғалу кезінде құрылғының зақымдалуын болдырмауға көмектеседі.
- Қақпақпен жабылған тағамдарды қыздырған кезде ыстық будың жиналуы мүмкін болғанын есіңізде сақтаңыз. Қақпақты шешкен кезде абай болыңыз және күйіп қалмаңыз.

ӘР ТҮРЛІ МАТЕРИАЛДАРДЫ ҚОЛДАНУ

Микротолқынды пеште қолдануға болатын материалдар (микротолқынды режимдерді қолданған кезде).

Ыдыс-аяқ	Ескертулер
Асхана ыдыстары	Тек микротолқынды пеште қолдануға қауіпсіз ыдыс. Өндірушінің нұсқауларын орындаңыз. Шеттері сынған немесе жарылған ыдыстарды пайдаланбаңыз.
Шыны банкалар	Әрқашан қақпақты алыңыз. Тамақты жылы болғанша қыздыру үшін ғана пайдаланыңыз. Шыны банкалардың көпшілігі ыстыққа төзімді емес және жарылып кетуі мүмкін.
Шыны ыдыс	Тек ыстыққа төзімді шыны пеш ыдыстары. Оның металл әрлеуі жоқ екеніне көз жеткізіңіз. Шеттері сынған немесе жарылған табақтарды пайдаланбаңыз.
Пеште тағам пісіруге арналған қалталар.	Өндірушінің нұсқауларын орындаңыз. Қалталарды металл тығыздағыштармен жаппаңыз. Бұдың шығуы үшін кесінділер жасаңыз.
Қағаз тәрелкелер мен стақандар	Оларды тек қысқа мерзімді тағам дайындау/жылыту үшін пайдаланыңыз. Дайындау/жылыту кезінде пешті қараусыз қалдырмаңыз.
Қағаз сүлгілер	Майды жылыту және сіңіру үшін тағамды жабу үшін пайдаланыңыз. Тек қысқа мерзімді пісіру үшін пайдаланыңыз және пісіру үдерісін қараусыз қалдырмаңыз.
Пергамент қағазы	Майдың шашырауын болдырмау немесе бумен пісіру үшін орауыш ретінде пайдаланыңыз.
Пластик	Тек микротолқынды пеште қолдануға қауіпсіз. Өндірушінің нұсқауларын орындаңыз. «Микротолқынды пеште қолдануға қауіпсіз» деген белгі болуы керек. Кейбір пластикалық ыдыстар жұмсарады, өйткені олардың ішіндегі тағам қызады. «Пісіруге арналған пакеттер» мен тығыз жабылған полиэтилен пакеттерді желдету үшін кесу немесе тесу керек.
Пластикалық қаптама	Тек микротолқынды пеште қолдануға қауіпсіз. Оны пісіру кезінде тағамдағы ылғалды сақтау үшін пайдаланыңыз. Пластикалық қаптаманың тамақпен жанасуына жол бермеңіз.
Термометрлер	Тек микротолқынды пеште қолдануға қауіпсіз (ет пен кәмпит термометрлері).
Балауыз қағаз	Майдың шашырауын болдырмау немесе ылғалды сақтау үшін орауыш ретінде пайдаланыңыз.

Микротолқынды пеште қолдануға **болмайтын** материалдар (микротолқынды режимдерді қолданған кезде).

Ыдыс-аяқ	Ескертулер
Алюминий фольга	Электр доғасының пайда болуына әкелуі мүмкін. Сонымен қатар, микротолқындар астында қыздырылған кезде фольга ыдырайды және алюминий микробөлшектері тағамға енеді.
Алюминий түпқоймасы	Электр доғасының пайда болуына әкелуі мүмкін. Тамақты микротолқынды пеште пайдалануға қауіпсіз табаққа салыңыз.
Металл тұтқасы бар картоннан жасалған азық-түлік қаптамасы	Электр доғасының пайда болуына әкелуі мүмкін. Тамақты микротолқынды пеште пайдалануға қауіпсіз табаққа салыңыз.
Металл ыдыс немесе металл әрлеуі бар ыдыс	Металл тағамды микротолқынды сәулеленуден қорғайды. Металл әрлеу электр доғасының пайда болуына әкелуі мүмкін.
Металлды қалта қыстырғыштары	Пеште электр доғасының пайда болуына және тұтануына әкелуі мүмкін.
Қағаз қалталар	Пеште тұтануды тудыруы мүмкін.
Пенопласт/полистирол	Жоғары температураның әсерінен ішкі бетті ерітуі немесе лаптауы мүмкін.
Ағаш	Ағаш микротолқынды пеште пайдаланылған кезде кебеді және жарылып немесе сынуы мүмкін.

ЫДЫС-АЯҚТЫ ТЕКСЕРУ

- Пешке қауіпсіз ыдысқа 250 мл су құйып, тексерілетін ыдыспен бірге микротолқынды пешке салыңыз.
- Максималды қуатта 1 минут қыздырыңыз.
- Ыдыс-аяқты ақырын түртіңіз. Егер ыдыс айтарлықтай қызған болса, оны микротолқынды пеште қолданбаңыз.
- Қыздыру уақытын 1 минуттан асырмаңыз.

ОРНАТУ БОЙЫНША НҰСҚАУЛЫҚ

ҚҰРЫЛҒЫ СХЕМАСЫ

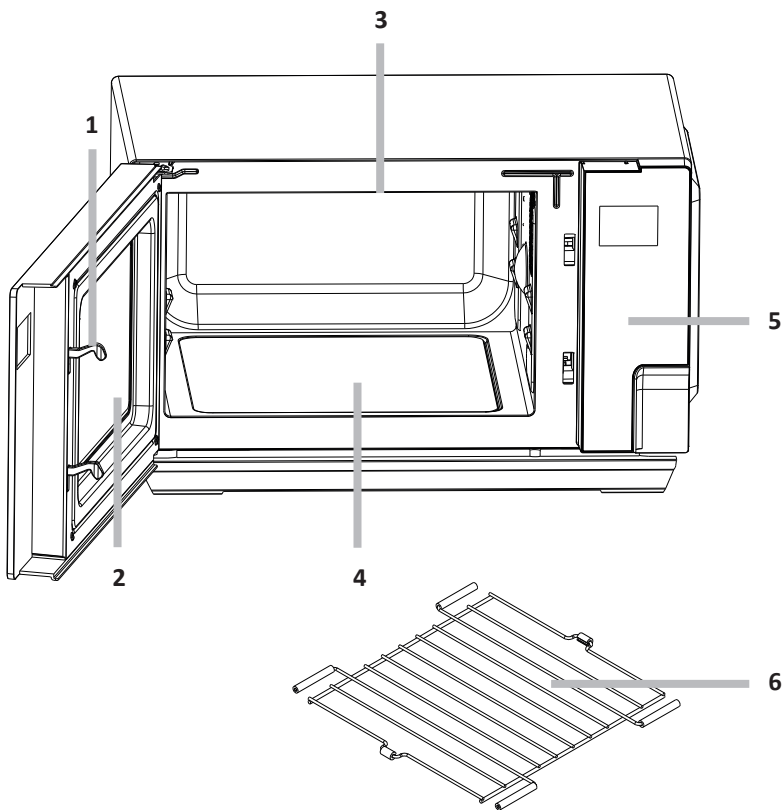

1. Есіктің қорғаныс құлыптау жүйесі.
2. Қарау терезесі.
3. Грильдің қыздыру элементі.
4. Жұмыс камерасының түбі.
5. Басқару тақтасы.
6. Гриль торы.

ОРНАТУ

- Қосар алдында барлық орауыш материалдың құрылғының сыртқы бөліктерінен және оның қуысынан алынғанына көз жеткізіңіз.
- Микротолқынды пеш тегіс, тұрақты бетке орнатылуы керек.
- Құрылғыны ылғалға, экстремалды температураға ұшыратпаңыз, сонымен қатар оны жарылғыш немесе жанғыш заттарға жақын жерде орнатпаңыз.
- Құрылғының дұрыс жұмыс істеуі үшін оның жеткілікті желдетілуін қамтамасыз ету қажет. Микротолқынды пештен ең жақын тосқауылға дейін кем дегенде 20 см бос орын қалдырыңыз, ал бүйірлерінде 5 см. Артқы жағы қабырғаға жақын орналасуы керек. Құрылғының желдеткіш саңылауларына тосқауыл қоймаңыз және тіреуішті астыңғы жағынан алып тастамаңыз.
- Қуат сымының қысылып, басылып қалмауын және ыстық беттермен, сондай-ақ өткір заттармен байланыста болмауын қадағалаңыз.
- Құрылғыны қосқан розетка қажет болған жағдайда құрылғыны одан шұғыл ажырату үшін оңай қол жетімді болуы керек.
- Құрылғыны тек үй ішінде орнатыңыз.

НАЗАР АУДАРЫҢЫЗ

- Пешті асүй плитаның үстіне немесе басқа жылу көзі құрылғыларын қоймаңыз. Егер оны жылу көзінің жанына немесе үстіне орнатсаңыз, пеш істен шығуы мүмкін және кепілдік жойылады.
- Құрылғыны дұрыс орнатылмаған есік, ақаулы есік құлпы, құрылғы қуысының ішкі жабыны, зақымдалған немесе бекітілмеген ысырмалар мен ілмектер, қуыстың ішіндегі немесе есіктегі ойықтар немесе сызаттар сияқты ақаулар мен зақымдарды тексеріңіз. Құрылғының ақаулары немесе зақымдануы байқалса, оны пайдалануды дереу тоқтатыңыз және оны сатып алған жерге хабарласыңыз.

РОЗЕТКАНЫ ЖЕРГЕ ҚОСУ

Бұл құрылғы жерге тұйықтауды қажет етеді және арнайы жерге тұйықтау сымымен және істікшемен жабдықталған. Құрылғыны дұрыс орнатылған және жерге тұйықталған розеткаға қосу керек. Қысқа тұйықталу жағдайында жерге тұйықтау сым арқылы электр тогының соғу қаупін азайтады. Қосымша құрылғыларды қоспай, осы құрылғы үшін арнайы бөлінген жеке розетканы пайдалану ұсынылады. Өрт пен электр тогының соғуын болдырмау үшін құрылғымен ұзартқыштар мен адаптерлерді пайдалану қатаң ұсынылмайды. Қуат кәбілінің ішіндегі сымдар тиісті түстермен белгіленген:

- Жасыл және сары = жерге тұйықтау.
- Көк = бейтарап.
- Қоңыр = кернеу астында.

НАЗАР АУДАРЫҢЫЗ!

- Құрылғыны жерге қосылмаған розеткаға қосу электр тогының соғуына әкелуі мүмкін.
- Егер сізде дұрыс жерге қосу туралы сұрақтарыңыз болса, сертификатталған электрикке хабарласыңыз.
- Егер құрылғының істен шығуына пайдаланушының осы пайдалану бойынша нұсқаулықта баяндалған қандай да бір ережелерді немесе шараларды сақтамауы себеп болса, өндіруші шағымды қабылдамауға құқылы.

ПАЙДАЛАНУ

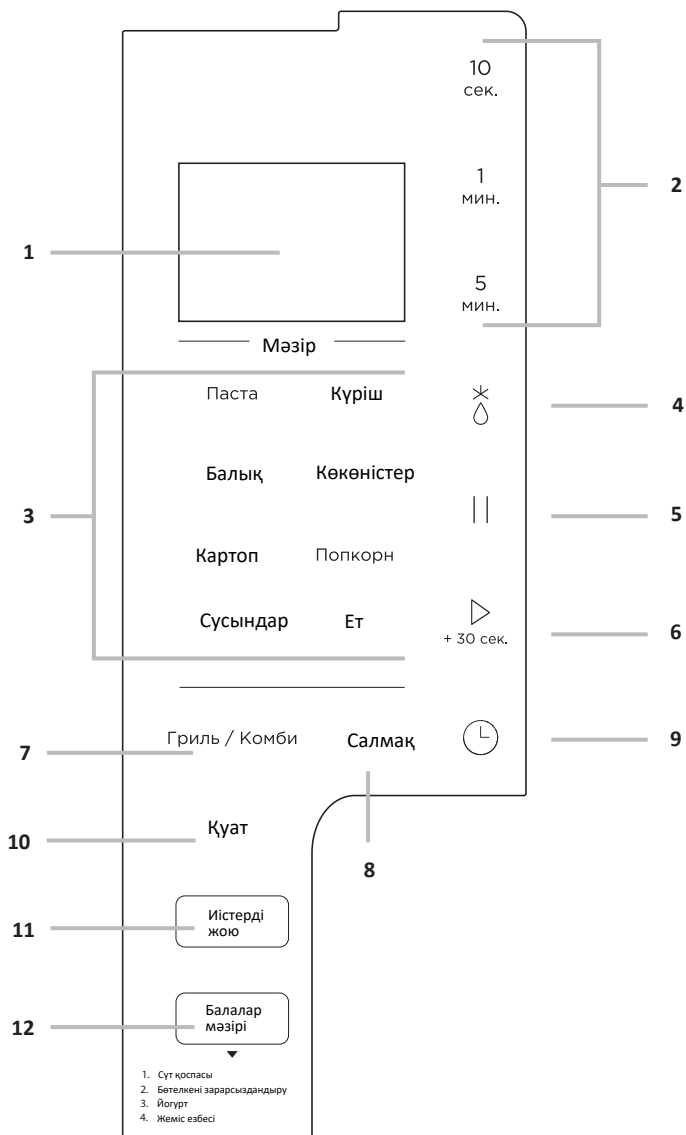

1. Дисплей.
2. Уақытты белгілеу батырмалары.
3. Автопісіру бағдарламаларды таңдау батырмалары.
4. «Жібiту салмағы/уақыты» батырмасы: жiбiту режимiн таңдау.
5. «Тоқтату/Қалпына келтiру» батырмасы: тоқтата тұру/тоқтату; балалардан құлыптау.
6. «Старт/+ 30 сек.»: жұмысты бастау.
7. «Гриль/Комби» батырмасы: гриль режимiн қосу.
8. «Салмақ» батырмасы: өнiмнiң салмағын таңдау.
9. «Сағат/Таймер» батырмасы: ағымдағы уақытты орнату; таймердi iске қосу.
10. «Қуат» батырмасы: пісіру қуатын таңдау.
11. Иiстердi жою режимiн таңдау батырмасы.
12. Балалар мәзiрiнiң бағдарламаларын таңдау батырмасы.

ҚҰРЫЛҒЫМЕН ЖҰМЫС

ЖАЛПЫ НҰСҚАУЛАР

1. Құрылғыны электр желісіне қосқан кезде дыбыстық сигнал шығады, дисплейде «1:00» және сағат белгішесі көрсетіледі.
2. Егер сіз пісіру баптауларын таңдағанда 30 секундтан артық әрекет жасамасаңыз, құрылғы автоматты түрде күту режиміне оралады.
3. Пісіру процесінде пісіруді кідірту үшін «Тоқтату/Қалпына келтіру» батырмасын бір рет немесе бағдарламаны аяқтау / болдырмау үшін екі рет басыңыз.
4. Пісіру аяқталғаннан кейін дисплейде «End» жазуы пайда болады және сіз кез-келген батырманы басқанға немесе есікті ашқанға дейін екі минут сайын дыбыстық сигнал шығады.
5. 30 секундтан кейін күту режимінде дисплейдің жарықтығы төмендейді. Бұл режимнен шығу үшін құрылғының есігін ашыңыз немесе кез келген батырманы басыңыз.
6. Микротолқынды пеште салқындату функциясы бар. Кез-келген режимде, егер пісіру уақыты 2 минуттан асса, қыздыру тоқтаған немесе аяқталған кезде желдеткіш пештің қызмет ету мерзімін ұзарту үшін оны салқындату үшін тағы 3 минуттай автоматты түрде жұмыс істейді.
7. Орнату кезінде уақыт қосу үшін сандар батырмаларын басып тұрыңыз.
8. Пісіру уақытын қосу үшін сандар батырмаларын басыңыз (салмақ пен автоматты бағдарламаларды жібiтуден басқа).

ДИСПЛЕЙДЕ САҒАТТЫ БАПТАУ

1. Сіз 12 сағаттық немесе 24 сағаттық уақытты көрсету форматын таңдай аласыз. Олардың арасында ауысу үшін «Сағат/Таймер» батырмасын басыңыз.
2. Сағаттың ағымдағы мәнін орнату үшін уақытты белгілеу батырмаларын пайдаланыңыз. Растау үшін «Старт/+ 30 сек.» батырмасын басыңыз.
3. Минуттардың ағымдағы мәнін орнату үшін уақытты белгілеу батырмаларын пайдаланыңыз. Растау үшін «Старт/+ 30 сек.» батырмасын басыңыз.

«ЭКСПРЕСС» БАҒДАРЛАМАСЫ

Бұл бағдарлама максималды қуатта тамақ дайындауға арналған. Оны қосу үшін «Старт» батырмасын басыңыз. Әдепкі уақыт — 30 секунд.

МИКРОТОЛҚЫНДАР ҚОЛДАНУ АРҚЫЛЫ ПІСІРУ

1. Құрылғы күту режимінде болғанда, пісіру қуатының деңгейін таңдау үшін «Қуат» батырмасын қажетті рет басыңыз. Анықтама үшін төмендегі кестені пайдаланыңыз:

Басу саны	Қуаты	Дисплейдегі мән
1	100%	P100
2	80%	P-80
3	60%	P-60
4	40%	P-40
5	20%	P-20
6	0%	P-00

Ескерту: егер сіз максималды қуатта пісіргіңіз келсе, бұл қадамды өткізіп жіберуге болады.

2. Пісіру уақытын дұрыс орнату үшін уақытты белгілеу батырмаларын пайдаланыңыз. Уақыттың максималды мәні — 99 минут 50 секунд.
3. Пісіруді бастау үшін «Старт/+ 30 сек.» батырмасын басыңыз.

ЖІБІТУ ФУНКЦИЯСЫ

Салмағы бойынша:

Жібіту уақыты мен қолданылатын қуат өнімнің салмағын таңдағаннан кейін автоматты түрде реттеледі.

1. Құрылғы күту режимінде болғанда, «Жібіту салмағы/уақыты» батырмасын бір рет басыңыз.
2. Еріген өнімнің салмағын 100-ден 1800 г-ға дейін орнату үшін «Салмақ» батырмасын басыңыз.
3. Жібітуді бастау үшін «Старт/+ 30 сек.» батырмасын басыңыз.

Уақыт бойынша:

1. Құрылғы күту режимінде болғанда, «Жібіту салмағы/уақыты» батырмасын екі рет басыңыз.
2. Жібіту уақытын дұрыс орнату үшін уақытты белгілеу батырмаларын пайдаланыңыз. Уақыттың максималды мәні — 99 минут 50 секунд.
3. Жібітуді бастау үшін «Старт/+ 30 сек.» батырмасын басыңыз.

Ескерту: жібіту кезінде құрылғы жұмысын тоқтатады және өнімді аудару керек екенін еске салатын дыбыстық сигнал береді. Жібітуді жалғастыру үшін оны аударып, «Старт/+ 30 сек.» батырмасын басыңыз.

ГРИЛЬ ФУНКЦИЯСЫ БАР РЕЖИМДЕР

НАЗАР АУДАРЫҢЫЗ!

Металл гриль торын тек GrI режимінде пайдалануға болады, өйткені ол микротолқынды пештерді пайдаланбайды. C–1 және C–2 режимдері үшін микротолқынды пешке арналған арнайы ыдыстарды пайдалану қажет («Әр түрлі материалдарды қолдану» бөлімін қараңыз).

Гриль — бұл пешке салынған бөлек қыздыру элементі. Грильдің жылу әсерінен сіз қытырлақ қыртысты ала аласыз және тағам шырынды болып қалады.

Аралас бағдарламалар (Co–1 және Co–2) микротолқынды пештің қуаты мен грильдің жылу әсерін біріктіреді. Микротолқындар тағамды тез және жақсы қуыруға мүмкіндік береді, ал грильдің арқасында ол қызарған қыртыспен алынады. Төмендегі кестеде әр режимде микротолқынды пештің қуаты мен грильдің жылу әсерінің арақатынасы көрсетілген.

Бағдарлама	Экрандағы индикатор	Микротолқындар қуаты	Гриль қуаты
Гриль	GrI	0%	100%
Комби-1	Co-1	30%	70%
Комби-2	Co-2	55%	45%

GrI, Co–1 және Co–2 режимдерінің көмегімен сіз жасай аласыз:

- кез-келген майсыз ет (бұзау, сиыр еті, күркетауық, тауық еті, шошқа еті және т. б.);
- майсыз балық/теңіз өнімдері (ақсерке, минтай, камбала, ирекше, кальмар және т. б.);
- көкөністер (кәді, баялды, болгар бұрышы, брокколи, картоп және т. б.);
- піскен нан (тоқаштар, пісірме, бәліш және т. б.);
- күрделі тағамдар (көкөністер қосылған балық/ет).

Ескерту: жақсы нәтижеге қол жеткізу үшін стейктер/көкөністер/піскен нан тым қалың емес екеніне көз жеткізіңіз, әйтпесе тағам дайын болғанға дейін пісірілмеуі мүмкін.

ГРИЛЬ

1. Құрылғы күту режимінде болғанда, «Гриль/Комби» батырмасын бір рет басыңыз.
2. Пісіру уақытын дұрыс орнату үшін уақытты белгілеу батырмаларын пайдаланыңыз. Уақыттың максималды мәні — 99 минут 50 секунд.
3. Пісіруді бастау үшін «Старт/+ 30 сек.» батырмасын басыңыз.

КОМБИ–1 (C–1) және КОМБИ–2 (C–2)

1. Құрылғы күту режимінде болғанда, Комби 1 режимін таңдау үшін Гриль/Комби батырмасын екі рет басыңыз немесе Комби 2 режимін таңдау үшін үш рет басыңыз.
2. Пісіру уақытын дұрыс орнату үшін уақытты белгілеу батырмаларын пайдаланыңыз.
3. Пісіруді бастау үшін «Старт/+ 30 сек.» батырмасын басыңыз.

АВТОМАТТЫ ПІСІРУ

Тағамның белгілі бір түрлерін дайындау үшін автоматты мәзірді пайдалануға болады. Автоматты мәзірде бағдарламалардың қуаты мен уақыты алдын ала орнатылған, тек салмақты/порция санын көрсету керек.

1. Қажетті режим батырмасын басыңыз (төмендегі кестені қараңыз).
2. Режимді таңдау батырмасын қайтадан басыңыз немесе тағамның немесе бөліктің салмағын орнату үшін «Салмақ» батырмасын басыңыз.
3. Пісіруді бастау үшін «Старт / + 30 сек» батырмасын басыңыз.

Автоматты бағдарламалар кестесі

Бағдарлама	Салмағы/порция саны
Паста	100 г / 200 г / 300 г
Күріш	150–600 г
Балық	200–600 г
Көкөністер	200–600 г
Картоп	1–2 порция (230 ±100 г — бір порция)
Попкорн	100 г
Сусындар	1–3 кесе (200 мл — бір кесе)
Ет	200–600 г

Ескертпелер:

- «Паста» бағдарламасын қолданған кезде судың спагеттиге қатынасы 8:1 болуы керек.
- «Күріш» бағдарламасын қолданған кезде су мен күріштің арақатынасы шамамен 2:1 болуы керек.
- «Балық» бағдарламасын қолданған кезде балықты бөлме температурасында микротолқынды пешке салыңыз. Оны алдын ала қалыңдығы 2,5 см кесектерге кесіңіз немесе бүкіл тұтас еттің бүкіл ұзындығы бойынша диагональды кесулер жасаңыз. Пісірер алдында балықты саңылаулар болмайтындай етіп пленкамен жабыңыз.

ИІСТІ ЖОҰ ФУНКЦИЯСЫ

Бұл функция микротолқынды пештің жұмыс камерасынан жағымсыз иістерді кетіру үшін қолданылады.

1. Күту режимінде «Иісті кетіру» батырмасын бір рет басыңыз.
2. Растау үшін «Старт/+ 30 сек.» батырмасын басыңыз.

Ескерту: Осы бағдарламаның жұмыс уақыты 5 минутты құрайды.

ПІСІРУДІ БАСТАУ ТАЙМЕРІ

Бұл функция пісіру уақытын жоспарлауға мүмкіндік береді.

1. Қажетті бағдарламаны таңдаңыз (Уақыт/салмақ бойынша жібітуден басқа кез келгенін таңдауға болады).
2. «Сағат/Таймер» батырмасын басыңыз. Сағаттың мәнін орнату үшін уақытты белгілеу батырмаларын пайдаланыңыз.
3. «Сағат/Таймер» батырмасын қайтадан басыңыз. Минуттардың мәнін орнату үшін уақытты белгілеу батырмаларын пайдаланыңыз.
4. Уақытты растау үшін «Сағат/Таймер» батырмасын немесе «Старт/+ 30 сек.» батырмасын тағы бір рет басыңыз.

Ескерту: пісіруді бастау таймері іске қосылғаннан кейін, сіз кез-келген уақытта «Сағат/Таймер» батырмасын бір рет басу арқылы жоспарланған уақытты тексере аласыз. Таймерден бас тарту үшін экранда уақыт пайда болған кезде «Тоқтату/Қалпына келтіру» батырмасын басыңыз.

БАЛАЛАРДАН ҚҰЛЫПТАУ

Бақылау тақтасын құлыптау функциясы балалардың пешті бақылаусыз жұмыс істеуіне жол бермеу үшін қолданылады.

- Құрылғы күту режимінде болғанда, «Тоқтату/Қалпына келтіру» батырмасын 3 секунд басып тұрыңыз — дыбыстық сигнал шығады, дисплейде «Loc» жазуы пайда болады.
- Жүйе 5 секундтан кейін автоматты түрде күту режиміне оралады. Құлыптау күйінде барлық батырмалар өшіріледі. Кез келген батырманы басуға тырысқанда, дисплейде құлыптау белсенді екенін еске салатын «Loc» жазуы пайда болады.
- Құлыпты болдырмау үшін «Тоқтату/Қалпына келтіру» батырмасын 3 секунд басып тұрыңыз — дыбыстық сигнал шығады, батырмалар құлыптан босатылады.

БАЛАЛАР МӘЗІРІ

1. Күту режимінде дисплей сізге қажет бағдарламаның кодын көрсеткенше «Балалар мәзірі» батырмасын басыңыз (кестені қараңыз).
2. «Старт/+ 30 сек.» батырмасын бір рет басыңыз, дисплейде тағамның немесе порцияның салмағы көрсетіледі.
3. Растау үшін «Старт/+ 30 сек.» батырмасын тағы бір рет басыңыз.

Балалар мәзірінің бағдарламалар кестесі

Код	Бағдарлама	Салмақ/порция	Пісіру сипаттамасы
V01	Сүт қоспасы	200 г	<p>Қыздырылған сүттің бастапқы температурасы 5 °С болуы керек.</p> <p>Балаңызға қыздырылған сүтті бермес бұрын, бөтелкені 30 секунд шайқаңыз, оның мазмұнын алдымен сағат тілімен, содан кейін сағат тіліне қарсы араластыруға мүмкіндік беріңіз.</p> <p>Қыздырылған сүттің температурасы 38–45 °С болуы керек. Балаңызға тым ыстық емес екеніне көз жеткізгеннен кейін ғана сүт беріңіз.</p>
V02	Бөтелкені зарарсыздандыру	1 бөтелке	<p>Нәресте бөтелкесіне 50–100 мл қайнаған су қосып, оны микротолқынды пешке салыңыз да, осы бағдарламаны іске қосыңыз. Бағдарлама аяқталғаннан кейін су құйыңыз.</p>
V03	Йогурт	1 литр сүт	<ol style="list-style-type: none"> 1. Йогурт ыдысы мен араластырғыш қасықты қайнаған сумен дезинфекциялаңыз. 2. Контейнерге 1 литр сүт құйыңыз (бөлме температурасында), 100 г йогурт стартерін қосыңыз, жақсылап араластырыңыз, содан кейін пленкамен жабыңыз. 3. Контейнерді микротолқынды пешке салыңыз және осы бағдарламаны іске қосыңыз. Бағдарлама аяқталғаннан кейін йогуртқа қант ұнтағын немесе джем қосыңыз. Дәмді жақсарту үшін оны тоңазытқышта салқындатыңыз. 4. Йогуртты ашыту жылдамдығы қолданылатын ингредиенттерге байланысты. Егер бағдарлама аяқталғаннан кейін йогурт тұтқыр консистенцияға ие болмаса, бағдарламаны қайтадан бастаңыз.
V04	Жеміс пюресі	100 г	<ol style="list-style-type: none"> 1. Жемістерді сұйық ботқаға шайқаңыз. 2. Алынған пюресі бар контейнерді микротолқынды пешке салыңыз (жабудың қажеті жоқ) және осы бағдарламаны іске қосыңыз. 3. Қыздыру аяқталғаннан кейін пюрені біркелкі араластырып, балаларға қызмет етер алдында оның температурасын тексеру керек. Температура шамамен 40 °С болуы керек.

КҮТІМ ЖӘНЕ ҚЫЗМЕТ КӨРСЕТУ

Құрылғыны үнемі күтіп ұстау және тазалау оның қызмет ету мерзімін ұзартады. Құрылғының бетіне зақым келтірмеу үшін, сондай-ақ оның жақсы жұмыс істеуі үшін микротолқынды пешті әр қолданғаннан кейін әр түрлі ластаушы заттардан тазалаңыз.

Тазалау алдында құрылғыны қуат көзінен ажыратуды ұмытпаңыз.

- Пештің жұмыс камерасы таза екеніне көз жеткізіңіз. Кірді дымқыл шүберекпен тазалаңыз. Әсіресе қатты кірді жұмсақ жуғыш затпен тазартуға болады. Бетіне зақым келтірмеу үшін жемір тазартқыштарды қолданбаңыз.
- Құрылғының сыртқы беттерін дымқыл шүберекпен тазалаңыз. Пештің ішіндегі жұмыс бөлшектеріне зақым келтірмеу үшін желдеткіш саңылауларға судың түсуіне жол бермеңіз.
- Есік пен терезені екі жағынан, есік тығыздағыштарын және оның айналасындағы бөліктерді дымқыл шүберекпен үнемі сүртіңіз. Абразивті тазартқыш заттарды қолданбаңыз.
- Құрылғыны тазалау үшін бу тазалағышты пайдаланбаңыз.
- Басқару тақтасы дымқыл емес екеніне көз жеткізіңіз. Оны жұмсақ, сәл дымқыл шүберекпен сүртіңіз. Басқару тақтасын тазалаған кезде, оның кездейсоқ қосылуын болдырмау үшін пештің есігін ашыңыз.
- Егер пештің есігі ішіне немесе сыртына бұланса, оны жұмсақ шүберекпен сүртіңіз. Бұл микротолқынды пеш жоғары ылғалдылық жағдайында жұмыс істегенде болуы мүмкін.
- Шамадан тыс шуды болдырмау үшін пештің жұмыс камерасының түбін үнемі тазалап отыру керек. Оны жұмсақ жуғыш затпен сүртіңіз.
- Пештен қатты иістерді кетіру үшін лимонның жартысын ыдысқа салыңыз, 300 мл су қосып, 5 минут қыздырыңыз. Содан кейін жұмыс камерасын жұмсақ шүберекпен мұқият сүртіңіз.
- Егер шам жанып кетсе, оны ауыстыру үшін қызметке хабарласыңыз.

АҚАУЛЫҚТАРДЫ ТАБУ ЖӘНЕ ЖОЮ

Құрылғы ұзақ қызмет ету мерзіміне арналған, қателер мен ақаулардың пайда болу ықтималдығы аз. Бірақ егер сіз ақаулыққа тап болсаңыз, құрылғының жұмысындағы бірқатар қателерді жою үшін ықтимал себептер мен ұсыныстар берілген төмендегі кестеге жүгінуіңізді сұраймыз. Егер мәселені шешу туралы ұсыныс сізді оны жоюға әкелмесе — уәкілетті қызмет көрсету орталығына хабарласуды ұсынамыз.

Мәселе	Ықтимал себеп	Шешім
Пеш қосылмайды	Қуат сымының штепсели розеткаға еркін салынған.	Штепсельді розеткадан шығарып 10 секундтан кейін қайтадан салыңыз
	Сақтандырғыш жанып кетті	Қызмет көрсету орталығына хабарласып, сақтандырғышты ауыстырыңыз
	Розетка ақаулы	Розетканы басқа электр құрылғысымен тексеріңіз
Пеш қызбайды	Пештің есігі соңына дейін жабық емес	Қауіпсіздік құлыптау жүйесі жұмыс істеуі үшін есікті толығымен жабыңыз
Пеш теледидар хабарларын қабылдауға кедергі жасайды		Микротолқынды пеш жұмыс істеп тұрғанда, миксер, шаңсорғыш және электр желдеткіші сияқты шағын электр құрылғыларынан туындайтын кедергілер сияқты радио және телехабар таратуға кедергі болуы мүмкін. Бұл қалыпты жағдай, пешті немесе антеннаны жылжытып көріңіз
Құрылғыны алғаш қолданған кезде жағымсыз иіс пен түтін		Бұл қалыпты жағдай. Пеш майлау майымен қапталған болат табақтардан жасалған — түтін мен иіс жанған кезде пайда болады. Бұл құбылыс құрылғыны пайдаланудың белгілі бір кезеңінен кейін жоғалады
Пеш жұмысын тоқтатты, дисплейде «E-01» қате коды көрсетіледі		Жүйеде қате пайда болды. Қызмет көрсету орталығына хабарласыңыз
Пеш жұмысын тоқтатты, дисплейде «FAIL» пайда болды, дыбыстық сигнал естілді		Басқару тақтасының қатесі. Егер мәселе шешілмесе, қызмет көрсету орталығына хабарласыңыз

ТЕХНИКАЛЫҚ СИПАТТАМАЛАРЫ

Сауда белгісі	Eigen
Үлгісі	MW-FBE900I
Қуат параметрлері	220–240 В, 50 Гц
Шығыс қуаты	900 Вт
АЖЖ толқындардың қуат тұтынуы	1400 Вт
Гриль қуат тұтыну	1000 Вт
Жиілігі	2450 МГц
Пештің ішкі көлемі	23 л
Автоматты бағдарламалар саны	8 + 4 (балалар мәзірі)
Айналмалы үстел	Жоқ
Балалардан құлыптау функциясы	Бар
Сыртқы өлшемдер	291*493*357 мм
Жұмыс камерасының өлшемі	197*340*337 мм
Таза салмағы	10,2 кг
Қуат сымын бекіту түрі	Ү
Электр тогының соғуынан қорғау класы	I
Қолдану саласы	Тұрмыстық
Жинақталым	<ul style="list-style-type: none"> • Микротолқынды пеш • Гриль торы • Пайдалану бойынша нұсқаулық
Ылғалдан қорғау дәрежесі	IPX0

МОНТАЖДАУ, САҚТАУ, ТАСЫМАЛДАУ (ТАСУ), ӨТКІЗУ ЖӘНЕ КӘДЕГЕ ЖАРАТУ ЕРЕЖЕЛЕРІ МЕН ШАРТТАРЫ

- Құрылғы ешқандай орнатуды немесе тұрақты бекітуді қажет етпейді.
- Құрылғыны сақтау дайындаушы мен тұтынушының жылытылатын үй-жайларында ауа температурасы 5 °С-тан 40 °С-қа дейін және ауаның салыстырмалы ылғалдылығы 80%-дан аспайтын орауышта жүргізілуі тиіс. Үй-жайларда жемірілуді тудыратын жегі қоспалар (қышқылдар, сілтілер буы) болмауы тиіс.
- Құрылғыны тасымалдау құрғақ ортада жүзеге асырылуы керек.
- Құрылғы мұқият өңдеуді қажет етеді, оны шаң, кір, соққы, ылғал, от және т. б. әсерінен қорғайды.
- Құрылғыны өткізу жергілікті заңнамаға сәйкес жүргізілуі тиіс.
- Өнімнің қызмет ету мерзімі аяқталғаннан кейін оны қарапайым тұрмыстық қоқыспен бірге тастауға болмайды. Оның орнына, ол федералды немесе жергілікті заңдарға сәйкес кейіннен қайта өңдеу және жою үшін электр және электронды жабдықтарды тиісті қабылдау пунктіне кәдеге жаратуға тапсырылады. Осы өнімді дұрыс кәдеге жаратуды қамтамасыз ете отырып, сіз табиғи ресурстарды үнемдеуге көмектесесіз және дұрыс емделмеген жағдайда қоршаған ортаға және адамдардың денсаулығына зиян келтірмеуге көмектесесіз. Бұл өнімді қабылдау және кәдеге жарату орындары туралы толығырақ ақпаратты жергілікті муниципалды органдардан немесе тұрмыстық қоқыстарды шығаратын кәсіпорыннан алуға болады.
- Егер құрылғының ақаулығы анықталса, дереу уәкілетті қызмет көрсету орталығына хабарласыңыз немесе құрылғыны тастаңыз.

ҚОСЫМША АҚПАРАТ

Өндіруші: Гуандун Галанз Эпплайенсиз Мэньюфэкчурин Ко., Лтд. Синпу даңғылының шығысы № 3, Масинь өндірістік аймағы, Хуанпу, Чжуншань қ., Гуандун пров., Қытай.

Қытайда жасалған.

Импорттаушы / Қазақстан Республикасында талаптар қабылдайтын заңды тұлға: «DNS QAZAQSTAN (ДНС КАЗАХСТАН)» ЖШС, Астана қ-ы, Сарыарқа ауданы, Сарыарқа д-лы, 12 Ғ-т, Қазақстан Республикасы.

Электронды пошта мекен-жайы: info@dns-shop.kz

Тауар КО ТР (ЕАЭО) талаптарына сәйкес келеді.

Құрылғының сыртқы түрі, оның сипаттамалары мен жинақталымы пайдаланушыға ескертусіз өзгертілуі мүмкін.



Кепілдік талоны

SN/IMEI:

Кепілдікке қойылған күні:

Өндіруші бүкіл кепілдік мерзімі ішінде құрылғының үздіксіз жұмыс істейтініне, сондай-ақ материалдар мен құрастырымда ақаулар болмайтынына кепілдік береді. Кепілдік мерзімі бұйым сатып алынған сәттен бастап есептеледі және жаңа өнімдерге ғана қолданылады. Кепілдікті қызмет көрсету бұйым пайдаланушы нұсқаулығына сәйкес пайдаланылған жағдайда, кепілдік мерзімі ішінде тұтынушының кінәсіз істен шыққан элементтерді тегін жөндеуді немесе ауыстыруды қамтиды. Элементтерді жөндеу немесе ауыстыру уәкілетті сервис орталықтарының аумағында жүргізіледі.

Құрылғыға кепілдік мерзімі: 36 ай.

Пайдалану мерзімі: 120 ай.

Сервистік орталықтардың өзекті тізімі келесі мекенжай бойынша:

<https://www.dns-shop.kz/service-center/>

Кепілдік міндеттемелер және тегін сервистік қызмет көрсету, егер оларды ауыстыру бұйымды бөлшектеуге байланысты болмаса, тауардың жиынтықтылығына кіретін, төменде аталған керек-жарақтарға қолданылмайды:

- ҚБП (қашықтықтан басқару пульті) үшін қуат элементтері (батареялары).
- Жалғағыш кәбілдер, антенналар және оларға арналған ауыстырғыштар, құлаққаптар, микрофондар, «HANDS-FREE» құрылғылары; жиынтықта жеткізілетін әртүрлі типтегі ақпарат тасығыштар, бағдарламалық жасақтама (БЖ) және драйверлер (бұйымның қатқыл магниттік дискілеріндегі жинақтағышқа алдын ала орнатылған БЖ қоса алғанда, бірақ онымен шектелмей), сыртқы енгізу-шығару құрылғылары және манипуляторлар.
- Қаптамалар, сөмкелер, белдіктер, тасымалдауға арналған баулар, монтаждық құрылғылар, құралдар, бұйымға қоса берілетін құжаттама.
- Табиғи тозуға ұшырайтын шығын материалдары мен бөлшектер.



Өндіруші келесі жағдайларда кепілдік міндеттемелерге ие болмайды:

- Кепілдік мерзімі аяқталды.
- Егер жеке (тұрмыстық, отбасылық) қажеттіліктерге арналған бұйым кәсіпкерлік қызметті жүзеге асыру үшін, сондай-ақ оның тікелей міндетіне сәйкес келмейтін басқа мақсаттарда пайдаланылған болса.
- Өндіруші бұйымды пайдалану кезінде пайдаланушы нұсқаулығының талаптарын бұзу, бұйымды орнату және оған қызмет көрсету жөніндегі ұсынымдарды, қосу ережелерін (бұйымның өзіне де, онымен байланысты бұйымдарға да сәйкес келмейтін желілік кернеудің әсері нәтижесінде туындаған қысқа тұйықталулар), бұйымды сақтау және тасымалдау кезінде өнім иесі және/немесе үшінші тұлғалар шектен ықтимал материалдық, моральдық және өзге де зиян үшін жауапты болмайды.
- Механикалық зақымданудың барлық жағдайлары: өнімді пайдалану кезінде алынған сызаттар, жарықтар, деформациялар, соққы іздері, майысулар, кептелістер және т.б.
- Түрлендірулерді, рұқсат етілмеген жөндеулерді осындай жұмыстарды жүргізуге уәкілетті емес адамдар жүргізген жағдайлар. Егер ақаулық конструкцияны немесе бұйымның сұлбасын өзгерту, Өндіруші қарастырмаған сыртқы құрылғыларды қосу, Қазақстан Республикасының заңнамасына сай сәйкестік сертификаты жоқ құрылғыны пайдалану салдарынан туындаған болса.
- Егер бұйымның ақауы еңсерілмейтін күштің әсерінен (табиғи элементтер, өрт, су тасқыны, жер сілкінісі, тұрмыстық факторлар және Өндірушіге тәуелді емес басқа жағдайлар) немесе Өндіруші болжай алмаған үшінші тұлғалардың әрекеттерінен туындаса.
- Бұйымның толық немесе ішінара істен шығуына алып келген бұйымның ішіне бөгде заттардың, өзге денелердің, заттектердің, сұйықтықтардың, жәндіктердің немесе жануарлардың түсуінен, агрессивті ортаның әсерінен, жоғары ылғалдылықтан, жоғары температуралардан туындаған ақау.
- Бұйымды сәйкестендіру (сериялық нөмірі) жоқ немесе сәйкес келмейді. Егер зақымданулар (кемшіліктер) зиянды бағдарламалық қамтаманың; БЖ ұсынушысының осы қызметті ұсынбауына байланысты мүмкіндігінсіз бұйымның бағдарламалық ресурстарына қолжетімділіктің болмауына әкеп соққан құпиясөздерді (кодтарды) оларды жинау/қалпына келтіру мүмкіндігінсіз орнату, ауыстыру немесе жою әсерінен туындаса.
- Егер жұмыстың ақаулықтары қуат беруші, кәбілдік, телекоммуникациялық желілердің, радиосигнал қуатының стандарттарға немесе техникалық регламенттеріне сәйкес келмеуінен, оның ішінде бедер ерекшеліктерінен және басқа да осыған ұқсас сыртқы факторлардан, бұйымның желі әрекет ететін шекарада немесе аймақтан тыс жерде пайдаланылуынан туындаған болса.
- Егер зақымданулар стандартты емес (түпнұсқалық емес) және/немесе сапасыз (зақымданған) шығыс материалдарын, керек-жарақтарды, қосалқы бөлшектерді, қуат беру элементтерін, әртүрлі үлгідегі ақпарат тасымалдағыштарды (CD, DVD дискілерді, жад карталарын, SIM карталарын, картридждерді қоса алғанда) пайдаланудан туындаса.
- Егер кемшіліктер үйлесімсіз контентті (әуендерді, графиканы, бейне және басқа файлдарды, Java қосымшаларын және оларға ұқсас бағдарламаларды) алуға, орнатуға және пайдалануға байланысты туындаған болса.
- Осы бұйыммен жанасып жұмыс істейтін басқа жабдыққа келтірілген залалға.



eigen