

eigen

Пайдалану бойынша нұсқаулық

Кіріктірілетін микротолқынды пеш
Varme-BM41

МАЗМҰНЫ

ҚҰРЫЛҒЫ МАҚСАТЫ	5
САҚТЫҚ ШАРАЛАРЫ	5
ҚАУІПСІЗДІК ТАЛАПТАРЫ	5
ҚҰРЫЛҒЫНЫҢ ЖЕРГЕ ТҮЙЫҚТАЛУЫ.....	7
ОРНАТУ	8
ЕНДІРУГЕ АРНАЛҒАН ТЕКШЕНІҢ ӨЛШЕМДЕРІ	8
ОРНАТУ НҮСҚАУЛЫҒЫ	9
ПАЙДАЛАНУ	11
ӘР ТҮРЛІ МАТЕРИАЛДАРДЫ ҚОЛДАНУ.....	11
ЫДЫСТАРДЫ ТЕКСЕРУ.....	12
ҚҰРЫЛҒЫ СХЕМАСЫ	13
БАСҚАРУ ТАҚТАСЫ	14
ҚОЛДАНАР АЛДЫНДА	15
МИКРОТОЛҚЫНДАР ҚОЛДАНУ АРҚЫЛЫ ПІСІРУ	15
ЖІБІТУ	15
АВТОМАТТЫ ПІСІРУ БАҒДАРЛАМАЛАРЫ.....	16
ЭКСПРЕСС ПІСІРУ	16
ГРИЛЬДІ ҚОЛДАНУ АРҚЫЛЫ ПІСІРУ	16
ФУНКЦИЯЛАР	17
ПАЙДАЛАНУ БОЙЫНША КЕҢЕСТЕР	18
АҚАУЛЫҚТАРДЫ ТАБУ ЖӘНЕ ЖОЮ	19
ҚЫЗМЕТ КӨРСЕТУ ЖӘНЕ КҮТІМ	20
ТЕХНИКАЛЫҚ СИПАТТАМАЛАРЫ	21
ЖИНАҚТАЛЫМ	21
МОНТАЖДАУ, САҚТАУ, ТАСЫМАЛДАУ (ТАСУ), ӨТКІЗУ ЖӘНЕ КӘДЕГЕ ЖАРАТУ ЕРЕЖЕЛЕРІ МЕН ШАРТТАРЫ	22
ҚОСЫМША АҚПАРАТ	23

Құрметті сатып алушы!

Eigen брендин таңдағаныңыз үшін рахмет.

Біз құрылғының жұмысқа қабілеттілігін мен қауіпсіздігін мұқият тексердік, содан кейін оны жөнелту үшін мықтап орадық.

Құрылғыны желіге бірінші рет қоспас бұрын, осы нұсқаулықты мұқият оқып шығыңыз. Онда құрылғыны дұрыс орнату және пайдалану туралы маңызды ақпарат, сондай-ақ оған күтім жасау бойынша кеңестер берілген. Ықтимал бұзылуларды немесе жазатайым оқиғаларды болдырмау үшін берілген нұсқауларды орындауды ұсынамыз.

Қажет болса, анықтамалық материал ретінде пайдалану үшін нұсқаулықты қауіпсіз жерде сақтаңыз.

ҚҰРЫЛҒЫ МАҚСАТЫ

Микротолқынды пеш дайын тағамдар мен тамақты дайындауға, сондай-ақ жылытуға арналған.

САҚТЫҚ ШАРАЛАРЫ

- Есігі ашық құрылғыны пайдаланбаңыз, бұл құрылғыға зиянды, сонымен қатар оның тиімділігін төмендетеді.
- Пештің алдыңғы жағы мен есіктің арасына ешқандай заттарды қоймаңыз, кір мен тазалағыш заттардың тығыздағыш беттерге жиналуына жол бермеңіз.
- Кез келген зақым болса, құрылғыны пайдалануды дереу тоқтатыңыз. Есіктің және құлыптың, ілмектер мен ысырмалардың, сондай-ақ есік тығыздағыштарының және кез келген басқа тығыздағыш беттердің дұрыстығын бақылау өте маңызды.

ҚАУІПСІЗДІК ТАЛАПТАРЫ

НАЗАР АУДАРЫҢЫЗ!

Келесі ережелерді сақтау күйіп қалудан, электр тогының соғуынан, өрттен және адамдардың мүлкі мен денсаулығына басқа ықтимал зияннан аулақ болуға көмектеседі.

- Осы нұсқаулықты мұқият оқып шығыңыз және кепілдік талонын сақтаңыз. Бұл тауардың сапасына қатысты шағымдар туындаған жағдайда жүгіну үшін қажет.
- Құрылғыны тек үйлесімді жерге тұйықталған электр желілерімен пайдаланыңыз.
- Құрылғыны тек осы нұсқаулықта көрсетілген мақсаттар үшін пайдаланыңыз.
- Егер оның ішкі камерасы бос болса, құрылғыны қоспаңыз (ішінде қуат жоқ), бұл пештің істен шығуына әкелуі мүмкін.
- Құрылғыны сыртта пайдаланбаңыз.
- Көлік құралдарында (кемелерде, ұшақтарда және т.б.) инженер тәуекелдерді бағалағаннан кейін ғана қолдануға болады.
- Егер ол зақымдалған болса (құлағаннан, соққыдан немесе басқа жолмен), сондай-ақ қуат сымы немесе оның ашасы зақымдалған болса, құрылғыны пайдаланбаңыз. Құрылғының жұмысында ақаулар немесе сыртқы немесе ішкі зақымданулар байқалса, оны пайдалануды дереу тоқтатып, уәкілетті қызмет көрсету орталығына хабарласыңыз.
- Құрылғы камерасының ішінде жануды болдырмау үшін:

- пластиктен немесе қағаздан жасалған қаптамада тамақ дайындау қажет болса, бұл нақты қаптаманың микротолқынды пеште пісіруге арналғанына көз жеткізіңіз;
 - өнімдерді пластиктен немесе қағаздан жасалған қаптамада дайындаған кезде өрттің алдын алу үшін пісіру үдерісін мұқият қадағалаңыз;
 - азық-түлікті қағаз қаптамада пештің ішіне қоймас бұрын, барлық байлайтын жіптерді алып тастағаныңызға көз жеткізіңіз;
 - түтін немесе тән иіс пайда болса, пешті дереу өшіріп, розеткадан ажыратыңыз. Жалынның таралуын болдырмау үшін есікті жабық ұстаңыз (егер ол ішінде болса);
 - құрылғыны сақтау контейнері ретінде пайдаланбаңыз. Пайдаланылмаған кезде құрылғының ішінде қағазды, ыдыс-аяқты, азық-түлікті және т.б. қалдырмаңыз.
- Сұйықтықтарды жабық контейнерлерде қайта қыздырмаңыз, себебі олар жарылуы мүмкін.
 - Сусындарды микротолқынды пеште қыздыру шығару немесе шайқау кезінде кенеттен, күрт қайнатуға әкелуі мүмкін.
 - Кез келген техникалық қызмет көрсету мен жөндеуді, соның ішінде сымды ауыстыруды тек білікті қызметкерлер жасай алады. Құрылғыны өз бетіңіше бөлшектеуге тырыспаңыз, бұл өмірге қауіп төндіруі мүмкін, сонымен қатар Сізді тегін кепілдік қызметінен айырады.
 - Қабықтағы немесе қатты пісірілген жұмыртқаны микротолқынды пеште қыздырмаңыз, себебі олар жарылып кетуі мүмкін. Қабықсыз жұмыртқаны бірнеше жерде сарыуызын тесілгеннен кейін ғана микротолқынды пеште пісіруге болады. Әйтпесе, қысым сарыуызының жарылуына әкелуі мүмкін.
 - Картоп, кәді, алма сияқты қалың қабығы бар тағамдарды микротолқынды пешке жібермес бұрын жұқа инемен тесу керек.
 - Қант мөлшері жоғары тағамдарды ұзақ уақыт қыздыру олардың карамелденуіне немесе өртенуіне әкелуі мүмкін.
 - Балалар тағамын қыздырмас бұрын қақпақты/емізін алдын ала алыңыз.
 - Күйіп қалмас үшін микротолқынды пеште қыздырғаннан кейін және оны балаларға бермес бұрын балаларды тамақтандыруға арналған бөтелкелер мен банкалардың мазмұнын мұқият араластыру керек.
 - Азық-түлік жылытылатын ыдыс-аяқтар да айтарлықтай қызуы мүмкін. Ыдыс-аяқтарды алу кезінде арнайы тұтқаларды алыңыз (егер бар болса) немесе арнайы шүберекті қолданыңыз (жинаққа кірмейді).
 - Тек микротолқынды пешке арналған ыдыстарды пайдаланыңыз. Дұрыс емес ыдыстарды пайдалану пешке зақым келтіруі мүмкін, сонымен қатар сіздің денсаулығыңызға зиян тигізуі мүмкін.
 - Бұл құрылғыны пайдалануға балалар, олардың қауіпсіздігіне тікелей жауапты адамның тікелей бақылауында болған жағдайларды қоспағанда, физикалық, сенсорлық немесе ақыл-ой қабілеті шектеулі адамдар жіберілмейді не бұл адам құрылғыны пайдалану бойынша егжей-тегжейлі нұсқаулар берді, сондай-ақ осы нұсқаулықтан барлық сақтық шаралары, сонымен қатар оларды сақтамаудың ықтимал салдары түсіндірілді. Балаларға құрылғымен ойнауға рұқсат бермеңіз.
 - Микротолқынды пеш қабырғалармен немесе басқа құрылғылармен тікелей байланыссыз орнатылуы керек. Сондай-ақ, әрқашан құрылғының желдеткіш саңылауларының бітеліп қалмауын қадағалаңыз.

НАЗАР АУДАРЫҢЫЗ!

- Микротолқынды пешті ас үй плитасы, жылыту батареясы немесе жылыту құрылғылары сияқты қуатты жылу көздеріне жақын жерде орнатпаңыз. Бұл құрылғыға зиян тигізуі мүмкін, сонымен қатар сізді тегін кепілдік қызметінен айыруы мүмкін.
- Зиянкестер қауіп бар аймақтарда құрылғыны таза ұстаңыз — жәндіктердің зақымдануы кепілдікпен жабылмайды.
- Құрылғының беті мен есігі пайдаланылған кезде айтарлықтай қызуы мүмкін, бұл қалыпты жағдай.
- Күйіп қалмас үшін пештің ішіндегі қыздыру элементтерімен жанаспаңыз.
- Температураны тексеру үшін тек тамақ термометрлерін қолданыңыз. Сынап пен сұйық термометрлер жарылып кетуі мүмкін.
- Бұл құрылғы коммерциялық пайдалануға арналмаған. Пайдалануға тек жеке, үй мақсаттары үшін рұқсат етіледі.
- Құрылғының артқы және бүйірлеріндегі арнайы қашықтық ұстағыштарын алып тастамаңыз. Олар құрылғыдан қоршаған объектілерге, қабырғаларға және кедергілерге дейінгі ең аз рұқсат етілген қашықтықты сақтау үшін қажет.
- Құрылғыны жылжыту/тасымалдау қажет болса, одан шыны түпқоймасы, сондай-ақ басқа бос бөлшектерді алдын ала алыңыз. Бұл қозғалу кезінде құрылғының зақымдалуын болдырмауға көмектеседі.
- Құрылғы мен қуат сымы балалардың қолы жетпейтін жерде болуы керек.
- Құрылғының бұзылуын немесе өрттің пайда болуын болдырмау үшін қуат сымын ұзартпаңыз.

ҚҰРЫЛҒЫНЫҢ ЖЕРГЕ ТҰЙЫҚТАЛУЫ

Бұл құрылғы жерге тұйықтауды қажет етеді және арнайы жерге тұйықтау сымымен және ашамен жабдықталған. Құрылғыны дұрыс орнатылған және жерге тұйықталған розеткаға қосу керек, оның техникалық сипаттамалары құрылғының сипаттамаларына сәйкес келеді. Қысқа тұйықталу жағдайында жерге тұйықтау сым арқылы электр тогының соғу қаупін азайтады.

Қуат сымының ішіндегі сымдар тиісті түстермен белгіленген:

- Жасыл және сары = жерге тұйықтау.
- Көк = бейтарап.
- Қоңыр = кернеулі.

НАЗАР АУДАРЫҢЫЗ!

- Жерге тұйықтау ашасын дұрыс пайдаланбау электр тогының соғуына әкелуі мүмкін.
- Егер сізде дұрыс жерге қосу туралы сұрақтарыңыз болса, сертификатталған электрикке хабарласыңыз.
- Егер құрылғының істен шығуына пайдаланушының осы нұсқаулықта баяндалған қандай да бір ережелерді немесе шараларды сақтамауы себеп болса, өндіруші шағымды қабылдамауға құқылы.

ЕҢДІРУГЕ АРНАЛҒАН ТЕКШЕНИҢ ӨЛШЕМДЕРІ

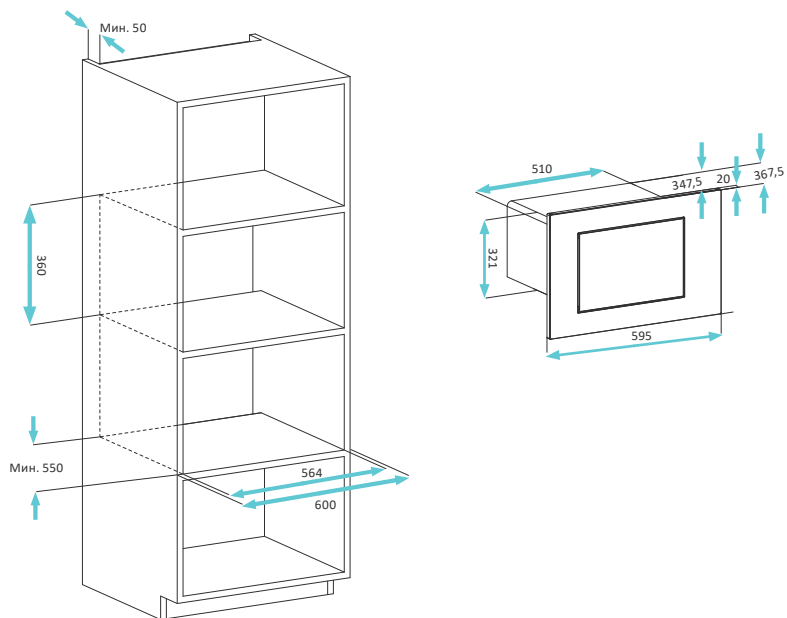

Ескерту: барлық өлшемдер миллиметрмен көрсетілген.

ОРНАТУ БОЙЫНША НҰСҚАУЛЫҚ

НАЗАР АУДАРЫҢЫЗ!

- Қызып кетпес үшін құрылғыны жабық шкафқа және/немесе сәндік есіктің артына орнатпаңыз.
- Орнатқаннан кейін аша еркін қол жетімді болуы керек.

1. Құрылғыны шкафқа салыңыз және оны толығымен сырғытыңыз.

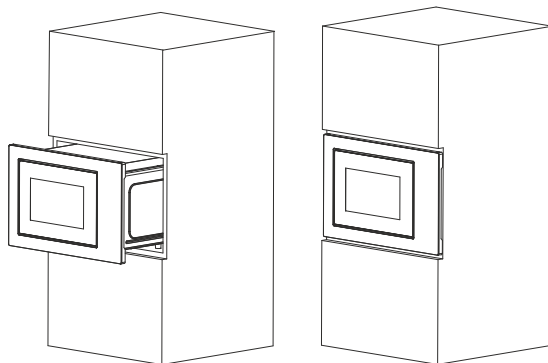

2. Құрылғыны төмендегі суретте көрсетілгендей шкафтағы тесіктің ортасына қойыңыз.

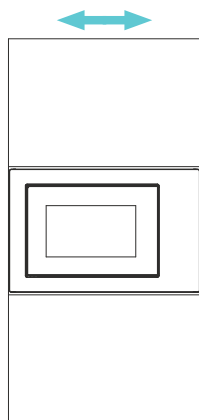

3. Микротолқынды пешті шкафқа жиынтықтағы бұрандалармен бекітіңіз.

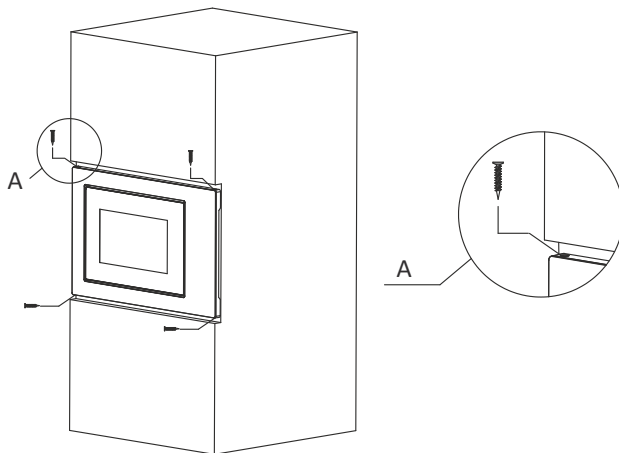

ПАЙДАЛАНУ

ӘР ТҮРЛІ МАТЕРИАЛДАРДЫ ҚОЛДАНУ

МИКРОТОЛҚЫНДЫ ПЕШТЕ ҚОЛДАНУҒА БОЛАТЫН МАТЕРИАЛДАР (МИКРОТОЛҚЫНДЫ РЕЖИМДЕРДІ ҚОЛДАНҒАН КЕЗДЕ)

Материал	Ескертпелер
Асхана ыдыстары	Тек микротолқынды пеште қолдануға қауіпсіз ыдыс. Өндірушінің нұсқауларын орындаңыз. Шеттері сынған немесе жарылған ыдыстарды пайдаланбаңыз
Шыны банкалар	Әрқашан қақпақты алыңыз. Тамақты жеңіл жылыту үшін ғана қолданыңыз. Шыны банкалардың көпшілігі ыстыққа төзімді емес және жарылып кетуі мүмкін
Шыны ыдыс	Тек ыстыққа төзімді шыны пеш ыдыстары. Оның металл әрлеуі жоқ екеніне көз жеткізіңіз. Шеттері сынған немесе жарылған тағамдарды пайдаланбаңыз
Пеште пісіруге арналған пакеттер	Өндірушінің нұсқауларын орындаңыз. Пакеттерді металл тығыздағыштармен жаппаңыз. Будың шығуы үшін кесінділер жасаңыз
Қағаз тәрелкелер мен стақандар	Тамақты қысқа пісіру / жылыту үшін ғана пайдаланыңыз. Дайындау/жылыту кезінде пешті қараусыз қалдырмаңыз
Қағаз сүлгілер	Майды сіңіру үшін тағамды жабу үшін пайдаланыңыз. Тамақты қысқа мерзімді пісіру / жылыту үшін ғана пайдаланыңыз. Дайындау/жылыту кезінде пешті қараусыз қалдырмаңыз
Пергамент/балауыз қағаз	Майдың шашырауын болдырмау немесе ылғалды сақтау үшін орауыш ретінде пайдаланыңыз
Термометр	Тек пеште қолдануға қауіпсіз (ет пен кәмпит термометрлері)
Пластикалық пленка	Тек микротолқынды пеште қолдануға қауіпсіз. Оны пісіру кезінде тағамдағы ылғалды сақтау үшін пайдаланыңыз. Қаптаманың тағамға тиіп кетуіне жол бермеңіз және оны ет пісіру үшін пайдаланбаңыз
Пластик	Тек «Микротолқынды пеште қолдануға қауіпсіз» деп белгіленген. Өндірушінің нұсқауларын орындаңыз. Кейбір пластикалық ыдыстар жұмсарады, өйткені олардың ішіндегі тағам қызады. Микротолқынды пешке қауіпсіз пластикалық ыдыстардың кейбір түрлері май мен қант мөлшері жоғары тағамдарды дайындауға жарамсыз болуы мүмкін. «Пісіруге арналған пакеттер» мен тығыз жабылған полиэтилен пакеттерді желдету үшін кесу немесе тесу керек

МИКРОТОЛҚЫНДЫ ПЕШТЕ ҚОЛДАНУҒА БОЛМАЙТЫН МАТЕРИАЛДАР (МИКРОТОЛҚЫНДЫ РЕЖИМДЕРДІ ҚОЛДАНҒАН КЕЗДЕ)

Материал	Ескертпелер
Алюминий фольга	Металл тағамды микротолқынды сәулеленуден қорғайды және электр доғасының пайда болуына әкелуі мүмкін
Алюминий түпқоймасы	
Металл тұтқасы бар картоннан жасалған азық-түлік қаптамасы	
Металл ыдыс немесе металл әрлеуі бар ыдыс	
Металлды пакет қыстырғыштары	
Қағаз пакеттер	Пеште тұтануды тудыруы мүмкін
Пенопласт/полистирол	Жоғары температураның әсерінен ішкі бетті ерітуге немесе ластауға болады. Қызған кезде улы заттар бөлінеді
Ағаш	Ағаш микротолқынды пеште пайдаланылған кезде кебеді және жарылып немесе сынуы мүмкін

ЫДЫС-АЯҚТЫ ТЕКСЕРУ

1. Микротолқынды пешке қауіпсіз контейнерге 250 мл су құйып, оны тексерілетін ыдыспен бірге салыңыз (бос).
2. Максималды қуатта 1 минут қыздырыңыз. Қыздыру уақытынан аспаңыз!
3. Қыздырғаннан кейін тексерілетін ыдысты ақырын түртіңіз. Егер ол қатты қызған болса, оны микротолқынды пеште қолданбаңыз.

ҚҰРЫЛҒЫ СХЕМАСЫ

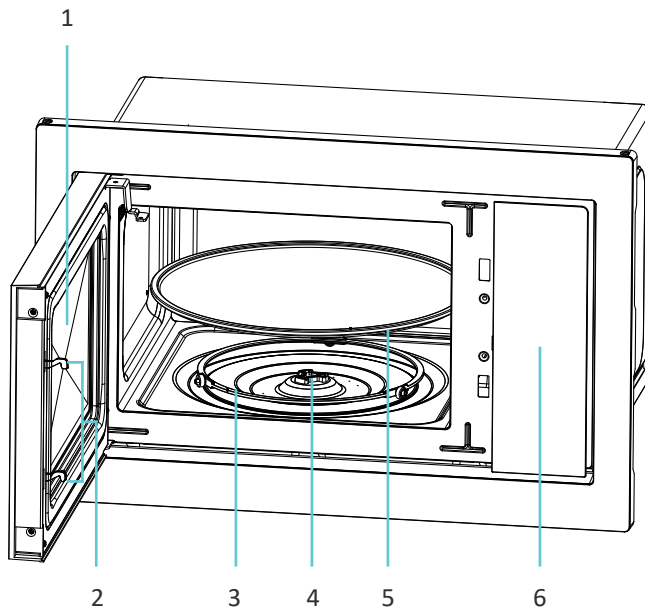

1. Қарау терезесі.
2. Есіктің қорғаныс құлыптау жүйесі.
3. Түпқойманы айналдыру сақинасы.
4. Түпқойманың айналу есі.
5. Шыны түпқойма.
6. Басқару тақтасы.

БАСҚАРУ ТАҚТАСЫ

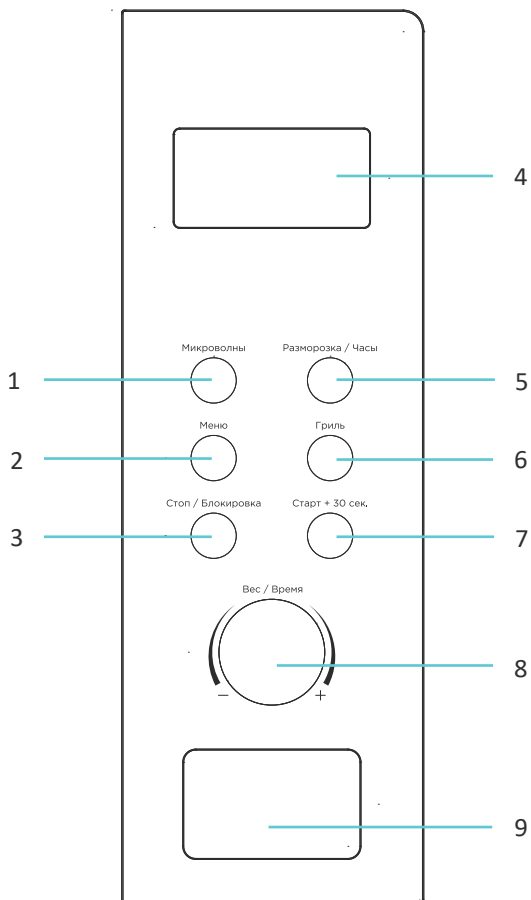

1. «Микротолқындар» батырмасы.
2. «Мәзір» батырмасы.
3. «Стоп / Құлыптау» батырмасы.
4. Дисплей.
5. «Жібiту / Сағат» батырмасы.
6. «Гриль» батырмасы.
7. «Старт/+30 сек» батырмасы.
8. Айналмалы реттегіш.
9. Есікті ашу батырмасы.

ҚОЛДАНАР АЛДЫНДА

- Құрылғыны электр желісіне қосқаннан кейін ол күту режиміне өтеді — дисплей жанады, онда «1:00» көрсетіледі.
- Алғаш қосылған кезде өндірістік майлау материалдарының күйіп кетуіне байланысты түтін мен жану иісі пайда болуы мүмкін. Бұл біраз уақыттан кейін тоқтайтын қалыпты жағдай. Құрылғыны бірінші рет қосқан кезде бөлмені мұқият желдетіңіз.

МИКРОТОЛҚЫНДАР ҚОЛДАНУ АРҚЫЛЫ ПІСІРУ

1. Күту режимінде дисплейде қажетті қуат деңгейінің белгісі пайда болғанша «Микротолқын-дар» батырмасын басыңыз:

Белгілеу	Қуаты	Қолдану
P100	100%	Жылдам және мұқият пісіру
P80	80%	Жылдам пісіру / жылыту
P50	50%	Тағамдарды бумен пісіру
P30	30%	Өнімдерді жібіту
P10	10%	Жылуды сақтау

2. Пісіру уақытын 10-60 минут аралығында арттыру/азайту үшін реттегішті бұраңыз.
3. Пісіруді бастау үшін «Старт + 30 сек.» батырмасын басыңыз.
4. Құрылғы аяқталғаннан кейін дыбыстық сигнал шығады.

НАЗАР АУДАРЫҢЫЗ!

Максималды қуатта жұмыс істегенде, құрылғы қызмет ету мерзімін ұзарту үшін біраз уақыттан кейін қуатты автоматты түрде төмендетеді.

ЖІБІТУ

Құрылғы екі жібіту бағдарламасымен жабдықталған — «dEF1» (салмағы бойынша) және «dEF2» (уақыт бойынша).

1. Күту режимінде салмаққа немесе уақытқа сәйкес жібітуді таңдау үшін «Жібіту/Сағат» батырмасын басыңыз, дисплейде сәйкесінше «dEF1» немесе «dEF2» көрсетіледі.
2. Өнімнің салмағын немесе жібіту уақытын таңдау үшін реттегішті бұраңыз. «dEF1» үшін салмақ диапазоны 100-ден 1500 г-ға дейін, ал «dEF2» үшін уақыт диапазоны 10-нан 60 минутқа дейін.
3. Жібітуді бастау үшін «Старт + 30 сек.» батырмасын басыңыз.
4. Құрылғы аяқталғаннан кейін дыбыстық сигнал шығады.

ЕСКЕРТПЕЛЕР

- Біркелкі әсерге қол жеткізу үшін өнімдерді жібіту кезінде аудару керек. «dEF1» бағдарламасын орындау кезінде өнімдерді аудару қажеттілігін еске салатын дыбыстық сигнал шығады. «dEF2» жібіту бағдарламасын «Стоп/Құлыптау» батырмасын басу арқылы кідірту керек.
- Еріту әдеттегі тамақ дайындауға қарағанда көп уақытты қажет етеді.

- Микротолқындар көптеген өнімдерге шамамен 4 см енеді.
- Егер өнімді пышақпен қиындықсыз кесуге болатын болса, жібіту процесі аяқталды деп саналады.
- Еріген тағамдарды мүмкіндігінше тезірек тұтыну керек. Қайта мұздату ұсынылмайды.

АВТОМАТТЫ ПІСІРУ БАҒДАРЛАМАЛАРЫ

1. Күту режимінде дисплейде қажетті бағдарламаның белгісі пайда болғанша «Мәзір» батырмасын басыңыз:

Белгілеу	Бағдарлама	Сипаттама
A.1	Картоп	Қол жетімді салмақ (г): 250; 500; 750
A.2	Паста	Қол жетімді салмақ (г): 50; 100; 150
A.3	Пицца	Қол жетімді салмақ (г): 200; 400
A.4	Попкорн	Қол жетімді салмақ (г): 100
A.5	Көкөністер	Қол жетімді салмақ (г): 200; 400; 600
A.6	Сусындар	Қол жетімді көлем (мл): 250; 500; 750
A.7	Ет	Қол жетімді салмақ (г): 200; 400; 600
A.8	Балық	Қол жетімді салмақ (г): 200; 400; 600

2. Қажетті салмақты/көлемді орнату үшін реттегішті бұраңыз.
3. Пісіруді бастау үшін «Старт + 30 сек.» батырмасын басыңыз.
4. Құрылғы аяқталғаннан кейін дыбыстық сигнал шығады.

ЭКСПРЕСС ПІСІРУ

1. Күту режимінде ыдысты құрылғыға салыңыз, есікті жабыңыз және құрылғыны толық қуатта іске қосу үшін «Старт + 30 сек.» батырмасын басыңыз.
2. Әдепкі жұмыс уақыты — 30 секунд. Жұмыс барысында «Старт + 30 сек.» батырмасын әр басу пісіру уақытын 30 секундқа арттырады.
3. Құрылғы аяқталғаннан кейін дыбыстық сигнал шығады.

ГРИЛЬДІ ҚОЛДАНУ АРҚЫЛЫ ПІСІРУ

Құрылғы грильді қолданатын үш жұмыс режимімен жабдықталған:

Белгілеу	Сипаттама
G.	100% гриль
C-1	30% микротолқындар, 70% гриль
C-2	55% микротолқындар, 45% гриль

1. Күту режимінде дисплейде қажетті режимнің белгісі пайда болғанша «Гриль» батырмасын басыңыз: «G.», «C-1» немесе «C-2».
2. Қажетті пісіру уақытын 10-60 минут аралығында орнату үшін реттегішті бұраңыз.

3. Пісіруді бастау үшін «Старт + 30 сек.» батырмасын басыңыз.

4. Құрылғы аяқталғаннан кейін дыбыстық сигнал шығады.

НАЗАР АУДАРЫҢЫЗ!

«G.» режимінде микротолқынды пештің барлық бөлшектері, соның ішінде тор мен контейнерлер қатты қызуы мүмкін. Ыдыс-аяқты алып тастағанда абай болыңыз, күйіп қалмас үшін қолғапты қолданыңыз.

ФУНКЦИЯЛАР

«СТОП/ҚҰЛЫПТАУ» БАТЫРМАСЫ

- Пісіру параметрлерін орнату процесінде баптауларды қалпына келтіру және күту режиміне оралу үшін батырманы басыңыз.
- Микротолқынды пеш жұмыс істеп тұрған кезде кідірту үшін батырманы басыңыз. Кідірту кезінде батырманы қайта басу пісіруді тоқтатады және құрылғыны күту режиміне қайтарады.

БАСҚАРУ ТАҚТАСЫН ҚҰЛЫПТАУ

Функция батырмаларды кездейсоқ басуға жол бермейді (мысалы, балалар): барлық батырмалар белсенді емес болады.

- **Құлыптау үшін:** күту режимінде «Стоп/Құлыптау» батырмасын 3 секундтан артық басып тұрыңыз — барлық басқару элементтері сұр түске боялады.
- **Құлыпты ашу үшін:** «Стоп/Құлыптау» батырмасын 3 секундтан артық басып тұрыңыз.

«СТАРТ + 30 СЕК.» БАТЫРМАСЫ

- Пісіру параметрлерін реттегеннен кейін құрылғыны іске қосу үшін батырманы басыңыз.
- Құрылғы жұмыс істеп тұрған кезде батырманы бір рет басу пісіру уақытын 30 секундқа арттырады (автоматты бағдарламалар мен жібіту үшін қол жетімді емес).
- Кідірту кезінде батырманы басу микротолқынды пешті жалғастырады.

САҒАТ

Сағат 24 сағаттық форматта жұмыс істейді.

1. Күту режимінде сағат параметрлері мәзіріне кіру үшін «Жібіту/Сағат» батырмасын 3 секундтан артық басып тұрыңыз.
2. Дисплей жыпылықтаған кезде, реттегішті бұру арқылы сағат мәнін орнатыңыз.
3. Минутты орнату мәзірін растау және өту үшін «Старт + 30 сек.» батырмасын басыңыз.
4. Реттегішті бұру арқылы минуттардың мәнін орнатыңыз.
5. Растау үшін «Старт + 30 сек.» батырмасын қайта басыңыз. Орнатылған уақыт дисплейде құрылғының күту режимінде көрсетіледі.

ПАЙДАЛАНУ БОЙЫНША КЕҢЕСТЕР

- Қуыру ыдысын немесе өзін-өзі жылытуға арналған контейнерді пайдаланған кезде, шыны науаны және түпқойма сақинасын зақымданудан қорғау үшін әрқашан астына ыстыққа төзімді оқшаулағышты (мысалы, фарфор табақ) қойыңыз.
- Үлкен бөліктерді тағамның сыртқы жиегіне, ал жіңішке бөліктерді ортасына жақын орналастырыңыз. Өнімдерді біркелкі таратыңыз. Бөлшектерді бір-бірінің үстіне қоймаңыз.
- Пісіру уақытын қысқа етіп орнатыңыз және қажет болған жағдайда оны біртіндеп көбейтіңіз. Тым ұзақ пісіру түтін мен өртке әкелуі мүмкін.
- Пісіру кезінде тауық еті, гамбургер және стейк сияқты тағамдарды біркелкі қыздыру үшін аударыңыз.
- Қажет болса, кейбір тағамдарды пісіру кезінде сыртынан ортасына қарай бір-екі рет араластырыңыз.
- Пісіру аяқталғаннан кейін ыдысты пеште бірнеше минутқа қалдырыңыз, сонда ол толығымен қызады, содан кейін баяу суытады.
- Тағамның дайындығы келесі белгілермен көрсетілген:
 - Бу тек шетінен емес, тағамның барлық бөліктерінен шығады.
 - Құстың буындары оңай қозғалады.
 - Шошқа етінде немесе құс етінде қан белгілері жоқ.
 - Балық мөлдір емес және шанышқымен оңай кесіледі.

АҚАУЛЫҚТАРДЫ ТАБУ ЖӘНЕ ЖОЮ

Құрылғы ұзақ қызмет ету мерзіміне арналған, қателер мен ақаулардың минималды ықтималдығы бар. Бірақ егер сіз ақаулыққа тап болсаңыз, құрылғының жұмысындағы бірқатар қателерді жою үшін ықтимал себептер мен ұсыныстар берілген төмендегі кестеге жүгінуіңізді сұраймыз.

Егер мәселені шешу туралы ұсыныс сізді оны жоюға әкелмесе — уәкілетті қызмет көрсету орталығына хабарласыңыз.

Мәселе	Ықтимал себеп	Шешім
Құрылғы қосылмайды	Қуат сымның штепселі розеткаға еркін салынған	Штепсельді алып тастап 10 секундтан кейін қайтадан салыңыз
	Сақтандырғыш жанып кетті	Қызмет көрсету орталығына хабарласып, сақтандырғышты ауыстырыңыз
	Штепсельдік розетка ақаулы	Басқа электр құрылғысы бар розетканы тексеріңіз
Пеш жұмыс істемейді	Есік соңына дейін жабық емес	Есікті толығымен жабыңыз
Пеш теледидар мен радио хабарларын қабылдау кезінде кедергі жасайды		Микротолқынды пеш жұмыс істеп тұрған кезде араластырғыш, шақсорғыш және электр желдеткіші сияқты шағын электр құрылғыларына ұқсас кедергілер болуы мүмкін. Бұл қалыпты жағдай
Пештің жарығы күңгірт		Пісіру кезінде пештегі жарық желідегі кернеудің өзгеруіне байланысты күңгірттенуі мүмкін. Бұл қалыпты жағдай
Есікте бу жиналады, желдеткіш саңылаулардан ыстық ауа шығады		Пісіру кезінде тағамдар бу шығаруы мүмкін. Оның көп бөлігі желдеткіш саңылаулардан шығады, бірақ оның бір бөлігі пештің есігі сияқты суық бетке түсуі мүмкін
Пеш бос камерамен жұмыс істейді		Пешті дереу өшіріңіз. Бос камерада жұмыс істеу құрылғыны өшіруі мүмкін

ҚЫЗМЕТ КӨРСЕТУ ЖӘНЕ КҮТІМ

Құрылғыны үнемі тазалап, жұмыс камерасынан тамақ қалдықтарын уақтылы алып тастаңыз. Ластану пештің тиімділігін төмендетеді.

НАЗАР АУДАРЫҢЫЗ!

Тазалауды бастамас бұрын құрылғыны розеткадан ажыратып, оны толығымен суытыңыз.

- Құрылғыны суға және басқа сұйықтықтарға батырмаңыз.
- Құрылғыны тазалау үшін бу тазалағышты, агрессивті және абразивті тазалағыштарды, сондай-ақ қатты щеткалар мен өткір металл қырғыштарды пайдаланбаңыз, себебі бұл оның беттеріне зақым келтіруі мүмкін.
- Дақтар мен май қалдықтарын кетіру үшін толқын өткізгіштің қақпағын дымқыл шүберекпен сүртіңіз, содан кейін оны құрғатыңыз. Толқынжолдың қақпағын шешпеңіз!
- Құрылғының сыртқы және ішкі беттерін тазарту үшін сәл дымқыл шүберекті қолданыңыз, әсіресе қатты кірді жұмсақ жуғыш затпен тазалаңыз. Құрылғыны құрғатыңыз. Зақымдануды болдырмау үшін сұйықтықтың желдеткіш саңылауларға түсуіне жол бермеңіз.
- Керек-жарақтарды сабынды сумен жуып, жақсылап құрғатыңыз. Түпқойманы қолданғаннан кейін бірден суық суға батырмаңыз. Жарықтар пайда болмас үшін оны жуар алдында 20 минут суытыңыз.
- Жұмыс камерасынан иістерді кетіру және оның қабырғаларын тазалауды жеңілдету үшін бір лимон шырынын микротолқынды пеште қолдануға жарамды терең су ыдысына сығып, қалған лимон қабығын қосыңыз. 5 минут қыздырыңыз, содан кейін жұмыс камерасын жұмсақ шүберекпен мұқият сүртіңіз.
- Құрылғыны ұзақ уақыт желіден ажыратқан кезде оны құрғақ және желдетілетін бөлмеге қойыңыз.

ТЕХНИКАЛЫҚ СИПАТТАМАЛАРЫ

- Үлгісі: Varme-ВМ41.
- Сауда белгісі: Eigen.
- Қуат параметрлері: 220–240 В ~ 50–60 Гц.
- Гриль қуаты: 1200 Вт.
- Микротолқындардың қуаты: 900 Вт.
- Қуат тұтыну: 1440 Вт.
- Магнетрон жиілігі: 2450 МГц.
- Таза салмағы: 12,475 кг.
- Ішкі көлемі: 28 л.
- Түпқойма диаметрі: 31,5 см.
- Құрылғының өлшемдері (Е × Т × Б): 59,5 × 38 × 38,5 см.
- Корпус материалы: тот баспайтын болат.
- Электр ток соғудан қорғау класы: I.
- Шаң мен ылғалдан қорғау дәрежесі: IPX0.
- Қуат сымын бекіту түрі: Y.
- Қолдану саласы: тұрмыстық.

ЖИНАҚТАЛЫМ

- Құрылғы.
- Коплер.
- Орнатуға арналған бұрандалар.
- Шыны түпқойма.
- Түпқойманы айналдыру сақинасы.
- Пайдалану бойынша нұсқаулық.

МОНТАЖДАУ, САҚТАУ, ТАСЫМАЛДАУ (ТАСУ), ӨТКІЗУ ЖӘНЕ КӘДЕГЕ ЖАРАТУ ЕРЕЖЕЛЕРІ МЕН ШАРТТАРЫ

- Құрылғыны орнату ережелері мен шарттары осы пайдалану нұсқаулығының «Орнату» бөлімінде сипатталған.
- Құрылғыны сақтау дайындаушы мен тұтынушының жылытылатын үй-жайларында ауа температурасы 5 °С-тан 40 °С-қа дейін және ауаның салыстырмалы ылғалдылығы 80%-дан аспайтын орауышта жүргізілуі тиіс. Үй-жайларда жемірілуді тудыратын жегі қоспалар (қышқылдар, сілтілер бұйы) болмауы тиіс.
- Құрылғыны дұрыс тасымалдауды қамтамасыз ету үшін келесі талаптарды сақтау қажет:
 - егер бар болса, құрылғыдан барлық ішкі керек-жарақтарды алып тастаңыз және оларды бөлек ораңыз;
 - құрылғының жұмыс қабілеттілігін және сыртқы түрін сақтау үшін оның дұрыс оралғанына көз жеткізіңіз (үлкен көлемді техниканың сыны жерлерде гофрленген қатырма төсемдері бар полиэтилен немесе көпіршікті пленкаға орау керек);
 - көлік құралының айналасында қозғалу мүмкіндігін болдырмау үшін құрылғыны белдіктермен мықтап бекітіңіз;
 - сыртқы ортаның әсерін толығымен жою үшін тек жабық көлікті пайдаланыңыз;
 - тиеу-түсіру жұмыстарын орындау кезінде қаптаманы өте мұқият өңдеуді қамтамасыз етіңіз.
- Құрылғы мұқият өңдеуді қажет етеді, оны шаң, кір, соққы, ылғал, от және т. б. әсерінен қорғайды.
- Құрылғыны өткізу жергілікті заңнамаға сәйкес жүргізілуі тиіс.
- Өнімнің қызмет ету мерзімі аяқталғаннан кейін оны қарапайым тұрмыстық қоқыспен бірге тастауға болмайды. Оның орнына, ол федералды немесе жергілікті заңдарға сәйкес кейіннен қайта өңдеу және жою үшін электр және электронды жабдықтарды тиісті қабылдау пунктіне кәдеге жаратуға тапсырылады. Осы өнімді дұрыс кәдеге жаратуды қамтамасыз ете отырып, сіз табиғи ресурстарды үнемдеуге көмектесесіз және дұрыс емделмеген жағдайда қоршаған ортаға және адамдардың денсаулығына зиян келтірмеуге көмектесесіз. Бұл өнімді қабылдау және кәдеге жарату орындары туралы толығырақ ақпаратты жергілікті муниципалды органдардан немесе тұрмыстық қоқыстарды шығаратын кәсіпорыннан алуға болады.
- Егер құрылғының ақаулығы анықталса, дереу уәкілетті қызмет көрсету орталығына хабарласыңыз немесе құрылғыны тастаңыз.

ҚОСЫМША АҚПАРАТ

Өндіруші: Гуандун Уэлли Электрикал Эпплайнсиз Ко., Лтд.
Фуша өндірістік паркі, Фуша, Чжуншань қ., Гуандун пров., Қытай.

Қытайда жасалған.

Импорттаушы / Қазақстан Республикасында талаптар қабылдайтын заңды тұлға: «DNS QAZAQSTAN (ДНС КАЗАХСТАН)» ЖШС, Астана қ-ы, Сарыарқа ауданы, Сарыарқа д-лы, 12 ғ-т, Қазақстан Республикасы.

Электрондық пошта мекен-жайы: info@dns-shop.kz

Тауар КО ТР (ЕАЭО) талаптарына сәйкес келеді.

Құрылғының сыртқы түрі, оның сипаттамалары мен жинақталымы пайдаланушыға ескертусіз өзгертілуі мүмкін.

Өндіріс күні пайдаланушы нұсқаулығының орыс тіліндегі нұсқасында көрсетілген. V.1



Кепілдік талоны

SN/IMEI:

Кепілдікке қойылған күні:

Өндіруші бүкіл кепілдік мерзімі ішінде құрылғының үздіксіз жұмыс істейтініне, сондай-ақ материалдар мен құрастырымда ақаулар болмайтынына кепілдік береді. Кепілдік мерзімі бұйым сатып алынған сәттен бастап есептеледі және жаңа өнімдерге ғана қолданылады.

Кепілдікті қызмет көрсету бұйым пайдаланушы нұсқаулығына сәйкес пайдаланылған жағдайда, кепілдік мерзімі ішінде тұтынушының кінәсіз істен шыққан элементтерді тегін жөндеуді немесе ауыстыруды қамтиды. Элементтерді жөндеу немесе ауыстыру уәкілетті сервис орталықтарының аумағында жүргізіледі.

Өнім	Кепілдік мерзімі	Пайдалану мерзімі
Құрылғы	2 жыл	10 жыл
Магнетрон	10 жыл	—

Сервистік орталықтардың өзекті тізімі келесі мекенжай бойынша:

<https://www.dns-shop.kz/service-center/>

Кепілдік міндеттемелер және тегін сервистік қызмет көрсету, егер оларды ауыстыру бұйымды бөлшектеуге байланысты болмаса, тауардың жиынтықтылығына кіретін, төменде аталған керек-жарақтарға қолданылмайды:

- ҚБП (қашықтықтан басқару пульті) үшін қуат элементтері (батареялары).
- Жалғағыш кәбілдер, антенналар және оларға арналған ауыстырғыштар, құлаққаптар, микрофондар, «HANDS-FREE» құрылғылары; жиынтықта жеткізілетін әртүрлі типтегі ақпарат тасығыштар, бағдарламалық жасақтама (БЖ) және драйверлер (бұйымның қатқыл магниттік дискілеріндегі жинақтағышқа алдын ала орнатылған БЖ қоса алғанда, бірақ онымен шектелмей), сыртқы енгізу-шығару құрылғылары және манипуляторлар.
- Қаптамалар, сөмкелер, белдіктер, тасымалдауға арналған баулар, монтаждық құрылғылар, құралдар, бұйымға қоса берілетін құжаттама.
- Табиғи тозуға ұшырайтын шығын материалдары мен бөлшектер.



Өндіруші келесі жағдайларда кепілдік міндеттемелерге ие болмайды:

- Кепілдік мерзімі аяқталды.
- Егер жеке (тұрмыстық, отбасылық) қажеттіліктерге арналған бұйым кәсіпкерлік қызметті жүзеге асыру үшін, сондай-ақ оның тікелей міндетіне сәйкес келмейтін басқа мақсаттарда пайдаланылған болса.
- Өндіруші бұйымды пайдалану кезінде пайдаланушы нұсқаулығының талаптарын бұзу, бұйымды орнату және оған қызмет көрсету жөніндегі ұсынымдарды, қосу ережелерін (бұйымның өзіне де, онымен байланысты бұйымдарға да сәйкес келмейтін желілік кернеудің әсері нәтижесінде туындаған қысқа тұйықталулар), бұйымды сақтау және тасымалдау кезінде өнім иесі және/немесе үшінші тұлғалар шеккен ықтимал материалдық, моральдық және өзге де зиян үшін жауапты болмайды.
- Механикалық зақымданудың барлық жағдайлары: өнімді пайдалану кезінде алынған сызаттар, жарықтар, деформациялар, соққы іздері, майысулар, кептелістер және т.б.
- Түрлендірулерді, рұқсат етілмеген жөндеулерді осындай жұмыстарды жүргізуге уәкілетті емес адамдар жүргізген жағдайлар. Егер ақаулық конструкцияны немесе бұйымның сұлбасын өзгерту, Өндіруші қарастырмаған сыртқы құрылғыларды қосу, Қазақстан Республикасының заңнамасына сай сәйкестік сертификаты жоқ құрылғыны пайдалану салдарынан туындаған болса.
- Егер бұйымның ақауы еңсерілмейтін күштің әсерінен (табиғи элементтер, өрт, су тасқыны, жер сілкінісі, тұрмыстық факторлар және Өндірушіге тәуелді емес басқа жағдайлар) немесе Өндіруші болжай алмаған үшінші тұлғалардың әрекеттерінен туындаса.
- Бұйымның толық немесе ішінара істен шығуына алып келген бұйымның ішіне бөгде заттардың, өзге денелердің, заттектердің, сұйықтықтардың, жәндіктердің немесе жануарлардың түсуінен, агрессивті ортаның әсерінен, жоғары ылғалдылықтан, жоғары температуралардан туындаған ақау.
- Бұйымды сәйкестендіру (сериялық нөмірі) жоқ немесе сәйкес келмейді. Егер зақымданулар (кемшіліктер) зиянды бағдарламалық қамтаманың; БЖ ұсынушысының осы қызметті ұсынбауына байланысты мүмкіндігінсіз бұйымның бағдарламалық ресурстарына қолжетімділіктің болмауына әкеп соққан құпиясөздерді (кодтарды) оларды жинау/қалпына келтіру мүмкіндігінсіз орнату, ауыстыру немесе жою әсерінен туындаса.
- Егер жұмыстың ақаулықтары қуат беруші, кәбілдік, телекоммуникациялық желілердің, радиосигнал қуатының стандарттарға немесе техникалық регламенттеріне сәйкес келмеуінен, оның ішінде бедер ерекшеліктерінен және басқа да осыған ұқсас сыртқы факторлардан, бұйымның желі әрекет ететін шекарада немесе аймақтан тыс жерде пайдаланылуынан туындаған болса.
- Егер зақымданулар стандартты емес (түпнұсқалық емес) және/немесе сапасыз (зақымданған) шығыс материалдарын, керек-жарақтарды, қосалқы бөлшектерді, қуат беру элементтерін, әртүрлі үлгідегі ақпарат тасымалдағыштарды (CD, DVD дискілерді, жад карталарын, SIM карталарын, картридждерді қоса алғанда) пайдаланудан туындаса.
- Егер кемшіліктер үйлесімсіз контентті (әуендерді, графиканы, бейне және басқа файлдарды, Java қосымшаларын және оларға ұқсас бағдарламаларды) алуға, орнатуға және пайдалануға байланысты туындаған болса.
- Осы бұйыммен жанасып жұмыс істейтін басқа жабдыққа келтірілген залалға.



eigen