

eigen

Пайдалану бойынша нұсқаулық



**Кіріктірілетін микротолқынды пеш  
Wien**

## МАЗМҰНЫ

<b>ҚҰРЫЛҒЫ МАҚСАТЫ</b> .....	<b>5</b>
<b>САҚТЫҚ ШАРАЛАРЫ</b> .....	<b>5</b>
МАҢЫЗДЫ ҚАУІПСІЗДІК НҰСҚАУЛАРЫ.....	5
РАДИО КЕДЕРГІЛЕР.....	7
<b>ОРНАТУ</b> .....	<b>7</b>
ОРНАТУ КЕЗІНДЕГІ САҚТЫҚ ШАРАЛАРЫ.....	7
ОРНАТУҒА ДАЙЫНДЫҚ.....	7
ЕНДІРУГЕ АРНАЛҒАН ОЙЫҚШАНЫҢ ӨЛШЕМДЕРІ .....	8
ҚҰРЫЛҒЫНЫ ЕНДІРУ .....	9
ҚҰРЫЛҒЫНЫҢ ЖЕРГЕ ТҰЙЫҚТАЛУЫ .....	9
ЭЛЕКТР ЖЕЛІСІНЕ ҚОСЫЛУ.....	10
<b>ҚҰРЫЛҒЫ СХЕМАСЫ</b> .....	<b>10</b>
ТҮПҚОЙМАНЫ АЙНАЛДЫРУҒА АРНАЛҒАН САҚИНАНЫ ОРНАТУ.....	11
<b>ПЕШТЕ ЫДЫСТАРДЫ ПАЙДАЛАНУ БОЙЫНША ҰСЫНЫСТАР</b> .....	<b>11</b>
МИКРОТОЛҚЫНДЫ ПЕШТЕ ҚОЛДАНУҒА БОЛАТЫН ЫДЫС-АЯҚ ПЕН КЕРЕК-ЖАРАҚТАР .....	11
МИКРОТОЛҚЫНДЫ ПЕШТЕ ҚОЛДАНУҒА БОЛМАЙТЫН ЫДЫС-АЯҚ ПЕН КЕРЕК-ЖАРАҚТАР.....	13
ЫДЫС-АЯҚТЫ ТЕКСЕРУ .....	13
<b>ПАЙДАЛАНУ</b> .....	<b>14</b>
БАСҚАРУ ТАҚТАСЫ .....	14
САҒАТТЫ ОРНАТУ.....	14
ЖЫЛЫТУ.....	15
ГРИЛЬ ЖӘНЕ КОМБИ.....	15
КОНВЕКЦИЯ.....	16
ЖЫЛДАМ СТАРТ .....	16
ЖІБІТУ .....	17
БАҒДАРЛАМАЛАР МӘЗІРІ .....	17
ТАЙМЕР.....	18
БАЛАЛАРДАН ҚҰЛЫПТАУ .....	18
ҚОСЫМША ФУНКЦИЯЛАР.....	18
<b>ҚЫЗМЕТ КӨРСЕТУ ЖӘНЕ КҮТІМ</b> .....	<b>19</b>
<b>ЫҚТИМАЛ МӘСЕЛЕЛЕР ЖӘНЕ ОЛАРДЫҢ ШЕШІМДЕРІ</b> .....	<b>20</b>
ҚАЛЫПТЫ ҚҰБЫЛЫСТАР.....	20
МӘСЕЛЕЛЕРДІ ШЕШУ .....	20
ҚАТЕ КОДТАРЫ.....	21
<b>ТЕХНИКАЛЫҚ СИПАТТАМАЛАРЫ</b> .....	<b>21</b>
<b>ЖИНАҚТАЛЫМ</b> .....	<b>21</b>
<b>МОНТАЖДАУ, САҚТАУ, ТАСЫМАЛДАУ (ТАСУ), ӨТКІЗУ ЖӘНЕ КӘДЕГЕ ЖАРАТУ ЕРЕЖЕЛЕРІ МЕН ШАРТТАРЫ</b> .....	<b>22</b>
<b>ҚОСЫМША АҚПАРАТ</b> .....	<b>23</b>

## Құрметті сатып алушы!

Eigen брендин таңдағаныңыз үшін рахмет.

Біз құрылғының жұмысқа қабілеттілігін мен қауіпсіздігін мұқият тексердік, содан кейін оны жөнелту үшін мықтап орадық.

Құрылғыны желіге бірінші рет қоспас бұрын, осы нұсқаулықты мұқият оқып шығыңыз. Онда құрылғыны дұрыс орнату және пайдалану туралы маңызды ақпарат, сондай-ақ оған күтім жасау бойынша кеңестер берілген. Ықтимал бұзылуларды немесе жазатайым оқиғаларды болдырмау үшін берілген нұсқауларды орындауды ұсынамыз.

Қажет болса, анықтамалық материал ретінде пайдалану үшін нұсқаулықты қауіпсіз жерде сақтаңыз.

## ҚҰРЫЛҒЫ МАҚСАТЫ

Микротолқынды пеш дайын тағамдар мен тағамдарды дайындауға, сондай-ақ қыздыруға арналған.

## САҚТЫҚ ШАРАЛАРЫ

- Микротолқынды пештің зиянды әсерін болдырмау, құрылғыны зақымдау және оның тиімділігін төмендету үшін есігі ашық құрылғыны пайдаланбаңыз.
- Пештің алдыңғы жағы мен есіктің арасына ешқандай заттарды қоймаңыз, және кір мен тазалағыш заттардың тығыздағыш беттерге жиналуына жол бермеңіз.
- Зақымдалған жағдайда құрылғыны пайдалануды дереу тоқтатыңыз. Есіктің және құлыптың, ілмектер мен ысырмалардың, сондай-ақ есік тығыздағыштарының және кез келген басқа тығыздағыш беттердің дұрыстығын бақылау өте маңызды.

## МАҢЫЗДЫ ҚАУІПСІЗДІК НҰСҚАУЛАРЫ

### НАЗАР АУДАРЫҢЫЗ!

Келесі ережелерді сақтау күйіп қалудан, электр тогының соғуынан, өрттен және адамдардың мүлкі мен денсаулығына басқа ықтимал зияннан аулақ болуға көмектеседі:

- Құрылғыны қолданар алдында осы нұсқаулықты мұқият оқып шығыңыз және оны әрі қарай өңдеу үшін сақтаңыз.
- Микротолқынды пеш тағамдар мен сусындарды жылытуға арналған. Онда киімдерді кептіру, сондай-ақ жылытқыларды, шәркейлерді, губкаларды, дымқыл матаны және сол сияқты заттарды жылыту зақымдануға, тұтануға немесе өртке әкелуі мүмкін. Сондай-ақ, жанғыш материалдарды сақтауға арналған құрылғыны пайдаланбаңыз.
- Бұл құрылғы тұрмыстық және басқа ұқсас орталарда пайдалануға арналған, мысалы: дүкендердегі, кеңселердегі және басқа жұмыс аймақтарындағы қызметкерлердің асханаларында; фермаларда, қонақүйлерде, мотельдерде және басқа да тұрғын үй-жайларда; шағын қонақ үйлерде («төсек және таңғы ас» түрі); қоғамдық тамақтандыруда.
- Құрылғыны үй-жайлардан тыс жерде пайдаланбаңыз.
- Өндіруші ұсынбаған керек-жарақтарды пайдаланбаңыз.

- Құрылғы балалар мен физикалық, сенсорлық немесе ақыл-ой қабілеті шектеулі адамдар үшін, олардың қауіпсіздігіне жауапты басқа адамдар бақылайтын жағдайларды қоспағанда, пайдалануға арналмаған. Балаларға құрылғымен ойнауға рұқсат бермеңіз.
- Пеш мен қуат сымы балалардың қолы жетпейтін жерде болуы керек.
- Құрылғы сыртқы таймер немесе бөлек қашықтан басқару жүйесі арқылы басқаруға арналмаған.
- Кез келген техникалық қызмет көрсету мен жөндеуді, соның ішінде сымды ауыстыруды тек білікті қызметкерлер жасай алады. Құрылғыны өз бетіңізше бөлшектеуге тырыспаңыз, өйткені бұл өмірге қауіп төндіруі мүмкін, сондай-ақ сізді тегін кепілдік қызмет көрсету құқығынан айырады.
- Құрылғыға қандай да бір заттарды қоймаңыз немесе салмаңыз.
- Жұмыс камерасы бос болған кезде құрылғыны қоспаңыз (ішінде азық-түлік жоқ), бұл оның істен шығуына әкелуі мүмкін.
- Құрылғыны қараусыз қалдырмаңыз.
- Тағамды пеште қуырмаңыз. Ыстық май құрылғыны және ыдыстарды зақымдауы мүмкін, сонымен қатар терінің қатты күйіп қалу қаупін тудырады.
- Құрылғының кейбір бөліктері жұмыс кезінде қатты қызады. Ыстық беттерге күйіп қалмау үшін абай болыңыз.
- Азық-түлік жылытылатын ыдыс-аяқтар да айтарлықтай қызуы мүмкін. Ыдыс-аяқтарды алу кезінде арнайы тұтқаларды алыңыз (егер бар болса) немесе арнайы шүберекті қолданыңыз (жинақталымға кірмейді).
- Дайын тағамдар мен сусындарды ішер алдында 1 минут күтіңіз, содан кейін жылуды біркелкі тарату үшін тағамдарды араластырыңыз.
- Күйіп қалмас үшін, балаларға микротолқынды пеште қыздырғаннан кейін бөтелкелер мен банкалардың ішіндегісін мұқият араластырып немесе шайқау керек.
- Сусындарды микротолқынды пеште қыздыру кенеттен қайнатуға әкелуі мүмкін.
- Пластиктен немесе қағаздан жасалған қаптамада тамақ дайындау қажет болса, бұл нақты қаптаманың микротолқынды пеште пісіруге арналғанына көз жеткізіңіз. Пластик немесе қағаз қаптамадағы тағамдарды пісіру кезінде өртке ұшырамау үшін пісіру процесін мұқият қадағалаңыз.
- Қағаз қаптамадағы өнімдерді пештің ішіне салмас бұрын, барлық байлау жіптерін шешкеніңізге көз жеткізіңіз.
- Микротолқынды пешке арналған ыдыстарды ғана қолданыңыз. Микротолқынды пештерді қолдану үшін металл немесе металл әрлеу ыдыстарын пайдаланбаңыз.
- Алкогольді тағамдарды дайындау кезінде абай болыңыз, өйткені спирт жоғары температурада буланады және тұтануы мүмкін. Сұйылтылмаған спиртті қыздырмаңыз.
- Сұйықтықтарды жабық контейнерлерде, сондай-ақ қабықтағы немесе қатты пісірілген жұмыртқаларды қыздырмаңыз, себебі олар жарылып кетуі мүмкін.
- Ыдыс-аяқтарды пештен шығарған кезде шыны тұқойманы жылжитпауға тырысыңыз.
- Құрылғыны сақтау контейнері ретінде пайдаланбаңыз. Пайдаланылмаған кезде құрылғының ішінде қағазды, ыдыс-аяқты, азық-түлікті және т.б. қалдырмаңыз.
- Құрылғыны, электр ашасын және/немесе қуат сымын дымқыл қолмен ұстамаңыз.
- Сақтандырғыш ажыратқыш дұрыс жұмыс істемесе, құрылғыны пайдаланбаңыз.
- Егер ол пайдаланылмаса, сондай-ақ тазалау алдында, ақаулық анықталған жағдайда және найзағай кезінде құрылғыны қуат көзінен ажыратыңыз.
- Түтін немесе тән иіс пайда болса, пешті дереу электр желісінен ажыратыңыз. Жалынның күшеюіне жол бермеу үшін есікті ашпаңыз (егер ол ішінде болса).
- Электр тогының соғуын болдырмау үшін құрылғыны өзіңіз бөлшектемеңіз. Бұл құрылғыда пайдаланушы қызмет көрсететін элементтер жоқ. Қызмет көрсету мен жөндеуді тек уәкілетті қызмет көрсету орталығының білікті мамандары жүргізуі керек.

## РАДИО КЕДЕРГІЛЕР

Құрылғының жұмысы радиоқабылдағыштардың, теледидарлардың және басқа да ұқсас құралдардың жұмысына кедергі келтіруі мүмкін. Бұл бұзушылықтарды келесі шаралар арқылы жоюға немесе азайтуға болады:

- Микротолқынды пештің есігі мен тығыздағыштарының бетін тазалаңыз.
- Радиоқабылдағыштарды, теледидарларды және т. б. пештен мүмкіндігінше алыс орнатыңыз.
- Пешті және басқа электр құрылғыларын әртүрлі розеткаларға қосыңыз.
- Қабылдағыш үшін антеннаны дұрыс орнатыңыз.

## ОРНАТУ

### ОРНАТУ КЕЗІНДЕГІ САҚТЫҚ ШАРАЛАРЫ

- Орнату процесі осы нұсқаулыққа сәйкес жүргізілуі керек. Кепілдік қызмет көрсету құқығынан айыруды болдырмау үшін құрылғыны орнатпас бұрын нұсқаулықты мұқият оқып шығыңыз.
- Құрылғыны орнатуды білікті мамандар жүргізуі керек. Қате орнату пайдаланушының өмірі мен денсаулығына қауіп төндіреді.
- Бұл құрылғы тек ендіруге арналған. Ол үстелге орнатуға арналмаған. Құрылғыны шкафа орналастырған кезде алдын-ала ендіру қажет.
- Қызып кетпес үшін пешті сәндік панельдің артына орнатуға болмайды.

### ОРНАТУҒА ДАЙЫНДЫҚ

1. Ішкі камерадан және құрылғының сыртқы бетінен барлық орау материалын алып тастаңыз. Тұншығу қаупін болдырмау үшін қаптаманың кез келген элементтерін балалардың қолы жетпейтін жерде сақтаңыз.
2. Құрылғыны сыртқы зақымдарға тексеріңіз, мысалы:
  - есіктің жылжуы;
  - есіктің зақымдануы;
  - есіктің немесе экранның әйнегіндегі ойықтар немесе тесіктер;
  - жұмыс камерасының ішіндегі ойықтар.Пеш зақымдалған болса, оны орнатпаңыз — құрылғыны сатып алған жерге дереу хабарласыңыз.
3. Орнату орнына қойылатын келесі талаптардың орындалғанына көз жеткізіңіз:
  - тегіс, тұрақты және құрылғының салмағын көтере алатын беті;
  - жақын жерде көп жылу мен бу көздерінің болмауы.

## ЕНДІРУГЕ АРНАЛҒАН ОЙЫҚШАНЫҢ ӨЛШЕМДЕРІ

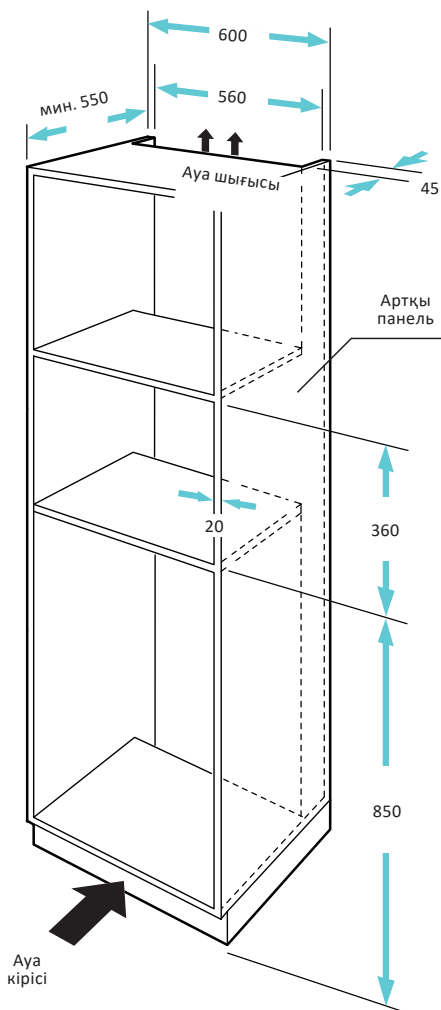

Ескерту: барлық өлшемдер миллиметрмен берілген.

## ҚҰРЫЛҒЫНЫ ЕНДІРУ

1. Суретте көрсетілгендей бұрандалы бітеуішті алыңыз.

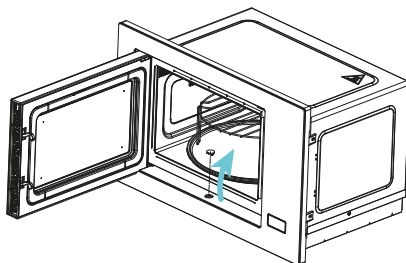

2. Құрылғыны ойықшаға салыңыз. Бұрандамен бекітіңіз.

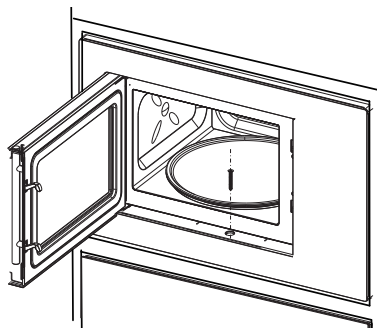

3. Бітеуішті қайтадан салыңыз.

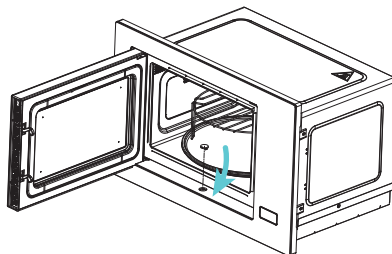

## ҚҰРЫЛҒЫНЫ ЖЕРГЕ ҚОСУ

Бұл құрылғы жерге тұйықтауды қажет етеді және арнайы жерге тұйықтау сымымен және істікшемен жабдықталған. Құрылғыны дұрыс орнатылған және жерге тұйықталған розеткаға қосу керек, оның техникалық сипаттамалары құрылғының сипаттамаларына сәйкес келеді. Қысқа тұйықталу кезінде жерге қосу әкетуші сымның көмегімен электр тогының соғу қаупін азайтады. Ешқандай қосымша құрылғыларды қоспай, осы құрылғы үшін арнайы бөлінген жеке розетканы пайдалану өте ұсынылады.

## НАЗАР АУДАРЫҢЫЗ!

- Жерге қосу ашасын дұрыс пайдаланбау электр тогының соғуына әкелуі мүмкін.
- Дұрыс жерге қосу туралы сұрақтарыңыз болса, сертификатталған электрикке хабарласыңыз.

## ЭЛЕКТР ЖЕЛІСІНЕ ҚОСЫЛУ

- Розетканы орнатуды және қуат сымын ауыстыруды жергілікті нормаларға сәйкес тек білікті қызметкерлер жүзеге асыруы керек.
- Егер құрылғы тікелей электр желісіне қосылса, оның түйреуіштері арасында ең аз 3 мм саңылауы бар көп полюсті ажыратқышты орнату керек.
- Кіріктірілген шкафта құрылғының артында артқы қабырға болмауы керек.
- Желдеткіш саңылаулар мен ауа қабылдағыштар жабылмауы керек.
- Өрт пен электр тогының соғуын болдырмау үшін құрылғыны ұзартқыш сымдар мен адаптерлер арқылы қосу ұсынылмайды.
- Қуат сымының қысылып, қысылып қалмауын, сондай-ақ оның ыстық және өткір заттарға тиемеуін қадағалаңыз.

## ҚҰРЫЛҒЫ СХЕМАСЫ

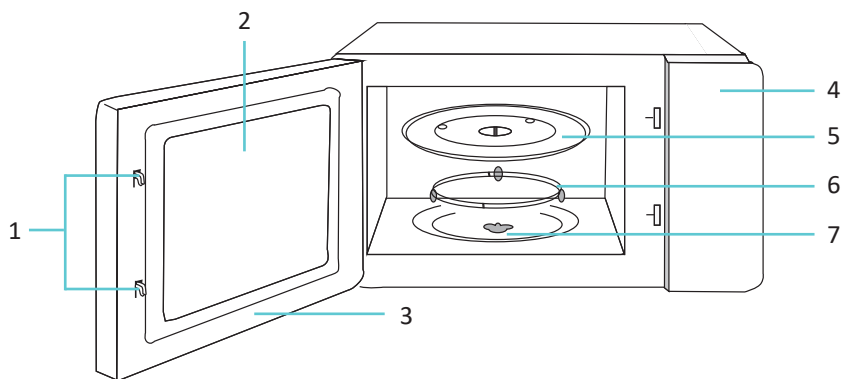

1. Есікті құлыптау жүйесі.
2. Қарау терезесі.
3. Есік.
4. Басқару тақтасы.
5. Шыны түпқойма.
6. Түпқойманы айналдыруға арналған сақина.
7. Түпқойманы айналдыруға арналған сақина осі.

## ТҮПҚОЙМАНЫ АЙНАЛДЫРУҒА АРНАЛҒАН САҚИНАНЫ ОРНАТУ

- Шыны түпқойманы төңкеріп қоймаңыз. Оны ештеңе бұғаттамайтынына көз жеткізіңіз.
- Шыны түпқойма мен түпқойманы айналдыруға арналған сақина пешті пайдалану кезінде әрқашан орнатылуы керек.
- Тамақ пен ыдысты тек шыны түпқоймаға салыңыз.
- Егер шыны түпқойма немесе түпқойма сақинасы зақымдалған болса, қызмет көрсету орталығына хабарласыңыз.

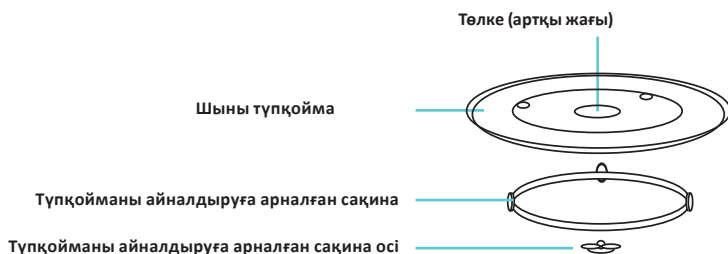

## ПЕШТЕ ЫДЫСТАРДЫ ПАЙДАЛАНУ БОЙЫНША ҰСЫНЫСТАР

Тек микротолқынды пешке арналған ыдыстарды пайдаланыңыз. Дұрыс емес ыдыстарды пайдалану пешке зақым келтіруі мүмкін, сонымен қатар сіздің денсаулығыңызға зиян тигізуі мүмкін.

## МИКРОТОЛҚЫНДЫ ПЕШТЕ ҚОЛДАНУҒА БОЛАТЫН ЫДЫС-АЯҚ ПЕН КЕРЕК-ЖАРАҚТАР

Ыдыс-аяқ пен аксессуарлар	Ескерту
Қуыруға арналған табақ	Өндірушінің нұсқауларын орындаңыз. Қуыруға арналған табақтың төменгі бөлігі түпқойманы айналдыру үшін сақинадан кемінде 5 мм жоғары болуы керек. Дұрыс пайдаланбау сақинаның сынуына әкелуі мүмкін
Асхана ыдыстары	Тек микротолқынды пеште қолдануға қауіпсіз ыдыс. Өндірушінің нұсқауларын орындаңыз. Шеттері сынған немесе жарылған ыдыстарды пайдаланбаңыз

Ыдыс-аяқ пен аксессуарлар	Ескерту
Шыны банкалар	Әрқашан қақпақты алыңыз. Тамақты жылы болғанша қыздыру үшін ғана пайдаланыңыз. Шыны банкалардың көпшілігі ыстыққа төзімді емес және жарылып кетуі мүмкін
Шыны ыдыс	Тек пешке арналған ыстыққа төзімді шыны ыдыс. Оның металл әрлеуі жоқ екеніне көз жеткізіңіз. Шеттері сынған немесе жарылған ыдыстарды пайдаланбаңыз
Пеште тағам пісіруге арналған пакеттер	Өндірушінің нұсқауларын орындаңыз. Пакеттерді металл тығыздағыштармен жаппаңыз. Будың шығуы үшін кесулер жасаңыз
Қағаз тәрелкелер мен стақандар	Оларды тек қысқа мерзімді пісіру/жылыту үшін пайдаланыңыз. Пісіру кезінде пешті қараусыз қалдырмаңыз
Қағаз сүлгілер	Майды жылыту және сіңіру үшін тағамды жабу үшін пайдаланыңыз. Бақылаумен және тек қысқа мерзімді пісіру үшін пайдаланыңыз
Пергамент қағазы	Шашырауды болдырмау немесе бұмен пісіру үшін орауыш ретінде пайдаланыңыз
Балауыз қағаз	
Тамақ пленкасы	Тек микротолқынды пеште қолдануға қауіпсіз ыдыс. Ылғалды сақтау үшін оны пісіру кезінде тағамды жабу үшін пайдаланыңыз
Термометрлер	Тек микротолқынды пеште қолдануға қауіпсіз (ет пен кәмпит термометрлері)
Пластик	Тек қауіпсіз микротолқынды пеште пайдалану үшін. Өндірушінің нұсқауларын орындаңыз. «Микротолқынды пеште қолдануға қауіпсіз» деген белгі болуы керек. Кейбір пластикалық контейнерлер жұмсарады, өйткені олардың ішіндегі тағам қызады. «Пісіруге арналған пакеттер» және тығыз жабылатын полиэтилен пакеттерді осы пакеттер үшін көзделгендей желдету үшін кесу немесе тесу керек

## МИКРОТОЛҚЫНДЫ ПЕШТЕ ҚОЛДАНУҒА БОЛМАЙТЫН ЫДЫС-АЯҚ ПЕН КЕРЕК-ЖАРАҚТАР

Ыдыс-аяқ пен аксессуарлар	Ескерту
Алюминий түпқоймасы	Металл тағамды микротолқынды сәулеленуден қорғайды. Электр доғасының пайда болуын және пеште тұтануды тудыруы мүмкін
Металл тұтқасы бар картон қаптама	
Металл ыдыс немесе металл әрлеуі бар ыдыс	
Пакеттерге арналған металл қысқыштар	
Қағаз пакеттер	Пеште тұтануды тудыруы мүмкін
Пенопласт	Жоғары температураның әсерінен ішкі бетті ерітуі немесе ластауы мүмкін
Ағаш	Ағаш микротолқынды пеште пайдаланылған кезде кебеді және жарылып немесе сынуы мүмкін

## ЫДЫС-АЯҚТЫ ТЕКСЕРУ

«Микротолқынды пеште қолдануға болатын ыдыс-аяқ пен керек-жарақтар» бөліміндегі түсініктемелерді қараңыз. Күмәндансаңыз, төмендегі процедураны орындау арқылы ыдыстарды тексеруге болады:

1. Пеште қолдануға қауіпсіз ыдысты сумен (250 мл) толтырып, тексерілетін ыдыспен бірге пешке қойыңыз.
2. Максималды қуатта 1 минут қыздырыңыз. Бұл қыздыру уақытынан аспаңыз!
3. Тексерілетін ыдысты ақырын түртіңіз. Егер ол жылы болса, оны микротолқынды пеште қолданбаңыз.

# ПАЙДАЛАНУ

## БАСҚАРУ ТАҚТАСЫ

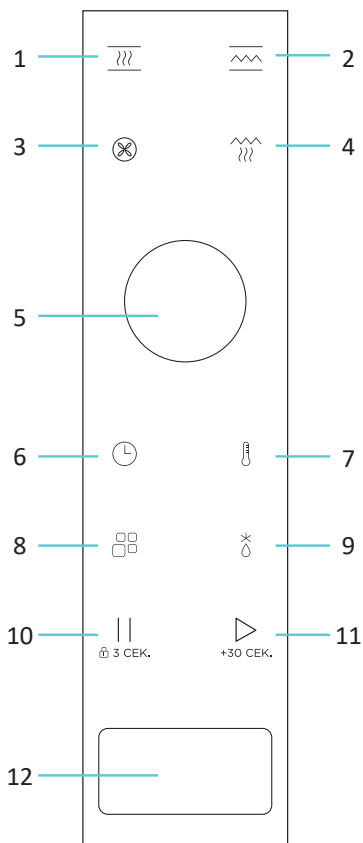

1. «Жылыту» батырмасы.
2. «Гриль» батырмасы.
3. «Конвекция» батырмасы.
4. «Комби» батырмасы.
5. Дисплей / реттегіш.
6. «Сағат / Таймер» батырмасы.
7. «Температура» батырмасы.
8. «Бағдарламалар мәзірі» батырмасы.
9. «Жібiту» батырмасы.
10. «Кiдiрту» батырмасы.
11. «Старт» батырмасы.
12. Есiктi ашу батырмасы.





## САҒАТТЫ ОРНАТУ

1. Микротолқынды пеш желiге қосылған кезде индикаторда «0:00» көрсетiледi және дыбыстық сигнал шығады.
2. «🕒» батырмасын екі рет басыңыз, дисплейде ағымдағы сағаттың сандары жыпылықтай бастайды.
3. Сағатты реттеу үшін реттегішті бұраңыз. Орнату ауқымы: 0–23.
4. «🕒» батырмасын басыңыз, дисплейде ағымдағы минуттардың сандары жыпылықтай бастайды.
5. Минуттарды реттеу үшін реттегішті бұраңыз. Орнату ауқымы: 0–59.
6. Өзгерістерді растау және сағатты орнатуды аяқтау үшін «🕒» батырмасын қайтадан басыңыз.

## ЕСКЕРТПЕЛЕР

- Сағатты орнатпай-ақ, сіз құрылғыны жалғастыра алмайсыз.
- Сағатта белгіленген уақытты өзгерту үшін «⌚» батырмасын басып тұрыңыз.

## ЖЫЛЫТУ

1. «» батырмасын басыңыз, дисплейде «900W» және «» индикаторы көрсетіледі.
2. Қажетті қыздыру қуатын реттеу үшін реттегішті бұраңыз.
3. Параметрді растау үшін «», «» немесе реттеуші батырмаларын басыңыз.
4. Қыздыру уақытын реттеу үшін реттегішті бұраңыз.
5. Жылытуды бастау үшін «» батырмасын басыңыз.

## ЕСКЕРТПЕЛЕР





- Қыздыру уақытын орнату қадамы келесідей өзгереді:

Жылыту уақыты	Қадам
0–5 минут	5 минут
1–5 минут	10 секунд
5–10 минут	30 секунд
10–30 минут	1 минут
30–95 минут	5 минут

- Сондай-ақ, жылыту қуатын реттеуге болады. Қыздыру уақытын орнатпас бұрын «» батырмасын басып, реттегішті бұраңыз.









## ГРИЛЬ ЖӘНЕ КОМБИ

### ГРИЛЬ









1. «» батырмасын басыңыз, дисплейде «130°C» және «» индикаторы көрсетіледі (бұл баптауды өзгерту мүмкін емес).
2. Параметрді растау үшін «», «» немесе реттеуші батырмаларын басыңыз.
3. Пісіру уақытын реттеу үшін реттегішті бұраңыз.
4. Пісіруді бастау үшін «» батырмасын басыңыз.

### КОМБИ

Режимдер	C-1 Жылыту + гриль	C-2 Жылыту + конвекция
Жылыту уақыты	18 секунд	18 секунд
Гриль жасау уақыты	12 секунд	–
Конвекция уақыты	–	12 секунд
Комби циклінің уақыты	30 секунд	30 секунд

1. «» батырмасын басыңыз, дисплейде «С-1» және «» және «» индикаторлары көрсетіледі.
2. Егер сізге екінші қол жетімді режимді таңдау қажет болса, контроллерді бұраңыз, дисплейде «С-2» және «» және «» индикаторлары көрсетіледі.
3. Қажетті режимді таңдағаннан кейін баптауды растау үшін «», «» немесе басқару батырмасын басыңыз.
4. Пісіру уақытын реттеу үшін реттегішті бұраңыз.
5. Пісіруді бастау үшін «» батырмасын басыңыз.



## КОНВЕКЦИЯ

1. «» батырмасын басыңыз, дисплейде «180 °С» және «» индикаторы көрсетіледі.
2. Температураны реттеу үшін реттегішті бұраңыз.
3. Алдын ала қыздыру қажет болмаса, төмендегі нұсқауларды орындаңыз:
  - Температура баптауын растау үшін «», «» батырмаларын немесе реттегішті басыңыз.
  - Пісіру уақытын орнату үшін реттегішті бұраңыз.
  - Пісіруді бастау үшін «» батырмасын басыңыз.
4. Құрылғыны алдын ала қыздыру қажет болса, төмендегі нұсқауларды орындаңыз:
  - Температура параметрін растау үшін «» батырмасын басыңыз.
  - Алдын ала қыздыруды бастау үшін «» батырмасын қайтадан басыңыз. «°С» белгішесі жыпылықтайды.
  - Құрылғының ішкі температурасы орнатылғаннан кейін дыбыстық сигнал шығады және «°С» белгішесі үздіксіз жанып тұрады. Ыдысты шыны түпқоймаға қойып, есікті жабыңыз.
  - Пісіру уақытын орнату үшін реттегішті бұраңыз.
  - Пісіруді бастау үшін «» батырмасын басыңыз.

### ЕСКЕРТУ







Алдын ала қыздыру аяқталғаннан кейін 10 минут ішінде есікті ашпасаңыз, құрылғы қызуды тоқтатады және күту режиміне оралады.

## ЖЫЛДАМ СТАРТ







- Күту режимінде толық қуатта жылдам жылытуды бастау үшін «» батырмасын басыңыз. Әр басқан сайын қыздыру уақыты 30 секундқа артады.
- Кез келген режимді іске қосқаннан кейін «» батырмасын басу арқылы пісіру уақытын 30 секундқа ұзартуға болады (жібіту режимін және алдын ала орнатылған бағдарламалар тізімін пайдалануды қоспағанда).
- Күту режимінде қыздыру уақытын орнату үшін реттегішті бұраңыз және толық қуатта жылытуды бастау үшін «» батырмасын басыңыз.

## ЖІБІТУ

### САЛМАҒЫ БОЙЫНША ЖІБІТУ





1. «» батырмасын басыңыз. Дисплейде «dEF1» пайда болады және «», «», «g» шамдары жанады.
2. Салмақ таңдауына өту үшін «», «» немесе реттегіш батырмаларын басыңыз.
3. Еріген өнімнің салмағын орнату үшін реттегішті бұраңыз. Қол жетімді диапазон — 100-ден 2000 граммға дейін
4. Жібітуді бастау үшін «» батырмасын басыңыз.

### УАҚЫТ БОЙЫНША ЖІБІТУ

1. «» батырмасын басыңыз. Дисплейде «dEF1» пайда болады. Реттегішті бұраңыз, дисплейде «dEF2» пайда болады және «», «», «» шамдары жанады.
2. Жібіту уақыты параметріне өту үшін «», «» немесе реттегіш батырмаларын басыңыз.
3. Жібіту уақытын реттеу үшін реттегішті бұраңыз.
4. Жібітуді бастау үшін «» батырмасын басыңыз.

## БАҒДАРЛАМАЛАР МӘЗІРІ

Алдын ала орнатылған бағдарламалар тізімінен тағамның белгілі бір түрін дайындау режимін таңдауға болады.

1. «» батырмасын басыңыз, дисплейде тиісті индикатор көрсетіледі.
2. 8 бағдарламаның бірін (P1–P8) таңдау үшін реттегішті бұраңыз.
3. Бағдарламаны таңдауды растау үшін «», «» немесе басқару батырмасын басыңыз.
4. Өнімнің салмағын таңдау үшін реттегішті бұраңыз.
5. Пісіруді бастау үшін «» батырмасын басыңыз.



Бағдарлама	Салмағы, г	Дисплей
P1 — Бәліш	500	500
P2 — Пицца	200	200
	400	400
P3 — Сорпа	200	200
	400	400
	600	600
P4 — Тауық	1000	1000
P5 — Паста	50 + 450 (cy)	50
	100 + 800 (cy)	100
	150 + 1200 (cy)	150

Бағдарлама	Салмағы, г	Дисплей
P6 — Көкөністер	200	200
	400	400
	600	600
P7 — Картоп	250	250
	500	500
	750	750
P8 — Жылыту	200	200
	400	400
	600	600



#### ЕСКЕРТУ

P1 және P4 бағдарламалары алдын ала қыздыруды пайдаланады.



### ТАЙМЕР

1. «» батырмасын басыңыз, дисплейде «0:00» сандары жыпылықтай бастайды.
2. Таймер минуттарын реттеу үшін реттегішті бұраңыз. Орнату ауқымы: 0–95.
3. Пісіруді бастау үшін «» батырмасын басыңыз.
4. Белгіленген уақыттан кейін тағамның дайындығы туралы сигнал шығады.

### БАЛАЛАРДАН ҚҰЛЫПТАУ

1. Күту режимінде «|» батырмасын 3 секунд басып тұрыңыз.
2. Балаларға арналған құлыптың қосулы екендігі туралы ұзақ дыбыстық сигнал шығады. Дисплейде ағымдағы уақыт пен құлыптау индикаторы көрсетіледі. Егер сағат орнатылмаған болса, дисплейде  болады.
3. Құлыпты өшіру үшін «|» батырмасын 3 секунд басып тұрыңыз. Балаларға арналған құлыптың өшірілгенін білдіретін ұзақ дыбыстық сигнал шығады.

### ҚОСЫМША ФУНКЦИЯЛАР

- Пісіру кезінде «» батырмасын басыңыз — дисплей ағымдағы уақытты көрсетеді және 3 секундтан кейін жоғалады.
- Пісіру кезінде таңдалған режим батырмасын басыңыз — дисплей ағымдағы қуатты көрсетеді және 3 секундтан кейін жоғалады.
- Пісіруді/жылытуды кідірту үшін «|» батырмасын басыңыз.

## ҚЫЗМЕТ КӨРСЕТУ ЖӘНЕ КҮТІМ

- Құрылғыны үнемі тазалап, жұмыс камерасынан қалған өнімдерді уақтылы алып тастаңыз. Ластану пештің тиімділігін төмендетеді.
- Құрылғыны тазалау үшін бу тазалағышты пайдаланбаңыз.
- Құрылғыны күту үшін қатты және абразивті тазалағыштарды, сондай-ақ қатты щеткалар мен өткір металл қырғыштарды пайдаланбаңыз, себебі бұл оның беттеріне зақым келтіруі мүмкін.
- Тазалауды бастамас бұрын құрылғыны розеткадан ажыратыңыз.
- Есікте су буы жиналса, оны жұмсақ шүберекпен сүртіңіз. Бұл микротолқынды пеш жоғары ылғалдылық жағдайында жұмыс істеген жағдайда болуы мүмкін. Бұл ақаулықтың белгісі емес.
- Құрылғының сыртқы және ішкі беттерін тазалау үшін сәл дымқыл шүберекті пайдаланыңыз. Зақымдануды болдырмау үшін сұйықтықтың желдеткіш саңылауларға түсуіне жол бермеңіз.
- Керек-жарақтарды сабынды сумен жуып, жақсылап құрғатыңыз.
- Жұмыс камерасынан иістерді кетіру және/немесе оның қабырғаларын тазалауды жеңілдету үшін бір лимонның шырынын АЖЖ-пеште қолдануға жарамды терең су ыдысына сығып, қалған лимон қабығын қосыңыз. 5 минут қыздырыңыз, содан кейін жұмыс камерасын жұмсақ шүберекпен мұқият сүртіңіз.

## ЫҚТИМАЛ МӘСЕЛЕЛЕР ЖӘНЕ ОЛАРДЫҢ ШЕШІМДЕРІ

### ҚАЛЫПТЫ ҚҰБЫЛЫСТАР

Пеш теледидар хабарларын қабылдауға кедергі жасайды	Пеш жұмыс істеп тұрған кезде радио және телехабар таратуға кедергі болуы мүмкін. Бұл қалыпты жағдай
Пештегі жарық аз	Төмен қуатты пісіру кезінде пештің жарығы күңгірт болуы мүмкін. Бұл қалыпты жағдай
Есіктегі конденсат; желдеткіш саңылаулардан ыстық ауа	Пісіру кезінде тағамдар бу шығаруы мүмкін. Оның көп бөлігі желдеткіш саңылаулардан шығады, бірақ оның бір бөлігі пештің есігі сияқты суық жерде орналасуы мүмкін. Бұл қалыпты жағдай

### МӘСЕЛЕЛЕРДІ ШЕШУ

Мәселе	Ықтимал себеп	Шешім
Пеш қосылмайды	Штепсель ашасы розеткаға еркін салынған	Ашаны алып 10 секундтан кейін қайтадан салыңыз
	Сақтандырғыш жанып кетті немесе ажыратқыш іске қосылды	Ажыратқышты бастапқы күйіне қайтарыңыз немесе сақтандырғышты ауыстырыңыз (оны тек қызмет көрсету орталығының білікті мамандары жасай алады)
	Розетка ақаулы	Басқа электр құрылғысын қосу арқылы розетканың жұмысын тексеріңіз
Пеш қызбайды	Есік соңына дейін жабық емес	Есікті толығымен жабыңыз
Шыны түпқойма жұмыс кезінде шу шығарады	Айналмалы сақина мен жұмыс камерасының төменгі жағы ластанған	Құрылғыны «Қызмет көрсету және күтім» бөліміне сәйкес тазалаңыз

## ҚАТЕ КОДТАРЫ

Егер құрылғының дисплейінде төменде сипатталған кодтар пайда болса, ақаулықтарды жою үшін уәкілетті қызмет көрсету орталығына хабарласқан жөн.

Код	Ықтимал себеп
E1	Температура бергішінің жұмысындағы қате
E2	Температура бергішінің жабылуы
E10	Деректерді беру қатесі

## ТЕХНИКАЛЫҚ СИПАТТАМАЛАРЫ

- Үлгісі: Wien.
- Сауда белгісі: Eigen.
- Қуат параметрлері: 230 В ~ 50 Гц.
- Ішкі көлемі: 25 л.
- Шығыс қуаты: 900 Вт.
- Қуат тұтынуы: 1450 Вт.
- Гриль қуаты: 1260 Вт.
- Магнетрон жиілігі: 2450 МГц.
- Түпқойма диаметрі: 31,5 см.
- Қуат сымын бекіту түрі: Y.
- Электр тогының соғуынан қорғау класы: I.
- Ылғал мен шаңнан қорғау дәрежесі: IPX0.
- Өлшемдері: 595 × 384 × 442 мм.
- Салмағы: 22 кг.

## ЖИНАҚТАЛЫМ

- Құрылғы.
- Пайдалану бойынша нұсқаулық.

## МОНТАЖДАУ, САҚТАУ, ТАСЫМАЛДАУ (ТАСУ), ӨТКІЗУ ЖӘНЕ КӘДЕГЕ ЖАРАТУ ЕРЕЖЕЛЕРІ МЕН ШАРТТАРЫ

- Құрылғыны орнату ережелері мен шарттары осы нұсқаулықта «Орнату» бөлімінде сипатталған.
- Құрылғыны сақтау дайындаушы мен тұтынушының жылытылатын үй-жайларында ауа температурасы 5 °С-тан 40 °С-қа дейін және ауаның салыстырмалы ылғалдылығы 80%-дан аспайтын орауышта жүргізілуі тиіс. Үй-жайларда жемірілуді тудыратын жегі қоспалар (қышқылдар, сілтілер бұйы) болмауы тиіс.
- Құрылғы мұқият өңдеуді қажет етеді, оны шаң, кір, соққы, ылғал, от және т. б. әсерінен қорғайды.
- Құрылғыны дұрыс тасымалдауды қамтамасыз ету үшін келесі талаптарды сақтау қажет:
  - егер бар болса, құрылғыдан барлық ішкі керек-жарақтарды алып тастаңыз және оларды бөлек ораңыз;
  - құрылғының жұмыс қабілеттілігін және сыртқы түрін сақтау үшін оның дұрыс оралғанына көз жеткізіңіз (үлкен көлемді техниканы сыни жерлерде гофрленген қатырма төсемдері бар полиэтилен немесе көпіршікті пленкаға орау керек);
  - көлік құралының айналасында қозғалу мүмкіндігін болдырмау үшін құрылғыны белдіктермен мықтап бекітіңіз;
  - сыртқы ортаның әсерін толығымен жою үшін тек жабық көлікті пайдаланыңыз;
  - тиеу-түсіру жұмыстарын орындау кезінде қаптаманы өте мұқият өңдеуді қамтамасыз етіңіз.
- Құрылғыны өткізу жергілікті заңнамаға сәйкес жүргізілуі тиіс.
- Өнімнің қызмет ету мерзімі аяқталғаннан кейін оны қарапайым тұрмыстық қоқыспен бірге тастауға болмайды. Оның орнына, ол федералды немесе жергілікті заңдарға сәйкес кейіннен қайта өңдеу және жою үшін электр және электронды жабдықтарды тиісті қабылдау пунктіне кәдеге жаратуға тапсырылады. Осы өнімді дұрыс кәдеге жаратуды қамтамасыз ете отырып, сіз табиғи ресурстарды үнемдеуге көмектесесіз және дұрыс емделмеген жағдайда қоршаған ортаға және адамдардың денсаулығына зиян келтірмеуге көмектесесіз. Бұл өнімді қабылдау және кәдеге жарату орындары туралы толығырақ ақпаратты жергілікті муниципалды органдардан немесе тұрмыстық қоқыстарды шығаратын кәсіпорыннан алуға болады.
- Егер құрылғының ақаулығы анықталса, дереу уәкілетті қызмет көрсету орталығына хабарласыңыз немесе құрылғыны тастаңыз.

## ҚОСЫМША АҚПАРАТ

**Өндіруші:** Циндао Синбан Кукерс энд Авэнс Эпплайнсиз Ко., Лтд.  
№132, Тайцзыгоу Чанцзян тас жолы, Хуандао аймағы, Циндао қ., Шаньдун пров., Қытай.

**Manufacturer:** Qingdao Xingbang Cookers & Ovens Appliances Co., Ltd.  
No.132, Taizigou Changjiang Road, Huangdao Zone, Qingdao City, Shandong Province, P.R.China.

Қытайда жасалған.

**Импорттаушы / Қазақстан Республикасында талаптар қабылдайтын заңды тұлға:** «DNS QAZAQSTAN (ДНС КАЗАХСТАН)» ЖШС, Астана қ., Сарыарқа ауданы, Сарыарқа даңғ., 12 ғим., Қазақстан Республикасы.

**Электрондық пошта мекен-жайы:** info@dns-shop.kz

Тауар КО ТР (ЕАЭО) талаптарына сәйкес келеді.

Құрылғының сыртқы түрі, оның сипаттамалары мен жинақталымы пайдаланушыға ескертусіз өзгертілуі мүмкін.

Өндіріс күні пайдаланушы нұсқаулығының орыс тіліндегі нұсқасында көрсетілген. V.1





# Кепілдік талоны

SN/IMEI: \_\_\_\_\_

Кепілдікке қойылған күні: \_\_\_\_\_

Өндіруші бүкіл кепілдік мерзімі ішінде құрылғының үздіксіз жұмыс істейтініне, сондай-ақ материалдар мен құрастырымда ақаулар болмайтынына кепілдік береді. Кепілдік мерзімі бұйым сатып алынған сәттен бастап есептеледі және жаңа өнімдерге ғана қолданылады.

Кепілдікті қызмет көрсету бұйым пайдаланушы нұсқаулығына сәйкес пайдаланылған жағдайда, кепілдік мерзімі ішінде тұтынушының кінәсіз істен шыққан элементтерді тегін жөндеуді немесе ауыстыруды қамтиды. Элементтерді жөндеу немесе ауыстыру уәкілетті сервис орталықтарының аумағында жүргізіледі.

Құрылғыға кепілдік мерзімі: 36 ай.

Пайдалану мерзімі: 120 ай.

Сервистік орталықтардың өзекті тізімі келесі мекенжай бойынша:

<https://www.dns-shop.kz/service-center/>

Кепілдік міндеттемелер және тегін сервистік қызмет көрсету, егер оларды ауыстыру бұйымды бөлшектеуге байланысты болмаса, тауардың жиынтықтылығына кіретін, төменде аталған керек-жарақтарға қолданылмайды:

- ҚБП (қашықтықтан басқару пульті) үшін қуат элементтері (батареялары).
- Жалғағыш кәбілдер, антенналар және оларға арналған ауыстырғыштар, құлаққаптар, микрофондар, «HANDS-FREE» құрылғылары; жиынтықта жеткізілетін әртүрлі типтегі ақпарат тасығыштар, бағдарламалық жасақтама (БЖ) және драйверлер (бұйымның қатқыл магниттік дискілеріндегі жинақтағышқа алдын ала орнатылған БЖ қоса алғанда, бірақ онымен шектелмей), сыртқы енгізу-шығару құрылғылары және манипуляторлар.
- Қаптамалар, сөмкелер, белдіктер, тасымалдауға арналған баулар, монтаждық құрылғылар, құралдар, бұйымға қоса берілетін құжаттама.
- Табиғи тозуға ұшырайтын шығын материалдары мен бөлшектер.



## Өндіруші келесі жағдайларда кепілдік міндеттемелерге ие болмайды:

- Кепілдік мерзімі аяқталды.
- Егер жеке (тұрмыстық, отбасылық) қажеттіліктерге арналған бұйым кәсіпкерлік қызметті жүзеге асыру үшін, сондай-ақ оның тікелей міндетіне сәйкес келмейтін басқа мақсаттарда пайдаланылған болса.
- Өндіруші бұйымды пайдалану кезінде пайдаланушы нұсқаулығының талаптарын бұзу, бұйымды орнату және оған қызмет көрсету жөніндегі ұсынымдарды, қосу ережелерін (бұйымның өзіне де, онымен байланысты бұйымдарға да сәйкес келмейтін желілік кернеудің әсері нәтижесінде туындаған қысқа тұйықталулар), бұйымды сақтау және тасымалдау кезінде өнім иесі және/немесе үшінші тұлғалар шеккен ықтимал материалдық, моральдық және өзге де зиян үшін жауапты болмайды.
- Механикалық зақымданудың барлық жағдайлары: өнімді пайдалану кезінде алынған сызаттар, жарықтар, деформациялар, соққы іздері, майысулар, кептелістер және т.б.
- Түрлендірулерді, рұқсат етілмеген жөндеулерді осындай жұмыстарды жүргізуге уәкілетті емес адамдар жүргізген жағдайлар. Егер ақаулық конструкцияны немесе бұйымның сұлбасын өзгерту, Өндіруші қарастырмаған сыртқы құрылғыларды қосу, Қазақстан Республикасының заңнамасына сай сәйкестік сертификаты жоқ құрылғыны пайдалану салдарынан туындаған болса.
- Егер бұйымның ақауы еңсерілмейтін күштің әсерінен (табиғи элементтер, өрт, су тасқыны, жер сілкінісі, тұрмыстық факторлар және Өндірушіге тәуелді емес басқа жағдайлар) немесе Өндіруші болжай алмаған үшінші тұлғалардың әрекеттерінен туындаса.
- Бұйымның толық немесе ішінара істен шығуына алып келген бұйымның ішіне бөгде заттардың, өзге денелердің, заттектердің, сұйықтықтардың, жәндіктердің немесе жануарлардың түсуінен, агрессивті ортаның әсерінен, жоғары ылғалдылықтан, жоғары температуралардан туындаған ақау.
- Бұйымды сәйкестендіру (сериялық нөмірі) жоқ немесе сәйкес келмейді. Егер зақымданулар (кемшіліктер) зиянды бағдарламалық қамтаманың; БЖ ұсынушысының осы қызметті ұсынбауына байланысты мүмкіндігінсіз бұйымның бағдарламалық ресурстарына қолжетімділіктің болмауына әкеп соққан құпиясөздерді (кодтарды) оларды жинау/қалпына келтіру мүмкіндігінсіз орнату, ауыстыру немесе жою әсерінен туындаса.
- Егер жұмыстың ақаулықтары қуат беруші, кәбілдік, телекоммуникациялық желілердің, радиосигнал қуатының стандарттарға немесе техникалық регламенттеріне сәйкес келмеуінен, оның ішінде бедер ерекшеліктерінен және басқа да осыған ұқсас сыртқы факторлардан, бұйымның желі әрекет ететін шекарада немесе аймақтан тыс жерде пайдаланылуынан туындаған болса.
- Егер зақымданулар стандартты емес (түпнұсқалық емес) және/немесе сапасыз (зақымданған) шығыс материалдарын, керек-жарақтарды, қосалқы бөлшектерді, қуат беру элементтерін, әртүрлі үлгідегі ақпарат тасымалдағыштарды (CD, DVD дискілерді, жад карталарын, SIM карталарын, картридждерді қоса алғанда) пайдаланудан туындаса.
- Егер кемшіліктер үйлесімсіз контентті (әуендерді, графиканы, бейне және басқа файлдарды, Java қосымшаларын және оларға ұқсас бағдарламаларды) алуға, орнатуға және пайдалануға байланысты туындаған болса.
- Осы бұйыммен жанасып жұмыс істейтін басқа жабдыққа келтірілген залалға.





eigen