

Пайдалану бойынша нұсқаулық

Бұрамашегені
бұрағыш
OneBase CDBL65

FinePower

Мазмұны

Құрылғы мақсаты	3
Сақтық шаралары	3
Жұмыс орнындағы қауіпсіздік	3
Электр қауіпсіздігі	3
Жеке қауіпсіздік	4
Құрылғымен жұмыс істеу кезіндегі сақтық шаралары	4
Құралды дұрыс пайдалану.....	5
Сыни бас тартулар тізбесі.....	5
Шекті күйлердің критерийлері	5
Қызметкерлердің ықтимал қате әрекеттері	6
Өнімнің қызмет ету мерзімі.....	6
Аккумулятор батареясымен жұмыс істеу бойынша ұсыныстар (Li-pol/Li-ion) ..	6
Техникалық сипаттамалары.....	8
Жинақталым.....	8
Құрылғы схемасы.....	9
Пайдаланушы нұсқаулығы.....	10
Биттерді немесе бұрғыларды орнату немесе алу	10
Белдікке бекітуге арналған қапсырманы орнату	10
Қосу/өшіру	11
Артқы жарық.....	11
Айналу бағытын ауыстыру	12
Жылдамдықты ауыстыру	12
Қатайту айналу сәтін реттеу.....	13
Құралмен жұмыс	14
Бұрандалар мен бұрамашегелерді бұрау.....	14
Бұрғылау	15
Аккумулятор мен зарядтағышты пайдалану	16
Аккумуляторды орнату және шығару	16
Заряд деңгейінің көрсеткіші	17
Қызмет көрсету.....	18
Аккумуляторды/құралды қорғау жүйесі	18
Ықтимал мәселелер және олардың шешімдері.....	18
Монтаждау, сақтау, тасымалдау (тасу), өткізу және кәдеге жарату ережелері мен шарттары	19
Қосымша ақпарат	20

Құрметті сатып алушы!

Біздің өнімдерді таңдағаныңыз үшін рахмет.

Біз сізге жоғары сапа, функционалдылық және дизайн талаптарына сәйкес әзірленген және жасалған бұйымдар мен құрылғыларды ұсынуға қуаныштымыз. Пайдалануды бастамас бұрын, сіздің қауіпсіздігіңізге қатысты маңызды ақпаратты, сондай-ақ өнімді дұрыс пайдалану және күту бойынша ұсыныстарды қамтитын осы нұсқаулықты мұқият оқып шығыңыз. Осы нұсқаулықтың сақталуына назар аударыңыз және оны өнімді одан әрі пайдалану кезінде анықтамалық материал ретінде пайдаланыңыз.

Құрылғы мақсаты

Бұл электр құралы бұрамашегелерді бұрап, металл, ағаш және пластиктен тесіктерді бұрғылауға арналған.

Сақтық шаралары

Жұмыс орнындағы қауіпсіздік

- Жұмыс орны жақсы жарықтандырылған және таза болуы керек. Тәртіпсіздік немесе жұмыс орнының жарықтандырылмаған аймақтары апаттарға әкелуі мүмкін.
- Бұл электр құралымен жанғыш сұйықтықтар, жанғыш газдар немесе шаң бар бөлмеде жұмыс жасамаңыз. Жұмыс кезінде, сондай-ақ қосу және өшіру кезінде құрал ұшқын шығарады, бұл шаңның немесе будың тұтануына әкелуі мүмкін.
- Электр құралымен жұмыс істеу кезінде жұмыс орныңызға жақын балаларды және бөгде адамдарды кіргізбеңіз. Сіз электр құралын басқаруды жоғалтуыңыз мүмкін.

Электр қауіпсіздігі

- Жерге тұйықталған беттермен (құбырлармен, жылыту элементтерімен, ас үй плиталарымен және тоңазытқыштармен) дененің жанасуын болдырмаңыз. Денеңізді жерге тұйықтау электр тогының соғу қаупін арттырады.
- Электр құралын жаңбыр мен ылғалдан қорғаңыз. Судың электр құралына енуі электр тогының соғу қаупін арттырады.
- Ашық электр құралымен жұмыс істегенде, бұл үшін қолайлы ұзартқыш кәбілдерді қолданыңыз. Ашық ауада жұмыс істейтін ұзартқыш кәбілді пайдалану электр тогының соғу қаупін азайтады. Розетка сақтандырғышпен немесе апаттық ток қосқышымен жабдықталуы керек.

Жеке қауіпсіздік

- Электр құралымен жұмыс жасағанда абай болыңыз. Егер сіз шаршасаңыз немесе алкоголь, есірткі, дәрі-дәрмектің әсерінен болсаңыз, электр құралын пайдаланбаңыз. Электр құралымен жұмыс істегенде назар аудармау ауыр жарақатқа әкелуі мүмкін.
- Электр құралының жұмыс түріне байланысты жеке қорғаныс құралдарын (қорғаныш маскасы, сырғанамайтын табаны бар аяқ киім, қорғаныш дулыға немесе есту мүшелерін қорғау құралдары) қолдану жарақат алу қаупін азайтады.
- Дұрыс жұмыс киімін киіңіз. Кең киім мен зергерлік бұйымдарды киюге болмайды. Шашыңызды, киіміңізді және қолғаптарыңызды қозғалатын бөліктерден алыс ұстаңыз.
- Электр құралының байқаусызда қосылуын болдырмаңыз. Электр құралын қуат көзіне және/немесе батареяға қоспас бұрын құрылғының өшірілгеніне көз жеткізіңіз. Қосылатын құралды қосқыштың артында ұстамаңыз.
- Орнату құралын немесе сомын кілттерді электр құралы қосылмай тұрып алыңыз. Электр құралының айналмалы бөлігінде орналасқан құрал немесе кілт жарақатқа әкелуі мүмкін.
- Құралмен жұмыс істеу үшін табиғи емес позаны қабылдамаңыз. Әрқашан тұрақты қалыпты ұстаныңыз және тепе-теңдікті сақтаңыз. Осының арқасында сіз электр құралын күтпеген жағдайларда жақсы басқара аласыз.
- Электр қуатын жоғалтқанда немесе электр құралын басқа өздігінен өшіргенде, құрылғыны дереу өшіріңіз. Егер кернеу жоғалған кезде электр құралы қосулы болса, онда қуат беруді қайта бастаған кезде ол өздігінен жұмыс істейді, бұл пайдаланушының денсаулығына және/немесе мүлікке зиян келтіруі мүмкін.
- Пайдалану ережелерін, сондай-ақ қауіпсіздік ережелерін сақтамау электр тогының соғуына, өртке және/немесе ауыр жарақатқа әкелуі мүмкін. Өндіруші және оның уәкілетті өкілдері осы нұсқаулықтың талаптарын сақтамай, құралды пайдаланудан туындаған зиян үшін жауап бермейді.

Құрылғымен жұмыс істеу кезіндегі сақтық шаралары

- Жұмыстың нақты шарттарын ескере отырып, осы нұсқаулықта көрсетілген нұсқауларға сәйкес құралдарды, компоненттерді, биттерді және т.б. пайдаланыңыз. Электр құралын мақсатынан тыс пайдалану қауіпті.
- Ақаулы қуат қосқышы бар құралды пайдаланбаңыз.
- Құрылғы балалар мен физикалық, сенсорлық немесе ақыл-ой қабілеті шектеулі адамдар үшін, олардың қауіпсіздігіне жауапты басқа адамдар бақылайтын жағдайларды қоспағанда, пайдалануға арналмаған. Балаларға құрылғымен ойнауға рұқсат бермеңіз.
- Құралдың қозғалатын бөліктерінің мықтап бекітілгеніне және жұмыс істейтініне көз жеткізіңіз. Егер құрал зақымдалған болса, оны жөндеу керек.
- Қайта аккумуляторлы батареяларды салған немесе шығарған кезде қуатты өшіріңіз.

- Батареяны тек өндіруші көрсеткен үйлесімді зарядтағышпен зарядтаңыз. Батареялардың бір түріне сәйкес келетін зарядтағыш батареялардың басқа түрлерімен бірге пайдаланылған кезде өрт қаупін тудыруы мүмкін.
- Зарядтағышта шаң мен кір жоқ екеніне көз жеткізіңіз.
- Жұмыс аяқталғаннан кейін құралды бір жаққа қоймас бұрын, оны өшіріп, айналмалы бөліктердің тоқтағанын күтіңіз.
- Сервистік қызмет көрсетуді түпнұсқа қосалқы бөлшектерді пайдалана отырып, білікті персонал жүргізуі тиіс. Бұл электр құралының қауіпсіздігіне кепілдік береді.
- Биталар немесе құрамдастар жасырын кәбілдермен жанасуы мүмкін жағдайларда жұмыс істегенде құралды оқшауланған тұтқадан ұстаңыз. Кернеу кәбілдерімен байланыста болған жағдайда, құралдың металл бөліктері өткізгіш болады және электр тогының соғуына әкелуі мүмкін.
- Тек жарамды құрамдастарды қолданыңыз.
- Бұрғылау бөлікті астыңғы бетіне зақым келтірместен бұрғылай алатынына көз жеткізіңіз.
- Құралды өшіргеннен кейін бірден битаны ұстамаңыз.
- Қолыңызды өңделетін бөліктің астына қоймаңыз.
- Қолыңызбен үгінділерді, битаның жанындағы жоңқаларды алып тастамаңыз.
- Алаңдатпас бұрын, жұмысты аяқтап, құралды өшіріңіз.
- Электр құралының бұрандалы қосылымдарын үнемі тексеріп отырыңыз.

Құралды дұрыс пайдалану

- Құрылғы коммерциялық мақсатта пайдалануға арналмаған.
- Ақаулы қосқышы бар құралмен жұмыс жасамаңыз. Қосылмайтын немесе өшірілмейтін құрал қауіпті және оны жөндеу керек.
- Құралды баптауды бастамас бұрын, керек-жарақтарды ауыстырып, жұмысты тоқтатпас бұрын, құралдың өшірілгеніне көз жеткізіңіз.
- Құралды онымен таныс емес немесе осы нұсқаулықты оқымаған адамдардың пайдалануына жол бермеңіз.
- Осы нұсқауларға сәйкес құралды, керек-жарақтарды, саптамаларды және т.б. қолданыңыз. Жұмыс шарттары мен орындалатын жұмысты ескеріңіз. Көзделмеген жұмыстарға арналған құралдарды пайдалану қауіпті жағдайларға әкелуі мүмкін.
- Пайдаланылмаған құрал құрғақ, жабық жерде сақталуы керек.

Сыни бас тартулар тізімі

- Қатты ұшқын кезінде қолдануға болмайды.
- Қатты діріл пайда болған кезде қолдануға болмайды.
- Түтін пайда болған кезде өнімнің корпусынан тікелей қолдануға болмайды.

Шекті күйлердің критерийлері

Өнімнің корпусы зақымдалған.

Қызметкерлердің ықтимал қате әрекеттері

- Зақымдалған тұтқамен немесе зақымдалған қорғаныспен қолдануға болмайды.
- Жаңбыр кезінде ашық жерде қолдануға болмайды.
- Корпусқа су кірген кезде қоспаңыз.

Өнімнің қызмет ету мерзімі

Өнімнің қызмет ету мерзімі — 4 жыл.

Көрсетілген қызмет мерзімі тұтынушы осы нұсқаулықтың талаптарын сақтаған жағдайда жарамды.

Аккумулятор батареясымен жұмыс істеу бойынша ұсыныстар (Li-pol/Li-ion)

Құрметті пайдаланушы, бұл құрылғы өзінің құрамында қуат көзі ретінде литий негізіндегі аккумуляторды қолданылатынына назарыңызды аударамыз. Төмендегі ақпаратты мұқият қарап шығыңыз, ол аккумулятордың қызмет ету мерзімін ұзартуға және оны пайдалану кезінде жағымсыз салдардың алдын алуға көмектеседі.

АКБ-ның табиғи тозуы

Құрылғыны ұзақ уақыт сақтау және пайдалану кезінде аккумулятор (бұдан әрі мәтін бойынша — «АКБ») заряд пен сыйымдылықты жоғалтуға бейім. 300 заряд-заряд бітуі циклінен кейін (құрылғыны шамамен бір жыл пайдаланғаннан кейін) батарея сыйымдылығы номиналды сыйымдылықтың 80%-на дейін төмендеуі мүмкін. 400 заряд-заряд бітуі циклінен кейін АКБ сыйымдылығы номиналды сыйымдылықтың 60%-на дейін төмендеуі мүмкін. Белгіленген шектерде және уақыт кезеңдерінде сыйымдылықтың ішінара төмендеуі — ақау болып табылмайтын АКБ-ның табиғи тозуы болып табылады.

Аккумулятор сыйымдылығы және заряд-заряд бітуі циклдерінің саны

АКБ құрылғыдан бөлек сақталса да зарядын жоғалтады. Зарядының өзінен-өзі бітуі айына шамамен 5%-ды құрайды. Құрылымы бойынша АКБ қысқа мерзімді және қолданылғанына немесе қолданылмағанына қарамастан үнемі тозады. Температура неғұрлым жоғары болса, зарядтың көлемі (сақталу тұрғысынан) 40%-ға тең деп саналатын «оңтайлыдан» әрі болса, деградация да соғұрлым қарқынды болады. Басқаша айтқанда, егер АКБ қолданылмаса, онда зарядты 40–50% деңгейінде ұстаған жөн.



Тек түпнұсқа зарядтау құрылғысын пайдаланыңыз

Батареяны зарядтау/зарядының бітуі мүмкіндігі оған орнатылған контроллермен басқарылады. Li-ion үшін сыртқы зарядтау құрылғыларымен мәжбүрлі «жылдам зарядтау» режимдері өте қауіпті, өйткені заряд және заряд біту токтары шектеулі.

Li-ion батареяларында «жад әсері» деп аталатын нәрсе жоқ. Аккумуляторларды зарядтың кез келген деңгейінен зарядын бітіруге/зарядтауға болады.

Көптеген құрылғыларда заряд/заряд бітуі шегі бар — контроллер аккумуляторды зарядтауға мүмкіндік бермеуі мүмкін, мысалы, заряд 90%-дан жоғары болса. Сондай-ақ, ол аккумулятордың толығымен таусылуына жол бермейді, бұл элементтердің істен шығуына жол бермейді. Құрылғының жұмысы электр желісі арқылы жүзеге асырылса да, айына кемінде бір рет Li-ion батарея толық заряд/заряд бітуі циклінен өтуі керек («батареяның таусылуы» туралы хабарлама пайда болғанға дейін). Батареяны толық таусылуына дейін жеткізу мүмкін емес. Li-ion аккумулятор заряды таусылған кезде ұзақ уақыт сақталса, тез бұзылады. Егер бұл орын алса, оны бірден зарядтауға орнатыңыз. Егер батарея 2 апта немесе одан да көп уақыт бойы таусылған күйде болса, онда батарея элементтеріндегі сыйымдылықты жоғалтудың қайтымсыз үдерісі жүреді, нәтижесінде батареяның өзі істен шығады.

Температура режимін сақтаңыз

Батареялар қалыпты ауа ылғалдылығында +15 °C-тан +35 °C-қа дейінгі температурада зарядталған күйде сақталуы керек. Батареялар өте жоғары (+40 °C-тан жоғары) және өте төмен (-10 °C-тан төмен) қоршаған орта температурасында ұзақ уақыт жұмыс істеуге жол бермейді. Батареяны тікелей күн сәулесінің астында қалдыруға болмайды.

Зақымдану іздері бар батареяларды бөлшектемеңіз, өртемеңіз немесе пайдаланбаңыз

Ешқандай жағдайда батареяларды өз бетінше бөлшектеуге және олардың элементтерін зарядтауға болмайды. Жөндеу немесе қызмет көрсету мақсатында мамандандырылған сервис-орталықтарға хабарласыңыз.

Элементтердің тесілуі немесе мыжылуы ішкі қысқа тұйықталуға, содан кейін өрт пен жарылысқа әкелуі мүмкін. Литийдің жоғары температурадан еруі де жарылысқа әкелуі мүмкін. Тығыздалмаған кезде элементтің ішіне су кіруі немесе атмосфералық ылғал конденсациялануы мүмкін, бұл сутектің бөлінуімен реакцияға және өртке әкелуі мүмкін. Батареяның ағымдағы күйін, мысалы, кез-келген құрылғыда бар батарея күйінің индикаторынан көре аласыз (оның орналасқан жерін және сатып алу кезінде жұмыс істеу қағидатын нақтылаңыз).

Назар аударыңыз!

- Сақ болыңыз, зақымдалған батареялар зиянды заттарды шығаруы мүмкін.
- Егер батарея ауыстырылатын болса (алынбалы), оның жұмыс қабілеттілігіне қатысты мәселелер анықталған кезде қызмет көрсету орталығына хабарласу керек (кепілдік талонындағы кепілдік мерзімін қараңыз). Егер батарея алынбайтын болса (АКБ құрылғының ажырамас бөлігі болып табылады), кепілдік

құрылғының өзі сияқты әрекет етеді. Сондай-ақ, қызмет көрсету орталығына хабарласу қажет. Ақаулы батареяны жөндеуге неғұрлым тезірек берсеңіз, соғұрлым оны ең аз шығындармен қалпына келтіруге болады.

- Аккумулятордың жұмыс уақыты көптеген басқа факторларға байланысты, нақты жұмыс уақыты көрсетілгенге сәйкес келмеуі мүмкін.
- Аккумулятор зарядтау циклдерінің шектеулі санына мүмкіндік береді және біраз уақыттан кейін ауыстыруды қажет етуі мүмкін (аккумуляторға шектеулі кепілдік шарттарын кепілдік талонынан қараңыз). Аккумулятордың қызмет ету мерзімі пайдалану режиміне және баптауларға байланысты.

Техникалық сипаттамалары

- Үлгісі: CDBL65.
- Сауда белгісі: FinePower.
- Аккумулятор кернеуі: 20 В.
- Батарея сыйымдылығы: 2 А·сағ.
- Патрон түрі: жылдам қысқыш.
- Максималды айналу сәті: 65 Н·м.
- Айналу сәтінің қадамдарының саны: 22+1.
- Жұмыс режиміндегі діріл деңгейі (K=1,5): 2,5 м/с².
- LpA дыбыс қысымының деңгейі (K=5): 83 дБ (A).
- LwA дыбыстық қуат деңгейі (K=5): 94 дБ (A).
- Ылғал мен шаңнан қорғау дәрежесі: IP20.
- Қолдану саласы: тұрмыстық.

Жинақталым

- Бұрамашегені бұрағыш.
- Белдікке бекітуге арналған қапсырма.
- FinePower OneBase B20 аккумуляторы (2 дана).
- FinePower OneBase C124 зарядтағышы.
- Пластикалық кейс.
- PH1/PH2/PZ1/PZ2/SL5/SL6 биттері.
- 2/2.5/3/4/5/6 мм металл бұрғылар.
- Пайдалану бойынша нұсқаулық.

Құрылғы схемасы

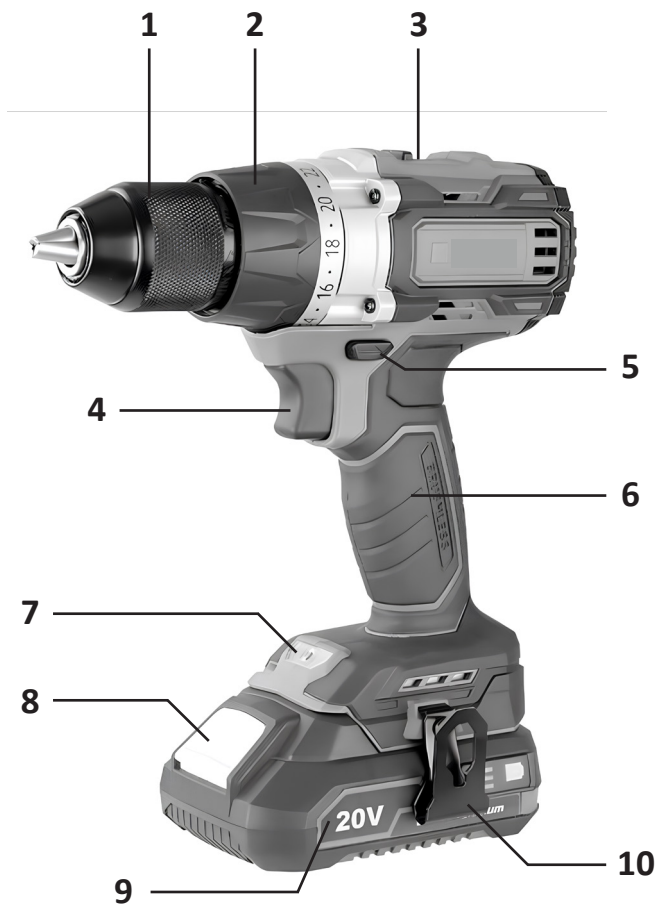

1. Жылдам қысқыш патрон.
2. Айналу сәт реттегіші.
3. Жылдамдық қосқышы.
4. Қуат қосқышы.
5. Айналу бағытын ауыстырып-қосқыш.
6. Тұтқа.
7. Жарық диоды.
8. Аккумуляторды бекіту батырмасы.
9. Аккумулятор.
10. Белдікке бекітуге арналған қапсырма.

Пайдаланушы нұсқаулығы

Назар аударыңыз! Құралды жинамас бұрын немесе бөлшектемес бұрын оның өшірілгеніне және аккумулятордың алынғанына көз жеткізіңіз.

Биттерді немесе бұрғыларды орнату немесе алу

- Қысқыш камераларды ашу үшін іліністі (1) сағат тіліне қарсы бұраңыз. Бұрғылауды немесе битті (2) қысқыш патронға дейін салыңыз. Патронды қатайту үшін іліністі сағат тілімен бұраңыз.
- Битаны немесе бұрғылауды алу үшін патронды сағат тіліне қарсы бұраңыз.

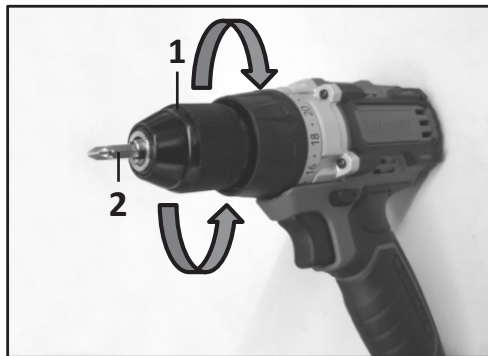

Белдікке бекіту үшін қапсырманы орнату

Кронштейн құрылғының оң жағынан арнайы бекітпеге бекітіледі және төмендегі схемада көрсетілгендей бұрандамен бекітіледі.

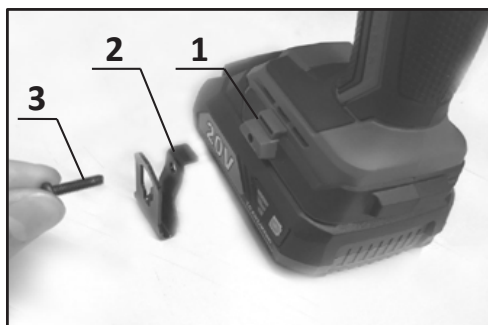

1. Бекіткіш.
2. Қапсырма.
3. Бұранда.

Назар аударыңыз! Әрқашан бұранданы мықтап бұрап алғаныңызды тексеріңіз. Әйтпесе, қапсырма құралдан секіріп, жарақат алуы мүмкін.

Қосу/өшіру

Ескерту: батареяны қоспас бұрын, қуат қосқышының дұрыс жұмыс істеп тұрғанын және босатылған кезде оның бастапқы күйіне оралғанын тексеріңіз.

- Бұрауышты іске қосу үшін қуат қосқышын басыңыз. Қысым жоғарылаған сайын айналу жылдамдығы артады.
- Бұрауышты тоқтату үшін қуат қосқышын босатыңыз.



Артқы жарық

Назар аударыңыз! Қосылған кезде жарық диодты тікелей қарамаңыз.

Артқы жарық нашар жарықтандырылған жерлерде жұмыс істеуге арналған. Қуат қосқышын басқан кезде жарық диоды автоматты түрде жанады және босатылғаннан кейін шамамен 10 секундтан кейін сөнеді.



Ескертпелер

- Егер бұрағыш пайдалану кезінде кенеттен сөніп қалса және жарық диоды жыпылықтай бастаса, бұл құралдың қызып кетуін білдіреді. Қуат қосқышын босатыңыз және құралды суытыңыз.
- Құрғақ, жұмсақ шүберекпен жарықдиодты шаң мен кірді мезгіл-мезгіл сүртіңіз. Оның бетіне сызат түсірмеу үшін абай болыңыз, себебі бұл оның жарқылының жарықтығын төмендетуі мүмкін.

Айналу бағытын ауыстыру

Назар аударыңыз!

- Жұмысты бастамас бұрын әрқашан белгіленген айналу бағытын тексеріңіз.
- Құралды толығымен тоқтатқанға дейін айналу бағытын өзгерту оның зақымдалуына әкелуі мүмкін.
- Егер құрал қолданылмаса, айналу бағытының қосқышын әрқашан бейтарап күйге қойыңыз.



Айналу бағытын сағат тілімен орнату үшін «А» жағындағы айналу бағытының қосқышын басыңыз. Айналу бағыттарын сағат тіліне қарсы орнату үшін «В» жағындағы айналу бағытының қосқышын басыңыз.

Ескерту: айналу бағытының қосқышы бейтарап күйде болғанда, қуат қосқышы құлыпталады.

Жылдамдықты ауыстыру

Назар аударыңыз!

- Әрқашан жылдамдық қосқышын соңына дейін «1» немесе «2» күйіне қойыңыз. Егер сіз құралды ажыратқыштың орташа күйінде қолдансаңыз, бұл оның бұзылуына әкелуі мүмкін.
- Құрал жұмыс істеп тұрған кезде жылдамдықты ауыстырмаңыз, себебі бұл оның зақымдалуына әкелуі мүмкін.
- Егер айналу жылдамдығы «2» күйінде жұмыс істегенде айтарлықтай төмендесе, қосқышты «1» күйіне ауыстырып, жұмысты жалғастырыңыз.

Белгі	Жылдамдық	Айналу сәті	Қолдану
1	Төмен	Жоғары	Жоғары жүктеме
2	Жоғары	Төмен	Төмен жүктеме

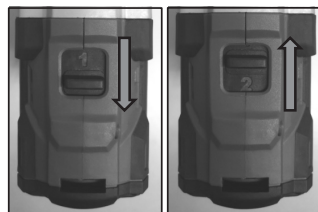

1. Құралды өшіріңіз.
2. Жоғары жылдамдықты орнату үшін жылдамдық қосқышын «2» күйіне немесе төмен жылдамдықты, бірақ жоғары айналу сәтті орнату үшін «1» күйіне ауыстырыңыз.

Қатайту айналу сәтін реттеу

- Реттегішті бұрап, бұрау айналу сәтін реттеңіз, осылайша қажетті бөлік бұрағыш корпусындағы көрсеткімен тураланады. «1» белгісі көрсеткішпен тураланған кезде қатайту моменті минималды, ал «2» белгісі көрсеткішпен тураланған кезде максимум болады.
- «1»-ден «22»-ге дейінгі белгілерде ілінісу белгіленген айналу сәтке жеткенде сырғып кетеді. «2» белгісінде муфта жұмыс істемейді.
- Жұмысты бастамас бұрын, белгілі бір жағдайға қажетті бұрау айналу сәтін анықтау үшін материалға сынақ бұрандасын бұраңыз.

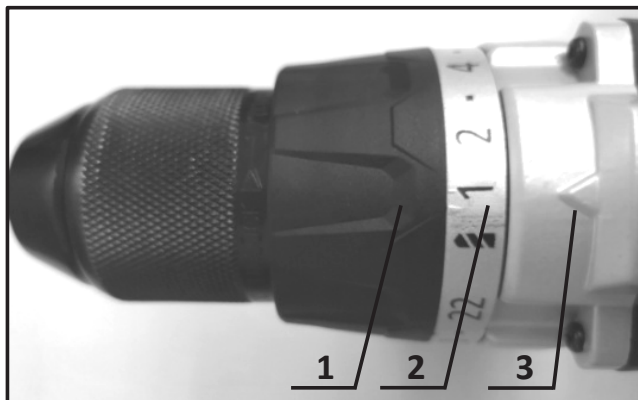

1. Айналу сәт реттегіші.
2. Бөлу.
3. Көрсеткіш.

Төмендегі кестеде айналу сәті мәні мен бұранданың/бұранданың қажетті диаметрі арасындағы сәйкестіктер келтірілген.

Мағынасы		1	2	3	4	5	6	7	8	9	10	11	12	13	14	15	16	17	18	19	20	21	22
Машина бұрандасы		M4				M5								M6									
Ағаш бұрандасы	Жұмсақ ағаш	-				Ø 3,5 × 22				Ø 4,1 × 38				-									
	Қатты ағаш	-				Ø 3,5 × 22				Ø 4,1 × 38				-									

Құралмен жұмыс

Назар аударыңыз!

- Аккумуляторды толығымен бекітілгенше әрқашан ұяға салыңыз, әйтпесе ол құлап кетуі мүмкін.
- Егер жұмыс кезінде айналымдар кенеттен төмендей бастаса, зақымдануды болдырмау үшін жүктемені азайтыңыз немесе құралды тоқтатыңыз.

Бір қолыңызбен құралды тұтқадан, ал екінші қолыңызбен батареяның төменгі жағынан ұстап тұрыңыз, оны жұмыс кезінде жақсы басқарыңыз.

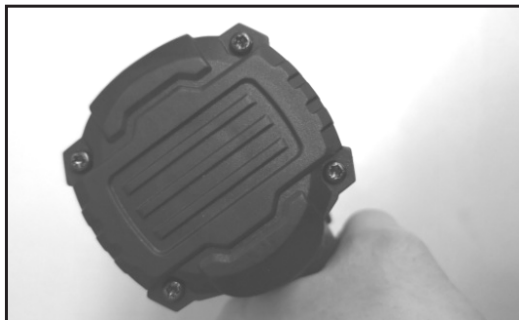

Назар аударыңыз! Құралдың желдеткіш саңылауларын ештеңемен жаппаңыз.



Бұрандалар мен бұрамашегелерді бұрау

Жұмысты бастамас бұрын айналу сәт реттегішін қолайлы бөлімге орнатыңыз.

1. Битаның ұшын бұранданың немесе бұрамашегенің басына салыңыз да, құралды басыңыз.
2. Құралды баяу жылдамдықпен іске қосыңыз, содан кейін оны біртіндеп арттырыңыз.
3. Ілінісу іске қосылғаннан кейін қуат қосқышын босатыңыз.

Ескерту: бұранданы ағашқа бұраған кезде, жұмысты жеңілдету және ағаш дайындаманың сынуын болдырмау үшін сынақ тесіктерін (бұранданың диаметрінің шамамен 2/3 бөлігі) бұрғылаңыз.

Бұрғылау

Айналу сәт реттегішін «» күйіне бұраңыз.

Ағашты бұрғылау

Ағашты бұрғылау кезінде ең жақсы нәтижеге бағыттаушы бұрандалы бұрғыларды қолдану арқылы қол жеткізіледі. Жіп бұрғылау басын өңделетін бөлікте ұстау арқылы бұрғылауды жеңілдетеді.

Металл бұрғылау

Жұмыс кезінде бұрғылаудың сырғып кетуіне жол бермеу үшін бұрғылау жүргізілетін жерде өзек пен балғамен ойық жасаңыз. Бұрғылау ұшын ойыққа қойып, бұрғылауды бастаңыз.

Ескерту: металдарды бұрғылау кезінде кесу үшін арнайы майлағышты қолданыңыз. Ерекшелік — шойын мен жез, оны құрғақ бұрғылау керек.

Назар аударыңыз!

- Құралға шамадан тыс қысым бұрғылау процесін тездетпейді. Сонымен қатар, бұл бұрғылау ұшының зақымдалуына, құралдың өнімділігінің төмендеуіне және оның қызмет ету мерзімінің қысқаруына әкелуі мүмкін.
- Кептелген бұрғыны айналу бағытының қосқышын кері айналдыруға орнату арқылы алуға болады. Алайда, егер сіз құралды мықтап ұстамасаңыз, ол өте күрт артқа жылжуы мүмкін.
- Әрқашан өңделетін дайындамаларды іскенже немесе ұқсас қысқыш құрылғыға бекітіңіз.
- Егер құрал аккумулятор заряды таусылғанға дейін үздіксіз жұмыс істесе, зарядталған аккумулятормен жұмыс жасамас бұрын 15 минут үзіліс жасаңыз.

Аккумулятор мен зарядтағышты пайдалану

Назар аударыңыз!

Тек осы электр құралымен үйлесімді керек-жарақтарды пайдаланыңыз.

Li-ion аккумуляторы	Finepower OneBase B20 / Finepower OneBase B40 / Finepower OneBase B60 / FinePower OneBase S40 / FinePower OneBase S80
Зарядтау құрылғысы	Finepower OneBase C124 / Finepower OneBase C135 / Finepower OneBase C230 / FinePower OneBase C180S

Аккумуляторды орнату және шығару

Назар аударыңыз!

- Аккумуляторды орнатпас бұрын немесе шығармас бұрын әрқашан құрылғыны өшіріңіз.
- Аккумуляторды орнату және шығару кезінде батарея мен құралды мықтап ұстаңыз. Әйтпесе, олар қолдарынан сырғып кетуі мүмкін, бұл олардың зақымдалуына немесе тіпті жарақаттануына әкелуі мүмкін.

Аккумуляторды шығару үшін (2) алдыңғы жағындағы бекіту батырмасын (1) басып тұрып, оны өзіңізге қарай тартыңыз.

Орнату үшін корпустағы ұясы бар батарея қойындысын тұралаңыз және аккумуляторды шертілгенше құралға салыңыз.

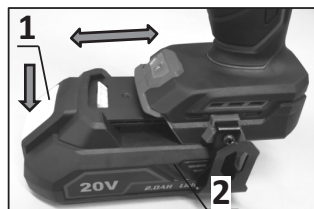

Ескертпелер



- Аккумуляторды толығымен салыңыз. Егер аккумулятор бекітілмеген болса, ол құралдан құлап кетуі мүмкін.
- Аккумуляторды орнату үшін шамадан тыс күш салмаңыз. Егер сіз аккумуляторды құралға сала алмасаңыз, оның дұрыс орналасуын тексеріңіз.

Заряд деңгейінің көрсеткіші

Аккумуляторлы батареяның қалған зарядын көру үшін аккумулятордың бүйіріндегі батырманы басыңыз.

Ескерту: пайдалану жағдайлары мен қоршаған ортаның температурасына байланысты зарядтың көрсеткіші нақты көрсеткіштен сәл өзгеше болуы мүмкін.



Заряд деңгейінің индикаторы	Қалған заряд
 Жасыл Қызғылт сары Қызыл	75–100%
 Қызғылт сары Қызыл	25–50%
 Қызыл	10–25%

Аккумулятор	Аккумулятордың номиналды* жұмыс уақыты
B20 2,0 А·сағ	≥27 мин
B40 4,0 А·сағ	≥60 мин
B60 6,0 А·сағ	≥87 мин
S40 4,0 А·сағ	≥60 мин
S80 8,0 А·сағ	≥116 мин

* Шағын жүктеме режимінде батарея толық зарядталған кезде құрылғының шамамен жұмыс уақыты.

Қызмет көрсету

Назар аударыңыз!

- Кез келген техникалық қызмет көрсетуден бұрын әрқашан құралдың өшірілгенін және аккумулятордың алынғанын тексеріңіз.
- Құрылғыны тазарту үшін бензин, лигроин, еріткіш, спирт және т.б. қолдануға тыйым салынады.

Құралды жөндеу, сондай-ақ кез келген басқа техникалық қызмет көрсету немесе реттеу тек уәкілетті қызмет көрсету орталықтарында жүргізілуі керек.

Құрылғыны жұмсақ, дымқыл шүберекпен сүртіңіз. Қатты жуғыш заттарды қолданбаңыз. Құралды ылғалға ұшыратпаңыз.

Аккумуляторды/құралды қорғау жүйесі

Бұл құрал құрал мен батареяның қызмет ету мерзімін ұзарту үшін төменде сипатталған жағдайларда қозғалтқыштың қуатын автоматты түрде тоқтататын қорғаныс жүйесімен жабдықталған.

Құралдың шамадан тыс жүктелуі

Егер аккумулятор жұмыс істеп тұрған кезде шамадан тыс жоғары ток тұтынса, құрал автоматты түрде тоқтайды. Бұл жағдайда құралды өшіріп, құралдың шамадан тыс жүктелуіне себеп болған әрекетті тоқтатыңыз. Содан кейін құралды қайта қосыңыз.

Құралдың қызып кетуі

Егер құрал немесе батарея қызып кетсе, құрал автоматты түрде жұмысын тоқтатады. Бұл жағдайда құралды/аккумуляторды қайта қоспас бұрын суытыңыз.

Аккумулятордың заряды таусылды

Аккумулятор тым төмен болса, құрал автоматты түрде жұмысын тоқтатады. Аккумулятор жинағын алыңыз және батареяны зарядтаңыз.

Ықтимал мәселелер және олардың шешімдері

Мәселе	Ықтимал себеп	Шешім
Электр құралы жұмыс істемейді	Аккумулятор заряды таусылды	Аккумуляторды қайта зарядтаңыз
	Аккумулятор ақаулы немесе зақымдалған	Аккумуляторды ауыстырыңыз
Электр құралының қозғалтқышы баяу жұмыс істейді / айналым санын жоғалтады	Аккумулятор заряды таусылды	Аккумуляторды қайта зарядтаңыз
	Аккумулятор ақаулы немесе зақымдалған	Аккумуляторды ауыстырыңыз
Қуат көзі зарядталмайды / зарядтағыштың индикаторы жұмыс істемейді	Сақтандырғыш істен шықты	Сақтандырғышты ауыстырыңыз
	Зарядтау құралы ақаулы	Зарядтау құралын ауыстырыңыз

Монтаждау, сақтау, тасымалдау (тасу), өткізу және кәдеге жарату ережелері мен шарттары

- Құрылғы ешқандай орнатуды немесе тұрақты бекітуді қажет етпейді.
- Құрылғыны сақтау дайындаушы мен тұтынушының жылытылатын үй-жайларында ауа температурасы 5 °С-тан 40 °С-қа дейін және ауаның салыстырмалы ылғалдылығы 80%-дан аспайтын орауышта жүргізілуі тиіс. Үй-жайларда жемірілуді тудыратын жегі қоспалар (қышқылдар, сілтілер буы) болмауы тиіс.
- Құрылғыны тасымалдау құрғақ ортада жүзеге асырылуы керек.
- Құрылғы мұқият өңдеуді қажет етеді, оны шаң, кір, соққы, ылғал, от және т. б. әсерінен қорғайды.
- Құрылғыны өткізу жергілікті заңнамаға сәйкес жүргізілуі тиіс.
- Өнімнің қызмет ету мерзімі аяқталғаннан кейін жабдықты мақсатсыз пайдалануды болдырмау үшін ол пайдаланудан шығарылуға және кейіннен федералды немесе жергілікті заңнамаға сәйкес кейіннен қайта өңдеу және кәдеге жарату үшін электр және электрондық жабдықтарды тиісті қабылдау пунктіне кәдеге жаратуға тапсырылуға тиіс. Осы өнімді дұрыс кәдеге жаратуды қамтамасыз ете отырып, сіз табиғи ресурстарды үнемдеуге көмектесіңіз және дұрыс емделмеген жағдайда қоршаған ортаға және адамдардың денсаулығына зиян келтірмеуге көмектесіңіз.
- Егер құрылғының ақаулығы анықталса, дереу уәкілетті қызмет көрсету орталығына хабарласыңыз немесе құрылғыны тастаңыз.

Қосымша ақпарат

Өндіруші: Нинбо Лянъе Электрик Эпплайнсис Ко., Лтд.
Цяньхоучэнь а., Юньлун, Иньчжоу ауд., Нинбо қ., Чжэцзян пров., Қытай.

Қытайда жасалған.

Импорттаушы / Қазақстан Республикасында талаптар қабылдайтын заңды тұлға:
«DNS QAZAQSTAN (ДНС КАЗАХСТАН)» ЖШС, Астана қ-ы, Сарыарқа ауданы, Сарыарқа д-лы, 12 Ғ-т, Қазақстан Республикасы.

Электронды пошта мекен-жайы: info@dns-shop.kz

Тауар КО ТР (ЕАЭО) талаптарына сәйкес келеді.

Өнім сапасын жақсарту үшін сипаттамалар, өнім туралы ақпарат және оның сыртқы түрі пайдаланушыға алдын ала ескертусіз өзгертілуі мүмкін.



Өндіріс күні пайдаланушы нұсқаулығының орыс тіліндегі нұсқасында көрсетілген. V.1

Кепілдік талоны

SN/IMEI: _____

Кепілдікке қойылған күні: _____

Өндіруші бүкіл кепілдік мерзімі ішінде құрылғының үздіксіз жұмыс істейтініне, сондай-ақ материалдар мен құрастырымда ақаулар болмайтынына кепілдік береді. Кепілдік мерзімі бұйым сатып алынған сәттен бастап есептеледі және жаңа өнімдерге ғана қолданылады.

Кепілдікті қызмет көрсету бұйым пайдаланушы нұсқаулығына сәйкес пайдаланылған жағдайда, кепілдік мерзімі ішінде тұтынушының кінәсіз істен шыққан элементтерді тегін жөндеуді немесе ауыстыруды қамтиды. Элементтерді жөндеу немесе ауыстыру уәкілетті сервис орталықтарының аумағында жүргізіледі.

Кепілдік мерзімі: 24 ай.

Пайдалану мерзімі: 48 ай.

Сервистік орталықтардың өзекті тізімі келесі мекенжай бойынша:

<https://www.dns-shop.kz/service-center/>

Кепілдік міндеттемелер және тегін сервистік қызмет көрсету, егер оларды ауыстыру бұйымды бөлшектеуге байланысты болмаса, тауардың жиынтықтылығына кіретін, төменде аталған керек-жарақтарға қолданылмайды:

- ҚБП (қашықтықтан басқару пульті) үшін қуат элементтері (батареялары).
- Жалғағыш кәбілдер, антенналар және оларға арналған ауыстырғыштар, құлаққаптар, микрофондар, «HANDS-FREE» құрылғылары; жиынтықта жеткізілетін әртүрлі типтегі ақпарат тасығыштар, бағдарламалық жасақтама (БЖ) және драйверлер (бұйымның қатқыл магниттік дискілеріндегі жинақтағышқа алдын ала орнатылған БЖ қоса алғанда, бірақ онымен шектелмей), сыртқы енгізу-шығару құрылғылары және манипуляторлар.
- Қаптамалар, сөмкелер, белдіктер, тасымалдауға арналған баулар, монтаждық құрылғылар, құралдар, бұйымға қоса берілетін құжаттама.
- Табиғи тозуға ұшырайтын шығын материалдары мен бөлшектер.



Өндіруші келесі жағдайларда кепілдік міндеттемелерге ие болмайды:

- Кепілдік мерзімі аяқталды.
- Егер жеке (тұрмыстық, отбасылық) қажеттіліктерге арналған бұйым кәсіпкерлік қызметті жүзеге асыру үшін, сондай-ақ оның тікелей міндетіне сәйкес келмейтін басқа мақсаттарда пайдаланылған болса.
- Өндіруші бұйымды пайдалану кезінде пайдаланушы нұсқаулығының талаптарын бұзу, бұйымды орнату және оған қызмет көрсету жөніндегі ұсынымдарды, қосу ережелерін (бұйымның өзіне де, онымен байланысты бұйымдарға да сәйкес келмейтін желілік кернеудің әсері нәтижесінде туындаған қысқа тұйықталулар), бұйымды сақтау және тасымалдау кезінде өнім иесі және/немесе үшінші тұлғалар шектен ықтимал материалдық, моральдық және өзге де зиян үшін жауапты болмайды.
- Механикалық зақымданудың барлық жағдайлары: өнімді пайдалану кезінде алынған сызаттар, жарықтар, деформациялар, соққы іздері, майысулар, кептелістер және т.б.
- Түрлендірулерді, рұқсат етілмеген жөндеулерді осындай жұмыстарды жүргізуге уәкілетті емес адамдар жүргізген жағдайлар. Егер ақаулық конструкцияны немесе бұйымның сұлбасын өзгерту, Өндіруші қарастырмаған сыртқы құрылғыларды қосу, жергілікті заңнамаға сай сәйкестік сертификаты жоқ құрылғыны пайдалану салдарынан туындаған болса.
- Егер бұйымның ақауы еңсерілмейтін күштің әсерінен (табиғи элементтер, өрт, су тасқыны, жер сілкінісі, тұрмыстық факторлар және Өндірушіге тәуелді емес басқа жағдайлар) немесе Өндіруші болжай алмаған үшінші тұлғалардың әрекеттерінен туындаса.
- Бұйымның толық немесе ішінара істен шығуына алып келген бұйымның ішіне бөгде заттардың, өзге денелердің, заттектердің, сұйықтықтардың, жәндіктердің немесе жануарлардың түсуінен, агрессивті ортаның әсерінен, жоғары ылғалдылықтан, жоғары температуралардан туындаған ақау.
- Бұйымды сәйкестендіру (сериялық нөмірі) жоқ немесе сәйкес келмейді. Егер зақымданулар (кемшіліктер) зиянды бағдарламалық қамтаманың; БЖ ұсынушысының осы қызметті ұсынбауына байланысты мүмкіндігінсіз бұйымның бағдарламалық ресурстарына қолжетімділіктің болмауына әкеп соққан құпиясөздерді (кодтарды) оларды жинау/қалпына келтіру мүмкіндігінсіз орнату, ауыстыру немесе жою әсерінен туындаса.
- Егер жұмыстың ақаулықтары қуат беруші, кәбілдік, телекоммуникациялық желілердің, радиосигнал қуатының стандарттарға немесе техникалық регламенттеріне сәйкес келмеуінен, оның ішінде бедер ерекшеліктерінен және басқа да осыған ұқсас сыртқы факторлардан, бұйымның желі әрекет ететін шекарада немесе аймақтан тыс жерде пайдаланылуынан туындаған болса.
- Егер зақымданулар стандартты емес (түпнұсқалық емес) және/немесе сапасыз (зақымданған) шығыс материалдарын, керек-жарақтарды, қосалқы бөлшектерді, қуат беру элементтерін, әртүрлі үлгідегі ақпарат тасымалдағыштарды (CD, DVD дискілерді, жад карталарын, SIM карталарын, картридждерді қоса алғанда) пайдаланудан туындаса.
- Егер кемшіліктер үйлесімсіз контентті (әуендерді, графиканы, бейне және басқа файлдарды, Java қосымшаларын және оларға ұқсас бағдарламаларды) алуға, орнатуға және пайдалануға байланысты туындаған болса.
- Осы бұйыммен жанасып жұмыс істейтін басқа жабдыққа келтірілген залалға.



fine**Power**