

# Руководство по эксплуатации

---

Шуроповерт  
OneBase CDBL65

FinePower

# Содержание

<b>Назначение устройства</b> .....	<b>3</b>
<b>Меры предосторожности</b> .....	<b>3</b>
Безопасность на рабочем месте .....	3
Электробезопасность .....	3
Личная безопасность .....	4
Меры предосторожности при работе с устройством .....	4
Правильное использование инструмента .....	5
Перечень критических отказов.....	5
Критерии предельных состояний.....	5
Возможные ошибочные действия персонала .....	6
Срок службы изделия .....	6
<b>Рекомендации по работе с аккумуляторной батареей (Li-pol/Li-ion)</b> .....	<b>6</b>
<b>Технические характеристики</b> .....	<b>8</b>
<b>Комплектация</b> .....	<b>8</b>
<b>Схема устройства</b> .....	<b>9</b>
<b>Инструкция по эксплуатации</b> .....	<b>10</b>
Установка или снятие биты или сверла .....	10
Установка скобы для крепления к ремню .....	10
Включение/выключение .....	11
Подсветка.....	11
Переключение направления вращения.....	12
Переключение скоростей .....	12
Регулировка крутящего момента затяжки .....	13
<b>Работа с инструментом</b> .....	<b>14</b>
Закручивание винтов и шурупов .....	14
Сверление .....	15
<b>Эксплуатация аккумулятора и зарядного устройства</b> .....	<b>16</b>
Установка и извлечение аккумулятора.....	16
Индикация уровня заряда.....	17
<b>Обслуживание</b> .....	<b>18</b>
<b>Система защиты аккумулятора/инструмента</b> .....	<b>18</b>
<b>Возможные проблемы и их решения</b> .....	<b>18</b>
<b>Правила и условия монтажа, хранения, перевозки (транспортировки), реализации и утилизации</b> .....	<b>19</b>
<b>Дополнительная информация</b> .....	<b>20</b>

# Уважаемый покупатель!

Благодарим Вас за выбор нашей продукции.

Мы рады предложить Вам изделия и устройства, разработанные и изготовленные в соответствии с высокими требованиями к качеству, функциональности и дизайну. Перед началом эксплуатации внимательно прочитайте данное руководство, в котором содержится важная информация, касающаяся Вашей безопасности, а также рекомендации по правильному использованию продукта и уходу за ним. Позаботьтесь о сохранности настоящего руководства и используйте его в качестве справочного материала при дальнейшей эксплуатации изделия.

## Назначение устройства

Данный электроинструмент предназначен для закручивания шурупов и сверления отверстий в металле, дереве и пластике.

## Меры предосторожности

### Безопасность на рабочем месте

- Рабочее место должно быть хорошо освещенным и содержаться в чистоте. Беспорядок или неосвещенные участки рабочего места могут привести к несчастным случаям.
- Не работайте с этим электроинструментом в помещении, в котором находятся горючие жидкости, воспламеняющиеся газы или пыль. Во время эксплуатации, а также при включении и выключении инструмент вырабатывает искры, что может привести к воспламенению пыли или паров.
- Во время работы с электроинструментом не допускайте близко к Вашему рабочему месту детей и посторонних лиц. Вы можете потерять контроль над электроинструментом.

### Электробезопасность

- Предотвращайте телесный контакт с заземленными поверхностями (с трубами, элементами отопления, кухонными плитами и холодильниками). При заземлении Вашего тела повышается риск поражения электротоком.
- Защищайте электроинструмент от дождя и сырости. Проникновение воды в электроинструмент повышает риск поражения электротоком.
- При работе с электроинструментом под открытым небом применяйте пригодные для этого кабели-удлинители. Применение пригодного для работы под открытым небом кабеля-удлинителя снижает риск поражения электротоком. Розетку следует оборудовать предохранителем или выключателем аварийного тока.

## Личная безопасность

- Будьте внимательны при проведении работ с электроинструментом. Не используйте электроинструмент, если Вы устали или находитесь под воздействием алкоголя, наркотиков, медикаментов. Невнимательность при работе с электроинструментом может привести к серьезным травмам.
- Применение средств индивидуальной защиты (защитной маски, обуви на нескользящей подошве, защитного шлема или средств защиты органов слуха) в зависимости от вида работы электроинструмента снижает риск получения травм.
- Носите подходящую рабочую одежду. Не носите широкую одежду и украшения. Держите волосы, одежду и рукавицы вдали от движущихся частей.
- Предотвращайте непреднамеренное включение электроинструмента. Перед подключением электроинструмента к электропитанию и/или к аккумулятору убедитесь, что устройство выключено. Не держите подключаемый инструмент за переключатель.
- Убирайте установочный инструмент или гаечные ключи до включения электроинструмента. Инструмент или ключ, находящийся во вращающейся части электроинструмента, может привести к травмам.
- Не принимайте неестественную позу для работы с инструментом. Всегда занимайте устойчивое положение и держите равновесие. Благодаря этому Вы можете лучше контролировать электроинструмент в непредвиденных ситуациях.
- При потере электропитания или другом самопроизвольном выключении электроинструмента немедленно выключите устройство. Если при потере напряжения электроинструмент остался включенным, то при возобновлении подачи питания он самопроизвольно заработает, что может привести к причинению вреда здоровью пользователя и/или материальному ущербу.
- Несоблюдение правил эксплуатации, а также техники безопасности может привести к поражению электрическим током, возгоранию и/или серьезным травмам. Производитель и его уполномоченные представители не несут ответственности за повреждения, вызванные использованием инструмента с несоблюдением требований данного руководства.

## Меры предосторожности при работе с устройством

- Используйте инструменты, комплектующие, биты и др. только в соответствии с инструкциями, изложенными в данном руководстве, учитывая фактические условия выполнения работ. Использование электроинструмента не по прямому назначению опасно.
- Не используйте инструмент с неисправным переключателем питания.
- Устройство не предназначено для использования детьми и лицами с ограниченными физическими, сенсорными или умственными способностями, кроме случаев, когда над ними осуществляется контроль другими лицами, ответственными за их безопасность. Не позволяйте детям играть с устройством.
- Убедитесь, что движущиеся части инструмента надежно зафиксированы и исправны. Если инструмент поврежден, его необходимо отремонтировать.
- Отключайте питание, когда Вы вставляете или извлекаете аккумуляторные батареи.

- Заряжайте аккумулятор только с помощью совместимого зарядного устройства, указанного производителем. Зарядное устройство, которое подходит для одного типа батарей, может создать риск пожара при использовании с другими типами аккумуляторных батарей.
- Следите, чтобы в зарядном устройстве не было пыли и грязи.
- Прежде чем отложить инструмент в сторону по окончании работы, отключите его и дождитесь остановки вращающихся частей.
- Сервисное обслуживание должно производиться квалифицированным персоналом с использованием оригинальных запчастей. Это гарантирует безопасностъ электроинструмента.
- Держите инструмент за изолированную ручку при работе в условиях, где биты или комплектующие могут контактировать со скрытыми кабелями. В случае контакта с кабелями под напряжением металлические части инструмента становятся проводящими и могут вызвать поражение электрическим током.
- Используйте только исправные комплектующие.
- Убедитесь, что сверло может просверлить деталь без повреждения нижележащей поверхности.
- Не касайтесь биты сразу после выключения инструмента.
- Не кладите руки под обрабатываемую деталь.
- Не убирайте руками опилки, стружку рядом с битой.
- Прежде чем отвлечься, закончите работу и отключите инструмент.
- Регулярно проверяйте болтовые соединения электроинструмента.

## **Правильное использование инструмента**

- Устройство не предназначено для использования в коммерческих целях.
- Не работайте с инструментом с неисправным выключателем. Инструмент, который не поддается включению или выключению, опасен и должен быть отремонтирован.
- До начала наладки инструмента, перед заменой принадлежностей и прекращением работы убедитесь, что инструмент выключен.
- Не допускайте использование инструмента лицами, которые незнакомы с ним или не читали настоящее руководство.
- Применяйте инструмент, принадлежности, насадки и т.п. в соответствии с настоящими инструкциями. Учитывайте при этом рабочие условия и выполняемую работу. Использование инструментов для непредусмотренных работ может привести к опасным ситуациям.
- Неиспользуемый инструмент должен храниться в сухом, закрытом месте.

## **Перечень критических отказов**

- Не использовать при сильном искрении.
- Не использовать при появлении сильной вибрации.
- Не использовать при появлении дыма непосредственно из корпуса изделия.

## **Критерии предельных состояний**

Поврежден корпус изделия.

## Возможные ошибочные действия персонала

- Не использовать с поврежденной рукояткой или поврежденным защитным кожухом.
- Не использовать на открытом пространстве во время дождя.
- Не включать при попадании воды в корпус.

## Срок службы изделия

Срок службы изделия составляет 4 года.

Указанный срок службы действителен при соблюдении потребителем требований настоящего руководства.

## Рекомендации по работе с аккумуляторной батареей (Li-pol/Li-ion)

Уважаемый пользователь, обращаем Ваше внимание, что данное устройство использует в своем составе аккумулятор на основе лития в качестве источника питания. Внимательно ознакомьтесь с нижеуказанной информацией, она поможет Вам продлить срок службы Вашего аккумулятора и предотвратить нежелательные последствия при его эксплуатации.

### Естественный износ АКБ

При длительном хранении и использовании устройства аккумулятор (далее по тексту — «АКБ») имеет свойство терять заряд и емкость. После 300 циклов заряда-разряда (примерно год использования устройства) емкость АКБ может снизиться до 80% от номинальной. Емкость АКБ после 400 заряд-разрядных циклов может снизиться до 60% от номинальной емкости. Частичное снижение емкости в указанных пределах и временных периодах — это естественный износ АКБ, который не является дефектом.

### Емкость аккумулятора и количество циклов заряда-разряда

АКБ теряет заряд, даже если она хранится отдельно от устройства. Саморазряд составляет около 5% в месяц. АКБ по своему строению недолговечны и постоянно деградируют вне зависимости от того, эксплуатируются они или нет. Данная деградация тем интенсивней, чем выше температура, и чем дальше величина заряда от «оптимального» (с точки зрения сохранности), который принято считать равным 40%. Другими словами, если АКБ не используется, то имеет смысл держать заряд на уровне 40–50%.

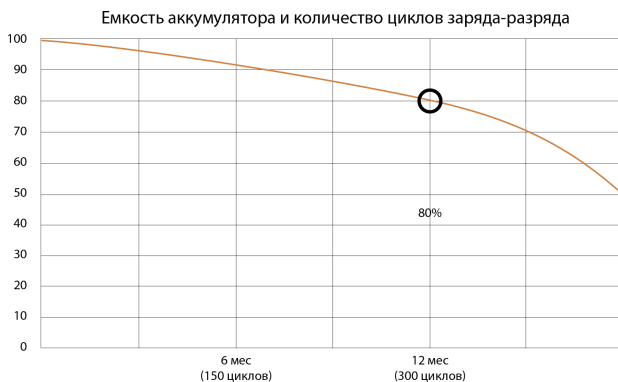

## **Используйте только оригинальное зарядное устройство**

Способность заряда/разряда батареи управляется встроенным в нее контроллером. Крайне противопоказаны принудительные режимы «быстрой зарядки» во внешних зарядных устройствах для Li-ion, т.к. токи заряда и разряда ограничены.

У Li-ion батареей отсутствует так называемый «эффект памяти». Начинать разряжать/заряжать аккумуляторы можно с любого уровня заряда.

В большинстве устройств стоит ограничение по степени заряда/разряда — контроллер может не позволить заряжать аккумулятор, если, например, заряд уже больше 90%. Также он не позволит полностью разрядить аккумулятор, препятствуя выходу из строя элементов. Даже если работа устройства осуществляется посредством электрической сети, хотя бы раз в месяц Li-ion батарея должна проходить полный цикл заряда/разряда (до появления сообщения «о разрядке батареи»). Нельзя доводить батарею до полной разрядки. Li-ion аккумулятор быстро деградирует при длительном хранении в разряженном состоянии. Если это все-таки произошло, сразу же установите его на зарядку. Если батарея находится в разряженном состоянии 2 недели и более, то происходит необратимый процесс потери емкости в элементах батареи, следствием чего является выход из строя самой батареи.

## **Соблюдайте температурный режим**

Батареи должны храниться в заряженном состоянии при температуре от +15 °C до +35 °C при нормальной влажности воздуха. Батареи плохо переносят длительную эксплуатацию при очень высоких (выше +40 °C) и очень низких (ниже -10 °C) температурах окружающей среды. Нельзя оставлять батарею под прямыми солнечными лучами.

## **Не разбирайте, не сжигайте, не используйте батареи со следами повреждений**

Ни в коем случае нельзя самостоятельно разбирать батареи и заряжать их элементы. В целях ремонта или обслуживания обращайтесь в специализированные сервис-центры.

Прокол элементов или смятие могут привести к внутреннему короткому замыканию с последующим возгоранием и взрывом. Расплавление лития от высокой температуры также может привести к взрыву. При разгерметизации внутрь элемента может попасть вода или сконденсироваться атмосферная влага, что способно привести к реакции с выделением водорода и возгоранию. Посмотреть текущее состояние батареи Вы можете, например, на индикаторе состояния батареи, который есть практически в каждом устройстве (уточните его местонахождение и принцип работы при покупке).

### **Внимание!**

- Будьте осторожны, поврежденные батареи могут выделять вредные вещества.
- Если батарея сменная (съёмная), при обнаружении проблем с ее работоспособностью следует обратиться в сервисный центр (см. гарантийный срок в гарантийном талоне). Если батарея несъёмная (АКБ является неотъемлемой частью устройства), гарантия действует как на само устройство. Необходимо

также обратиться в сервисный центр. Чем раньше Вы отдадите неисправную батарею в ремонт, тем больше вероятность, что она может быть восстановлена с наименьшими затратами.

- Время работы аккумулятора зависит от многих других факторов, действительное время работы может не совпадать с указанным.
- Аккумулятор допускает ограниченное число циклов зарядки и по прошествии некоторого времени может потребовать замены (условия ограниченной гарантии на аккумулятор смотрите в гарантийном талоне). Время работы аккумулятора зависит от режима использования и настроек.

## Технические характеристики

- Модель: CDBL65.
- Торговая марка: FinePower.
- Напряжение аккумулятора: 20 В.
- Емкость аккумулятора: 2 А·ч.
- Тип патрона: быстрозажимной.
- Максимальный крутящий момент: 65 Н·м.
- Количество ступеней крутящего момента: 22+1.
- Уровень вибрации в рабочем режиме (K=1,5): 2,5 м/с<sup>2</sup>.
- Уровень звукового давления LpA (K=5): 83 дБ(А).
- Уровень звуковой мощности LwA (K=5): 94 дБ(А).
- Степень защиты от влаги и пыли: IP20.
- Область применения: бытовое.

## Комплектация

- Шуруповерт.
- Скоба для крепления к ремню.
- Аккумулятор FinePower OneBase B20 (2 шт).
- Зарядное устройство FinePower OneBase C124.
- Пластиковый кейс.
- Биты PH1/PH2/PZ1/PZ2/SL5/SL6.
- Сверла по металлу 2/2,5/3/4/5/6 мм.
- Руководство по эксплуатации.

## Схема устройства

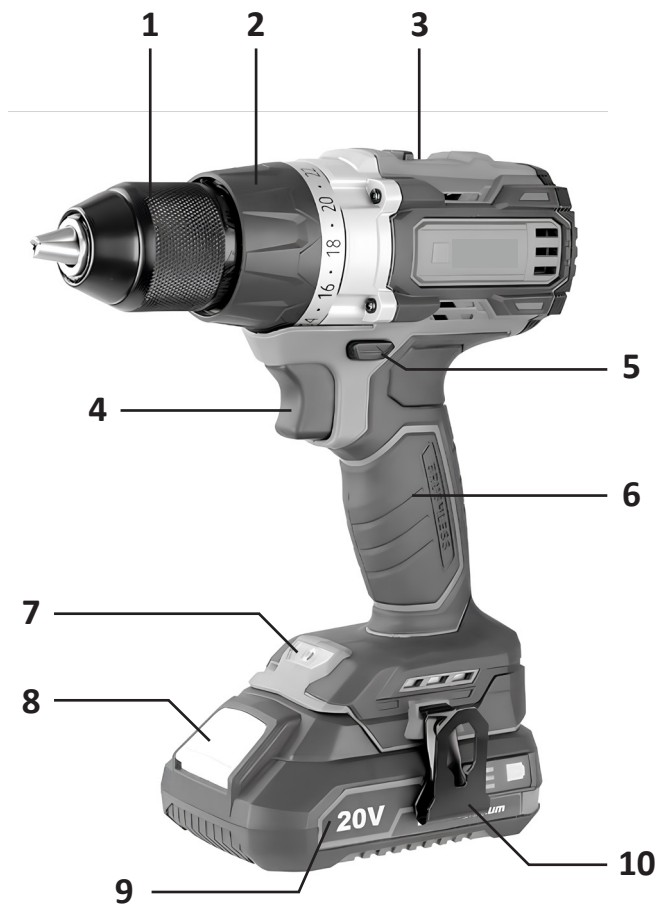

1. Быстрозажимной патрон.
2. Регулятор крутящего момента.
3. Переключатель скоростей.
4. Переключатель питания.
5. Переключатель направления вращения.
6. Рукоятка.
7. Светодиод.
8. Кнопка фиксации аккумулятора.
9. Аккумулятор.
10. Скоба для крепления к ремню.

## Инструкция по эксплуатации

**Внимание!** Перед сборкой или разборкой инструмента убедитесь, что он выключен, а аккумулятор извлечен.

### Установка или снятие биты или сверла

- Поверните муфту (1) против часовой стрелки для открытия зажимных кулачков. Вставьте сверло или биту (2) в зажимной патрон до упора. Поверните муфту по часовой стрелке для затяжки патрона.
- Для снятия биты или сверла поверните патрон против часовой стрелки.

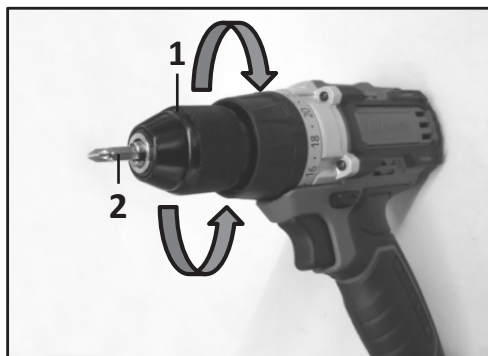

### Установка скобы для крепления к ремню

Скоба крепится с правой стороны устройства на специальное крепление и фиксируется винтом, как показано на схеме ниже.

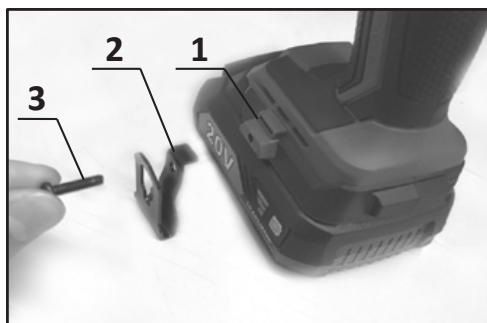

1. Крепление.
2. Скоба.
3. Винт.

**Внимание!** Всегда проверяйте, что Вы крепко затянули винт. В противном случае скоба может соскочить с инструмента и стать причиной травмы.

## Включение/выключение

**Примечание:** каждый раз перед подключением аккумулятора проверяйте, правильно ли срабатывает переключатель питания и возвращается ли он в исходное положение при отпускании.

- Чтобы запустить шуруповерт, нажмите на переключатель питания. Скорость вращения увеличивается по мере увеличения давления.
- Отпустите переключатель питания, чтобы шуруповерт прекратил работу.



## Подсветка

**Внимание!** Не смотрите непосредственно на светодиод, когда он включен.

Подсветка предназначена для работы в плохо освещенных местах. При нажатии на переключатель питания светодиод загорается автоматически и гаснет примерно через 10 секунд после его отпускания.



## Примечания

- Если шуруповерт внезапно выключился в процессе использования и светодиод начал мигать, это сигнализирует о перегреве инструмента. Отпустите переключатель питания и дайте инструменту остыть.
- Периодически вытирайте со светодиода пыль и грязь сухой мягкой тканью. Будьте осторожны, чтобы не поцарапать его поверхность, поскольку это может привести к снижению яркости его свечения.

## Переключение направления вращения

### Внимание!

- Перед началом работы всегда проверяйте установленное направление вращения.
- Изменение направления вращения до полной остановки инструмента может привести к его повреждению.
- Если инструмент не используется, всегда устанавливайте переключатель направления вращения в нейтральное положение.



Нажмите на переключатель направления вращения со стороны «А», чтобы установить направление вращения по часовой стрелке. Нажмите на переключатель направления вращения со стороны «В», чтобы установить направления вращения против часовой стрелки.

**Примечание:** когда переключатель направления вращения находится в нейтральном положении, переключатель питания блокируется.

## Переключение скоростей

### Внимание!

- Всегда устанавливайте переключатель скоростей до конца в положение «1» или «2». Если Вы будете использовать инструмент при среднем положении выключателя, это может привести к его поломке.
- Не переключайте скорость во время работы инструмента, так как это может привести к его повреждению.
- Если скорость вращения сильно снижается во время работы в положении «2», переведите переключатель в положение «1» и возобновите работу.

Отметка	Скорость	Крутящий момент	Применение
1	Низкая	Высокий	Высокая нагрузка
2	Высокая	Низкий	Низкая нагрузка

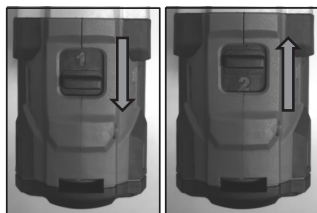

1. Выключите инструмент.
2. Переведите переключатель скоростей в положение «2», чтобы установить высокую скорость, или в положение «1», чтобы установить низкую скорость, но высокий крутящий момент.

## Регулировка крутящего момента затяжки

- Отрегулируйте крутящий момент затяжки, повернув регулятор так, чтобы нужное деление совместилось со стрелкой-указателем на корпусе шуруповерта. Крутящий момент затяжки минимален, когда с указателем совмещена отметка «1», и максимален, когда с указателем совмещена отметка «22».
- На отметках от «1» до «22» муфта будет проскальзывать при достижении установленного крутящего момента. На отметке «22» муфта не работает.
- Перед началом работы закрутите в материал пробный шуруп, чтобы определить необходимый крутящий момент затяжки для данного конкретного случая.

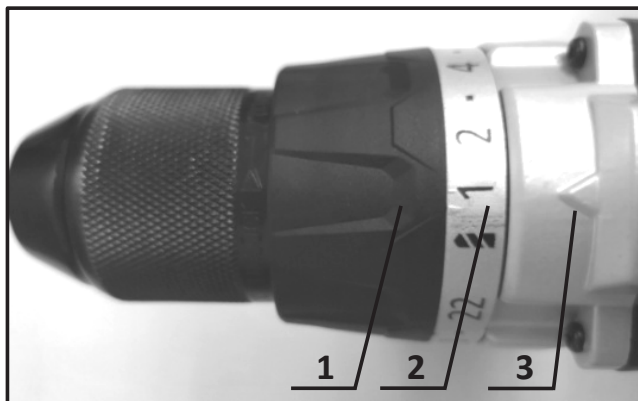

1. Регулятор крутящего момента.
2. Деления.
3. Указатель.

В таблице ниже приведены соответствия между значением крутящего момента и требуемым диаметром винта/шурупа.

Значение		1	2	3	4	5	6	7	8	9	10	11	12	13	14	15	16	17	18	19	20	21	22
Машинный винт		M4				M5										M6							
Шуруп по дереву	Мягкая древесина	-					Ø 3,5 × 22				Ø 4,1 × 38			-									
	Твердая древесина	-					Ø 3,5 × 22				Ø 4,1 × 38			-									

## Работа с инструментом

### Внимание!

- Всегда вставляйте аккумулятор в гнездо до полной фиксации, иначе он может выпасть.
- Если при работе количество оборотов стало внезапно падать, уменьшите нагрузку или остановите инструмент, чтобы избежать его повреждения.

Одной рукой удерживайте инструмент за рукоятку, а другой — за нижнюю часть аккумулятора, чтобы лучше контролировать его при работе.

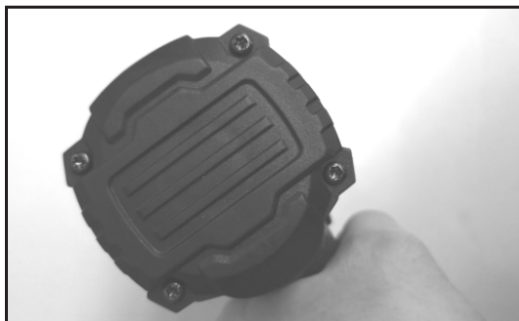

**Внимание!** Не закрывайте ничем вентиляционные отверстия инструмента.



## Закручивание винтов и шурупов

Перед началом работы установите регулятор крутящего момента на подходящее деление.

1. Вставьте острие биты в головку винта или шурупа и надавите на инструмент.
2. Запустите инструмент на медленной скорости, а затем постепенно увеличьте ее.
3. Отпустите переключатель питания, как только сработает сцепление.

**Примечание:** при закручивании шурупа в дерево высверлите пробные отверстия (примерно 2/3 от диаметра шурупа) для упрощения работы и предотвращения разламывания деревянной заготовки.

## Сверление

Поверните регулятор крутящего момента в положение «».

### Сверление древесины

При сверлении дерева наилучшие результаты достигаются с использованием сверл с направляющей резьбой. Резьба упрощает сверление, удерживая головку сверла в обрабатываемой детали.

### Сверление металла

Чтобы предотвратить скольжение сверла во время работы, с помощью кернера и молотка сделайте углубление в той точке, где будет происходить сверление. Поместите острие сверла в углубление и начните сверлить.

**Примечание:** при сверлении металлов используйте специальную смазку для резки. Исключение составляют чугун и латунь, которые следует сверлить насухо.

#### Внимание!

- Чрезмерное давление на инструмент не ускорит процесс сверления. Более того, оно может привести к повреждению наконечника сверла, снижению производительности инструмента и сокращению срока его службы.
- Застрявшее сверло можно извлечь, установив переключатель направления вращения на обратное вращение. Однако если Вы не будете крепко держать инструмент, он может сдвинуться назад очень резко.
- Всегда закрепляйте небольшие обрабатываемые заготовки в тисках или подобном зажимном устройстве.
- Если инструмент работал непрерывно до разряда аккумулятора, сделайте перерыв на 15 минут перед началом работы с заряженным аккумулятором.

# Эксплуатация аккумулятора и зарядного устройства

## Внимание!

Используйте только аксессуары, совместимые с данным электроинструментом.

Аккумулятор Li-ion	Finepower OneBase B20 / Finepower OneBase B40 / Finepower OneBase B60 / FinePower OneBase S40 / FinePower OneBase S80
Зарядное устройство	Finepower OneBase C124 / Finepower OneBase C135 / Finepower OneBase C230 / FinePower OneBase C180S

## Установка и извлечение аккумулятора

### Внимание!

- Всегда выключайте устройство перед установкой или извлечением аккумулятора.
- При установке и извлечении аккумулятора держите аккумулятор и инструмент крепко. В противном случае они могут выскользнуть из рук, что может привести к их повреждению или даже к травме.

Чтобы извлечь аккумулятор (2) потяните его на себя, одновременно зажав кнопку фиксации (1) на передней стороне.

Для установки выровняйте язычок аккумулятора с пазом на корпусе и вставьте аккумулятор в инструмент до щелчка.

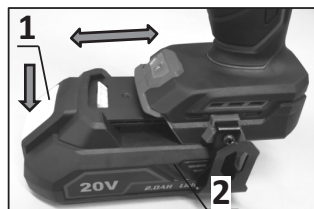

### Примечания







- Вставляйте аккумулятор до упора. Если аккумулятор не закреплен, он может выпасть из инструмента.
- Не прилагайте чрезмерные усилия для установки аккумулятора. Если у Вас не получается вставить аккумулятор в инструмент, проверьте корректность его положения.

## Индикация уровня заряда

Для просмотра оставшегося заряда аккумуляторной батареи нажмите на кнопку на боковой стороне аккумулятора.

**Примечание:** в зависимости от условий использования и температуры окружающей среды индикация заряда может незначительно отличаться от фактической.



Индикатор уровня заряда	Остаток заряда
 Зеленый  Оранжевый  Красный	75–100%
 Оранжевый  Красный	25–50%
 Красный	10–25%

Аккумулятор	Номинальное* время работы от аккумулятора
B20 2,0 А·ч	≥27 мин
B40 4,0 А·ч	≥60 мин
B60 6,0 А·ч	≥87 мин
S40 4,0 А·ч	≥60 мин
S80 8,0 А·ч	≥116 мин

\* Приблизительное время работы устройства при полном заряде аккумулятора в режиме небольшой нагрузки.

# Обслуживание

## Внимание!

- Перед проведением любого обслуживания всегда проверяйте, что инструмент выключен, а аккумулятор извлечен.
- Запрещается использовать для очистки устройства бензин, лигроин, растворитель, спирт и т.п. Это может привести к изменению цвета, деформации и появлению трещин.

Ремонт, а также любое другое техобслуживание или регулировку инструмента необходимо производить только в авторизованных сервисных центрах.

Протирайте устройство мягкой влажной тканью. Не используйте агрессивные моющие средства. Не подвергайте инструмент воздействию влаги.

## Система защиты аккумулятора/инструмента

Данный инструмент оснащен системой защиты, которая автоматически останавливает питание мотора в описанных ниже случаях для продления срока службы инструмента и аккумулятора.

### Перегрузка инструмента

Если во время работы аккумулятор потребляет чрезмерно высокий ток, инструмент автоматически остановится. В этой ситуации выключите инструмент и прекратите действие, которое вызвало перегрузку инструмента. Затем заново включите инструмент.

### Перегрев инструмента

Если инструмент или аккумулятор перегреваются, инструмент автоматически прекратит работу. В этом случае дайте инструменту/аккумулятору остыть перед повторным включением.

### Разрядка аккумулятора

При слишком низком заряде аккумулятора инструмент автоматически прекращает работу. Снимите аккумуляторный блок и зарядите аккумулятор.

## Возможные проблемы и их решения

Проблема	Возможна причина	Решение
Электроинструмент не работает	Аккумулятор разряжен	Перезарядите аккумулятор
	Аккумулятор неисправен или поврежден	Замените аккумулятор
Двигатель электроинструмента работает медленно / теряет число оборотов	Аккумулятор разряжен	Перезарядите аккумулятор
	Аккумулятор неисправен или поврежден	Замените аккумулятор
Элемент питания не заряжается / световой индикатор зарядного устройства не работает	Предохранитель вышел из строя	Замените предохранитель
	Зарядное устройство неисправно	Замените зарядное устройство

## **Правила и условия монтажа, хранения, перевозки (транспортировки), реализации и утилизации**

- Устройство не требует какого-либо монтажа или постоянной фиксации.
- Хранение устройства должно производиться в упаковке в отапливаемых помещениях у изготовителя и потребителя при температуре воздуха от 5 °С до 40 °С и относительной влажности воздуха не более 80%. В помещениях не должно быть агрессивных примесей (паров кислот, щелочей), вызывающих коррозию.
- Перевозка устройства должна осуществляться в сухой среде.
- Устройство требует бережного обращения, оберегайте его от воздействия пыли, грязи, ударов, влаги, огня и т.д.
- Реализация устройства должна производиться в соответствии с местным законодательством.
- Для предотвращения использования не по назначению оборудования после окончания срока службы изделия, оно подлежит выведению из эксплуатации и последующей сдаче на утилизацию в соответствующий пункт приема электрического и электронного оборудования для последующей переработки и утилизации в соответствии с федеральным или местным законодательством. Обеспечивая правильную утилизацию данного продукта, вы помогаете сберечь природные ресурсы и предотвращаете ущерб для окружающей среды и здоровья людей, который возможен в случае ненадлежащего обращения.
- При обнаружении неисправности устройства следует немедленно обратиться в авторизованный сервисный центр или утилизировать устройство.

## Дополнительная информация

**Изготовитель:** Нинбо Лянье Электрик Эпплайенсис Ко., Лтд.  
Д. Цяньхоучэнь, Юньлун, р-н Иньчжоу, г. Нинбо, пров. Чжэцзян, Китай.

**Manufacturer:** Ningbo Liangye Electric Appliances Co., Ltd.  
Qianhouchen Village, Yunlong Town, Yinzhou District, Ningbo City, Zhejiang, China.  
Сделано в Китае.

**Импортер в России:** ООО «ДНС ЛОДЖИСТИК».  
690002, Приморский край, г.о. Владивостокский, г. Владивосток, ул. Некрасовская,  
д. 59, каб. 2.

**Адрес электронной почты:** dns-logistic.llc@mail.dlogistix.com

**Уполномоченное изготовителем лицо:** ООО «Атлас».  
690068, Россия, Приморский край, г. Владивосток, проспект 100-летия  
Владивостока, дом 155, корпус 3, офис 5.

**Адрес электронной почты:** atlas.llc@mail.dlogistix.com

Товар соответствует требованиям ТР ТС (ЕАЭС).

Спецификации, информация о продукте и его внешний вид могут быть изменены без предварительного уведомления пользователя в целях улучшения качества нашей продукции.



Товар изготовлен (мм.гггг): \_\_\_\_\_ v.3

# Гарантийный талон

SN/IMEI: \_\_\_\_\_

Дата постановки на гарантию: \_\_\_\_\_

Производитель гарантирует бесперебойную работу устройства в течение всего гарантийного срока, а также отсутствие дефектов в материалах и сборке. Гарантийный период исчисляется с момента приобретения изделия и распространяется только на новые продукты.

В гарантийное обслуживание входит бесплатный ремонт или замена элементов, вышедших из строя не по вине потребителя в течение гарантийного срока при условии эксплуатации изделия согласно руководству пользователя. Ремонт или замена элементов производится на территории уполномоченных сервисных центров.

Срок гарантии: 36 мес.

Срок эксплуатации: 48 мес.

Актуальный список сервисных центров по адресу:

<https://www.dns-shop.ru/service-center/>

**Гарантийные обязательства и бесплатное сервисное обслуживание не распространяются на перечисленные ниже принадлежности, входящие в комплектность товара, если их замена не связана с разборкой изделия:**

- Элементы питания (батарейки) для ПДУ (Пульт дистанционного управления).
- Соединительные кабели, антенны и переходники для них, наушники, микрофоны, устройства «HANDS-FREE»; носители информации различных типов, программное обеспечение (ПО) и драйверы, поставляемые в комплекте (включая, но не ограничиваясь ПО, предустановленным на накопитель на жестких магнитных дисках изделия), внешние устройства ввода-вывода и манипуляторы.
- Чехлы, сумки, ремни, шнуры для переноски, монтажные приспособления, инструменты, документацию, прилагаемую к изделию.
- Расходные материалы и детали, подвергающиеся естественному износу.



## **Производитель не несет гарантийных обязательств в следующих случаях:**

- Истек Гарантийный срок.
- Если изделие, предназначенное для личных (бытовых, семейных) нужд, использовалось для осуществления предпринимательской деятельности, а также в иных целях, не соответствующих его прямому назначению.
- Производитель не несет ответственности за возможный материальный, моральный и иной вред, понесенный владельцем изделия и/или третьими лицами, вследствие нарушения требований руководства пользователя при использовании, несоблюдения рекомендаций по установке и обслуживанию изделия, правил подключения (короткие замыкания, возникшие также в результате воздействия несоответствующего сетевого напряжения, как на само изделие, так и на изделия, сопряженные с ним), хранении и транспортировки изделия.
- Все случаи механического повреждения: сколы, трещины, деформации, следы ударов, вмятины, замятия и др., полученные в процессе эксплуатации изделия.
- Имеются следы сторонней модификации, несанкционированного ремонта лицами, не уполномоченными для проведения таких работ. Если дефект вызван изменением конструкции или схемы изделия, подключением внешних устройств, не предусмотренных Производителем, использованием устройства, не имеющего сертификата соответствия согласно местному законодательству.
- Если дефект изделия вызван действием непреодолимой силы (природных стихий, пожаров, наводнений, землетрясений, бытовых факторов и прочих ситуаций, не зависящих от Производителя), либо действиями третьих лиц, которые Производитель не мог предвидеть.
- Дефект вызван попаданием внутрь изделия посторонних предметов, инородных тел, веществ, жидкостей, насекомых или животных, воздействием агрессивных сред, высокой влажности, высоких температур, которые привели к полному или частичному выходу из строя изделия.
- Отсутствует или не соответствует идентификация изделия (серийный номер). Если повреждения (недостатки) вызваны воздействием вредоносного программного обеспечения; установкой, сменой или удалением паролей (кодов), приведшим к отсутствию доступа к программным ресурсам изделия, без возможности их сброса/восстановления, ввиду отсутствия предоставления данной услуги поставщиком ПО.
- Если дефекты работы вызваны несоответствием стандартам или техническим регламентам питающих, кабельных, телекоммуникационных сетей, мощности радиосигнала, в том числе из-за особенностей рельефа и других подобных внешних факторов, использования изделия на границе или вне зоны действия сети.
- Если повреждения вызваны использованием нестандартных (неоригинальных) и/или некачественных (поврежденных) расходных материалов, принадлежностей, запасных частей, элементов питания, носителей информации различных типов (включая CD, DVD диски, карты памяти, SIM-карты, картриджи).
- Если недостатки вызваны получением, установкой и использованием несовместимого контента (мелодии, графика, видео и другие файлы, приложения Java и подобные им программы).
- На ущерб, причиненный другому оборудованию, работающему в сопряжении с данным изделием.





fine**Power**