

Руководство по эксплуатации

Пила дисковая
FCS 160-190

FinePower

Содержание

Назначение устройства	4
Меры предосторожности	4
Срок службы изделия	7
Перечень критических отказов.....	7
Возможные ошибочные действия персонала	7
Критерии предельных состояний.....	7
Технические характеристики.....	7
Комплектация	7
Схема устройства	8
Перед началом работы.....	9
Эксплуатация устройства.....	9
Включение/выключение инструмента	9
Положение рук при работе	9
Установка/замена пильного диска.....	10
Регулировка глубины пропила.....	10
Выполнение пропила под углом	11
Установка параллельной направляющей.....	11
Рекомендации по работе с циркулярной пилой.....	12
Техническое обслуживание.....	12
Возможные проблемы и их решение	13
Правила и условия монтажа, хранения, перевозки (транспортировки), реализации и утилизации	13
Дополнительная информация	14

Уважаемый покупатель!

Благодарим Вас за выбор нашей продукции.

Мы рады предложить Вам изделия и устройства, разработанные и изготовленные в соответствии с высокими требованиями к качеству, функциональности и дизайну. Перед началом эксплуатации внимательно прочитайте данное руководство, в котором содержится важная информация, касающаяся Вашей безопасности, а также рекомендации по правильному использованию продукта и уходу за ним. Позаботьтесь о сохранности настоящего Руководства и используйте его в качестве справочного материала при дальнейшей эксплуатации изделия.

Назначение устройства

Дисковая (циркулярная) пила предназначена для продольного, а также поперечного распила древесины, материалов из древесины — фанеры, ДСП, ОСП, МДФ, других композитных материалов, пластика, цветных металлов.

Меры предосторожности

- Сетевая розетка должна соответствовать вилке электроинструмента. Убедитесь, что рабочее напряжение инструмента соответствует напряжению в розетке.
- При использовании электроинструмента с заземлением не используйте переходники.
- Не подвергайте инструмент воздействию дождя или влаги. Влажный инструмент повышает риск поражения электрическим током.
- Не вытаскивайте вилку инструмента из розетки, держа за шнур питания, и не переносите инструмент, держа его за шнур питания, это приведет к его повреждению.
- Следите, чтобы кабель питания не был запутан.
- Не располагайте кабель питания вблизи нагревательных электроинструментов, острых краев, масла и движущихся деталей, которые могут привести к его повреждению.
- При использовании электроинструмента в местах с повышенной влажностью подключайте его к сети питания через устройство защитного отключения (максимальный ток утечки 30 мА) соответствующего номинала.
- Не работайте с электроинструментом в состоянии усталости, алкогольного опьянения или после приема лекарственных препаратов, снижающих концентрацию внимания.
- Используйте средства индивидуальной защиты (очки, наушники, респиратор, защитная обувь и одежда).
- Не допускайте случайного включения инструмента. Перед включением электроинструмента в сеть или перед подсоединением аккумулятора убедитесь, что переключатель инструмента находится в выключенном положении.
- Перед включением электроинструмента в сеть питания снимите с него все регулировочные инструменты и гаечные ключи. Оставшиеся на инструменте регулировочный инструмент и гаечные ключи при включении инструмента могут привести к травмам.

- При работе с электроинструментом сохраняйте устойчивое положение. При использовании стремянки (лестницы) убедитесь в ее надежном закреплении. При возможности работайте с помощником, который сможет Вас подстраховать.
- Одевайтесь соответствующим образом. Не надевайте свободную одежду или украшения. Ваши волосы, одежда и перчатки должны находиться на безопасном расстоянии от вращающихся частей инструмента.
- Всегда убеждайтесь, что Ваше рабочее пространство чисто перед началом работы с электроинструментом. Наличие загрязнений и мусора существенно повышает риск возникновения чрезвычайной ситуации.
- Перед началом использования электроинструмента тщательно проверяйте его на наличие повреждений. В случае их наличия не начинайте эксплуатацию электроинструмента и незамедлительно обратитесь по месту его приобретения.
- Не пользуйтесь электроинструментом в местах с повышенной влажностью, недостаточным освещением, вблизи горючих и взрывоопасных веществ и мощных источников тепла. Помните, что высокая температура может передаться на горючие и взрывоопасные вещества, даже не находящиеся в непосредственной близости от электроинструмента.
- Оберегайте электроинструмент от воздействия любых жидкостей.
- Не оставляйте электроинструмент включенным без присмотра.
- Не позволяйте лицам, не обладающим навыками работы с электроинструментом, а также детям или лицам с ограниченными возможностями пользоваться электроинструментом или находиться в непосредственной близости от Вашего рабочего пространства во время использования Вами электроинструмента. Не позволяйте им трогать электроинструменты и оборудование, их провода или съёмные части. Присутствие посторонних также может отвлекать Вас, тем самым создавая риск возникновения чрезвычайной ситуации.
- Не пытайтесь самостоятельно разобрать электроинструмент. Все манипуляции по ремонту должны производиться исключительно квалифицированными специалистами авторизованного сервисного центра.
- Избегайте телесного контакта с заземленными поверхностями (трубами, радиаторами, корпусом холодильника и т.д.). При заземлении Вашего тела риск получения электрического шока существенно возрастает.
- Не переносите электроинструмент, держась за его провод и не тяните за провод. Оберегайте провод электроинструмента от защемления, порезов, ударов и прочих повреждений. При повреждении провода незамедлительно прекратите эксплуатацию электроинструмента и обратитесь в авторизованный сервисный центр.
- При работе с инструментом вне помещения, используйте специальный удлинитель для работы вне помещений (продаётся отдельно, обратитесь в специализированный магазин электротоваров).
- Храните электроинструмент в сухом помещении, вне досягаемости детей и лиц с ограниченными возможностями (на высоких полках, либо под замком). Ни в коем случае не храните электроинструмент вне помещения.
- Используйте электроинструмент только по его прямому назначению.

- Содержите электроинструмент в чистоте для увеличения его продуктивности и срока службы. Следите за тем, чтобы рукоятка электроинструмента не содержала следов грязи, пыли, жидкостей, масел и т. д.
- Если в инструменте предусмотрены устройства для подключения пылесборника, используйте их. Это поможет снизить риск получения травмы, связанный с повышенным пылеобразованием, а также увеличит точность при работе с электроинструментом.
- Перед работой убедитесь, что:
 - обрабатываемая заготовка надежно зафиксирована (держат ее в руках и т.п. недопустимо);
 - в заготовке в зоне пропила отсутствуют гвозди и прочие предметы, которые могут помешать нормальной работе инструмента;
 - выбранные значения глубины и угла пропила надежно зафиксированы соответствующими ручками (если в процессе распиливания произойдет непроизвольное изменение глубины и угла пропила, это может повлечь за собой заклинивание диска);
 - выключатель инструмента находится в положении «Выкл».
- Не допускайте попадания рук в зону пиления и не прикасайтесь к пильному диску. Держитесь второй рукой за дополнительную рукоятку или за корпус двигателя. При удержании пилы обеими руками они будут защищены от пореза пильным диском.
- Не держите руки ниже обрабатываемого изделия. Защитный кожух не может защищать от пильного диска снизу обрабатываемой детали.
- Отрегулируйте глубину пропила в зависимости от толщины обрабатываемой детали. Из обрабатываемой детали пильный диск должен выступать не более чем на полную высоту зуба.
- Никогда не удерживайте распиливаемую деталь в руках или на коленях. Закрепляйте обрабатываемую деталь на устойчивой подставке. Это является важным условием минимизации опасности от контакта с пильным диском, в том числе при его заклинивании или при потере контроля над пилой.
- Удерживайте пилу только за изолированные поверхности захвата в случае, если выполняется работа, при которой возможно касание режущим инструментом скрытой электропроводки или своего шнура питания. Контакт с проводкой, находящейся под напряжением, приводит к тому, что металлические части пилы также оказываются под напряжением, что, в свою очередь, ведет к поражению оператора электрическим током.
- При продольной распиловке всегда применяйте упор или прямую направляющую планку. Это улучшает точность пропила и снижает возможность заклинивания пильного диска.
- Всегда используйте пильные диски нужного размера и имеющие соответствующее посадочное отверстие (круг, ромб и т.п.). Пильные диски, которые не подходят к соответствующим деталям пилы, вращаются с радиальным биением, что ведет к потере управления пилой.
- Никогда не применяйте поврежденные или неверно подобранные подкладные шайбы или винты для крепления пильного диска. Подкладные шайбы и винты для крепления пильного диска сконструированы специально для данной пилы в целях получения оптимальных эксплуатационных характеристик и обеспечения безопасности в работе.

Срок службы изделия

Срок службы изделия составляет 2 года. Указанный срок службы действителен при соблюдении потребителем требований настоящего руководства.

Перечень критических отказов

- Не использовать при сильном искрении.
- Не использовать при появлении сильной вибрации.
- Не использовать с перебитым или оголённым электрическим кабелем.
- Не использовать при появлении дыма непосредственно из корпуса изделия.

Возможные ошибочные действия персонала

- Не использовать с поврежденной рукояткой или поврежденным защитным кожухом.
- Не использовать на открытом пространстве во время дождя.
- Не включать при попадании воды в корпус.

Критерии предельных состояний

- Перетерт или повреждён электрический кабель.
- Поврежден корпус изделия.

Технические характеристики

- Модель: FCS160-190.
- Торговая марка: FinePower.
- Параметры сети: 220–240 В, 50 Гц.
- Мощность: 1600 Вт.
- Обороты: 4700 об/мин.
- Макс. диаметр диска: 190 мм.
- Макс. глубина пропила под углом 45°: 45 мм.
- Макс. глубина пропила под углом 90°: 67 мм.
- Лазер: нет.
- Регулировка оборотов: нет.
- Длина кабеля: 3 м.
- Класс защиты от поражения электрическим током: II.
- Тип крепления шнура питания: X.
- Степень защиты от влаги и пыли: IP20.

Комплектация

- Устройство.
- Комплект щеток.
- Пильный диск.
- Направляющая.
- Шестигранный ключ.
- Руководство по эксплуатации.

Схема устройства

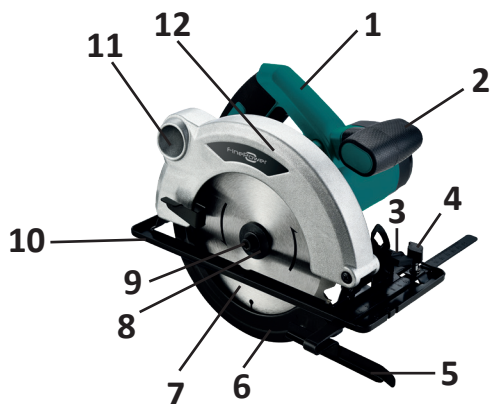

1. Рукоятка.
2. Рукоятка-упор.
3. Фиксатор регулировки угла пропила.
4. Фиксатор регулировки параллельной направляющей.
5. Параллельная направляющая.
6. Подвижный защитный кожух диска.
7. Пильный диск.
8. Фланец прижимной внешний.
9. Болт крепления пильного диска.
10. Основание (опорная плита).
11. Патрубок отвода опилок.
12. Защитный кожух.

Перед началом работы

ВНИМАНИЕ! Запрещается начинать работу дисковой пилой, не выполнив требования по технике безопасности.

Перед началом работы: проверить состояние и крепление защитных кожухов, надежность срабатывания подвижного кожуха; проверить шпиндель от руки: его ход должен быть свободным, без заеданий; проверить натяжку резьбового соединения крепления пильного диска; опробовать машину на холостом ходу в течение 30 секунд (также после замены диска). При наличии вибрации заменить диск.

ВНИМАНИЕ! Для предотвращения поломки зубьев и получения качественной поверхности глубину пропила выставляют таким образом, чтобы пильный диск выступал из распиливаемого материала не более чем на 3 мм. Чем меньше выступает зуб, тем ровнее рез.

ВНИМАНИЕ! Не используйте лезвия пилы, которые не соответствуют характеристикам, заданным в этой инструкции.

ВНИМАНИЕ! Убедитесь в том что зубья диска направлены в том же направлении, что и вращение инструмента (стрелка на лезвии должна быть направлена в том же направлении, что и стрелка на инструменте).

Эксплуатация устройства

Включение/выключение инструмента

Для предотвращения непреднамеренного включения кнопка выключения пилы заблокирована. Для включения электроинструмента задействуйте сначала кнопку блокировки включения, находящуюся слева от выключателя, затем нажмите выключатель и отпустите кнопку блокировки. Для выключения пилы нажмите выключатель.

Положение рук при работе

При работе всегда крепко держите циркулярную пилу обеими руками. Правильное и неправильное положение электроинструмента в руках показано на рисунках 2.1 и 2.2 соответственно.

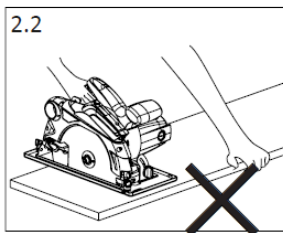
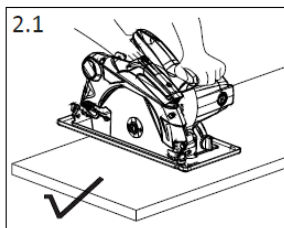

Установка/замена пильного диска

ВНИМАНИЕ: до начала работ по обслуживанию и настройке электроинструмента убедитесь, что устройство выключено и отключено от сети.

- При установке пильного диска надевайте защитные перчатки во избежание получения травм.
- Ни в коем случае не используйте шлифовальные круги в качестве рабочего инструмента.
- Для смены диска положите электроинструмент на торцевую сторону корпуса двигателя.
- Заблокируйте шпиндель, нажав на кнопку блокировки, находящуюся на корпусе инструмента.
- Специальным ключом, входящим в комплектацию, открутите удерживающие диск зажимной винт и внешний фланец.
- Откройте нижний защитный кожух и замените диск.
- Установите пильный диск на внутренний фланец. Направление зубьев (направление стрелки на пильном диске) должно соответствовать с направлением стрелки на защитном кожухе.
- Установите внешний фланец на место и заблокируйте шпиндель при помощи соответствующей кнопки.
- Затяните шестигранным ключом зажимной болт. Крутящий момент при затяжке соединения составляет 10–12 Нм, что приблизительно соответствует 1 и 1/4 оборота.

Регулировка глубины пропила

Циркулярная пила оснащена бесступенчатой регулировкой глубины пропила. Аккуратный и чистый рез получается, когда пильный диск выступает за пределы распиливаемого материала (примерно на 3 мм). Т.е. глубина пропила должна быть на 3 мм больше, чем толщина обрабатываемого материала. Для того чтобы отрегулировать глубину пропила, выполните следующие действия:

- Убедитесь, что устройство выключено и отключено от сети.
- Ослабьте фиксатор уровня глубины пропила, как показано на рисунке 3.1, и потяните блок двигателя вверх от подошвы.
- Выставьте требуемую глубину пропила (рис. 3.1) на соответствующей шкале.
- Затяните фиксатор уровня глубины пропила (рис. 3.2).

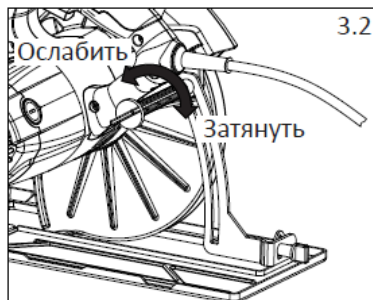
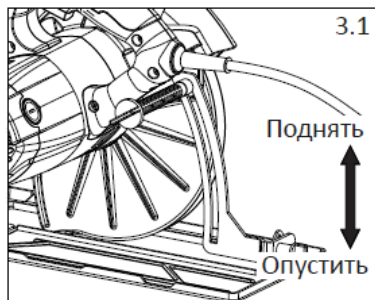

Выполнение пропила под углом

Регулировка угла распиловки позволяет совершать косоугольные пропилы. Во время работы подошва должна плотно прилегать к рабочей поверхности, тем самым уменьшая вибрацию и перекос пильного диска. Циркулярная пила оснащена бесступенчатой регулировкой угла пропила от 0° до 45° по отношению к плоскости подошвы пилы.

Для того чтобы установить требуемый угол пропила, выполните следующие действия:

- Убедитесь, что устройство выключено и отключено от сети.
- Ослабьте фиксатор уровня угла пропила.
- Выставьте требуемый угол пропила при помощи соответствующей шкалы, наклоняя при этом пилу относительно подошвы.
- Затяните фиксатор уровня глубины пропила.
- Проверьте угол и надежность крепления опорной плиты.
- Рекомендуется предварительно проверить правильность настройки угла пропила на нерабочем материале.

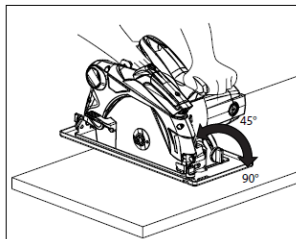

Установка параллельной направляющей

Параллельная направляющая дает возможность выполнять точные пропилы параллельно кромке заготовки, а также распиливать изделие на равные по размеру полосы.

Для того чтобы установить параллельную направляющую, выполните следующие действия:

- Убедитесь, что устройство выключено и отключено от сети.
- Ослабьте фиксатор параллельной направляющей.
- Вставьте параллельную направляющую в соответствующие отверстия подошвы пилы (рис. 4.2).
- Установите требуемую величину отступа от края обрабатываемого изделия.
- Затяните фиксатор параллельной направляющей.

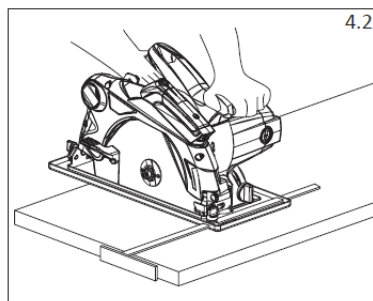
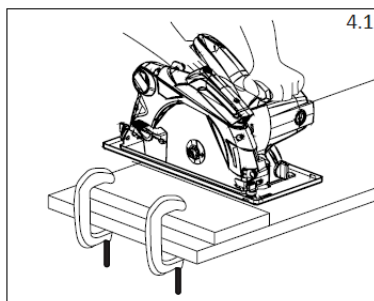

Рекомендации по работе с циркулярной пилой

Перед включением устройства в сеть убедитесь, что напряжение используемой сети соответствует данным, указанным в паспортной табличке устройства.

- Размещайте заготовку лицевой стороной вниз (т. е. кромка с нижней стороны получается более аккуратной) и зафиксируйте ее.
- Включайте пилу до того, как она прикоснется к заготовке (рисунок 5.1). Не прилагайте чрезмерного усилия к пиле: обеспечьте плавную подачу пильного диска к обрабатываемому материалу.
- Держите пилу обеими руками за обе рукоятки, это позволяет сохранять над ней необходимый контроль (рисунок 5.2).
- Для получения прямых кромок, выпиливаемых по начерченной линии, используйте риску для прямых кромок (метка 0°).
- Для получения скошенных кромок, выпиливаемых по начерченной линии, используйте риску для скошенных кромок (метка 45°).
- При чрезмерном нагреве пилы проработайте ею без нагрузки 2–3 минуты для охлаждения двигателя.

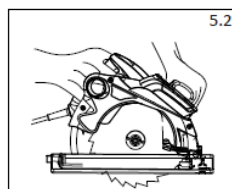
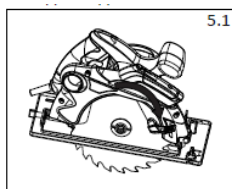

Техническое обслуживание

- Циркулярная пила не нуждается в каком-либо специальном техническом обслуживании.
- Для продления срока службы инструмента соблюдайте инструкции по эксплуатации, чистке и хранению.
- Держите вентиляционные отверстия чистыми. При загрязнении пилы, протрите ее влажной тканью. Не используйте средства, содержащие хлор, бензин, растворители, так как они могут повредить корпус инструмента.
- После чистки протирайте инструмент сухой тканью.
- Все работы по ремонту инструмента должны выполняться квалифицированным специалистом авторизованного сервисного центра с применением оригинальных запчастей.
- Использование пильных дисков с нарушенной геометрией может снизить эффективность работы инструмента и вызвать неисправности в работе мотора.
- Вовремя заменяйте пильные диски.
- Регулярно проверяйте все крепежи, винты на корпусе инструмента, чтобы убедиться, что они хорошо подтянуты. При потере винтов, немедленно замените их новыми. Несоблюдение этого правила может вызвать серьезную опасность при использовании.

Возможные проблемы и их решение

Неисправность	Возможная проблема	Возможное решение
Устройство перегревается во время работы	Продолжительное время работы в непрерывном режиме	Эксплуатируйте инструмент в повторно-кратковременном режиме
Низкая производительность	Затупился диск	Замените диск
Электродвигатель не запускается	Неисправный выключатель	Обратитесь в авторизованный сервисный центр
	Отсутствует напряжение в электросети	Проверьте напряжение в электросети

Правила и условия монтажа, хранения, перевозки (транспортировки), реализации и утилизации

- Устройство не требует какого-либо монтажа или постоянной фиксации.
- Хранение устройства должно производиться в упаковке в отапливаемых помещениях у изготовителя и потребителя при температуре воздуха от 5 °С до 40 °С и относительной влажности воздуха не более 80%. В помещениях не должно быть агрессивных примесей (паров кислот, щелочей), вызывающих коррозию.
- Устройство требует бережного обращения, оберегайте его от воздействия грязи, ударов, влаги, огня и т.д.
- Перевозка устройства должна осуществляться в сухой среде.
- Реализация устройства должна производиться в соответствии с местным законодательством.
- При обнаружении неисправности устройства следует немедленно обратиться в авторизованный сервисный центр или утилизировать устройство.
- После окончания срока службы изделия его нельзя выбрасывать вместе с обычным бытовым мусором. Вместо этого оно подлежит сдаче на утилизацию в соответствующий пункт приема электрического и электронного оборудования для последующей переработки и утилизации в соответствии с федеральным или местным законодательством. Обеспечивая правильную утилизацию данного продукта, вы помогаете сберечь природные ресурсы и предотвращаете ущерб для окружающей среды и здоровья людей, который возможен в случае ненадлежащего обращения. Более подробную информацию о пунктах приема и утилизации данного продукта можно получить в местных муниципальных органах или на предприятии по вывозу бытового мусора.

Дополнительная информация

Изготовитель: Юнкан Мэйбо Хардвейр Тулз Ко., Лтд.
Третье шоссе Сита 5, г. Юнкан, пров. Чжэцзян, Китай.

Manufacturer: Yongkang Meibo Hardware Tools Co., Ltd.
No. 5 Xita 3th Road, Yongkang, Zhejiang, China.
Сделано в Китае.

Импортер в России: ООО «ДНС ЛОДЖИСТИК».
690025, Приморский край, г.о. Владивостокский, г. Владивосток, ул. Фанзавод,
д. 1, каб. 15.

Адрес электронной почты: dns-logistic.llc@mail.dlogistix.com

Уполномоченное изготовителем лицо: ООО «Атлас».
690068, Россия, Приморский край, г. Владивосток, проспект 100-летия
Владивостока, дом 155, корпус 3, офис 5.

Адрес электронной почты: atlas.llc@mail.dlogistix.com

Товар соответствует требованиям ТР ТС (ЕАЭС).

Спецификации, информация о продукте и его внешний вид могут быть изменены без предварительного уведомления пользователя в целях улучшения качества нашей продукции.



Товар изготовлен (мм.гггг): _____ v.6

Гарантийный талон

SN/IMEI:

Дата постановки на гарантию:

Производитель гарантирует бесперебойную работу устройства в течение всего гарантийного срока, а также отсутствие дефектов в материалах и сборке. Гарантийный период исчисляется с момента приобретения изделия и распространяется только на новые продукты.

В гарантийное обслуживание входит бесплатный ремонт или замена элементов, вышедших из строя не по вине потребителя в течение гарантийного срока при условии эксплуатации изделия согласно руководству пользователя. Ремонт или замена элементов производится на территории уполномоченных сервисных центров.

Срок гарантии: 24 мес.

Срок эксплуатации: 24 мес.

Актуальный список сервисных центров по адресу:

<https://www.dns-shop.ru/service-center/>

Гарантийные обязательства и бесплатное сервисное обслуживание не распространяются на перечисленные ниже принадлежности, входящие в комплектность товара, если их замена не связана с разборкой изделия:

- Элементы питания (батарейки) для ПДУ (Пульт дистанционного управления).
- Соединительные кабели, антенны и переходники для них, наушники, микрофоны, устройства «HANDS-FREE»; носители информации различных типов, программное обеспечение (ПО) и драйверы, поставляемые в комплекте (включая, но не ограничиваясь ПО, предустановленным на накопитель на жестких магнитных дисках изделия), внешние устройства ввода-вывода и манипуляторы.
- Чехлы, сумки, ремни, шнуры для переноски, монтажные приспособления, инструменты, документацию, прилагаемую к изделию.
- Расходные материалы и детали, подвергающиеся естественному износу.



Производитель не несёт гарантийных обязательств в следующих случаях:

- Истек Гарантийный срок.
- Если изделие, предназначенное для личных (бытовых, семейных) нужд, использовалось для осуществления предпринимательской деятельности, а также в иных целях, не соответствующих его прямому назначению.
- Производитель не несет ответственности за возможный материальный, моральный и иной вред, понесенный владельцем изделия и/или третьими лицами, вследствие нарушения требований руководства пользователя при использовании, не соблюдения рекомендаций по установке и обслуживанию изделия, правил подключения (короткие замыкания, возникшие также в результате воздействия несоответствующего сетевого напряжения, как на само изделие, так и на изделия, сопряженные с ним), хранении и транспортировке изделия.
- Все случаи механического повреждения: сколы, трещины, деформации, следы ударов, вмятины, замятия и др., полученные в процессе эксплуатации изделия.
- Имеются следы сторонней модификации, несанкционированного ремонта лицами, не уполномоченными для проведения таких работ. Если дефект вызван изменением конструкции или схемы изделия, подключением внешних устройств, не предусмотренных Производителем, использованием устройства, не имеющего сертификата соответствия согласно законодательству Российской Федерации.
- Если дефект изделия вызван действием непреодолимой силы (природных стихий, пожаров, наводнений, землетрясений, бытовых факторов и прочих ситуаций, не зависящих от Производителя), либо действиями третьих лиц, которые Производитель не мог предвидеть.
- Дефект вызван попаданием внутрь изделия посторонних предметов, инородных тел, веществ, жидкостей, насекомых или животных, воздействием агрессивных сред, высокой влажности, высоких температур, которые привели к полному или частичному выходу из строя изделия.
- Отсутствует или не соответствует идентификация изделия (серийный номер). Если повреждения (недостатки) вызваны воздействием вредоносного программного обеспечения; установкой, сменой или удалением паролей (кодов), приведшим к отсутствию доступа к программным ресурсам изделия, без возможности их сброса/восстановления, ввиду отсутствия предоставления данной услуги поставщиком ПО.
- Если дефекты работы вызваны несоответствием стандартам или техническим регламентам питающих, кабельных, телекоммуникационных сетей, мощности радиосигнала, в том числе из-за особенностей рельефа и других подобных внешних факторов, использования изделия на границе или вне зоны действия сети.
- Если повреждения вызваны использованием нестандартных (неоригинальных) и/или некачественных (поврежденных) расходных материалов, принадлежностей, запасных частей, элементов питания, носителей информации различных типов (включая, CD, DVD диски, карты памяти, SIM карты, картриджи).
- Если недостатки вызваны получением, установкой и использованием несовместимого контента (мелодии, графика, видео и другие файлы, приложения Java и подобные им программы).
- На ущерб, причиненный другому оборудованию, работающему в сопряжении с данным изделием.



fine**Power**