

Руководство по эксплуатации

Точильный станок
FES85

finePower

Содержание

Назначение устройства	3
Меры предосторожности.....	3
Безопасность на рабочем месте	3
Электробезопасность	3
Личная безопасность.....	4
Правильное использование электроинструментов	4
Перечень критических отказов.....	5
Возможные ошибочные действия персонала	5
Критерии предельных состояний.....	5
Срок службы изделия.....	5
Меры безопасности при работе с точильным станком	6
Схема устройства	7
Технические характеристики	8
Комплектация.....	8
Установка	9
Сборка	9
Установка заточного круга	10
Эксплуатация	10
Заточка	12
Возможные проблемы и их решение	13
Правила и условия монтажа, хранения, перевозки (транспортировки), реализации и утилизации	14
Дополнительная информация	14

Уважаемый покупатель!

Благодарим Вас за выбор нашей продукции. Мы рады предложить Вам изделия и устройства, разработанные и изготовленные в соответствии с высокими требованиями к качеству, функциональности и дизайну. Перед началом эксплуатации внимательно прочитайте данное руководство, в котором содержится важная информация, касающаяся Вашей безопасности, а также рекомендации по правильному использованию продукта и уходу за ним. Позаботьтесь о сохранности настоящего Руководства и используйте его в качестве справочного материала при дальнейшей эксплуатации изделия.

Назначение устройства

Точильный станок предназначен для заточки пильных цепей различных типов в зависимости от установленного диска.

Меры предосторожности

Безопасность на рабочем месте

- Рабочее место должно быть хорошо освещенным и содержаться в чистоте. Беспорядок или неосвещенные участки рабочего места могут привести к несчастным случаям.
- Не работайте с этим электроинструментом в помещении, в котором находятся горючие жидкости, воспламеняющиеся газы или пыль. Во время эксплуатации, а также при включении и выключении инструмент вырабатывает искры, что может привести к воспламенению пыли или паров.
- Во время работы с электроинструментом не допускайте близко к Вашему рабочему месту детей и посторонних лиц. Вы можете потерять контроль над электроинструментом.

Электробезопасность

- Штепсельная вилка электроинструмента должна соответствовать штепсельной розетке. Ни в коем случае не изменяйте штепсельную вилку. Не применяйте переходные штекеры для электроинструментов с защитным заземлением. Неизменные штепсельные вилки и соответствующие штепсельные розетки снижают риск поражения электротоком.
- Предотвращайте телесный контакт с заземленными поверхностями (с трубами, элементами отопления, кухонными плитами и холодильниками). При заземлении Вашего тела повышается риск поражения электротоком.
- Защищайте электроинструмент от дождя и сырости. Проникновение воды в электроинструмент повышает риск поражения электротоком.
- Не разрешается использовать шнур не по назначению, например, для транспортировки электроинструмента или для вытягивания вилки из штепсельной

розетки. Защищайте шнур от воздействия высоких температур, масла, острых кромок или подвижных частей электроинструмента. Поврежденный или спутанный шнур повышает риск поражения электротоком.

- При работе с электроинструментом под открытым небом применяйте пригодные для этого кабели-удлинители. Применение пригодного для работы под открытым небом кабеля-удлинителя снижает риск поражения электротоком. Розетку следует оборудовать предохранителем или выключателем аварийного тока.

Личная безопасность

- Будьте внимательными, следите за тем, что Вы делаете, и продуманно начинайте работу с электроинструментом. Не пользуйтесь электроинструментом в усталом состоянии, или если Вы находитесь под воздействием лекарственных препаратов, в состоянии алкогольного или наркотического опьянения. Один момент невнимательности при работе с электроинструментом может привести к серьезным травмам.
- Применение средств индивидуальной защиты (защитной маски, обуви на нескользящей подошве, защитного шлема или средств защиты органов слуха) в зависимости от вида работы электроинструмента снижает риск получения травм.
- Носите подходящую рабочую одежду. Не носите широкую одежду и украшения. Держите волосы, одежду и рукавицы вдали от движущихся частей.
- Предотвращайте непреднамеренное включение электроинструмента. Перед подключением электроинструмента к электропитанию и/или к аккумулятору убедитесь, что устройство выключено. Не держите подключаемый инструмент за переключатель.
- Убирайте установочный инструмент или гаечные ключи до включения электроинструмента. Инструмент или ключ, находящийся во вращающейся части электроинструмента, может привести к травмам.
- Не принимайте неестественную позу для работы с инструментом. Всегда занимайте устойчивое положение и держите равновесие. Благодаря этому Вы можете лучше контролировать электроинструмент в непредвиденных ситуациях.
- При потере электропитания или другом самопроизвольном выключении электроинструмента немедленно выключите устройство. Если при потере напряжения машина осталась включенной, то при возобновлении подачи питания она самопроизвольно заработает, что может привести к причинению вреда здоровью пользователя и/или материальному ущербу.
- Несоблюдение правил эксплуатации, а также техники безопасности может привести к поражению электрическим током, возгоранию и/или серьезным травмам. Производитель и его уполномоченные представители не несут ответственности за повреждения, вызванные использованием инструмента с несоблюдением требований данного руководства.

Правильное использование электроинструментов

- Данное устройство не предназначено для использования в коммерческих целях.

- Не работайте с инструментом с неисправным выключателем. Инструмент, который не поддается включению или выключению, опасен и должен быть отремонтирован.
- До начала наладки инструмента, перед заменой принадлежностей и прекращением работы убедитесь, что инструмент выключен.
- Не допускайте использование инструмента лицами, которые незнакомы с ним или не читали настоящее руководство.
- Применяйте инструмент, принадлежности, насадки и т.п. в соответствии с настоящими инструкциями. Учитывайте при этом рабочие условия и выполняемую работу. Использование инструментов для непредусмотренных работ может привести к опасным ситуациям.
- Неиспользуемый инструмент должен храниться в сухом, закрытом месте.

Перечень критических отказов

- Не использовать при сильном искрении.
- Не использовать при появлении сильной вибрации.
- Не использовать с перебитым или оголенным электрическим кабелем.
- Не использовать при появлении дыма непосредственно из корпуса изделия.

Возможные ошибочные действия персонала

- Не использовать с поврежденной рукояткой или поврежденным защитным кожухом.
- Не использовать на открытом пространстве во время дождя.
- Не включать при попадании воды в корпус.

Критерии предельных состояний

- Перетерт или поврежден электрический кабель.
- Поврежден корпус изделия.

Срок службы изделия

Срок службы изделия составляет 2 года.

Указанный срок службы действителен при соблюдении потребителем требований настоящего руководства.

Меры безопасности при работе с точильным станком

- Не надевайте свободную одежду, галстуки или украшения, которые могут зацепиться за движущиеся части инструмента и привести к травмам. При работе на открытом воздухе рекомендуется использовать мягкую и удобную обувь. Убирайте длинные волосы под специальную сетку для волос.
- Всегда надевайте защитные очки.
- Для защиты легких от пыли при работе с инструментом надевайте защитную маску или респиратор.
- Надевайте средства защиты слуха во время длительной работы с инструментом.
- Очищайте инструмент, используя чистую сухую ткань. Никогда не используйте тормозные жидкости, бензин, продукты на нефтяной основе или льющие растворители.
- Перед использованием инструмента следует тщательно проверить его на возможные повреждения, и при выявлении поломок ни в коем случае не использовать инструмент, а обратиться в авторизованный сервисный центр.
- Держите инструмент чистым для лучшей и безопасной работы. Следуйте инструкциям по смазке и замене принадлежностей.
- Никогда не используйте абразивные круги, если они неисправны или не подходят по размеру.
- Никогда не прикасайтесь к подвижным частям электроинструмента.
- Всегда поддерживайте правильную опору и равновесие.
- Следите за направлением вращения круга; никогда не шлифуйте, если Вы находитесь в неустойчивом положении. Никогда не затачивайте более одной заготовки за раз.
- Никогда не пытайтесь поднять голыми руками заготовки или другие материалы, находящиеся на пути абразивного круга или рядом с ним.
- Не используйте инструмент с неисправным переключателем.
- Не включайте инструмент сразу после выключения, если абразивный круг все еще движется. Дайте абразивному кругу полностью остановиться перед повторным включением электроинструмента.
- Перед подключением инструмента к источнику питания убедитесь, что абразивный круг надежно закреплен.
- Не затягивайте гайку абразивного круга слишком сильно, это может привести к тому, что круг треснет во время работы.
- Проверяйте абразивные круги на наличие видимых дефектов.
- При заточке всегда медленно прижимайте заготовку к абразивному кругу. Не давите слишком сильно, чрезмерное давление может привести к повреждению абразивного круга.
- Не запускайте инструмент, когда абразивный круг соприкасается с заготовкой.
- Регулярно очищайте инструмент от пыли и остатков материала.

Схема устройства

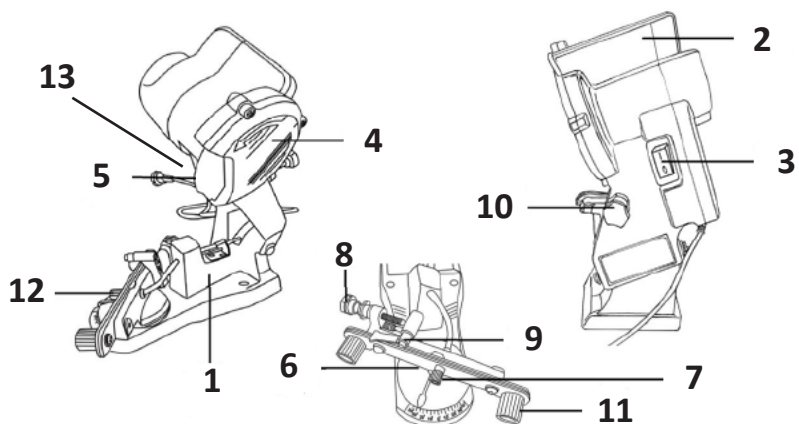

1. Основание.
2. Рукоятка.
3. Выключатель.
4. Защитный кожух.
5. Заточный круг.
6. Рабочий стол.
7. Винт затяжки цепи.
8. Установочный винт.
9. Установочный клин.
10. Ограничитель глубины.
11. Рукоятки для перемещения цепи.
12. Регулировка степени зажима цепи.
13. Защитный экран.

Технические характеристики

- Модель: FES85.
- Торговая марка: FinePower.
- Параметры сети: 220–240 В ~ 50 Гц.
- Максимальная мощность: 85 Вт.
- Частота вращения: 5500 об/мин.
- Длина кабеля питания: 1 м.
- Абразивный заточный круг: 108 × 22,3 × 3,2 мм.
- Угол заточки: 35°.
- Рекомендуемый режим работ: S2, 30 мин.
- Зернистость круга: 100.
- Класс защиты: II.
- Степень защиты: IP20.
- Уровень звукового давления L_{pa} (K=3), дБ(A): 63.
- Вес: 2,1 кг.

Комплектация

- Устройство.
- Руководство по эксплуатации.
- Комплект крепежей.
- Поворотный стол.
- Заточный круг.

Установка

1. Снимите гайку М5 с оттяжки, выровняйте паз оттяжки кабеля, пропустите кабель через задний и передний зажимной элемент, затем затяните гайку М5.
2. Ослабьте фиксатор, установите фиксирующую раму к основанию, затем отрегулируйте угол наклона и затяните крепежный болт.

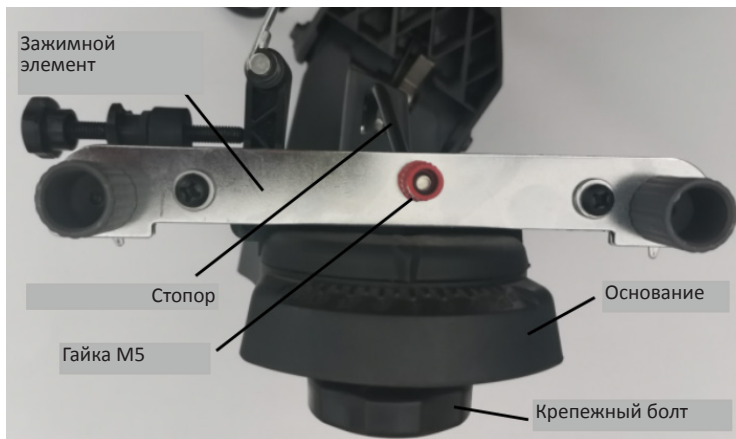

Сборка

1. При установке станка на верстак, убедитесь, что крепежный болт доступен, как показано на рисунке 1.
2. Прикрутите (болты не включены в комплект) станок прямо к верстаку через два 1/4" отверстия в основании. Верстак должен иметь крепкую поверхность способную выдержать вес станка, рабочие части и сборные инструменты (рис. 2).



Установка заточного круга

1. Поднимите верхнюю часть и установите ее в верхней позиции, затянув ограничительный болт.
2. Извлеките два винта, держащие крышку заточного диска. Снимите крышку.
3. Раскрутите гайку крепления заточного диска, которая держит заточный диск на месте.
4. Установите новый круг на основание заточного диска, убедитесь, что он хорошо подходит.
5. Установите гайку крепления заточного диска.
6. Установите крышку заточного диска.
7. Установите ограничительный болт и опустите верхнюю часть.

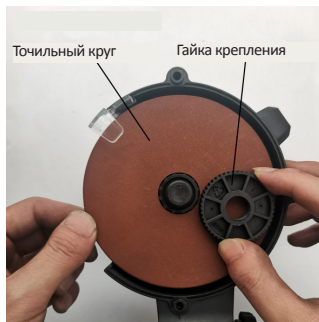

Эксплуатация

1. Очистите цепь перед заточкой. Протрите ее не горючим растворителем. Не используйте бензин для очистки цепи.
2. Поднимите стопор цепи и закрепите ее в направляющие цепи.
3. Опустите стопор цепи так, чтобы он разместился на зубе, с которого Вы хотите начать заточку.
4. Ослабьте крепежный болт, затем поверните корпус до соответствующего градуса заточки, необходимого для зуба.
5. Когда градус установлен, затяните крепежный болт.
6. Опустите верхнюю часть так, чтобы заточный диск едва касался зуба цепи.
7. Держите его в такой позиции и закрутите ограничительный болт.
8. Зажмите цепь в направляющие цепи путем поворачивания ручки. Ручка должна быть расположена так, чтобы Вы могли легко расслабить и затянуть ее. Вам будет необходимо ослаблять ее всякий раз, когда Вы будете передвигать цепь на следующее звено, и затягивать ее, чтобы заточить каждое звено.
9. Если цепь затачивалась неоднократно, ограничители глубины реза необходимо сточить плоским напильником. Сточите каждый ограничитель реза ниже уровня режущего зуба на заданную величину.
10. Сначала затачиваются все правые режущие зубья, затем все левые, либо наоборот.



РИСУНОК Б



Заточка

1. Наденьте защитную одежду и убедитесь в том, что возле Вас никто не стоит.
2. Подключите устройство к сети и включите его с помощью зеленой кнопки.
3. Медленно опускайте заточный диск.
4. После заточки одного зуба выключите инструмент. Поднимите верхнюю часть, ослабьте ручку и передвиньте цепь так, чтобы в стопоре цепи расположился следующий зуб.
5. Затяните ручку. Включите устройство и продолжайте затачивать следующий зуб. Повторяйте этот процесс пока Вы не заточите все звенья, расположенные под этим углом.
6. После того, как Вы закончили затачивать все зубья цепи с одной стороны, выключите инструмент, нажав красную кнопку на панели выключателя и отсоединив шнур.
7. Ослабьте крепежный болт и поверните корпус для того, чтобы заточить режущие зубья с другой стороны.
8. Замените заточный диск, если он стерся более чем на 2/3 своего диаметра.

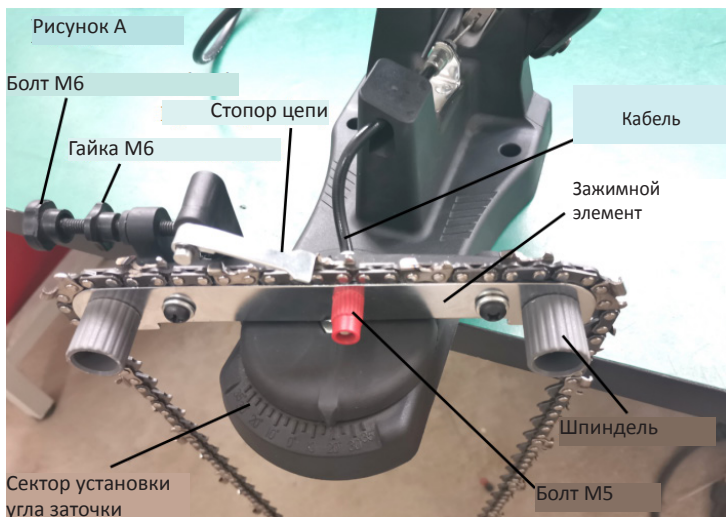
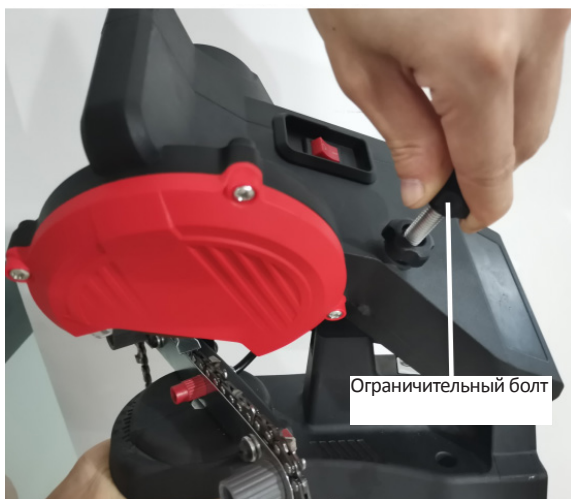
Возможные проблемы и их решение

Проблема	Причина	Решение
Инструмент не включается	Отсутствие напряжения	Проверьте напряжение сети
	Переключатель находится в положении «Выкл.»	Переведите переключатель в положение «Вкл.»
	Сломан выключатель	Обратитесь в сервисный центр
Двигатель перегревается	Двигатель перегружен	Уменьшите нагрузку на двигатель
Скорость инструмента уменьшается во время работы	Скорость подачи заготовки слишком высокая	Медленнее перемещайте заготовку
	Низкое напряжение сети	Стабилизируйте напряжение
Волнообразные линии на поверхности заготовки	Инструмент ненадежно закреплен	Убедитесь, что инструмент надежно закреплен на устойчивой поверхности
	Заготовка не закреплена	Плотно закрепите заготовку
	Абразивный круг закреплен неровно	Поправьте абразивный круг
	Жесткий круг	Используйте более мягкий круг или уменьшите скорость подачи заготовки
Следы пережога или трещины на поверхности заготовки	Выбран неправильный тип круга	Замените круг на мелкозернистый или крупнозернистый
	Скорость подачи заготовки слишком высокая	Медленнее перемещайте заготовку
	Абразивный круг нужно охладить	Охладите круг с помощью охлаждающей жидкости

Правила и условия монтажа, хранения, перевозки (транспортировки), реализации и утилизации

- Правила и условия монтажа устройства описаны в разделе «Сборка» данного руководства пользователя.
- Хранение устройства должно производиться в упаковке в отапливаемых помещениях у изготовителя и потребителя при температуре воздуха от 5 °С до 40 °С и относительной влажности воздуха не более 80%. В помещениях не должно быть агрессивных примесей (паров кислот, щелочей), вызывающих коррозию.
- Перевозка устройства должна осуществляться в сухой среде.
- Устройство требует бережного обращения, оберегайте его от воздействия пыли, грязи, ударов, влаги, огня и т.д.
- Реализация устройства должна производиться в соответствии с местным законодательством.
- При обнаружении неисправности устройства следует немедленно обратиться в авторизованный сервисный центр или утилизировать устройство.
- Утилизация данного изделия должна быть осуществлена согласно местным нормам и правилам по переработке отходов. Обеспечивая правильную утилизацию данного продукта, Вы помогаете предотвратить нанесение потенциального вреда окружающей среде и здоровью человека в результате неконтролируемого выброса отходов и рационально использовать материальные ресурсы. Более подробную информацию о пунктах приема и утилизации данного продукта можно получить в местных муниципальных органах или на предприятии по вывозу бытового мусора.

Дополнительная информация

Manufacturer: ZHEJIANG JIANGONG TOOLS MANUFACTURE CO., LTD.
NO.2-1 XINZHONG DONG ROAD, XINBI STREET, JINYUN TOWN, LISHUI CITY, ZHEJIANG PROVINCE, P.R.CHINA.

Изготовитель: ЧЖЭЦЗЯН ЦЗЯХУН ТУЛЗ МАНЬЮФЭКЧЭ КО., ЛТД.
Шоссе Синьжун Дун №2-1, ул. Синьби, Цзиньюнь, г. Лишуй, пров. Чжэцзян, Китай.

Сделано в Китае.

Импортер в России / Уполномоченное изготовителем лицо: ООО «Атлас».
690068, Россия, Приморский край, г. Владивосток, проспект 100-летия Владивостока, дом 155, корпус 3, офис 5.

Адрес электронной почты: atlas.llc@mail.dlogistix.com
Товар соответствует требованиям технического регламента Таможенного союза ТР ТС 010/2011 «О безопасности машин и оборудования».

Внешний вид изделия, его характеристики и комплектация могут подвергаться изменениям без предварительного уведомления пользователя.



Товар изготовлен (мм.гггг) / Тауар жасалған күні (аа.жжжж): _____V.2

Гарантийный талон

SN/IMEI: _____

Дата постановки на гарантию: _____

Производитель гарантирует бесперебойную работу устройства в течение всего гарантийного срока, а также отсутствие дефектов в материалах и сборке. Гарантийный период исчисляется с момента приобретения изделия и распространяется только на новые продукты.

В гарантийное обслуживание входит бесплатный ремонт или замена элементов, вышедших из строя не по вине потребителя в течение гарантийного срока при условии эксплуатации изделия согласно руководству пользователя. Ремонт или замена элементов производится на территории уполномоченных сервисных центров.

Срок гарантии: 12 месяцев.

Срок эксплуатации: 24 месяца.

Актуальный список сервисных центров по адресу:

<https://www.dns-shop.ru/technical-support/>

Гарантийные обязательства и бесплатное сервисное обслуживание не распространяются на перечисленные ниже принадлежности, входящие в комплектность товара, если их замена не связана с разборкой изделия:

- Элементы питания (батарейки) для ПДУ (Пульт дистанционного управления).
- Соединительные кабели, антенны и переходники для них, наушники, микрофоны, устройства «HANDS-FREE»; носители информации различных типов, программное обеспечение (ПО) и драйверы, поставляемые в комплекте (включая, но не ограничиваясь ПО, предустановленным на накопитель на жестких магнитных дисках изделия), внешние устройства ввода-вывода и манипуляторы.
- Чехлы, сумки, ремни, шнуры для переноски, монтажные приспособления, инструменты, документацию, прилагаемую к изделию.
- Расходные материалы и детали, подвергающиеся естественному износу.



www.finepower.ru