

Пайдалану бойынша нұсқаулық

Қапталдық ара
FMSL210-305

FinePower

Мазмұны

Құрылғы мақсаты	3
Сақтық шаралары	3
Жеке қауіпсіздік	3
Сыни бас тартулар тізімі	4
Құралды дұрыс пайдалану	4
Қызметкерлердің ықтимал қате әрекеттері	4
Құрылғы схемасы	5
Техникалық сипаттамалары	6
Жинақталым	6
Пайдалану	7
Шаң жинағыш	7
Құрылғыны бекіту	7
Іске қосу тұтқасы	7
Тасымалдау	7
Аралау үстелін бұру құлпы	7
Көлбеу ұстағыш	8
Шпиндельді құлыптау	8
Құрылғыны қосу және өшіру	8
Бетке орнату	8
Көлбеу 45°	9
Шектегішті орнату	9
Ара дискісін ауыстыру	9
Көлденең аралау	10
Қиғаш аралау	10
Бұрышпен күрделі кесу	11
Техникалық қызмет көрсету	11
Монтаждау, сақтау, тасымалдау (тасу), өткізу және кәдеге жарату ережелері мен шарттары	13
Қосымша ақпарат	14

Құрметті сатып алушы!

Біздің өнімдерді таңдағаныңыз үшін рахмет.

Біз сізге жоғары сапа, функционалдылық және дизайн талаптарына сәйкес әзірленген және жасалған бұйымдар мен құрылғыларды ұсынуға қуаныштымыз. Пайдалануды бастамас бұрын, сіздің қауіпсіздігіңізге қатысты маңызды ақпаратты, сондай-ақ өнімді дұрыс пайдалану және күту бойынша ұсыныстарды қамтитын осы нұсқаулықты мұқият оқып шығыңыз. Осы Нұсқаулықтың сақталуына назар аударыңыз және оны өнімді одан әрі пайдалану кезінде анықтамалық материал ретінде пайдаланыңыз.

Құрылғы мақсаты

Қапталдық ара ағаш материалдарын кесуге арналған.

Сақтық шаралары

Жеке қауіпсіздік

- Мұқият болыңыз, не істеп жатқаныңызды қадағалаңыз және электр құралын мұқият бастаңыз. Электр құралын шаршаған күйде немесе дәрі-дәрмектердің әсерінен, алкогольдік немесе есірткілік мас күйінде пайдаланбаңыз. Электр құралымен жұмыс істеу кезінде назар аудармаудың бір сәті ауыр жарақатқа әкелуі мүмкін.
- Электр құралының жұмыс түріне байланысты жеке қорғаныс құралдарын (қорғаныш маскасы, сырғанамайтын табаны бар аяқ киім, қорғаныш дулыға немесе есту мүшелерін қорғау құралдары) қолдану жарақат алу қаупін азайтады.
- Дұрыс жұмыс киімін киіңіз. Кең киім мен зергерлік бұйымдарды киюге болмайды. Шашыңызды, киіміңізді және қолғаптарыңызды қозғалатын бөліктерден алыс ұстаңыз.
- Электр құралының байқаусызда қосылуын болдырмаңыз. Электр құралын қуат көзіне және/немесе батареяға қоспас бұрын құрылғының өшірілгеніне көз жеткізіңіз. Қосылатын құралды қосқыштың артында ұстамаңыз.
- Орнату құралын немесе сомын кілттерді электр құралы қосылмай тұрып алыңыз. Электр құралының айналмалы бөлігінде орналасқан құрал немесе кілт жарақатқа әкелуі мүмкін.
- Құралмен жұмыс істеу үшін табиғи емес позаны қабылдамаңыз. Әрқашан тұрақты қалыпты ұстаныңыз және тепе-теңдікті сақтаңыз. Осының арқасында сіз электр құралын күтпеген жағдайларда жақсы басқара аласыз.
- Электр қуатын жоғалтқанда немесе электр құралын басқа өздігінен өшіргенде, құрылғыны дереу өшіріңіз. Егер кернеу жоғалған кезде машина қосулы болса, онда қуат беру қайта басталған кезде ол өздігінен жұмыс істейді, бұл пайдаланушының денсаулығына және/немесе мүлікке зиян келтіруі мүмкін.
- Пайдалану ережелерін, сондай-ақ қауіпсіздік ережелерін сақтамау электр тогының соғуына, өртке және/немесе ауыр жарақатқа әкелуі мүмкін. Өндіруші және оның уәкілетті өкілдері осы нұсқаулықтың талаптарын сақтамай, құралды пайдаланудан туындаған зиян үшін жауап бермейді.

Сыни бас тартулар тізімі

- Қатты ұшқын кезінде қолдануға болмайды.
- Қатты діріл пайда болған кезде қолдануға болмайды.
- Түтін пайда болған кезде өнімнің корпусынан тікелей қолдануға болмайды.

Құралды дұрыс пайдалану

- Бұл құрылғы коммерциялық мақсатта пайдалануға арналмаған.
- Ақаулы қосқышы бар құралмен жұмыс жасамаңыз. Қосылмайтын немесе өшірілмейтін құрал қауіпті және оны жөндеу керек.
- Құралды баптауды бастамас бұрын, керек-жарақтарды ауыстырып, жұмысты тоқтатпас бұрын, құралдың өшірілгеніне көз жеткізіңіз.
- Құралды онымен таныс емес немесе осы нұсқаулықты оқымаған адамдардың пайдалануына жол бермеңіз.
- Осы нұсқауларға сәйкес құралды, керек-жарақтарды, саптамаларды және т.б. қолданыңыз. Жұмыс шарттары мен орындалатын жұмысты ескеріңіз. Көзделмеген жұмыстарға арналған құралдарды пайдалану қауіпті жағдайларға әкелуі мүмкін.
- Пайдаланылмаған құрал құрғақ, жабық жерде сақталуы керек.

Қызметкерлердің ықтимал қате әрекеттері

- Зақымдалған тұтқасы немесе зақымдалған қорғаныс элементтері бар құралды пайдаланбаңыз.
- Жаңбыр жауған кезде құралды ашық жерде пайдаланбаңыз.
- Корпусқа су кірген кезде қоспаңыз.

Өнімнің қызмет ету мерзімі

Өнімнің қызмет ету мерзімі — 2 жыл.

Көрсетілген қызмет мерзімі тұтынушы осы нұсқаулықтың талаптарын сақтаған жағдайда жарамды.

Құрылғы схемасы

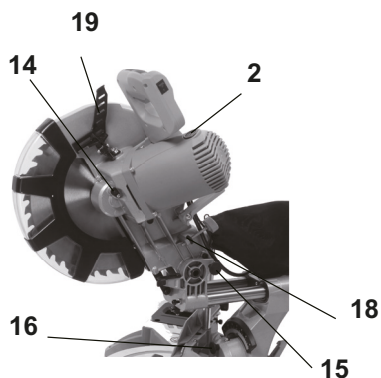
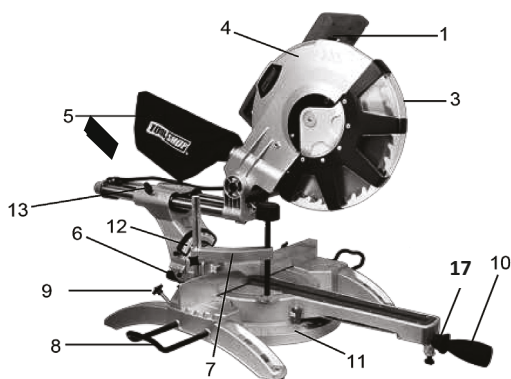

1. Қуат батырмасы.
2. Бұрыш щеткалары бөлімі.
3. Төменгі қаптама.
4. Жоғарғы қаптама.
5. Шаң жинағыш.
6. Бұрышты бекітуші.
7. Элемент қысқышы.
8. Үстел ұзартқышы.
9. Үстел ұзартқышын құлыптау.
10. Көлбеу ұстағыш.
11. Қиғаштық шкаласы.
12. Көлбеу шкаласы.
13. Бағыттаушы құлып.
14. Шпиндельді құлыптау.
15. Көлік құлпы.
16. Бұрыш 0°.
17. Қиғаш бекіткіш.
18. Тереңдік бекіткіші.
19. Қорғаныс корпусын бекіту тұтқасы.

Техникалық сипаттамалары

- Үлгісі: FMSL210-305.
- Сауда белгісі: FinePower.
- Желі параметрлері: 220–240 В, 50 Гц.
- Номиналды қуат тұтыну: 2100 Вт.
- Макс. айналым саны: 4000 айн/мин.
- Аралау дискісінің диаметрі, мм: 305.
- Аралау дискісінің отырғызу диаметрі, мм: 30.
- Макс. кесу ені 45°: 220 мм.
- Макс. кесу ені 90°: 330 мм.
- Макс. кесу тереңдігі 45°: сол жақта 55 мм, оң жақта 30 мм.
- Макс. кесу тереңдігі 90°: 100 мм.
- Үстелді солға/оңға реттеу: 47/47°.
- Араны солға/оңға еңкейту: 0–45°.
- Тарту функциясы: иә.
- Кесу тереңдігін реттеу: иә.
- Лазер: иә.
- Айналымдарды реттеу: жоқ.
- Кәбілдің ұзындығы: 2 м.
- Электр тогымен зақымданудан қауіпсіздік класы: II.
- Салмағы: 16,5 кг.
- Қолдану саласы: тұрмыстық.

Жинақталым

- Құрылғы.
- Шаң жинағыш.
- Кілт.
- Бұрандама қысқыш.
- Алты қырлы кілт.
- Көмір щеткалары жинағы.
- Аралау дискісі.
- Үстел ұзартқышы.
- Пайдалану бойынша нұсқаулық.

Пайдалану

Шаң жинағыш

Шаңның жиналуын азайту және жоғары өнімділікті сақтау үшін шаң жинағышты шаң өткізгіш тесікке кигізіңіз. Жақсы әсер ету үшін шаң жинағыш 2/3 толған кезде шаңды шайқаңыз.

Құрылғыны бекіту

Қолданар алдында араны 4 бекіту болттарының көмегімен тегіс бетке бекітуге болады (жеткізілімге кірмейді).

Араның түбінде оны жұмыс үстеліне немесе басқа тірек бетіне бекітуге мүмкіндік беретін төрт тесік бар.

Құрылғыны бекіту үшін:

1. Орнату орнын анықтаңыз.
2. Бетіне 4 тесік бұрғылаңыз.
3. Табандағы тесіктерді бетінде бұрғыланған тесіктермен сәйкестендіре отырып, қапталдық араны бетіне орнатыңыз және құрылғыны бекітіңіз.

Назар аударыңыз: бекіту бетінің деформацияланбағанына көз жеткізіңіз, себебі тегіс емес бет кептелуге және біркелкі емес аралауға әкелуі мүмкін.

Іске қосу тұтқасы

Тасымалдау, орау немесе сақтау кезінде аралау дискісі төменгі күйінде бекітіледі. Дискіні босату үшін араның тұтқасын басып, іске қосу тұтқасын тартыңыз, диск жоғарғы күйге тегіс көтеріледі. Егер триггер тұтқасы дискіні төменгі күйде құлыптаса, құрылғыны пайдалануға тыйым салынады.

Тасымалдау

1. Құрылғыны тасымалдау кезінде аралау дискісін төменгі күйге бекітіңіз.
2. Құрылғыны ажыратып, ашаны розеткадан шығарыңыз.
3. Құрылғыны тек тұтқадан немесе сыртқы құйылған бөліктерден көтеріңіз.

Аралау дискісін төменгі күйге бекіту үшін құлыпты ашу механизмін басыңыз. Ара тұтқасын басып, ара дискісін құлыптау үшін іске қосу тұтқасын басыңыз. Ол төменгі қалыпта бекітіледі.

Аралау үстелін бұру құлпы

Аралау үстелінің құлпы үстелді дұрыс бұрышқа бекітуге арналған. Қапталдық ара солға да, оңға да 0°-тан 45°-қа дейін кесуді орындайды. Кесу бұрышын реттеу үшін қапталдық үстелінің бекіткіштерін босатып, ара үстелін қажетті жағдайға бұрамыз.

Көлбеу ұстағыш

Көлбеу бекіткіш бұранданың бұрышын солға қарай 0°-тан 45°-қа дейін орнатуға мүмкіндік береді. Көлбеуді реттеу үшін көлбеу бекіткішті босатыңыз және араны дұрыс бұрышқа қойыңыз.

Шпиндельді құлыптау

Шпиндельді құлыптау батырмасы дискінің айналуына жол бермейді. Аралау дискісін орнату, ауыстыру немесе алу кезінде шпиндельді құлыптау батырмасын басып тұрыңыз.

Құрылғыны қосу және өшіру

Құрылғыны іске қосу үшін шүріппені басып тұрыңыз, құрылғыны өшіру үшін босатыңыз.

Бетке орнату

1. Ашаны розеткадан алыңыз.
2. Тұтқаны ең төменгі жағдайға қойып, жіберу тұтқасын қысып, араның тұтқасын тасымалдау қалпында бекітеді.
3. Бұрылыс құлпын босатыңыз.
4. Аралау үстелін 0° позицияға бұраңыз.
5. Бұрылыс құлпын қатайтыңыз.
6. Көлбеу ұстағышты босатыңыз және тұтқаны 0° күйіне қойыңыз (ара 90° күйінде). Көлбеу ұстағышты қатайтыңыз.
7. Аралау үстелі мен араның жазық бөлігіне қарама-қарсы бұрыштықты орналастырыңыз.
8. Жүзді қолмен бұраңыз және жүздің үстелге қатысты туралануын бірнеше нүктеде тексеріңіз.
9. Бұрыштық пен аралау дискісінің шеті параллель болуы керек.
10. Егер аралау дискісі шаршыдан ауытқып кетсе, оны келесідей реттеңіз:
 - 8 мм кілтпен немесе ажырату кілтімен 0° көлбеуді реттеу бұрандасын бекітетін контрсомынды босатыңыз. Сондай-ақ, көлбеу ұстағышты босатыңыз.
 - 0° көлбеуді реттеу бұрандасын 4 мм алты қырлы кілтпен реттеңіз, сонда ара дискісі бұрыштыққа сәйкес келеді.
 - Көрсеткіштің көлбеулік деңгейін ұстап тұратын айқыш тәрізді шлицті бұранданы босатып, шкаладағы нөлді дәл көрсететіндей етіп көрсеткіштің орнын реттеңіз. Бұранданы қатайтыңыз.
 - Көлбеу құлыпты және 0° көлбеу реттеу бұрандасын бекітетін сомынды қатайтыңыз.

Көлбеу 45°

1. Көлбеу ұстағышты босатыңыз және кесу дискісін солға еңкейтіңіз.
2. Бұрыштықтың көмегімен жүздің үстелге 45° бұрыш жасайтынын тексеріңіз. Егер жүз үстелге 45° бұрышпен орналаспаған болса, ара тұтқасын оңға қарай еңкейтіңіз, көлбеу бұрандасын 45° босатыңыз және алтықырлы кілтпен бұранданы 4 мм-ге көлбеу бұрышын ұлғайту немесе азайту үшін реттеңіз.
3. Тұтқаны 45° күйге еңкейтіп, туралауды қайта тексеріңіз.
4. Әрекеттерді жүз қапталдық үстеліне 45° бұрыш жасайтындай болғанша қайталаңыз.
5. Көлбеу құлыпты және реттеу бұрандасын қатайтыңыз.

Шектегішті орнату

1. Ашаның розеткадан шығарылғанына көз жеткізіңіз.
2. Тұтқаны ең төменгі күйге қойыңыз және тұтқаны тасымалдау күйінде ұстау үшін іске қосу тұтқасын орнатыңыз.
3. Бұрылыс құлпын босатыңыз.
4. Үстелді 0° белгісіне бұраңыз.
5. Бұрылыс құлпын қатайтыңыз.
6. Алты қырлы кілтпен (11 мм) шектегішті негізге бекітетін екі бұранданы бұраңыз.
7. Шектегішті аралау дискісінің бойымен перпендикуляр етіп орнатыңыз.
8. Шектегішті аралау дискісіне перпендикуляр болатындай етіп реттеңіз.
9. Шектегішті бекітетін бұрандаларды қатайтыңыз.
10. Бұрылу шкаласының көрсеткішін ұстап тұратын айқыш тәрізді шлицті бұранданың тартылуын босаңсытып, шкаланың нөлдік белгісін дәл көрсететін етіп көрсеткіштің орнын реттеңіз.
11. Айналмалы шкала көрсеткішінің бұрандасын қатайтыңыз.

Ара дискісін ауыстыру

Ескерту: қалың қолғапты қолдану ұсынылады.

1. Ашаның розеткадан шығарылғанына көз жеткізіңіз.
2. Тұтқаны басып, тұтқаның құлпын ашу үшін іске қосу тұтқасын тартыңыз.
3. Тұтқаны ең жоғарғы күйге көтеріңіз.
4. Бұрауышты пайдаланып бұранданы босатыңыз және алыңыз.
5. Шпиндельді құлыптау батырмасын басып, ара дискісін шпиндель құлыпталғанша бұраңыз.
6. 6 мм алтықырлы кілтпен болтты босатып, шығарыңыз.
7. Қаптаманы бұраңыз және оны қозғалмайтын қаптаманың үстінде ұстаңыз, араны бекіту бұрандасын, сыртқы фланецті және араны алыңыз. Құысты шаңнан тазартыңыз.
8. Ара жолағының ішкі және сыртқы фланецтеріне олардың жолақпен жанақан жерінде бір тамшы май тамызыңыз.

9. Қаптаманы бұрап, оны бекітілген қаптаманың үстінде ұстаңыз, жаңа дискіні шпиндельге салыңыз.
10. Сыртқы фланецті қайта орнатыңыз.
11. Шпиндельді құлыптау батырмасын басып, диск болтын қайта орнатыңыз.
12. 6 мм алтықырлы кілтпен дискілі бұранды қатайтыңыз.
13. Кергіш бұранданы қайта орнатыңыз және бекіткіш бұранданы қаптамаға бекіту үшін тартыңыз.
14. Тұтқасы төменгі күйде болған кезде корпусыңың дискіні толығымен жауып тұрғанын тексеріңіз.
15. Құрылғыны желіге қосыңыз және оның дұрыс жұмыс істеп тұрғанын тексеріңіз.

Көлденең аралау

Мүмкіндігінше әрқашан материалды бекіту үшін G-тәрізді қысқыш сияқты қысқыш құрылғыларды пайдаланыңыз.

Дайындамамен жұмыс істегенде, қолыңызды аралау дискісінен айтарлықтай қашықтықта ұстаңыз.

Ара дискісінің оң жағындағы кесілген фрагментті сол қолмен алмаңыз.

Көлденең кесу дайындаманың талшықтары арқылы кесу арқылы жүзеге асырылады. 90° бұрышта көлденең кесу айналмалы табақты 0° деңгейінде орнатқан кезде жасалады. Көлденең қиғаш аралауды үстелді нөлге тең емес қандай да бір бұрышпен орнатқанда орындайды.

1. Іске қосу тұтқасын тартыңыз және тұтқаны ең жоғары күйге қойыңыз.
2. Бұрылыс блокаторын босатыңыз.
3. Көрсеткіш дұрыс бұрышқа жеткенше аралау үстелін бұраңыз.
4. Бұрылыс блокаторын қайта қатайтыңыз.
5. Дайындаманы үстелге оның бір шеті шектегішке мықтап тірелетіндей етіп орналастырыңыз. Егер дайындама деформацияланған болса, дөңес жағын шектегішке қарай орналастырыңыз. Егер ойыс жағы шектегішке жақын болса, тақта бөлініп, аралау дискісін қысып алуы мүмкін.
6. Араны қоспас бұрын, қысқыштың жұмыс аймағына енуі сияқты мәселелердің жоқтығына көз жеткізу үшін сынақ арасын жасаңыз.
7. Тұтқаны мықтап ұстап, құлыпты алыңыз, шүріппені басыңыз. Диск максималды жылдамдыққа жеткенше күтіңіз, кесуді баяу бастаңыз.

Қиғаш аралау

Мүмкіндігінше әрдайым дайындаманы бекіту үшін үстелдің оң жағындағы G тәрізді қысқыш сияқты қысқыш құрылғыларды пайдаланыңыз.

Дайындамамен жұмыс істегенде, қолыңызды аралау дискісінен айтарлықтай қашықтықта ұстаңыз.

Ара дискасының оң жағындағы кесілген фрагментті сол қолмен алмаңыз.

Қиғаш жиекті кесу дайындаманың талшықтары арқылы шектегіш пен үстелге бұрышта орналасқан аралау дискісімен кесу арқылы жүзеге асырылады. Айналу үстелі нөлдік белгімен орнатылады, ал ара дискісі 0°-тан 45°-қа дейінгі бұрышпен орналасады.

1. Шүріппені созып, араның тұтқасын максималды биіктікке көтеріңіз.
2. Бұрылыс блокаторын босатыңыз.
3. Көрсеткіш шкаладағы нөлдік мәнге жеткенше үстелді бұраңыз.
4. Бұрылыс блокаторын қатайтыңыз.
5. Еңкею фиксаторын босатып, тұтқаны солға қажетті еңкею бұрышына дейін (0°-тан 45°-қа дейін) жылжытыңыз. Көлбеу ұстағышты қатайтыңыз.
6. Дайындаманы үстел үстіне жалпағынан оның бір шеті шектеуішке сенімді тірелетіндей етіп орналастырыңыз. Егер ағаш материал деформацияланған болса, дөңес жағын шектеушіге тіреуге орналастырыңыз. Егер ойыс жағы шектегішке жақын болса, тақта бөлініп, аралау дискісін қысып алуы мүмкін.
7. Ұзын ағаш кесектерін кесу кезінде тақтайлардың шығыңқы ұштарын бүйірлік тіректермен, тұғырмен немесе ара үстелімен бір деңгейде орналасқан жұмыс бетімен ұстап тұру керек.
8. Араны қоспас бұрын, қысқыштың жұмыс аймағына енуі сияқты мәселелердің жоқтығына көз жеткізу үшін сынақ аралау операциясын жасаңыз.
9. Тұтқаны мықтап ұстап, құлыпты алыңыз, шүріппені басыңыз. Аралау дискісі максималды жылдамдыққа жеткенше күтіңіз, аралау дискісін дайындамаға баяу түсіріңіз.
10. Шүріппені босатып, ара жаймасының айналуының тоқтауын күтіңіз, содан кейін жайманы көтеріп, оны дайындамадан алыңыз. Дайындаманы үстелден шығармас бұрын араның тоқтағанын күтіңіз.

Бұрышпен күрделі кесу

1. Шүріппені созып, араның иығын максималды биіктікке көтеріңіз.
2. Бұрылыс блокаторын босатыңыз.
3. Көрсеткіш шкаладағы нөлдік мәнге жеткенше үстелді бұраңыз.
4. Бұғаттаушыны тартыңыз.
5. Көлбеу бұрышын бекіткішті босатып, тұтқаны солға қажетті көлбеу бұрышына дейін (0°-тан 45°-қа дейін) жылжытыңыз. Көлбеу бұрышты бекіткішін қатайтыңыз.
6. Дайындаманы үстел үстіне жалпағынан оның бір шеті шектеуішке сенімді тірелетіндей етіп орналастырыңыз. Егер ағаш материал деформацияланған болса, дөңес жағын шектеушіге тіреуге орналастырыңыз. Егер ойыс жағы шектегішке жақын болса, тақта бөлініп, аралау дискісін қысып алуы мүмкін.
7. Ұзын ағаш кесектерін кесу кезінде тақтайлардың шығыңқы ұштарын бүйірлік тіректермен, тұғырмен немесе ара үстелімен бір деңгейде орналасқан жұмыс бетімен ұстап тұру керек.
8. Араны қоспас бұрын, қысқыштың жұмыс аймағына енуі сияқты мәселелердің жоқтығына көз жеткізу үшін сынақ аралау операциясын жасаңыз.
9. Тұтқаны мықтап ұстап, шүріппені басыңыз. Ара жолағы максималды жылдамдыққа жеткенше күтіңіз, ашу тетігін тұтқаға қысыңыз және ара жолағын біртіндеп дайындамаға түсіріңіз.
10. Шүріппені босатып, дискінің айналуының тоқтауын күтіңіз, содан кейін кенепті көтеріп, оны дайындамадан алыңыз. Дайындаманы үстелден алмастан бұрын, ара жаймасының тоқтауын күтіңіз.

Техникалық қызмет көрсету

1. Реттеу, орнату және қызмет көрсету аяқталғаннан кейін барлық кілттердің құрылғыдан шығарылғанына және барлық бұрандалардың, болттардың және басқа бекітпелердің мықтап бекітілгеніне көз жеткізіңіз.
 2. Құралдың желдеткіш саңылауларының бітелуіне жол бермеңіз, оларды үнемі тазалаңыз. Кейде желдеткіш арқылы ұшқындарды көруге болады. Бұл қалыпты жағдай және электр құралына зиян тигізбейді.
 3. Қозғалтқыштың жанындағы және қосқыштың айналасындағы торда шаң немесе бөгде бөлшектердің жоқтығын үнемі тексеріп отырыңыз. Жиналған шаңды кетіру үшін жұмсақ щетканы қолданыңыз.
 4. Тазалау кезінде көзіңізді қорғау үшін қауіпсіздік көзілдірігін пайдаланыңыз.
 5. Егер араның корпусын тазалау қажет болса, оны жұмсақ, дымқыл шүберекпен сүртіңіз. Құрамында алкоголь бар сұйықтықтардан, бензиннен немесе басқа тазартқыштан басқа жұмсақ жуғыш затты қолдануға рұқсат етіледі.
 6. Пластикалық бөлшектерді тазалау үшін сілтілерді қолданбаңыз.
- НАЗАР АУДАРЫҢЫЗ!** Судың араға түсуіне жол бермеңіз.

Монтаждау, сақтау, тасымалдау (тасу), өткізу және кәдеге жарату ережелері мен шарттары

- Құрылғыны орнату ережелері мен шарттары осы пайдалану нұсқаулығының «Бетіне орнату» бөлімінде сипатталған.
- Құрылғыны сақтау дайындаушы мен тұтынушының жылытылатын үй-жайларында ауа температурасы 5 °C-тан 40 °C-қа дейін және ауаның салыстырмалы ылғалдылығы 80%-дан аспайтын орауышта жүргізілуі тиіс. Үй-жайларда жемірілуді тудыратын жегі қоспалар (қышқылдар, сілтілер буы) болмауы тиіс.
- Құрылғыны тасымалдау құрғақ ортада жүзеге асырылуы керек.
- Құрылғы мұқият өңдеуді қажет етеді, оны шаң, кір, соққы, ылғал, от және т. б. әсерінен қорғайды.
- Құрылғыны өткізу жергілікті заңнамаға сәйкес жүргізілуі тиіс.
- Өнімнің қызмет ету мерзімі аяқталғаннан кейін оны қарапайым тұрмыстық қоқыспен бірге тастауға болмайды. Оның орнына, ол федералды немесе жергілікті заңдарға сәйкес кейіннен қайта өңдеу және жою үшін электр және электронды жабдықтарды тиісті қабылдау пунктіне кәдеге жаратуға тапсырылады. Осы өнімді дұрыс кәдеге жаратуды қамтамасыз ете отырып, сіз табиғи ресурстарды үнемдеуге көмектесесіз және дұрыс емделмеген жағдайда қоршаған ортаға және адамдардың денсаулығына зиян келтірмеуге көмектесесіз. Бұл өнімді қабылдау және кәдеге жарату орындары туралы толығырақ ақпаратты жергілікті муниципалды органдардан немесе тұрмыстық қоқыстарды шығаратын кәсіпорыннан алуға болады.
- Егер құрылғының ақаулығы анықталса, дереу уәкілетті қызмет көрсету орталығына хабарласыңыз немесе құрылғыны тастаңыз.

Қосымша ақпарат

Өндіруші: ЧЖЭНЪЯН ТЭКНОЛОДЖИ КО., ЛТД.

№558, Грейтуолл шығыс тас жолы, Экономикалық Даму Аймағы, Юнкан, Цзиньхуа қ., Чжэцзян пров., Қытай. Цзиньхуа қ., Чжэцзян пров., Қытай.

Manufacturer: ZHENGYANG TECHNOLOGY CO., LTD.

NO. 558, Greatwall East Road, Economic Development Zone, Yongkang, Jinhua, Zhejiang, P.R. China.

Импорттаушы / Қазақстан Республикасында талаптар қабылдайтын заңды тұлға: «DNS QAZAQSTAN (ДНС КАЗАХСТАН)» ЖШС, Астана қ., Сарыарқа ауданы, Сарыарқа даңғ., 12 ғим., Қазақстан Республикасы.

Электрондық пошта мекен-жайы: info@dns-shop.kz

Тауар КО ТР (ЕАЭО) талаптарына сәйкес келеді.

Өнімнің сыртқы түрі мен оның сипаттамалары сапаны жақсарту үшін ескертусіз өзгертілуі мүмкін.



Өндіріс күні пайдаланушы нұсқаулығының орыс тіліндегі нұсқасында көрсетілген. V.4

Кепілдік талоны

SN/IMEI: _____

Кепілдікке қойылған күні: _____

Өндіруші бүкіл кепілдік мерзімі ішінде құрылғының үздіксіз жұмыс істейтініне, сондай-ақ материалдар мен құрастырымда ақаулар болмайтынына кепілдік береді. Кепілдік мерзімі бұйым сатып алынған сәттен бастап есептеледі және жаңа өнімдерге ғана қолданылады.

Кепілдікті қызмет көрсету бұйым пайдаланушы нұсқаулығына сәйкес пайдаланылған жағдайда, кепілдік мерзімі ішінде тұтынушының кінәсіз істен шыққан элементтерді тегін жөндеуді немесе ауыстыруды қамтиды. Элементтерді жөндеу немесе ауыстыру уәкілетті сервис орталықтарының аумағында жүргізіледі.

Кепілдік мерзімі: 24 ай.

Пайдалану мерзімі: 48 ай.

Сервистік орталықтардың өзекті тізімі келесі мекенжай бойынша:

<https://www.dns-shop.kz/service-center/>

Кепілдік міндеттемелер және тегін сервистік қызмет көрсету, егер оларды ауыстыру бұйымды бөлшектеуге байланысты болмаса, тауардың жиынтықтылығына кіретін, төменде аталған керек-жарақтарға қолданылмайды:

- ҚБП (қашықтықтан басқару пульті) үшін қуат элементтері (батареялары).
- Жалғағыш кәбілдер, антенналар және оларға арналған ауыстырғыштар, құлаққаптар, микрофондар, «HANDS-FREE» құрылғылары; жиынтықта жеткізілетін әртүрлі типтегі ақпарат тасығыштар, бағдарламалық жасақтама (БЖ) және драйверлер (бұйымның қатқыл магниттік дискілеріндегі жинақтағышқа алдын ала орнатылған БЖ қоса алғанда, бірақ онымен шектелмей), сыртқы енгізу-шығару құрылғылары және манипуляторлар.
- Қаптамалар, сөмкелер, белдіктер, тасымалдауға арналған баулар, монтаждық құрылғылар, құралдар, бұйымға қоса берілетін құжаттама.
- Табиғи тозуға ұшырайтын шығын материалдары мен бөлшектер.



Өндіруші келесі жағдайларда кепілдік міндеттемелерге ие болмайды:

- Кепілдік мерзімі аяқталды.
- Егер жеке (тұрмыстық, отбасылық) қажеттіліктерге арналған бұйым кәсіпкерлік қызметті жүзеге асыру үшін, сондай-ақ оның тікелей міндетіне сәйкес келмейтін басқа мақсаттарда пайдаланылған болса.
- Өндіруші бұйымды пайдалану кезінде пайдаланушы нұсқаулығының талаптарын бұзу, бұйымды орнату және оған қызмет көрсету жөніндегі ұсынымдарды, қосу ережелерін (бұйымның өзіне де, онымен байланысты бұйымдарға да сәйкес келмейтін желілік кернеудің әсері нәтижесінде туындаған қысқа тұйықталулар), бұйымды сақтау және тасымалдау кезінде өнім иесі және/немесе үшінші тұлғалар шеккен ықтимал материалдық, моральдық және өзге де зиян үшін жауапты болмайды.
- Механикалық зақымданудың барлық жағдайлары: өнімді пайдалану кезінде алынған сызаттар, жарықтар, деформациялар, соққы іздері, майысулар, кептелістер және т.б.
- Түрлендірулерді, рұқсат етілмеген жөндеулерді осындай жұмыстарды жүргізуге уәкілетті емес адамдар жүргізген жағдайлар. Егер ақаулық конструкцияны немесе бұйымның сұлбасын өзгерту, Өндіруші қарастырмаған сыртқы құрылғыларды қосу, Қазақстан Республикасының заңнамасына сай сәйкестік сертификаты жоқ құрылғыны пайдалану салдарынан туындаған болса.
- Егер бұйымның ақауы еңсерілмейтін күштің әсерінен (табиғи элементтер, өрт, су тасқыны, жер сілкінісі, тұрмыстық факторлар және Өндірушіге тәуелді емес басқа жағдайлар) немесе Өндіруші болжай алмаған үшінші тұлғалардың әрекеттерінен туындаса.
- Бұйымның толық немесе ішінара істен шығуына алып келген бұйымның ішіне бөгде заттардың, өзге денелердің, заттектердің, сұйықтықтардың, жәндіктердің немесе жануарлардың түсуінен, агрессивті ортаның әсерінен, жоғары ылғалдылықтан, жоғары температуралардан туындаған ақау.
- Бұйымды сәйкестендіру (сериялық нөмірі) жоқ немесе сәйкес келмейді. Егер зақымданулар (кемшіліктер) зиянды бағдарламалық қамтаманың; БЖ ұсынушысының осы қызметті ұсынбауына байланысты мүмкіндігінсіз бұйымның бағдарламалық ресурстарына қолжетімділіктің болмауына әкеп соққан құпиясөздерді (кодтарды) оларды жинау/қалпына келтіру мүмкіндігінсіз орнату, ауыстыру немесе жою әсерінен туындаса.
- Егер жұмыстың ақаулықтары қуат беруші, кәбілдік, телекоммуникациялық желілердің, радиосигнал қуатының стандарттарға немесе техникалық регламенттеріне сәйкес келмеуінен, оның ішінде бедер ерекшеліктерінен және басқа да осыған ұқсас сыртқы факторлардан, бұйымның желі әрекет ететін шекарада немесе аймақтан тыс жерде пайдаланылуынан туындаған болса.
- Егер зақымданулар стандартты емес (түпнұсқалық емес) және/немесе сапасыз (зақымданған) шығыс материалдарын, керек-жарақтарды, қосалқы бөлшектерді, қуат беру элементтерін, әртүрлі үлгідегі ақпарат тасымалдағыштарды (CD, DVD дискілерді, жад карталарын, SIM карталарын, картридждерді қоса алғанда) пайдаланудан туындаса.
- Егер кемшіліктер үйлесімсіз контентті (әуендерді, графиканы, бейне және басқа файлдарды, Java қосымшаларын және оларға ұқсас бағдарламаларды) алуға, орнатуға және пайдалануға байланысты туындаған болса.
- Осы бұйыммен жанасып жұмыс істейтін басқа жабдыққа келтірілген залалға.



fine**Power**