

Пайдалану бойынша нұсқаулық

FinePower

Мазмұны

Құрылғы мақсаты.....	4
Сақтық шаралары	4
Техникалық сипаттамалары.....	6
Жинақталым	7
Құрылғы схемасы.....	8
Пайдаланушы нұсқаулығы	9
Техникалық қызмет көрсету.....	18
Тасымалдау және сақтау	23
Ықтимал проблемалар және олардың шешімі	25
Генераторды құрастыру және орнату	26
Монтаждау, сақтау, тасымалдау (тасу), өткізу және кәдеге жарату ережелері мен шарттары	27
Қосымша ақпарат	27

FinePower FPG-900A, FPG-5000, FPG-6000, FPG-7000 электрлік генераторы

Құрметті сатып алушы!

Біздің өнімді таңдағаныңыз үшін алғыс айтамыз.

Біз Сізге сапалы, функционалды және жоғары талаптарға сәйкес әзірленген және жасалған өнімдер мен құрылғыларды ұсынуға қуаныштымыз. Пайдалануды бастамас бұрын, Сіздің қауіпсіздігіңізге қатысты маңызды ақпаратты, сондай-ақ өнімді дұрыс пайдалану және оған күтім жасау бойынша ұсыныстарды қамтитын осы нұсқаулықты мұқият оқып шығыңыз. Осы Нұсқаулықтың сақталуына назар аударыңыз және оны өнімді одан әрі пайдалану кезінде анықтамалық материал ретінде пайдаланыңыз.

Құрылғы мақсаты

Электр генераторы автономды электрмен жабдықтауға арналған.

Сақтық шаралары

- Бұл құрылғыны тек мақсаты бойынша пайдаланыңыз.
- Құрылғыны ылғалдан, әртүрлі сұйықтықтардан және жылу көздерінен алыс ұстаңыз.
- Жұмысты бастамас бұрын әрқашан генераторды жерге қосыңыз («Жерге қосу» бөлімін қараңыз).
- Әрқашан генераторды іске қоспас бұрын тексеріңіз.
- Білікті электриксіз генераторды ешқашан тұрмыстық электр розеткасына қоспаңыз. Мұндай қосылымдар жергілікті электр нормаларына сәйкес болуы керек. Талаптарды бұзу энергияның кері ағынының пайда болуына және генератордың елеулі зақымдалуына әкелуі мүмкін.
- Егер генератор ауа-райынан қорғалмай, ашық ауада сақталса, әр қолданар алдында басқару панеліндегі барлық электр компоненттерін тексеріңіз. Ылғал немесе мұз электр бөліктерінің дұрыс жұмыс істемеуіне немесе қысқа тұйықталуын тудыруы мүмкін, нәтижесінде электр тогының соғуы мүмкін.
- Құрылғыны құлатқаннан кейін пайдаланбаңыз немесе көрінетін зақым болса, қызмет көрсету орталығына хабарласыңыз.
- Құрылғы коммерциялық мақсатта пайдалануға арналмаған.
- Құрылғы балалардың немесе физикалық, сенсорлық немесе ақыл-ой қабілеттері шектеулі адамдардың қауіпсіздігіне жауапты басқа адамдардың қадағалауынсыз пайдалануына арналмаған. Балаларға құрылғымен ойнауға рұқсат бермеңіз.
- Генератор әрқашан тегіс, тұрақты жерде жұмыс істеуі керек. Генераторды құм мен қардың үстіне қоюдан аулақ болыңыз. Генераторды еңкейтуге және төңкеріп орнатуға жол бермеңіз.

- Пайдаланылған газдардың құрамында улы көміртегі тотығы бар. Пайдаланылған түтіндерді ингаляциялау бас айналуға, бас ауруына, есінен танып қалуға және тіпті өлімге әкелуі мүмкін.
- Жабық немесе тіпті ішінара жабық кеңістікте генераторды іске қосқан кезде ауада қауіпті мөлшерде пайдаланылған газ жиналуы мүмкін. Бұған жол бермеу үшін жеткілікті желдетуді қамтамасыз етіңіз.
- Генераторды нашар желдетілетін жерде пайдаланбаңыз.
- Жұмыс кезінде генераторды ғимараттардан және басқа құрылғылардан кемінде 1 метр қашықтықта ұстаңыз.
- Жанғыш және жарылғыш өнімдерді генератордан алыс ұстаңыз.
- Генератордың сөндіргіші жұмыс кезінде қатты қызады және қозғалтқыш тоқтағаннан кейін біраз уақыт ыстық болып қалады. Ыстық сөндіргішті ешқашан ұстамаңыз. Генераторды үйге қоймас бұрын қозғалтқышты суытып алыңыз.
- Бензин өте жанғыш және белгілі бір жағдайларда жарылғыш болуы мүмкін. Темекі шегуге болмайды, оттың немесе ұшқынның генераторға жанармай құюға немесе бензинді сақтауға жол бермеңіз. Қозғалтқыш тоқтатылған күйде жақсы желдетілетін жерде генераторға жанармай құйыңыз.
- Жанармай булары өте жанғыш және қозғалтқышты іске қосқаннан кейін тұтануы мүмкін. Генераторды іске қоспас бұрын төгілген отынның сүртілгеніне көз жеткізіңіз.
- Генераторды пайдаланбас бұрын кеңес алыңыз.
- генераторды пайдалануға қатысты жергілікті нормалар мен ережелерге қатысты білікті электрикке, электр инспекторына немесе тиісті жергілікті агенттікке хабарласыңыз.
- Жүктеме қосылған кезде генераторды іске қоспаңыз.
- Жанармай бағын шамадан тыс толтырмаңыз.
- Тек таза АИ 92 қорғасынсыз бензинді пайдаланыңыз. Отын ретінде екі тактілі бензин қоспасын, керосин, дизель отынын және т.б. қолданбаңыз.
- Генераторды дымқыл қолмен ұстамаңыз.
- Генераторды пайдаланбас бұрын авариялық өшіру опцияларымен танысыңыз.
- Осы нұсқаулықты оқымай, ешкімге генераторда жұмыс істеуге рұқсат бермеңіз.
- Әрқашан қауіпсіздік аяқ киімін киіңіз.
- Балалар мен үй жануарларын генератордан алыс ұстаңыз.
- Жұмыс кезінде генераторды жаппаңыз.

Техникалық сипаттамалары

Үлгісі	FPG-900A	FPG-5000	FPG-6000	FPG-7000
Электрлік генератор				
Көрініс	Синхронды			
Номиналды қуат (кВт)	0,9	5	6	7
Максималды қуат (кВт)	1	5,5	6,5	7,5
Жиілік (Гц)	50			
Кернеу (В)	230			
Шығыс тогы (А)	4	22	26	30
Розеткалар	1 (16А)	2 (16А), 1 (32А)		
Шығыс 12 (В)	Бар			
Қозғалтқыш				
Іске қосу	Қолмен	Қолмен/электрлік		
Қозғалтқыш көлемі (см³)	98	389	420	439
Қозғалтқыш қуаты (а/к)	2,9	13	15	16
Жанармай шығыны (л/сағ)	0,7	2,5	3,2	3,5
Жанармай түрі	Бензин			
Ұсынылатын жанармай	АИ-92			
Ұсынылатын май	SAE 5W30			
Ұсынылатын оталдыру шамы	F7TJC			
Жанармай бағының көлемі (л)	4,2	25		
Жүктеме кезінде бір резервуардан үздіксіз жұмыс істеу уақыты 100 % (сағ)	3,5	10	8	7

Үлгісі	FPG-900A	FPG-5000	FPG-6000	FPG-7000
Цилиндрлер саны	1			
Қозғалтқыштың жұмыс циклі	Төрт соққы			
Қозғалтқыш майының көлемі (л)	0,37	1,1		
Дыбыс өшіргіш	Бар			
Қозғалтқыш үлгісі	LT156F	LT188F	LT190F	LT192FA
Индикаторлар				
Жанармай өлшегіш	Иә			
Май деңгейінің көрсеткіші	Иә			
Вольтметр	Иә	1-де 3-і	1-де 3-і	1-де 3-і
Сағат өлшегіш	Жоқ			
Қауіпсіздік				
Шамадан тыс жүктемеден қорғау	Да			
Қорғаныс класы	IP23			
Қозғалтқышты салқындату түрі	Ауаны салқындату			
Қосымша сипаттамалар				
Шу деңгейі (дБ)	65	74	76	78
Өлшемдері (Е x Ұ x Б), (мм)	455 x 365 x 375	815 x 550 x 560		
Салмағы (кг)	26	82	85	87

Жинақталым

- Құрылғы.
- Шам кілті.
- Электр ашасы.
- Пайдалану бойынша нұсқаулық.

Құрылғы схемасы

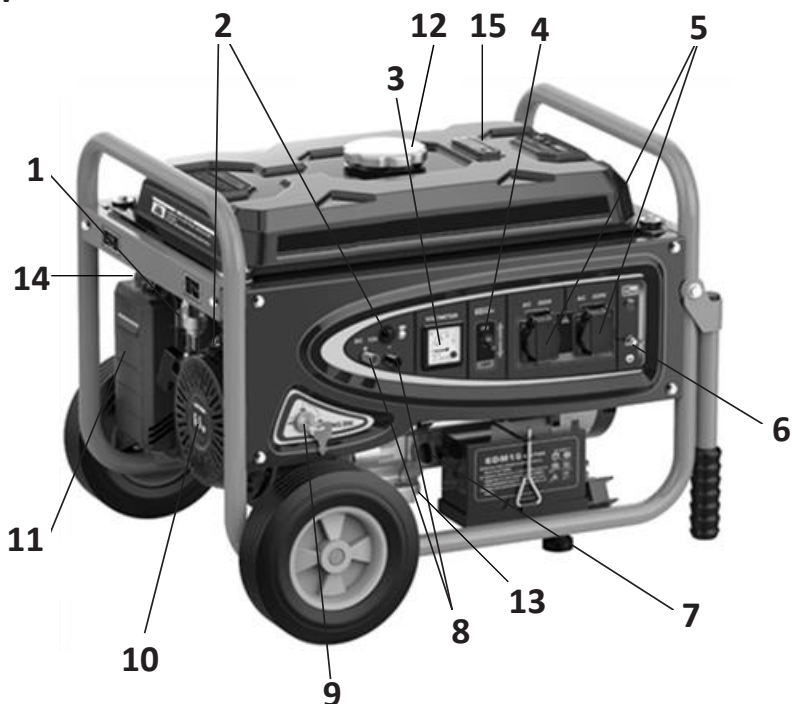

1. Жанармай құйғыш.
2. Сақтандырғыш 12 В.
3. Вольтметр.
4. Ажыратқыш.
5. 220 В айнымалы ток розеткасы.
6. Жер терминалы.
7. Май өлшеуіш таяқшасының қақпағы.
8. Шығыс 12 В тұрақты ток.
9. Қозғалтқыш қосқышы — қозғалтқышты іске қосу/тоқтату үшін қолданылады.
10. Қолмен стартер.
11. Ауа фильтрі.
12. Жанармай қақпағы.
13. Май төгетін тығын.
14. Ауа демперінің тұтқасы.
15. Жанармай өлшегіш.

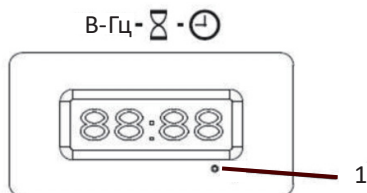

Вольтметр 1-де 3-і

Бұл вольтметр кернеуді, жиілікті, қозғалтқыш сағатының жалпы санын және қозғалтқыш сағатының ағымдағы санын көрсететін дисплеймен жабдықталған. Сіз вольтметрді тұтқаны ауыстырып-қосқыш (1) арқылы қажетті параметрге қоюға болады.

Пайдаланушы нұсқаулығы

Қозғалтқыш қосқышы

Позицияларды ауыстыру:

- OFF (өшіру): қозғалтқышты өшіру үшін қолданылады.
- ON (қосу): қозғалтқышты іске қосу және жұмысы үшін қолданылады.
- START (іске қосу): қозғалтқышты тұтану кілтімен іске қосу үшін қолданылады.

Электрлік іске қосу

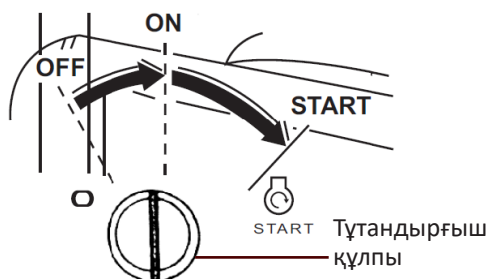

Қолмен іске қосу



Электрлік стартер

Қозғалтқышты іске қосқаннан кейін тұтану қосқышын «ON» күйіне қайтарыңыз. Құлыпты «START» күйінде 5 секундтан артық ұстамаңыз. Қозғалтқыш іске қосылмаса, тұтану қосқышын босатыңыз және электр стартерді қайта пайдалану алдында 10 секунд күтіңіз.

Қолмен стартер

Қозғалтқышты іске қосу үшін қарсылық сезілгенше стартер сымын ақырын тартыңыз, содан кейін сымды жылдам тартыңыз.

ЕСКЕРТУ: сым босатылған кезде іске қосу сымының қозғалтқышқа тез соғуына жол бермеңіз. Стартерге зақым келтірмеу үшін сымды баяу босатыңыз.

Стартер сымы

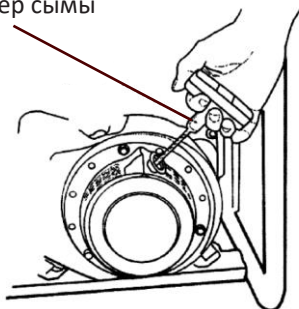

Жанармай краны

Жанармай краны жанармай багы мен карбюратордың арасында орналасқан. Клапан тұтқасы «АШЫҚ» күйде болғанда, жанармай жанармай багынан карбюраторға ағуы мүмкін. Қозғалтқышты тоқтатқаннан кейін тұтқаны міндетті түрде «ЖАБЫҚ» күйіне қайтарыңыз.

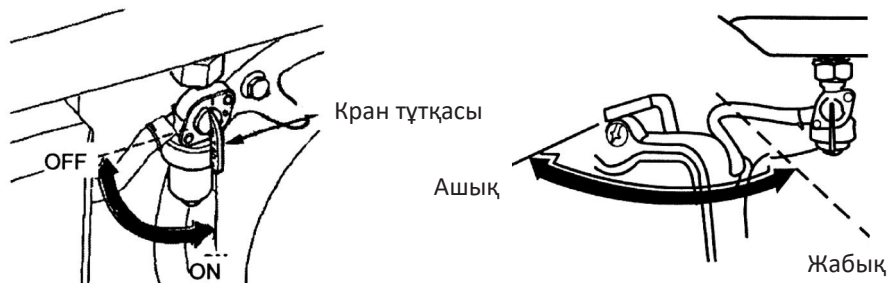

Ауа қалқасы

Дроссель суық қозғалтқышты іске қосу кезінде бай отын қоспасын беру үшін қолданылады. Дампферді иіптіректі немесе демпферді қолмен басу арқылы ашуға және жабуға болады. Жанармай қоспасын байыту үшін тұтқаны немесе діңгекті «ЖАБЫҚ» күйіне жылжытыңыз.

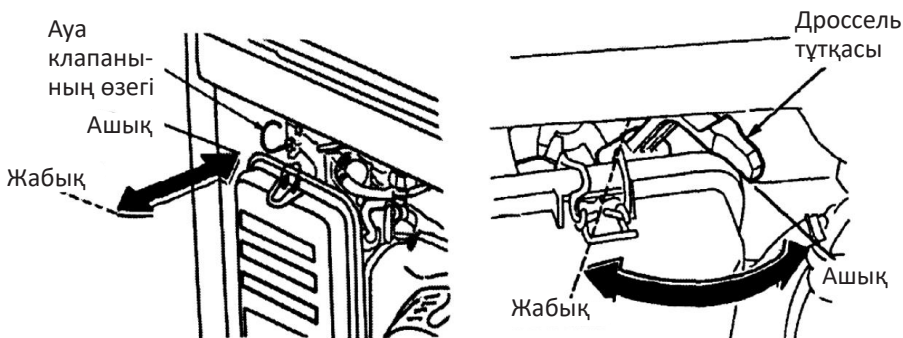

Автоматты ажыратқыш

Қысқа тұйықталу болса немесе розеткадағы генератордың айтарлықтай шамадан тыс жүктелуі болса, автоматты ажыратқыш өшіріледі. Ажыратқыш істен шыққан болса, сөндіргішті қайта қоспас бұрын, құрылғының дұрыс жұмыс істеп тұрғанын және тізбектің номиналды сыйымдылығынан аспайтынын тексеріңіз. Ажыратқышты генератордың қуатын қосу немесе өшіру үшін пайдалануға болады.

Жерге қосу

Электр тогының соғу қаупін болдырмау үшін генераторды іске қоспас бұрын жерге қосу керек. Жерге қосу үшін көлденең қимасы $2,5 \text{ мм}^2$ -ден асатын мыс сымды пайдаланыңыз, бір жағында генератордың жақтауындағы жерге қосуға арналған болтқа гайкамен бекітілген, екінші жағынан — 1 м жерге итерілген мырышталған болат штангаға (мыс немесе жез шыбықты қолдануға болады). Генератордың жерге қосылуы сонымен қатар генератор тудыратын статикалық электр энергиясын таратуға қызмет етеді.

Жерге қосу стандарттары орынға байланысты өзгереді.

Аймағыңыздағы жерге қосу талаптарын тексеру үшін білікті электрикке хабарласыңыз.

НАЗАР АУДАРЫҢЫЗ: генератор жерге қосылмаса, электр тогының соғуы мүмкін.



Майдың аздығы туралы ескерту жүйесі

Майдың аздығы туралы ескерту жүйесі қартердегі майдың жеткіліксіздігі салдарынан қозғалтқыштың зақымдалуын болдырмауға арналған. Қартердегі май деңгейі қауіпсіз шектен төмен түспес бұрын, майдың аздығы туралы ескерту жүйесі қозғалтқышты автоматты түрде өшіреді (қозғалтқыш қосқышы «ҚОСУ» күйінде қалады). Қайта іске қосу алдында қартердегі қозғалтқыш майының деңгейін тексеруді ұмытпаңыз.

Ғимараттың электр жүйесіне қосылу

Ғимараттың электр жүйесіне резервтік қуат қосылымын білікті электрик жүзеге асыруы керек. Қосылым генератордың қуатын желіден оқшаулап, барлық қолданыстағы заңдар мен электрлік кодтарға сәйкес болуы керек.

НАЗАР АУДАРЫҢЫЗ: ғимараттың электр жүйесіне дұрыс қосылмаса, генератордан кері ток пайда болуы мүмкін. Кері ток коммуналдық жұмысшыларды немесе электр қуатын өшіру кезінде желіге тиетін басқа адамдарды электр тогының соғуына әкелуі мүмкін. Коммуналдық компанияға немесе білікті электрикке хабарласыңыз.

НАЗАР АУДАРЫҢЫЗ: ғимараттың электр жүйесіне дұрыс қосылмаса, коммуналдық компаниядан генераторға кері ток пайда болуы мүмкін. Желілік қуат қалпына келтірілгенде, генератор жарылуы, өрт шығуы немесе ғимараттың электр жүйесінде өрт шығуы мүмкін.

Айнымалы тоқ

Кез келген құрылғыны немесе электр қуатын генераторға қоспас бұрын:

- Құрылғы мен қуат сымының жұмыс күйінде екеніне көз жеткізіңіз, құрылғының немесе қуат сымының дұрыс жұмыс істемеуі электр тогының соғуына әкелуі мүмкін.
- Құрылғы дұрыс жұмыс істемесе, баяу жұмыс істесе немесе кенеттен жұмысын тоқтатса, оны дереу өшіріңіз. Құрылғыны өшіріп, мәселенің көзін анықтаңыз: құрылғының дұрыс жұмыс істемеуі немесе генератордың шамадан тыс жүктелуі.
- Құралдың немесе құрылғының электр қуаты генератордың рейтингінен аспайтынына көз жеткізіңіз. Ешқашан генератордың максималды қуатын асырмаңыз. Максималды қуат деңгейіндегі генераторды ең көбі 30 минут пайдалануға болады.

НАЗАР АУДАРЫҢЫЗ: елеулі шамадан тыс жүктелу автоматты өшіруге әкеледі. Қуаттың максималды уақыт шегінен асып кету немесе генераторды аздап шамадан тыс жүктеу автоматты түрде өшіруге әкелмейді, бірақ генератордың қызмет ету мерзімін қысқартады. Максималды қуатты қажет ететін жұмысты 30 минутқа шектеңіз. Үздіксіз жұмыс істеу үшін номиналды қуаттан асырмаңыз.

ЕСКЕРТУ: барлық қосылған құрылғылардың жалпы қуат тұтынуын (В·А) ескеру қажет. Тұрмыстық техника мен электр құралдарын өндірушілер әдетте үлгі нөмірі немесе сериялық нөмірдің жанында рейтингтік ақпаратты көрсетеді.

1. Қозғалтқышты іске қосыңыз.
2. Айнымалы ток сөндіргішті «ҚОСУ» күйіне бұраңыз.
3. Құрылғыны электр желісіне қосыңыз.

ЕСКЕРТУ: қозғалтқыштары бар құрылғылардың көпшілігі іске қосу үшін олардың номиналды қуатынан көп қажет етеді. Розеткаларда көрсетілген ток шегінен асырмаңыз. Тізбекті шамадан тыс жүктеу автоматты түрде өшіруге әкелсе, тізбектегі электр жүктемесін азайтып, бірнеше минут күтіңіз, содан кейін айнымалы ток сөндіргішті «ҚОСУ» күйіне бұраңыз.

Тұрақты ток

Шығыс 12 В тұрақты ток

12 В тұрақты ток шығысын тек 12 В автомобиль типті аккумуляторларды зарядтау үшін пайдалануға болады. Оң (+) шығысты көрсету үшін шығыстар қызыл түсті және теріс (-) шығысты көрсету үшін қара түсті. Аккумулятор генератордың тұрақты шығыстарына дұрыс полярлықпен қосылуы керек (аккумулятор оң — генератордың қызыл шығысына, аккумулятор теріс — генератордың қара шығысына).

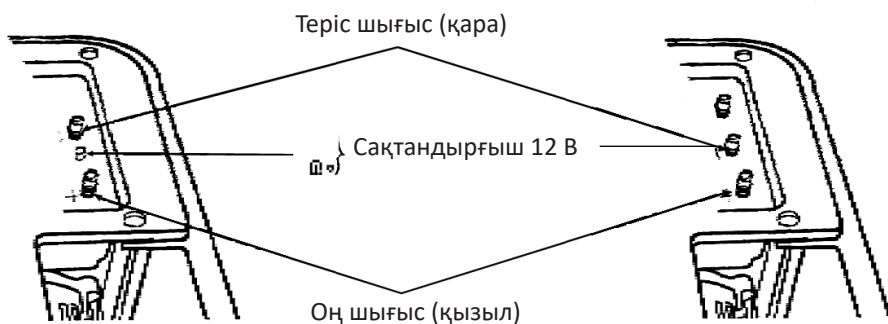

Сақтандырғыш 12 В

12 В сақтандырғыш тізбек шамадан тыс жүктелген, аккумуляторда ақаулық болған немесе аккумулятор генераторға дұрыс қосылмаған жағдайларда батареяны зарядтау тізбегін автоматты түрде өшіреді. Сақтандырғыш жанса, бірнеше минут күтіп, батырманы «ҚОСУ» күйіне басу арқылы оны қайта қосыңыз.

Аккумулятор қосылымы

НАЗАР АУДАРЫҢЫЗ: аккумулятор зарядтау кезінде жарылғыш газдар шығады. Аккумуляторды ашық от пен темекіден алыс ұстаңыз. Аккумуляторды зарядтау кезінде тиісті желдетуді қамтамасыз етіңіз.

1. Зарядтау сымдарын көлікте орнатылған аккумуляторға жалғамас бұрын көліктің екі сымын да ажыратыңыз.
2. Оң (+) аккумулятор кәбілін оң (+) аккумулятор терминалына қосыңыз.
3. Оң (+) аккумулятор кәбілінің екінші ұшын генераторға жалғаңыз.
4. Теріс (-) аккумулятор кәбілін теріс (-) аккумулятор терминалына жалғаңыз.
5. Теріс (-) аккумулятор кәбілінің екінші ұшын генераторға жалғаңыз.
6. Генераторды іске қосыңыз.

ЕСКЕРТУ: аккумуляторды зарядтау сымдары жалғанған және генератор жұмыс істеп тұрған кезде көлікті іске қоспаңыз, әйтпесе көлік немесе генератор зақымдалуы мүмкін.

Тұрақты ток тізбегінің шамадан тыс жүктелуі 12 В сақтандырғышын сөндіреді. Бұл жағдайда 12 В сақтандырғышты ауыстырыңыз. Тұрақты токтың шамадан тыс жүктелуі, батареяның шамадан тыс тартылуы немесе электр сымдарының ақаулығы 12 В сақтандырғышты өшіреді (сақтандырғыш түймесі шығады). Бұл жағдайда жұмысты жалғастыру үшін қауіпсіздік түймесін баспас бұрын бірнеше минут күтіңіз. Схема қорғағышы өшіп қалса, зарядтауды тоқтатып, маманға хабарласыңыз.

Аккумуляторды ажырату

1. Генератор қозғалтқышын тоқтатыңыз.
2. Теріс (-) аккумулятор кәбілін генератордың теріс (-) шығысынан ажыратыңыз.
3. Теріс (-) аккумулятор кәбілінің екінші ұшын теріс (-) аккумулятор терминалынан ажыратыңыз.
4. Оң (+) аккумулятор кәбілін оң (+) генератор шығысынан ажыратыңыз.
5. Оң (+) аккумулятор кәбілінің екінші ұшын оң (+) батарея терминалынан ажыратыңыз.
6. Көлік құралының жерге сымын теріс (-) аккумулятор терминалына қосыңыз.
7. Екі көлік сымын қайта қосыңыз.

Жоғары биіктікте жұмыс істеу

Жоғары биіктікте стандартты карбюратор ауа-отын қоспасы шамадан тыс бай болады, нәтижесінде өнімділік төмендейді және отын шығыны артады. Мұны карбюраторға кіші диаметрлі негізгі ағынды орнату және бағыттаушы бұранданы реттеу арқылы түзетуге болады. Қозғалтқышты әрқашан теңіз деңгейінен 1500 метр биіктікте пайдалансаңыз, карбюраторды осы түрлендіруді маманға тапсырыңыз.

Тіпті дұрыс карбюратор ағынымен қозғалтқыш қуаты әрбір 300 метр биіктікке көтерілу үшін шамамен 3,5% төмендейді. Биіктіктің қуатқа әсері карбюраторға ешқандай өзгертулер енгізілмеген жағдайда көбірек болады.

ЕСКЕРТУ: егер жоғары биіктікте ағыны бар қозғалтқыш төменірек биіктікте пайдаланылса, ауа/жанармай қоспасы өнімділікті төмендетеді, қоспа да қызып кетуі және қозғалтқышты қатты зақымдауы мүмкін.

Алдын ала тексеру

Мотор майы

ЕСКЕРТУ: қозғалтқыш майы қозғалтқыштың өнімділігі мен қызмет ету мерзіміне әсер ететін негізгі фактор болып табылады.

Қолданар алдында май деңгейін тексеріңіз. Генератор тегіс жерде болуы керек, ал қозғалтқышты өшіру керек.

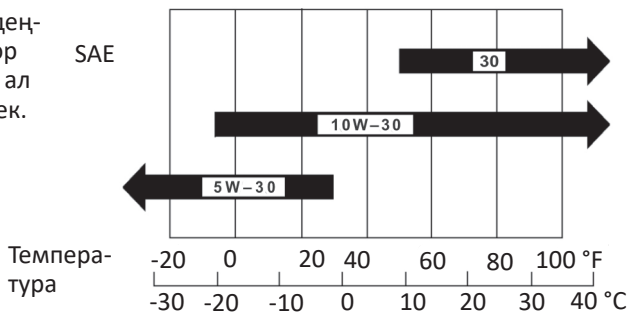

SG, SF классификациялары үшін автомобиль өнеркәсібі стандарттарына сәйкес келетін төрт тактілі қозғалтқыш майын немесе балама жоғары тазартылған қозғалтқыш майын пайдаланыңыз. Майдың класы қаптамада көрсетілген. SAE 5W30 маркалы майды барлық температурада пайдалану ұсынылады. Майдың басқа түрін пайдаланғыңыз келсе, аймағыңыздағы орташа температураға негізделген сәйкес тұтқырлық дәрежесі бар майды таңдаңыз.

1. Май толтырғыштың қақпағын алып тастап, май деңгейін тазарту таяқшасын сүртіңіз.
2. Май деңгейін өлшеуіш таяқшаны толтырғыш мойынға салу арқылы тексеріңіз, бірақ оны бұрап алмаңыз.
3. Деңгей төмен болса, мөлшерлегіштегі жоғарғы белгіге ұсынылған майды қосыңыз.

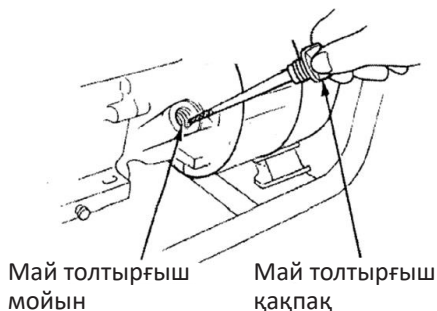

Жанармай құю

- Жанармай көрсеткішіндегі отын деңгейін тексеріңіз.
- Жанармай деңгейі төмен болса, жанармай бағын толтырыңыз. Бактың толтырғыш мойнынан жоғары жанармай құюға болмайды. Бензин белгілі бір жағдайларда тез тұтанғыш және жарылғыш болып табылады. Қозғалтқыш өшірілген күйде жақсы желдетілетін жерде жанармай құйыңыз. Қозғалтқышқа жанармай құю немесе бензинді сақтау үшін темекі тартпаңыз, жалынның немесе ұшқынның пайда болуына жол бермеңіз.
- Жанармай бағын шамадан тыс толтырмаңыз (толтырғыштың мойнында жанармай болмауы керек). Жанармай құйғаннан кейін жанармай бағының қақпағы мықтап жабылғанына көз жеткізіңіз. Жанармай құю кезінде жанармайды төгіп алмаңыз. Төгілген отын немесе оның бұлары тұтануы мүмкін. Жанармай төгілсе, қозғалтқышты іске қоспас бұрын оны жақсылап сүртіңіз.
- Жанармайдың теріге ұзақ тиюіне және жанармай бұларының ингаляциясына жол бермеңіз.
- Жанармайды балалардың қолы жетпейтін жерде сақтаңыз.

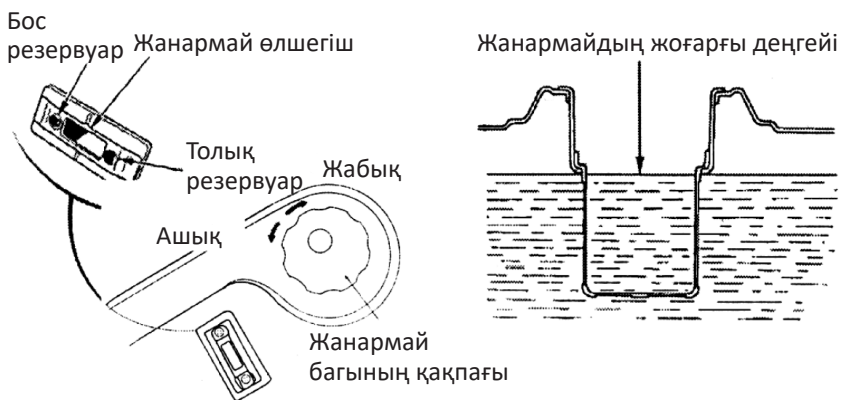

- Октан саны 92 немесе одан жоғары бензинді пайдаланыңыз.
- Қорғасынсыз бензинді пайдалану ұсынылады, себебі ол қозғалтқыш пен оталдыру шамының шөгінділерін азайтады және газ шығару жүйесінің қызмет ету мерзімін ұзартады.
- Ешқашан мерзімі өткен немесе лас бензинді немесе май/бензин қоспасын қолданбаңыз. Жанармай ыдысына кір немесе су түсуін болдырмаңыз.
- Бензинді резервуарда ұзақ уақыт сақтағаннан кейін генераторды іске қосу қиын болуы мүмкін.
- Генераторды резервуарда бензинмен ұзақ уақыт сақтамаңыз.
- Ауыр жұмыс кезінде мезгіл-мезгіл сіз аздаған «денотация» дыбысын (металл діріл) естисіз. Бұл қалыпты жағдай.
- Егер денотация дыбысы қалыпты жүктеме кезінде тұрақты қозғалтқыш жылдамдығында пайда болса, жанармай маркасын өзгертіңіз. Белгілеу дыбысы сақталса, генератордың өкілетті дилеріне хабарласыңыз.

ЕСКЕРТУ: қозғалтқышты тұрақты металл соғумен немесе белгілеумен пайдалану қозғалтқыштың зақымдалуына әкелуі мүмкін.

Қозғалтқышты іске қосу

ЕСКЕРТУ: генераторға ешқандай электр құрылғыларының қосылмағанын тексеріңіз. Бұл құрылғылар генераторды іске қосуды қиындатады.

1. Айнымалы ток ажыратқышының «ӨШІРУ» күйінде екеніне көз жеткізіңіз.
2. Жанармай кранын «АШЫҚ» күйіне жылжытыңыз.
3. Ауа демпферін «ЖАБЫҚ» күйіне орнатыңыз.
4. Қозғалтқышты іске қосыңыз.

ЕСКЕРТУ: іске қосқаннан кейін бірден дроссельді баяу қайтарыңыз «АШЫҚ» позициясына.

Қолмен іске қосу

- Қозғалтқыш қосқышын «ҚОСУ» күйіне қойыңыз.
- Стартер сымын қарсылық сезілгенше ақырын тартыңыз, содан кейін сымнан жылдам тартыңыз.

ЕСКЕРТУ: сым босатылған кезде іске қосу сымының қозғалтқышқа тез соғуына жол бермеңіз. Стартерге зақым келтірмеу үшін сымды баяу босатыңыз.

Электрлік стартерден бастау (қосымша жинақ)

- Қозғалтқыш қосқышын «Start» күйіне жылжытыңыз және оны қозғалтқыш іске қосылғанша 5 секундтан аспайтын күйде ұстаңыз.
- Қозғалтқыш іске қосылғаннан кейін қозғалтқыш қосқышын «ҚОСУ» күйіне бұраңыз.
- Қозғалтқыш қызғаннан кейін дроссель иінтірегін немесе штангасын «АШЫҚ» күйіне жылжытыңыз.

НАЗАР АУДАРЫҢЫЗ: Қозғалтқыш қосқышын «Start» күйінде 5 секундтан артық ұстамаңыз, әйтпесе қозғалтқыш зақымдалуы мүмкін. Қозғалтқыш іске қосылмаса, кілтті «ӨШІРУ» күйіне бұрап, 10 секундтан кейін қайта іске қосып көріңіз.

ЕСКЕРТУ: қозғалтқыштың жылдамдығы біраз уақыттан кейін төмендесе, аккумуляторды қайта зарядтау қажет.

ЕСКЕРТУ: бірнеше құрылғыны бір уақытта қосуға рұқсат бермеңіз. Генераторды жүктеме қосылмай 3 минут бойы іске қосыңыз. Әртүрлі құрылғылар іске қосу кезінде көбірек қуат қажет етеді. Құрылғыларды генераторыңызға рұқсат етілген максималды қуатқа сәйкес бірінен соң бірін қосыңыз.

НАЗАР АУДАРЫҢЫЗ: қосар алдында барлық құрылғылардың жақсы жұмыс күйінде екеніне көз жеткізіңіз. Жалғанған құрылғы енді жұмыс істемесе немесе кенеттен тоқтап қалса, шұғыл қосқышты пайдаланып жүктемені дереу ажыратыңыз, құрылғыны өшіріп, оны тексеріңіз.

НАЗАР АУДАРЫҢЫЗ: генераторды тоқтатар алдында барлық құрылғыларды өшіруді ұмытпаңыз. Қуат тұтынушылары қосылған генераторды тоқтату генераторды зақымдауы мүмкін.

ЕСКЕРТУ: вольтметрдегі мән тым жоғары болса, генераторды тоқтату керек.

ЕСКЕРТУ: 12 В және 220 В жүктемені генераторға бір уақытта қоспаңыз.

ЕСКЕРТУ: 12 В кернеуі бар тұрақты ток тұтынушыларын қосу кезінде полярлықты сақтау керек.

НАЗАР АУДАРЫҢЫЗ: генераторды электр желісіне білікті электрик қосуы керек. Қате қосылым елеулі зақым келтіруі мүмкін.

Қозғалтқышты өшіру

Төтенше жағдайда

Қозғалтқышты төтенше жағдайда тоқтату үшін қозғалтқыш қосқышын «ӨШІРУ» күйіне бұраңыз.

Қалыпты жағдайда

1. Айнымалы ток сөндіргішті «ӨШІРУ» күйіне бұраңыз.
2. Тұтынушы сымдарын ажыратыңыз.
3. Қозғалтқыш қосқышын «ӨШІРУ» күйіне бұраңыз.
4. Жанармай қранын «ЖАБЫҚ» күйіне жылжытыңыз.

Техникалық қызмет көрсету

НАЗАР АУДАРЫҢЫЗ: пайдаланылған газдардың құрамында улы көміртегі тотығы бар. Техникалық қызмет көрсетуді бастамас бұрын қозғалтқышты өшіріңіз. Қозғалтқышты тоқтату мүмкін болмаса, аймақтың жақсы желдетілетініне көз жеткізіңіз.

Генератордың жұмысын қамтамасыз ету үшін мерзімді техникалық қызмет көрсету қажет. Кестеде көрсетілген аралықтарға сәйкес техникалық қызмет көрсету мен тексеруді орындаңыз.

ЕСКЕРТУ: кестеде берілген техникалық қызмет көрсету аралықтары қалыпты жұмыс жағдайларына қатысты. Егер сіз генераторды үздіксіз жоғары жүктеме немесе жоғары температура сияқты қатал орталарда пайдалансаңыз немесе оны өте ылғалды немесе шаңды жағдайларда пайдалансаңыз, жеке қажеттіліктеріңізге және пайдалануыңызға қатысты ұсыныстарды алу үшін тиісті маманмен кеңесіңіз.

Техникалық қызмет көрсету аралығы

Жиілік (әрбір көрсетілген ай немесе жұмыс уақытының аралығы, қайсысы бірінші келеді)		Қосқан сайын	1 айдан немесе 20 сағаттан кейін	Әр 3 ай немесе 50 сағат сайын	Әр 6 ай немесе 100 сағат сайын	Жыл сайын немесе 300 сағат
Генератор элементі						
Мотор майы	Деңгейді тексеру	X				
	Өзгерту		X		X	
Ауа фильтрі	Тексеру	X				
	Өзгерту			X*		
Жанармай сүзгісі	Таза				X	
Оталдыру шамы	Тексеру - Таза				X	
Ұшқын сөндіргіш	Таза				X	
Клапанның саңылауы	Таза - Реттеу					X**
Жанармай бағы/алдын ала сүзгі	Таза					X**
Отын желісі	Тексеру	2 жыл сайын (қажет болса ауыстырыңыз) **				

* Шаңды жерлерде қолданғанда процедураны жиі орындаңыз.

** Иесінің тиісті құралдары мен механикалық дағдылары болмаса, оны уәкілетті генератор дилері орындауы керек.

НАЗАР АУДАРЫҢЫЗ: дұрыс емес техникалық қызмет көрсету немесе жұмыс алдында түзетілмеген ақау құрылғының дұрыс жұмыс істемеуіне, ауыр жарақатқа немесе тіпті өлімге әкелуі мүмкін. Әрқашан ұсынылған тексеру және техникалық қызмет көрсету аралықтарын орындаңыз.

Құралдар жинағы

Генератормен бірге жеткізілетін құралдар кейбір техникалық қызмет көрсету процедураларын орындауға көмектеседі. Құралдар жинағын әрқашан генератормен бірге ұстаңыз.

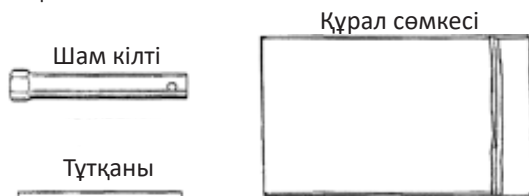

Қозғалтқыш майын ауыстыру

ЕСКЕРТУ: толық және жылдам ағызуды қамтамасыз ету үшін қозғалтқыш жылы болған кезде майды төгіп тастаңыз.

1. Май төгетін тығынды және тығыздағыш шайбаны, май толтырғыштың қақпағын шешіп, майды төгіп тастаңыз.
2. Май төгетін тығынды және тығыздағыш шайбаны орнатыңыз. Штепсельді мықтап бұраңыз.
3. Ұсынылған майды толтырып, деңгейін тексеріңіз.



НАЗАР АУДАРЫҢЫЗ: қолданылған мотор майы ұзақ уақыт бойы теріге қайта-қайта тиіп кетсе, тері ісігін тудыруы мүмкін. Қолданылған майды күнделікті ұстамасаңыз, екіталай болса да, пайдаланылған маймен жұмыс істегеннен кейін мүмкіндігінше тезірек қолыңызды сабынмен және сумен мұқият жуу ұсынылады.

Пайдаланылған қозғалтқыш майын қоршаған ортаға зиянсыз түрде тастаңыз. Пайдаланылған қозғалтқыш майды жабық контейнерде жергілікті қызмет көрсету станциясына апару немесе қайта өңдеу ұсынылады. Оны қоқыс жәшігіне тастауға немесе жерге төгуге болмайды.

Ауа сүзгісіне техникалық қызмет көрсету

Лас ауа сүзгісі карбюраторға ауа ағынын шектейді. Карбюратордың дұрыс жұмыс істемеуіне жол бермеу үшін ауа сүзгісін жүйелі түрде тазалаңыз. Генераторды өте шаңды жағдайларда пайдаланған кезде тазалау жиірек қажет болуы мүмкін.

НАЗАР АУДАРЫҢЫЗ: ауа сүзгісін тазалау үшін бензин немесе жанғыш еріткіштерді пайдалану өрт немесе жарылыс тудыруы мүмкін. Тек сабынды суды немесе жанбайтын еріткішті пайдаланыңыз.

НАЗАР АУДАРЫҢЫЗ: генераторды ешқашан ауа сүзгісіз пайдаланбаңыз. Бұл қозғалтқыштың тез тозуына әкеледі.

1. Ауа сүзгісі қақпағының бекіту болттарын алыңыз, сүзгіні алыңыз.
2. Сүзгіні жуғыш зат пен жылы су ерітіндісінде тазалаңыз, содан кейін мұқият шайыңыз; немесе жанбайтын еріткішпен тазалаңыз. Сүзгіні құрғатыңыз.
3. Сүзгіні қозғалтқыш майына малып, артық мөлшерін сығып алыңыз. Элементте тым көп май қалса, қозғалтқыш бірінші іске қосылғанда түтін шығарады.
4. Сүзгі элементі мен ауа сүзгісінің қақпағын қайта орнатыңыз.

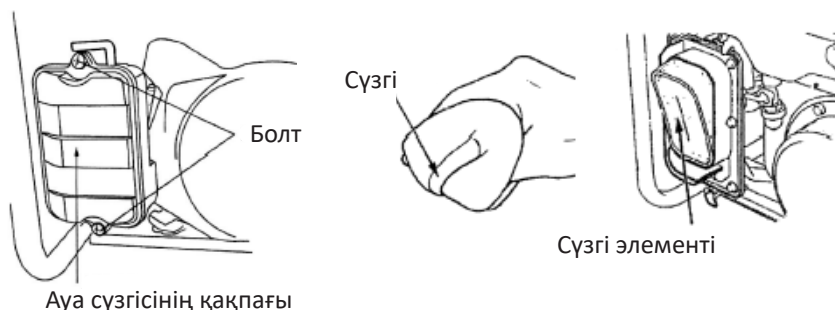

Жанармай сүзгісін тазалау

Жанармай сүзгісі судың, кірдің және қоқыстардың карбюраторға кіруіне жол бермейді. Қозғалтқыш ұзақ уақыт бойы іске қосылмаса, отын сүзгісін тазалау керек.

1. Жанармай кранын «ЖАБЫҚ» күйіне қойыңыз. Жанармай сүзгісі мен тығыздағыш сақинаны алыңыз.
2. Жанармай сүзгісін және тығыздағыш сақинаны жанбайтын еріткішпен тазалаңыз.
3. О-сақина мен жанармай сүзгісін қайта орнатыңыз.
4. Жанармай кранын «АШЫҚ» күйіне қойып, ағып кетуді тексеріңіз.

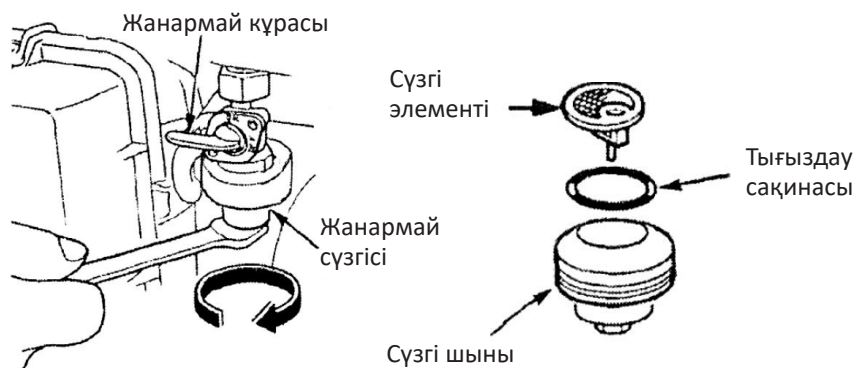

Шамға техникалық қызмет көрсету

Ұсынылатын оталдырғыштар: F7TJS немесе баламасы.

Қозғалтқыштың дұрыс жұмыс істеуін қамтамасыз ету үшін оталдыру шамы дұрыс саңылауы және шөгінділері болмауы керек.

Қозғалтқыш жұмыс істеп тұрған кезде дыбыс өшіргіш қатты қызады. Ыстық сөндіргішті ұстамаңыз.

1. Жоғары вольтты сымның ұшын оталдыру шамынан алыңыз.
2. Шамның негізі айналасындағы барлық кірді тазалаңыз.
3. Шамды алу үшін құралдар жинағына кіретін оталдыру шамының кілтін пайдаланыңыз.

Шам кілті



Жоғары вольтты сымның ұшы

4. Шамды тексеріңіз. Оқшаулағыш жарылған немесе сынған болса, ұшқынды ауыстырыңыз. Қайта пайдалану қажет болса, оталдыру шамын сым щеткамен тазалаңыз.
5. Шамның саңылауын сезгіш өлшегішпен өлшеңіз. Қажет болса, бүйірлік электродты мұқият бұгу немесе иілу арқылы саңылауды реттеңіз.
ЕСКЕРТУ: саңылау 0,7–0,8 мм болуы керек.
6. Шам шайғышының жақсы күйде екеніне көз жеткізіңіз және жіптерді бұрап алмас үшін оталдыру шамын қолмен бұраңыз.
7. Шамды орнатқаннан кейін, шайбаны қысу үшін оталдыру шамының кілтімен қатайтыңыз.

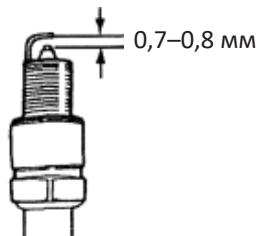

ЕСКЕРТУ: жаңа оталдыру шамын орнатқанда, шайбаны қысу үшін оталдыру шамын орнатқаннан кейін 1/2 бұраңыз. Пайдаланылған ұшқын шамын қайта орнатқанда, шайғышты қысу үшін оталдыру шамын орнатқаннан кейін 1/8–1/4 бұраңыз.

НАЗАР АУДАРЫҢЫЗ: ұшқын шамы мықтап тартылуы керек. Дұрыс тартылмаған ұшқын шамы қатты қызып, қозғалтқышты зақымдауы мүмкін. Ешқашан дұрыс емес температура диапазоны бар оталдыру шамдарын пайдаланбаңыз, тек ұсынылған немесе соған тең шамдарды пайдаланыңыз.

Тасымалдау және сақтау

Генераторды тасымалдаған кезде қозғалтқышты өшіріп, отын кранын «ЖА-БЫҚ» күйге бұраңыз. Жанармай төгілмеуі үшін генератор тегіс жерде болуы керек. Жанармай буы немесе төгілген отын тұтануы мүмкін.

НАЗАР АУДАРЫҢЫЗ: ыстық қозғалтқышпен немесе газ шығару жүйесімен жанасу қатты күйкке немесе өртке әкелуі мүмкін. Генераторды тасымалдау немесе сақтау алдында қозғалтқышты суытыңыз.

Тасымалдау кезінде генераторды түсіріп алмаңыз немесе оны жерге тигізбеңіз. Генераторға ауыр заттарды қоймаңыз.

ЕСКЕРТУ: құрылғыны ұзақ уақыт сақтамас бұрын, сақтау орнында ылғал мен шаң жоқ екеніне көз жеткізіңіз.

1. Карбюратордың төгу бұрандасын босатыңыз және бензинді төгіп тастаңыз карбюраторды қолайлы контейнерге салыңыз.

НАЗАР АУДАРЫҢЫЗ: Бензин белгілі бір жағдайларда тез тұтанғыш және жарылғыш болып табылады. Бұл тапсырманы қозғалтқыш өшірілген күйде жақсы желдетілетін жерде орындаңыз. Бұл процедура кезінде темекі шегуге болмайды және от немесе ұшқынның жұмыс аймағына енуіне жол бермеңіз.

2. Жанармайды жанармай ыдысынан төгіп тастаңыз.

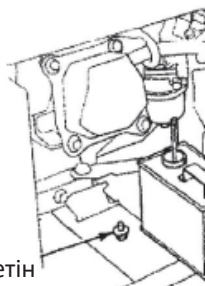

Су төгетін бұранда

3. Мотор майын ауыстырыңыз.
4. Аккумуляторлы батареяны ажыратыңыз (FPG-5000, FPG-6000, FPG-7000 үшін қолданылады).
5. Шамды алып тастап, цилиндрге бір ас қасық таза мотор майын құйыңыз. Майды тарату үшін қозғалтқышты бірнеше айналымға айналдырыңыз, содан кейін оталдыру шамын қайта орнатыңыз.
6. Қарсылық сезілгенше стартер сымын ақырын тартыңыз. Бұл кезде поршень өзінің қысу инсультіне жақындайды және қабылдау және шығару клапандары жабылады. Қозғалтқышты осы күйде сақтау оны ішкі коррозиядан қорғауға көмектеседі.

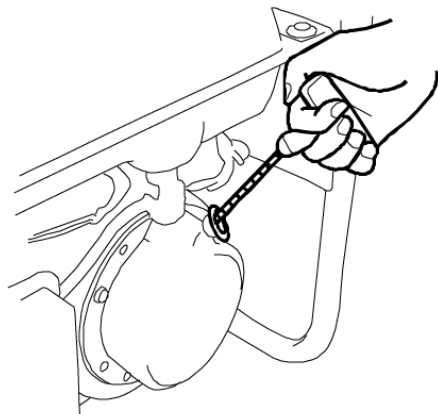

Стартер шкивіндегі ойықты стартердің үстіңгі жағындағы тесікпен тұралаңыз

Ықтимал проблемалар және олардың шешімі

<i>Проблема</i>	<i>Ықтимал себеп</i>	<i>Шешім</i>
Қозғалтқыш іске қосылмайды	Жанармай багы бос	Жанармай багын толтырыңыз
	Мотор майы жоқ	Құрылғыны қозғалтқыш майымен толтырыңыз
	Ұшқын жоқ, ұшқын шамы жоқ	Шамды ауыстырыңыз. Бұл үшін ұшқынның бар-жоғын тексеріңіз: <ul style="list-style-type: none"> • Жоғары вольтты сымның ұшын оталдыру шамынан алыңыз және оталдыру шамының айналасындағы кірді тазалаңыз • Шамды алып тастаңыз және ұшқынды жоғары вольтты сымның құлақшасына орнатыңыз • Шамның жерге электродты цилиндр басына орнатыңыз. Қозғалтқышты бұраңыз, аралықта ұшқын пайда болуы керек Егер ұшқын әлі болмаса, ресми жеткізушіге хабарласыңыз
	Жанармай карбюраторға түспейді	Жанармай сүзгісін тазалаңыз. Ол үшін жанармай келіп жатқанын тексеріңіз: <ul style="list-style-type: none"> • Қозғалтқышты тоқтатып, су төгетін бұранданы босатыңыз • Қозғалтқыш қосылған кезде жанармай ағызу құбырынан ағуы керек
Басқа себеп	Ресми жеткізушіге хабарласыңыз	
Айнымалы ток розеткаларында электр қуаты жоқ	Айнымалы ток сөндіргіші «ӨШІРУ» күйінде	Айнымалы ток сөндіргішті «ҚОСУ» күйіне бұраңыз
	Генераторға қосылған жабдық ақаулы	Жабдықты ауыстырыңыз, ақаулы жабдықты жөндеуге қайтарыңыз
	Басқа себеп	Ресми генератор жеткізушісіне хабарласыңыз

Генераторды құрастыру және орнату

Егер генератор доңғалақ жинағымен бірге келсе, төмендегі құрастыру нұсқауларын орындаңыз:

1. Генератор жақтауының түбін тегіс, тегіс бетке қойыңыз. Құрастыруға ыңғайлы болу үшін құрылғыны уақытша блоктарға қойыңыз.
2. Осьті жақтаудағы екі бекіту кронштейндері арқылы сырғытыңыз (Сур. 1).
3. Дөңгелекті (клапанды сыртқа қарай) және жалпақ шайбаны оське сырғытыңыз, содан кейін дөңгелекті бекіткіш түйреуішпен бекітіңіз (Сур. 2, Сур. 3, Сур. 4).
4. Басқа дөңгелекті дәл осылай орнатыңыз.
5. Әрбір діріл бекіткішін бекіткіш гайка және машина бұрандасы арқылы тіреуіш бағанға бекітіңіз (Сур. 5).
6. Тірек аяқты жақтауды бекіту бұрандалары мен бекіткіш гайкаларға бекітіңіз (Сур. 6).
7. Тұтқаларды тірекке, бекітетін бұрандалар мен гайкаларға орналастырыңыз (Сур. 7, Сур. 8, Сур. 9).
8. Барлық бекіткіштердің тығыз және шинаның қысымы 1–2,8 бар арасында екеніне көз жеткізіңіз.



Сур. 1



Сур. 2



Сур. 3



Сур. 4



Сур. 5



Сур. 6



Сур. 7



Сур. 8



Сур. 9

Монтаждау, сақтау, тасымалдау (тасу), өткізу және кәдеге жарату ережелері мен шарттары

- Құрылғы қандай да болмасын монтаждауды немесе бекітуді талап етпейді.
- Құрылғыны қаптамада, өндірушінің және тұтынушының жылытылатын үй-жайларында ауаның 5 және 40 °С аралығындағы температурада және ауаның 80%-дан аспайтын салыстырмалы ылғалдылығында сақтау керек. Үй-жайда жемірілуді тудыратын жегі қоспалар (қышқылдардың, сілтілердің булары) болмауы тиіс.
- Құрылғының тасымалдануы құрғақ ортада жүзеге асырылуы тиіс.
- Құрылғы ұқыпты өңдеуді талап етеді, оны шаң, кір, соққы, ылғал, от және т.б. әсерінен қорғаңыз.
- Құрылғыны сату жергілікті заңнамасына сәйкес жүргізілуі керек.
- Құрылғының ақаулығы анықталған жағдайда, тез арада авторландырылған сервистік орталыққа хабарласу немесе құрылғыны кәдеге жарату керек.
- Бұйымның қызмет ету мерзімі аяқталғаннан кейін оны қарапайым тұрмыстық қоқыспен бірге тастауға болмайды. Оның орнына, ол федералды немесе жергілікті заңнамаға сәйкес қайта өңдеу және қайта өңдеу үшін электрлік және электронды жабдықты тиісті қабылдау бекетіне қайта өңдеуге жіберіледі. Осы бұйымды дұрыс жоюды қамтамасыз ете отырып, сіз табиғи ресурстарды үнемдеуге және қоршаған ортаға және адамдардың денсаулығына зиян келтірмеуге көмектесесіз. Бұл бұйымды қабылдау және жою бекеттері туралы қосымша ақпаратты жергілікті муниципалды органдардан немесе тұрмыстық қалдықтарды шығаратын кәсіпорыннан алуға болады.

Қосымша ақпарат

Өндіруші: Лутянь Машинэри Ко., Лтд.,

№ 1 Лутянь тас жолы, Хэнцзе, Луцяо, Тайчжоу қ., Чжэцзян пров., Қытай.

Импортер / юр. лицо, принимающее претензии в Республике Казахстан:

ТОО «ДНС КАЗАХСТАН», г. Астана, р-н Сарыарқа, пр-т Сарыарқа, зд. 12, Республика Казахстан.

Импорттаушы / Қазақстан Республикасында талаптар қабылдайтын заңды

тұлға: «DNS QAZAQSTAN (ДНС КАЗАХСТАН)» ЖШС, Астана қ-ы, Сарыарқа ауданы, Сарыарқа д-лы, 12 ғ-т, Қазақстан Республикасы.

Адрес электронной почты / электронды пошта мекен-жайы: info@dns-shop.kz

Өнімнің сапасын жақсарту үшін ерекшеліктер, өнім туралы ақпарат және оның сыртқы түрі пайдаланушыға алдын ала ескертусіз өзгертілуі мүмкін.

Интернеттегі мекен-жайы: finepower.ru



Өндіріс күні пайдаланушы нұсқаулығының орыс тіліндегі нұсқасында көрсетілген.

v.3

Өндіруші келесі жағдайларда кепілдік міндеттемелерге ие болмайды:

- Кепілдік мерзімі аяқталды.
- Егер жеке (тұрмыстық, отбасылық) қажеттіліктерге арналған бұйым кәсіпкерлік қызметті жүзеге асыру үшін, сондай-ақ оның тікелей міндетіне сәйкес келмейтін басқа мақсаттарда пайдаланылған болса.
- Өндіруші бұйымды пайдалану кезінде пайдаланушы нұсқаулығының талаптарын бұзу, бұйымды орнату және оған қызмет көрсету жөніндегі ұсынымдарды, қосу ережелерін (бұйымның өзіне де, онымен байланысты бұйымдарға да сәйкес келмейтін желілік кернеудің әсері нәтижесінде туындаған қысқа тұйықталулар), бұйымды сақтау және тасымалдау кезінде өнім иесі және/немесе үшінші тұлғалар шеккен ықтимал материалдық, моральдық және өзге де зиян үшін жауапты болмайды.
- Механикалық зақымданудың барлық жағдайлары: өнімді пайдалану кезінде алынған сызаттар, жарықтар, деформациялар, соққы іздері, майысулар, кептелістер және т.б.
- Түрлендірулерді, рұқсат етілмеген жөндеулерді осындай жұмыстарды жүргізуге уәкілетті емес адамдар жүргізген жағдайлар. Егер ақаулық конструкцияны немесе бұйымның схемасын өзгерту, Өндіруші қарастырмаған сыртқы құрылғыларды қосу, Қазақстан Республикасының заңнамасына сай сәйкестік сертификаты жоқ құрылғыны пайдалану салдарынан туындаған болса.
- Егер бұйымның ақауы еңсерілмейтін күштің әсерінен (табиғи элементтер, өрт, су тасқыны, жер сілкінісі, тұрмыстық факторлар және Өндірушіге тәуелді емес басқа жағдайлар) немесе Өндіруші болжай алмаған үшінші тұлғалардың әрекеттерінен туындаса. Бұйымның толық немесе ішінара істен шығуына алып келген бұйымның ішіне бөгде заттардың, өзге денелердің, заттектердің, сұйықтықтардың, жәндіктердің немесе жануарлардың түсуінен, агрессивті ортаның әсерінен, жоғары ылғалдылықтан, жоғары температуралардан туындаған ақау.
- Бұйымды сәйкестендіру (сериялық нөмірі) жоқ немесе сәйкес келмейді. Егер зақымданулар (кемшіліктер) зиянды бағдарламалық қамтаманың; БҚ ұсынушысының осы қызметті ұсынбауына байланысты мүмкіндігінсіз бұйымның бағдарламалық ресурстарына қолжетімділіктің болмауына әкеп соққан құпиясөздерді (кодтарды) оларды жинау/қалпына келтіру мүмкіндігінсіз орнату, ауыстыру немесе жою әсерінен туындаса.
- Егер жұмыстың ақаулықтары қуат беруші, кәбілдік, телекоммуникациялық желілердің, радиосигнал қуатының стандарттарға немесе техникалық регламенттеріне сәйкес келмеуінен, оның ішінде бедер ерекшеліктерінен және басқа да осыған ұқсас сыртқы факторлардан, бұйымның желі әрекет ететін шекарада немесе аймақтан тыс жерде пайдаланылуынан туындаған болса.
- Егер зақымданулар стандартты емес (түпнұсқалық емес) және/немесе сапасыз (зақымданған) шығыс материалдарын, керек-жарақтарды, қосалқы бөлшектерді, қуат беру элементтерін, әртүрлі үлгідегі ақпарат тасымалдағыштарды (CD, DVD дискілерді, жад карталарын, SIM карталарын, картридждерді қоса алғанда) пайдаланудан туындаса.
- Егер кемшіліктер үйлесімсіз контентті (әуендерді, графиканы, бейне және басқа файлдарды, Java қосымшаларын және оларға ұқсас бағдарламаларды) алуға, орнатуға және пайдалануға байланысты туындаған болса.
- Осы бұйыммен жанасып жұмыс істейтін басқа жабдыққа келтірілген залалға.

Кепілдік талоны

SN/IMEI: _____

Кепілдікке қойылған күні: _____

Өндіруші бүкіл кепілдік мерзімі ішінде құрылғының үздіксіз жұмыс істеуіне, сондай-ақ материалдар мен жинақтарда ақаулардың болмауына кепілдік береді. Кепілдік кезеңі бұйымды сатып алған сәттен басталады және тек қана жаңа өнімдерге қолданылады.

Кепілдік қызмет көрсетуге пайдаланушы нұсқаулығына сәйкес бұйымды пайдалану шартымен кепілдік мерзімі ішінде тұтынушының кесірінен істен шықпаған элементтерді тегін жөндеу немесе ауыстыру кіреді. Элементтерді жөндеу немесе ауыстыру уәкілетті сервистік орталықтардың аумағында жүргізіледі.

Кепілдік мерзімі: 24 ай.

Пайдалану мерзімі: 24 ай.

Сервистік орталықтардың өзекті тізімі келесі мекенжай бойынша:

<https://www.dns-shop.kz/service-center/>

Кепілдік міндеттемелер және тегін сервистік қызмет көрсету, егер оларды ауыстыру бұйымды бөлшектеуге байланысты болмаса, тауардың жиынтықтылығына кіретін, төменде аталған керек-жарақтарға қолданылмайды:

- ҚБП (Қашықтан басқару пультіне) арналған қуат элементтері (батареялар).
- Жалғағыш кәбілдер, антенналар және оларға арналған жалғастырғыш тетіктер, құлаққаптар, микрофондар, «HANDS-FREE» құрылғылары; жиынтықта жеткізілетін әртүрлі типтегі ақпарат тасымалдағыштар, бағдарламалық құрал (БҚ) және драйверлер (бұйымның қатты магниттік дискілердегі жинақтағышқа алдын ала орнатылған БҚ-ны қоса алғанда, бірақ онымен шектелмей), сыртқы енгізу-шығару құрылғылары және манипуляторлар.
- Қаптар, сөмкелер, белдіктер, тасымалдауға арналған баулар, монтаждық керек-жарақтар, құрал-саймандар, бұйымға қоса берілетін құжаттама.
- Табиғи тозуға ұшырайтын шығын материалдары мен бөлшектер.



www.finepower.ru