

Пайдалану бойынша нұсқаулық

Бақша бензин триммері
GTP243
GTP252
GTP262

FinePower

Мазмұны

Құрылғы мақсаты	4
Сақтық шаралары	4
Жұмыс орнындағы қауіпсіздік.....	4
Жеке қауіпсіздік	4
Бензин триммерімен жұмыс істеу кезіндегі қауіпсіздік шаралары	5
Жанармаймен жұмыс істеу кезіндегі қауіпсіздік ережелері	6
Қайтарым	7
Жұмыс киімдері мен жабдықтары	7
Сыни бас тартулар тізбесі.....	7
Шекті күйлердің критерийлері.....	7
Құралды дұрыс пайдалану	7
Қызметкерлердің ықтимал қате әрекеттері.....	8
Қызмет мерзімі	8
Бензин триммерінің корпусындағы ескерту белгілері мен таңбалары	8
Құрылғы схемасы	9
Құрастыру	10
Тұтқаны құрастыру.....	10
Қорғаныс қаптамасын орнату	10
Аспалы белбеуін бекіту	10
Пышақты орнату	11
Қармақ бауы бар шарғысын орнату	11
Газ сымарқаны.....	12
Қармақ бауын кесуге арналған пышақ.....	12
Жұмыс басталар алдында	13
Жанармай құю.....	13
Пайдалану	15
Қозғалтқышты іске қосу	15
Қозғалтқышты тоқтату	16
Кесу дискісін пайдалану.....	16
Қармақ бауы бар шарғысын пайдалану.....	17
Қызмет көрсету және күтім	17
Пышақты қайрау	17
Ауа сүзгісі	18
Оталдыру шамы	18
Жанармай сүзгісі	19
Ауаны салқындату	19
Редуктор корпусы	19
Дыбыс өшіргіш	19
Карбюраторды реттеу.....	20
Цилиндрдің салқындатқыш қабырғалары	20
Сақтау алдында қызмет көрсету.....	20
Техникалық сипаттамалары	21
Жинақталым	21
Ықтимал мәселелер және олардың шешімі	22
Монтаждау, сақтау, тасымалдау (тасу), өткізу және кәдеге жарату ережелері мен шарттары	23
Тасымалдау бойынша қосымша нұсқаулар	23
Қосымша ақпарат	24

Құрметті сатып алушы!

Біздің өнімдерді таңдағаныңыз үшін рахмет.

Біз сізге жоғары сапа, функционалдылық және дизайн талаптарына сәйкес әзірленген және жасалған бұйымдар мен құрылғыларды ұсынуға қуаныштымыз. Пайдалануды бастамас бұрын, сіздің қауіпсіздігіңізге қатысты маңызды ақпаратты, сондай-ақ өнімді дұрыс пайдалану және күту бойынша ұсыныстарды қамтитын осы нұсқаулықты мұқият оқып шығыңыз. Осы нұсқаулықтың сақталуына назар аударыңыз және оны өнімді одан әрі пайдалану кезінде анықтамалық материал ретінде пайдаланыңыз.

Құрылғы мақсаты

Триммер бау-бақша учаскелерінде, көгалдарда, гүлзарлардың, қоршаулардың жанында және доңғалақты шөп шабатын басқа жерлерде шөптерді шабуға және кесуге арналған.

Сақтық шаралары

Жұмыс орнындағы қауіпсіздік

- Бұл құралды жанғыш және жарылғыш заттардың жанында, жоғары ылғалдылық деңгейінде, жаңбыр кезінде, сондай-ақ бөгде адамдардан 5 метрден аз қашықтықта пайдаланбаңыз.
- Тек күндізгі жарықта немесе жақсы жасанды жарықта жұмыс жасаңыз.

Жеке қауіпсіздік

- Мұқият болыңыз, не істеп жатқаныңызды қадағалаңыз және құралды мұқият бастаңыз. Құралды шаршаған күйде немесе дәрі-дәрмектердің әсерінен, алкогольдік немесе есірткілік мас күйінде пайдаланбаңыз. Құралмен жұмыс істеу кезінде назар аудармаудың бір сәті ауыр жарақатқа әкелуі мүмкін.
- Құралдың жұмыс түріне байланысты жеке қорғаныс құралдарын (қорғаныш маскасы, сырғанамайтын табаны бар аяқ киім, қорғаныш дулыға немесе есту мүшелерін қорғау құралдары) қолдану жарақат алу қаупін азайтады.
- Дұрыс жұмыс киімін киіңіз. Кең киім мен зергерлік бұйымдарды киюге болмайды. Шашыңызды, киіміңізді және қолғаптарыңызды қозғалатын бөліктерден алыс ұстаңыз.
- Қозғалтқышқа арналған бензин және жұмыс қоспасы (бұдан әрі — ЖЖМ) — өрт қауіптілігі жоғары көздер. Жазатайым оқиғаларды болдырмау үшін:
 - ЖЖМ сақтау орындарының жанында, оларды араластыру, құю (оның ішінде жанармай құю) кезінде және жұмыс кезінде темекі шекпеңіз;
 - ЖЖМ-ны ашық от немесе жоғары жылу көздерінің жанында сақтамаңыз, араластырмаңыз немесе толтырмаңыз;
 - қозғалтқышты жанармай құю орнында және одан 3 м-ден аз қашықтықта іске қоспаңыз;
 - қозғалтқышты барлық жанар-жағармай төгілулерін немесе дақтарын құрғатпай немесе ағып кету себебін анықтамай немесе жоймай іске қоспаңыз;

- қозғалтқышты өшірмей, өнімге қызмет көрсету немесе істен шыққан бөлшектерді ауыстыру бойынша ешқандай жұмыс жасамаңыз;
- ЖЖМ ағып кетуіне мүмкіндік беретін зақымдалған бактары, құбырлары және тығыздағыштары бар өнімді пайдаланбаңыз.
- Өнімді немесе шығын материалдарын сақтау кезінде келесі ұсыныстарды қатаң сақтаңыз:
 - өнімді жанармай бағымен және пайдаланылмаған жұмыс қоспасымен карбюраторда сақтамаңыз;

Ескертпе: ұзақ уақыт сақтаған кезде жұмыс қоспасы (әсіресе отын бағында ауа болған кезде) құрамдас бөліктерге, соның ішінде бактың, отын құбырларының және карбюратордың қабырғаларына жиналатын және отын арналарының бітелуіне әкелуі мүмкін парафинге ыдырайды.

- өнімді жоғары жылу көздері бар немесе ашық от пайда болуы мүмкін бөлмелерде сақтамаңыз;
- өнімді балалар немесе жануарлар кіре алатын бөлмелерде сақтамаңыз;
- ЖЖМ сақтау үшін оған арналмаған ыдыстарды пайдаланбаңыз. ЖЖМ-ді тек тығыз жабылған контейнерлерде сақтаңыз. Бензин мен жұмыс қоспасы пластиктің көптеген түрлері үшін агрессивті заттар болып табылады. ЖЖМ сақтау, араластыру және құю үшін пластикалық және басқа да жарамсыз ыдыстарды пайдаланбаңыз.

Бензин триммерімен жұмыс істеу кезіндегі қауіпсіздік шаралары

- Триммердің тұтқаларын екі қолыңызбен мықтап ұстаңыз. Үзіліс кезінде оны өшіріңіз.
- Жұмыс кезінде әрқашан тұрақты жағдайды бақылаңыз.
- Қозғалтқыштың айналу жылдамдығын кесу жұмысын орындау үшін қажетті деңгейде ұстаңыз. Қозғалтқыштың айналу жылдамдығын қажетті деңгейден арттыруға тыйым салынады.
- Пышақ тас сияқты қатты заттармен байланыста болған кезде, қозғалтқышты дереу тоқтатып, пышақтың зақымдануын тексеріңіз. Егер зақым болса, пышақты ауыстырыңыз.
- Қозғалтқыш жұмыс істеп тұрған кезде ұшқынға немесе оның кәбіліне тиюге тыйым салынады. Бұл электр тогының соғуына әкелуі мүмкін.
- Қозғалтқыш жұмыс істеп тұрған кезде немесе оны өшіргеннен кейін тікелей сөндіргішке, ұшқынға немесе басқа металл бөлшектерге тиюге тыйым салынады. Бұл ауыр күйікке әкелуі мүмкін.
- Бір жерде жұмыс істеп, басқа аймақта жұмыс істегеннен кейін, қозғалтқышты ажыратып, құралды пышақтардың беттері денеден алшақ болатындай етіп бұраңыз.
- Сіз шаршаған кезде немесе дәрі-дәрмектердің немесе реакцияны бәсеңдететін құралдардың, сондай-ақ алкогольдің немесе есірткінің әсерінен болған кезде бензин триммерін қолданбаңыз. Бұл ауыр жарақатқа әкелуі мүмкін.
- Құралмен тек ашық кеңістіктерде және жақсы желдетілетін нысандарда жұмыс жасаңыз. Құрылымын ешқашан тұйық, жабық жерде іске қоспаңыз. Дем алу кезінде пайдаланылған газдар өлімге әкелуі мүмкін.
- Тек үйлесімді қима қармақ бауын қолданыңыз, ешқандай жағдайда нейлон сызығының орнына металл сымды қолданбаңыз.

- Ұйқының болмауы және шаршау назардың төмендеуіне әкелуі мүмкін, бұл өз кезегінде жазатайым оқиғалар мен жарақаттарға әкеледі. Сондықтан 30–40 минут бойы үздіксіз жұмыс істегеннен кейін бензин триммерді өшіріп, 10–20 минут суытыңыз. Шамадан тыс жүктемелерге жол бермеңіз.
- Жұмыс істейтін триммердің кесу элементін өзіңізден аулақ ұстаңыз. Егер ол жұмыс орнында болмаса, триммерді қоспаңыз (мысалы, триммердің басы көтерілген кезде).
- Келесі жағдайларда триммерді өшіріңіз:
 - жұмыс аяқталғаннан кейін;
 - триммерді қараусыз қалдырған кезде;
 - триммерге қызмет көрсету кезінде;
 - шарықты қармақ бауымен алып тастау және ауыстыру кезінде;
 - триммерді тасымалдау кезінде.
- Ешқашан қорғаныс қаптамасыз триммерді пайдаланбаңыз. Қорғаныс қап-тама сіздің және басқа адамдардың қауіпсіздігі үшін, сондай-ақ триммердің жұмыс істеуі үшін өте маңызды.
- Қабырғаларда немесе тастарда өсетін шөпті кесу үшін триммерді пайдалан-баңыз.
- Тік беткейлерде шөп шабу құлау салдарынан жарақатқа әкелуі мүмкін. Шабуды жоғары-төмен емес, тек көлбеу бойымен жүргізіңіз.
- Артқа жылжу кезінде, кері бағытта шабу кезінде ерекше сақ болыңыз.
- Жарақат алу қауіпі көгалдардың шеттерінде, қоршаулар мен тік үйінділердің жанында шөп шабу кезінде пайда болады. Қауіпті жерлерден қауіпсіз қашықтықты сақтаңыз.
- Жұмыс істейтін триммерді кесу құрылғысын тігінен төмен қаратып ұстаңыз. Басқа күй қауіпті.
- Триммердің болт қосылымдарын үнемі тексеріп отырыңыз.
- Жұмыс аяқталғаннан кейін триммерінің беттерін шөптен тазартуды ұмытпаңыз.
- Өндіруші осы нұсқаулықтың талаптарын сақтамай, құралды пайдаланудан туындаған зиян үшін жауап бермейді.
- Әрқашан желдеткіш саңылаулардың жапырақтармен, жоңқалармен және т. б. бітеліп қалмауын қадағалаңыз.

Жанармаймен жұмыс істеу кезіндегі қауіпсіздік ережелері

- Қозғалтқыш жанғыш бензині бар жанармай қоспасында жұмыс істейді. Жанармай бағын қазандықтар, ағаш пештер, электр ұшқындары, дәнекерлеу ұшқындары немесе басқа жылу немесе от көздері орнатылған жерлерде толтыруға болмайды, себебі бұл отынның жануына әкелуі мүмкін.
- Триммерді пайдалану немесе оның жанармай бағын толтыру кезінде темекі шегу өте қауіпті. Темекіні триммердің жанында жағуға болмайды.
- Резервуарды толтырмас бұрын, алдымен қозғалтқышты өшіріп, ұшқын көзінің немесе ашық жалынның болмауын бақылаңыз.
- Жанармай құю процесінде ағып кетсе, қозғалтқышты қайта қоспас бұрын бетті құрғақ шүберекпен сүртіңіз.
- Жанармай құюдан кейін жанармай бағының қақпағын орнына қойыңыз, содан кейін қозғалтқышты қоспас бұрын триммермен жанармай құю орнынан кемінде 3 метр қашықтықта жүріңіз.

Қайтарым

Айналмалы пышақ қатты затпен байланыста болған кезде қауіпті реакция пайда болуы мүмкін. Егер кері қайтару орын алса, оператор басқаруды басқара алмауы мүмкін, бұл ауыр немесе өлімге әкелетін жарақатқа әкеледі. Қайтарымнан аулақ болыңыз, ол үшін келесі қауіпсіздік шараларын мұқият оқып шығыңыз:

- Жұмысты бастамас бұрын жұмыс аймағын тазалап, кедергілердің айналасындағы шөпті алып тастаңыз.
- Триммерді пайдаланған кезде тұтқаларды қоспағанда, басқа бөліктерге қол тигізбеңіз.
- Триммерді пайдалану кезінде оны аяққа жақын орнатуға немесе бел деңгейінен жоғары көтеруге тыйым салынады.

Жұмыс киімдері мен жабдықтары

Бензин триммерін пайдалану кезінде тиісті киім мен қорғаныс жабдығын кию керек:

- Дулыға.
- Қорғаныс көзілдірігі немесе бет қорғанысы.
- Қалың жұмыс қолғаптары.
- Сырғымайтын жұмыс етіктері.
- Шуға қарсы құлаққаптар.

Сыни бас тартулар тізімі

Тән емес иістер, түтін, от, ұшқын пайда болған жағдайда өнімді өшіріп, мамандандырылған қызмет көрсету орталығына хабарласу керек.

Шекті күйлердің критерийлері

Өнімнің техникалық күрделілігіне байланысты шекті күйлердің өлшемдерін пайдаланушы дербес анықтай алмайды. Айқын немесе болжамды ақаулық болған жағдайда, «Ықтимал ақаулар және оларды жою әдістері» бөлімін қараңыз. Егер тізімде ақаулар болмаса немесе оны түзете алмасаңыз, мамандандырылған қызмет көрсету орталығына хабарласыңыз.

Құралды дұрыс пайдалану

- Бұл құрылғы коммерциялық мақсатта пайдалануға арналмаған.
- Ақаулы қосқышы бар құралмен жұмыс жасамаңыз. Қосылмайтын немесе өшірілмейтін құрал қауіпті және оны жөндеу керек.
- Құралды баптауды бастамас бұрын, керек-жарақтарды ауыстырып, жұмысты тоқтатпас бұрын, құралдың өшірілгеніне көз жеткізіңіз.
- Құралды онымен таныс емес немесе осы нұсқаулықты оқымаған адамдардың пайдалануына жол бермеңіз.
- Осы нұсқауларға сәйкес құралды, керек-жарақтарды, саптамаларды және т.б. қолданыңыз. Жұмыс шарттары мен орындалатын жұмысты ескеріңіз. Көзделмеген жұмыстарға арналған құралдарды пайдалану қауіпті жағдайларға әкелуі мүмкін.
- Пайдаланылмаған құрал құрғақ, жабық жерде сақталуы керек.

Қызметкерлердің ықтимал қате әрекеттері

- Зақымдалған тұтқасы немесе зақымдалған қорғаныс элементтері бар құралды пайдалануға тыйым салынады.
- Жаңбыр кезінде құралды ашық жерде пайдалануға тыйым салынады.
- Су корпусқа түскен кезде құралды пайдалануға тыйым салынады.

Қызмет мерзімі

Өнімнің қызмет ету мерзімі — 4 жыл.

Көрсетілген қызмет мерзімі тұтынушы осы нұсқаулықтың талаптарын сақтаған жағдайда жарамды.

Бензин триммерінің корпусындағы ескерту белгілері мен таңбалары

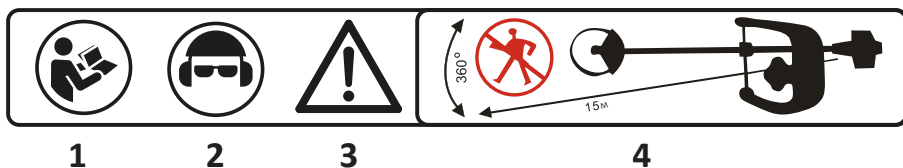

1. Жұмысты бастамас бұрын пайдалану бойынша нұсқаулықты қараңыз.
2. Жұмысты қорғаныс дулығасында, көзілдірікте және құлаққапта жасаңыз.
3. Назар аударыңыз.
4. Бөгде адамдар аспаптан кемінде 15 метр қашықтықта болуы керек.

Назар аударыңыз! Құралдың құрылымына өзгертулер енгізбеңіз. Кез келген өзгерістер кепілдікті жояды.

Ескерту белгілерінен басқа, бензин триммерінің корпусына бедерлі таңбалар салынған.

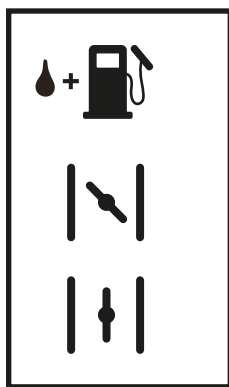

Жанармай құюға арналған тесік (тек этилдендірілмеген бензинді қолданыңыз).

Орын: жанармай багының қақпағы.

Дроссель жапқышының күйі «ЖАБЫҚ».

Орын: ауа сүзгісінің қақпағы.

Дроссель жапқышының күйі «АШЫҚ».

Орын: ауа сүзгісінің қақпағы.

Құрылғы схемасы

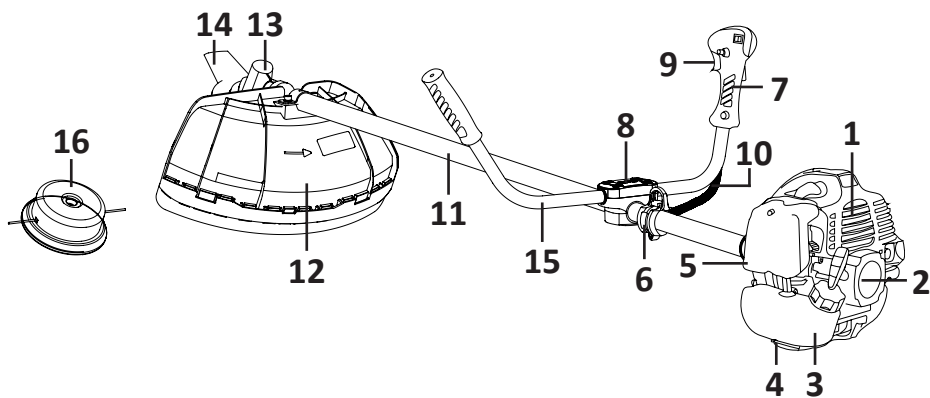

1. Қозғалтқыш.
2. Қолмен стартер.
3. Жанармай бағы.
4. Тірек.
5. Ауа сүзгісі.
6. Ілгіш орны.
7. Басқару элементтері бар қалам.
8. Байланыстырушы кронштейн.
9. Газ шүріппесі.
10. Газ сымарқаны.
11. Жетек білігінің штангасы.
12. Қорғаныс қаптамасы.
13. Триммер редукторы.
14. Пышақ.
15. Тұтқа.
16. Қармақ бауы бар шарғы.

Құрастыру

Тұтқаны құрастыру

1. TORX кілтін пайдаланып, байланыстырушы кронштейндегі (8) 4 болтты босатыңыз.
2. Оң және сол тұтқаларды байланыстырушы кронштейнге салыңыз да, болттарды қайтадан қатайтыңыз.



Қорғаныс қаптамасын орнату

1. Металл қапсырмаға қорғаныс қақпағын орнатыңыз.
2. Төрт тесікті туралаңыз. Болттарды мүйізше кілті мен TORX кілтімен бекітіңіз және қатайтыңыз.

Аспалы белбеуін бекіту



1. Аспаптағы ілінісу орнына (6) аспалы белбеу ілгегін іліңіз.
2. Белбеудің ұзындығын реттеңіз.

Пышақты орнату

1. Жетекті құлыптау үшін редуктордың бүйіріндегі арнайы тесікке TORX кілтін салыңыз.
2. Пышақты бекіту сомынын сағат тілімен бұрап алу үшін шам кілтін пайдаланыңыз.



3. Шыныаяқты, фланецті алыңыз. Пышақты редуктор білігіне орнатыңыз.



4. Фланец пен шыныаяқты пышаққа салыңыз. Пышақты бекіту сомынын сағат тіліне қарсы бұрап қатайтыңыз.

Қармақ бауы бар шарғысын орнату

1. Жетекті құлыптау үшін редуктордың бүйіріндегі арнайы тесікке TORX кілтін салыңыз.
2. Пышақты бекіту сомынын сағат тілімен бұрап алыңыз. Кілт салынған редуктор шайбасын қалдырып, фланец пен шыныаяқты алыңыз.
3. Катүшканы редуктор білігіне орнатыңыз және оны толығымен бұраңыз.



Газ сымарқаны

Төменде көрсетілгендей газ сымарқанын қысқыштармен және бекіткішпен бекітіңіз.



Қармақ бауын кесуге арналған пышақ

Қармақ бауын құралдың қорғаныш қаптамасына бекітіңіз. Ол үшін бұрандаларды TORX кілтімен немесе бұрағышпен қатайтыңыз (жеткізілім жинағында жоқ).



Жұмысты бастамас бұрын

- Жұмысқа кіріспес бұрын, жұмыс кеңістігін бөгде заттардың бар-жоғын бағалаңыз және мүмкіндігінше оларды алып тастаңыз.
- Периметрі 15 м болатын қайшымен жұмыс істейтін оператордың айналасы қауіпті аймақ болып табылады. Қоршау белгілерін жұмыс аймағының айналасына қою керек.
- Егер жұмысты бір уақытта екі немесе бірнеше оператор орындаса, олардың арасындағы жеткілікті қауіпсіз қашықтықты қамтамасыз ету үшін әрқашан әрқайсысының болуын және орналасуын бақылаңыз.
- Барлық бұрандаларды мықтап қатайтуды, ағып кетуді, жарықтарды, ойықтарды немесе қауіпсіз жұмыс істеуге кедергі келтіретін басқа зақымдарды тексеріңіз. Пышақты немесе байланыстырушы элементтерді зақымдану бар-жоғын тексерген кезде мұқият болыңыз.
- Деформацияланған пышақтарды, сондай-ақ ойықтары бар, жарықтары мен зақымдануы бар пышақтарды қолдануға тыйым салынады.
- Әрқашан қайралған пышақтарды қолданыңыз.
- Пышақтың бекітілуінің сенімділігін тексеріп, оның жұмсақ және үнсіз бұрылғанына көз жеткізіңіз.
- Триммерді тегіс, тегіс бетке орнатыңыз және қозғалтқышты іске қосқан кезде пышақтар мен дроссельдің кедергісі жоқ екеніне көз жеткізу үшін оны мықтап ұстаңыз.
- Қозғалтқышты іске қосқан кезде дроссельді бос күйге қойыңыз.

Жанармай құю

- Бензин өте жанғыш! Темекі шекпеңіз және жақын жерде ештеңе өртемеңіз. Тек қорғасынсыз бензинді қолданыңыз.
- Резервуарды толтырмас бұрын, алдымен қозғалтқышты өшіріп, ұшқын көзінің немесе ашық жалынның болмауын бақылаңыз.
- Жанармай құю процесінде ағып кетсе, қозғалтқышты қайта қоспас бұрын бетті құрғақ шүберекпен сүртіңіз.
- Сумен салқындатылған төрт тактілі қозғалтқыштар үшін майды қолданбаңыз. Бұл оталдыру шамының зақымдалуына және қозғалтқыштың кептелуіне әкелуі мүмкін.
- Жарамдылық мерзімі өткен (бір айдан астам) жанармай қоспасын пайдалану карбюратордың бітелуіне немесе қозғалтқыштың дұрыс жұмыс істемеуіне әкелуі мүмкін. Қалған отынды ауа өткізбейтін контейнерге төгіп тастаңыз және оны қараңғы және суық жерде сақтаңыз.

Екі тактілі ауаны салқындату қозғалтқышын толтыру үшін стандартты сапалы бензинді (қорғасынды немесе қорғасынсыз) және дәлелденген сапалы машина майын араластырыңыз.

Жанармай қоспасын дайындау

Ұсынылған пропорциялар бензин/май: 25/1.

1. Жанармай қоспасын жасау үшін бензинді контейнерге құйыңыз.
2. Қажетті мөлшерде май қосып, жақсылап араластырыңыз.
3. Бензиннің қалған бөлігін қосып, бір минут араластырыңыз.

Қозғалтқышты толтыру

Назар аударыңыз!

- Құралды тек жақсы жарықтандырылған жерлерде толтырыңыз, қозғалтқыш қосулы кезде жанармай құюды жасамаңыз, бензин немесе май төгілуге жол бермеңіз, жанармай құю алдында қозғалтқышты 2 минут суытыңыз, жанармай құюды ашық отқа, дәнекерлеу машиналары немесе тегістеу машиналары сияқты ұшқын шығаратын құралдарға және т. б.

Жанармай бағын толтыру үшін келесі әрекеттерді орындау қажет:

1. Қозғалтқыштың өшірілгеніне көз жеткізіңіз, ол үшін тұтану қосқышын «О» күйіне қойыңыз.
2. Жанармай бағының қақпағын бұрап, жанармай деңгейін көзбен тексеріңіз.
3. Жанармай қоспасын дайындаңыз және қоспаны біркелкі ету үшін жанармай араластыратын ыдысты жақсылап шайқаңыз.
4. Жанармай қоспасын дайындауға арналған ыдыстан жанармай бағына қорғасынсыз отын мен май қоспасын қосып, резервуардағы шұңқырды алдын ала салыңыз. Жанармай кеңеюге бейім болғандықтан, резервуарды шетіне дейін толтырмаңыз.
5. Жанармай бағының қақпағын бұраңыз.

Пайдалану

Қозғалтқышты іске қосу

Назар аударыңыз!

- Қозғалтқышты іске қоспас бұрын, триммерді сенімді емес байланыстар немесе жанармайдың ағып кетуін тексеріңіз. Кесу элементінің (пышақ, қармақ бауы бар шарғы) дұрыс орнатылғанына көз жеткізіңіз.
 - Жұмыс кезінде кесу элементінің жерден қашықтықта екеніне көз жеткізіңіз.
1. Тұтану қосқышын «I» күйіне қойыңыз.

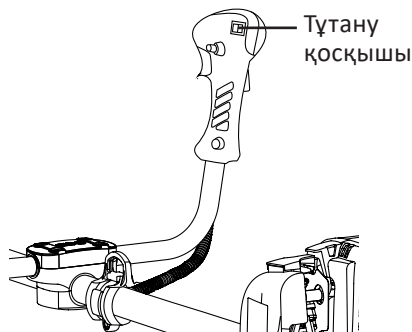

2. Дроссель тұтқасын «жабық» күйге жоғары қарай жылжытыңыз (суық іске қосу).

Ескерту: қозғалтқыш қызған кезде мұны істеудің қажеті жоқ.

3. Жанармай құю праймерін 8 рет басыңыз.
4. Қозғалтқыштың іске қосылғанын естігенше стартердің тұтқасын 2–3 рет тартыңыз.



5. Дроссель тұтқасын «ашық» күйге төмен қарай жылжытыңыз.



6. Жылыту үшін қозғалтқышты 10 секунд жұмыс істемей тұрыңыз.

7. Триммерді жұмысқа енгізу үшін алдымен шүріппенің блокаторын, содан кейін газ шүріппесін қысыңыз. Кесу элементі айнала бастайды.

Шүріппені бекіту батырмасын басыңыз, енді газ шүріппесі басылған күйде бекітеледі. Құлыпты ашу үшін газ шүріппесі мен шүріппе блокаторын бір уақытта қысыңыз.

Қозғалтқышты тоқтату

Шүріппені бекіту батырмасы

Газ шүріппесі

Шүріппе блокаторы

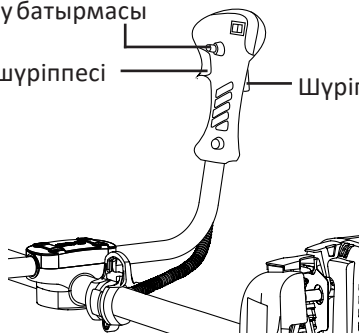

1. Газ шүріппесін босатыңыз.
2. Дроссель тұтқасын бос күйге қойыңыз.
3. Тұтану қосқышын «О» күйіне қойыңыз.

Кесу дискісін пайдалану

- Шөп шабу оңнан солға қарай жасалады.
- Металл пышақ дискінің алдыңғы бөлігін жақсы кесіп тастайды (диск диаметрінің 1/3 бөлігі). Бұл аймақты бұталарды, қатты және тығыз арамшөптерді кесу үшін пайдаланыңыз. Жас шөпті кесу үшін дискінің диаметрінің 2/3 бөлігін пайдалануға немесе шөп шабу сызығы бар шарғыны орнатуға болады.
- Қозғалтқыштың айналу жылдамдығын шабатын нәрсеге сәйкес реттеңіз. Жас шөптер мен бұталарды орташа жылдамдықпен, қатты және қалың арамшөптерді жоғары жылдамдықпен кесу ұсынылады.

1. Бұтақтар мен ағаштар үшін.
2. Шөптер мен арамшөптер үшін.
3. Кесу бағыты.
4. Айналу бағыты.

Төмен жылдамдықпен жұмыс істеу шөптерді, арамшөптерді немесе бұтақтарды шабуды жеңілдетеді, сонымен қатар білік пен іліністің тозуын азайтады.



Қармақ бауы бар шарғысын пайдалану

- Қармақ бауы бар шарғы пышақты немесе дискіні қолданғаннан гөрі 50% көп қуат жұмсайды.
- Егер сіз кескіңіз келетін шөп қалың болса, шетінен бастаңыз және ішке қарай жүріңіз. Бір уақытта тым көп кесуге тырыспаңыз.

Қызмет көрсету және күтім

Назар аударыңыз!

- Белгілі бір уақыт аралығында осы нұсқаулықта көрсетілген техникалық қызмет көрсету мен операцияларды үнемі жүргізіп отырыңыз. Бөлшектерді ауыстыру немесе осы нұсқаулықта көрсетілмеген техникалық қызмет көрсету жұмыстарын орындау қажет болған жағдайда уәкілетті сервис орталығына хабарласыңыз.
- Қозғалтқышты баптау бойынша кез келген жұмысты сервис орталығының мамандары жүргізеді.
- Техникалық қызмет көрсетуден немесе диагностикадан бұрын әрқашан қозғалтқышты өшіріңіз.
- Пышақты қайрау, алу және ауыстыру кезінде жазатайым оқиғалардың алдын алу үшін тиісті құралдар мен жабдықтарды пайдаланыңыз.

Пышақты қайрау

Барлық кесу жиектерін қайрап, артқы бұрышының дөңгелектенгеніне көз жеткізіңіз.

Назар аударыңыз! Қайрау машинасында қайрау кезінде пышақты сумен салқындатпаңыз. Бұл пышақта жарықтар пайда болуына әкелуі мүмкін.

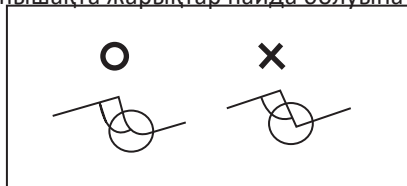

Ауа сүзгісі

Сүзгі элементтерін жылы, сабынды суда тексеріп, тазалаңыз. Орнату алдында сүзгі бөліктерін толығымен кептіру керек. Элемент сынған немесе кішірейген кезде оны ауыстырыңыз.

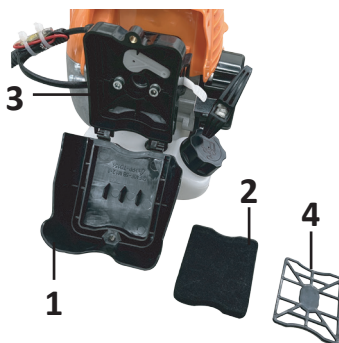

1. Қақпақ.
2. Элемент.
3. Корпус.
4. Экран.

Ауа сүзгісінің бітелуі отын шығынын арттыруы мүмкін.

Назар аударыңыз! Ауа сүзгісі жоқ триммерді пайдаланбаңыз.

Оталдыру шамы

1. Оталдыру шамын бұрап, тексеріңіз. Егер көміртегі тотығы немесе ластану болса, электродтарды металл щеткамен тазалаңыз.
2. Электродтар арасындағы алшақтық 0,6–0,7 мм аралығында болуы керек.
3. Шам шайбасын тексеріңіз, егер ол жақсы жағдайда болса, оны қайтадан бұраңыз. Әйтпесе, оны ауыстырыңыз.
4. Оталдыру шамын қайта орнатқаннан кейін оны шам кілтімен қатайтыңыз.

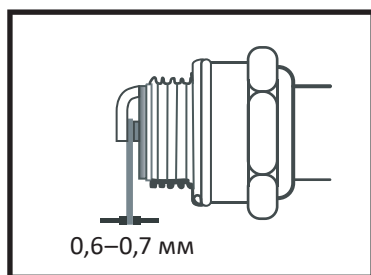

Жанармай сүзгісі

Кішкене сым ілгегі бар жанармай құятын тесіктен сүзгіні алыңыз. Жанармай құбырының сүзгі жинағын ажыратыңыз және оны бөлшектеу үшін құлыпты босатыңыз. Компоненттерді таза бензинмен тазалаңыз.

Назар аударыңыз! Бітелген отын сүзгісі қозғалтқыштың істен шығуына әкелуі мүмкін.

Ауаны салқындату

Кіретін ауаның желдету салқындату жүйесін және цилиндрдің салқындатқыш қабырғаларының айналасын тексеріңіз, жұмсақ щеткамен триммерге жабысқан кірді кетіріңіз.

Назар аударыңыз!

- Суды немесе химиялық заттарды қолданбаңыз.
- Егер ластаушы заттар жойылмаса, бұл өшіргіштің қызып кетуіне және кейіннен қозғалтқыштың өртенуіне әкелуі мүмкін.

Редуктор корпусы

Әр 25 сағат сайын әмбебап майды жағыңыз. Ескі майды кетіру үшін пышақ ұстағыштарын алыңыз.



Назар аударыңыз! Майлауды үнемі ауыстырудың болмауы редуктордың айтарлықтай тозуына және зақымдалуына әкелуі мүмкін!

Дыбыс өшіргіш

1. Дыбыс өшіргішті алып тастаңыз және бұрағышпен тесіктен көміртекті алыңыз. Осыдан кейін, сөндіргіштің дефлекторынан көміртекті алып тастаңыз.
2. Барлық бұрандаларды, болттарды және басқа қосқыш элементтерді қатайтыңыз.
3. Ілінісу төсемі мен барабан арасында майлаудың жоқтығын бақылаңыз, қажет болған жағдайда оны майсыз қорғасынсыз бензинмен алып тастаңыз.
4. Карбюратор қалтқысын алып тастаңыз және ішкі кеңістікті тазалаңыз.

Карбюраторды реттеу

Назар аударыңыз! Карбюраторды дұрыс реттемеу триммерді зақымдауы мүмкін. Егер сіз реттеуді орындағаннан кейін триммердің жұмысында ақауларды байқасаңыз, уәкілетті қызмет көрсету орталығына хабарласыңыз.

Бұранда (1) қозғалтқыштың айналу жылдамдығын реттеуге арналған.

1. Дроссель тұтқасын бос күйге қойыңыз.
2. Қозғалтқыштың жылдамдығын арттыру үшін бұранданы сағат тілімен бұрау керек (2).
3. Айналымдарды азайту үшін сағат тіліне қарсы бұру керек (3).

Егер диск айнала берсе немесе дроссель бастапқы күйіне қайтарылған кезде қозғалтқыш тоқтаса, айналымдарды реттеңіз.

Цилиндрдің салқындатқыш қабырғалары

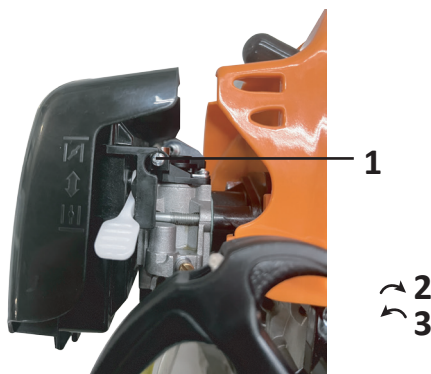

Цилиндр қабырғаларын триммердің корпусындағы қақпақ арқылы тексеріңіз. Егер олардың арасында шөп, жапырақтар немесе кір бітеліп қалса, тазалау үшін уәкілетті қызметке хабарласыңыз.

Сақтау алдында қызмет көрсету

1. Триммерді кірден тазалаңыз, әрбір бөліктің зақымдануын немесе бос қосылысты тексеріңіз. Егер ақаулар табылса, оларды түзетіңіз.
2. Резервуардағы отынды төгіп тастаңыз, қозғалтқышты қосыңыз және оны өздігінен тоқтағанша жұмыс істеп тұрыңыз.
3. Оталдыру шамын алып тастап, қозғалтқышқа бірнеше тамшы май тамызыңыз. Майды цилиндрдің бүкіл бетіне тарату үшін стартердің тұтқасын 2–3 рет тартыңыз. Ұшқынды орнатыңыз және оны қысылған күйде бекітіңіз.
4. Дроссель жапқышы сияқты металл бөлшектерді коррозияға қарсы маймен майлаңыз, содан кейін қақпақты пышаққа орнатыңыз және ылғалды болдырмай, құралды үй ішінде сақтаңыз.

Техникалық сипаттамалары

Үлгісі	GTP243	GTP252	GTP262
Сауда белгісі	FinePower		
Қозғалтқыш түрі	Бензин, екі тактілі		
Қуаты	1,8 а/к	2 а/к	2,5 а/к
Қозғалтқыш көлемі	43 см ³	52 см ³	62 см ³
Қармақ бауымен өңдеу ені	420 мм		
Пышақпен өңдеу ені	255 мм		
Максималды айналымдар	8500 айн/мин		
Қолдану саласы	Тұрмыстық		

Жинақталым

- Триммер.
- TORX кілті — 2 дана.
- Триммердің басы.
- Мүйізше кілт.
- Шам кілті.
- Бекіткіштер жиынтығы.
- Бұрағыш.
- Отын қоспасын дайындауға арналған сыйымдылық (600 мл).
- Шұңқыр.
- Аспалы белбеу.
- Кескіш пышақ.
- Пайдалану бойынша нұсқаулық.

Ықтимал мәселелер және олардың шешімі

Мәселе	Себеп	Ықтимал шешім
Қозғалтқыш іске қосылмайды	«О» күйіндегі тұтану қосқышы	Тұтану қосқышын «I» күйіне ауыстырыңыз
	Жанармай бағында жанармай жоқ / жанармай цилиндрге кірмейді	Жанармай бағын толтырыңыз
	Шам, тұтану қосқышы немесе тұтану қосқышы ақаулы	Оталдыру шамын ауыстырыңыз немесе уәкілетті қызмет көрсету орталығына хабарласыңыз
	Дроссельдің дұрыс емес орналасуы	Осы Нұсқаулыққа сәйкес қақпақтарды орнатыңыз
Қозғалтқыш тұрақсыз жұмыс істейді немесе толық қуатын дамытпайды	Тұрақсыз ұшқын пайда болуы	Оталдыру шамын ауыстырыңыз немесе тазалаңыз
	Карбюраторды бұрыс реттеу	Уәкілетті қызмет көрсету орталығына хабарласыңыз
	Піспек топ бөліктерінің үлкен тозуы немесе басқа себеп	
Құралдың дірілінің жоғарылауы	Пышақтың бір жақты тозуы	Пышақты ауыстырыңыз
	Бұрандалы қосылыстардың әлсіреуі	Бұрандалы қосылыстарды қатайтыңыз
Шабу нәтижесі қанағаттанарлықсыз	Төмен айналымда шабу	Қозғалтқыштың айналу жылдамдығын арттырыңыз
	Түтіккен пышақ	Пышақты ауыстырыңыз
	Қармақ бауының тозуы	Қармақ бауын ауыстырыңыз
	Шөп шабу алаңының бойымен тым жылдам жүру	Өңдеу жылдамдығын төмендетіңіз
Қармақ бауы шығарылмайды	Шарғының ластануы	Шарғыны тазалаңыз

Монтаждау, сақтау, тасымалдау (тасу), өткізу және кәдеге жарату ережелері мен шарттары

- Құрылғыны орнату ережелері мен шарттары осы пайдалану нұсқаулығының «Құрастыру» бөлімінде сипатталған.
- Құрылғыны сақтау дайындаушы мен тұтынушының жылытылатын үй-жайларында ауа температурасы 5 °С-тан 40 °С-қа дейін және ауаның салыстырмалы ылғалдылығы 80%-дан аспайтын орауышта жүргізілуі тиіс. Үй-жайларда жемірілуді тудыратын жегі қоспалар (қышқылдар, сілтілер буы) болмауы тиіс.
- Құрылғыны тасымалдау құрғақ ортада жүзеге асырылуы керек.
- Құрылғы мұқият өңдеуді қажет етеді, оны шаң, кір, соққы, ылғал, от және т. б. әсерінен қорғаңыз.
- Құрылғыны өткізу жергілікті заңнамаға сәйкес жүргізілуі тиіс.
- Егер құрылғының ақаулығы анықталса, дереу уәкілетті қызмет көрсету орталығына хабарласыңыз немесе құрылғыны тастаңыз.
- Осы бұйымды кәдеге жарату қалдықтарды қайта өңдеу жөніндегі жергілікті нормалар мен ережелерге сәйкес жүзеге асырылуға тиіс. Берілген өнімді дұрыс жоюды қамтамасыз ете отырып, сіз бақыланбайтын қалдықтардың нәтижесінде қоршаған ортаға және адам денсаулығына ықтимал зиян келтірмеуге және материалдық ресурстарды ұтымды пайдалануға көмектесісіз. Бұл өнімді қабылдау және кәдеге жарату орындары туралы толығырақ ақпаратты жергілікті муниципалды органдардан немесе тұрмыстық қоқыстарды шығаратын кәсіпорыннан алуға болады.

Тасымалдау бойынша қосымша нұсқаулар

- Пышақтың тиісті қақпағы бар екеніне көз жеткізіңіз.
- Көлікте тасымалдау кезінде құралды сымарқанмен мықтап бекітіңіз. Құралды велосипедпен немесе мотоциклмен тасымалдауға тыйым салынады — бұл қауіпті!
- Триммерді жанармай бағынан барлық отынды алдын ала ағызбай, ұзақ қашықтыққа бұдырлы жолдармен тасымалдауға тыйым салынады, әйтпесе ол ағып кетуі мүмкін.

Қосымша ақпарат

Manufacturer: Zhejiang War Wolf Machinery Co., LTD.

No. 2 Zhaitang Road, Huzhen Town, Jinyun Country, Lishui City, Zhejiang province, China.

Өндіруші: Чжэцзян Вор Вулф Машинэри Ко., ЛТД. Чжайтан тас жолы №2, Хучжэнь, Цзиньюнь округі, Лишуй қ., Чжэцзян пров., Қытай.

Қытайда жасалған.

Импорттаушы / Қазақстан Республикасында талаптар қабылдайтын заңды тұлға: «DNS QAZAQSTAN (ДНС КАЗАХСТАН)» ЖШС, Астана қ., Сарыарқа ауданы, Сарыарқа даңғ., 12 ғим., Қазақстан Республикасы.

Электрондық пошта мекен-жайы: info@dns-shop.kz

Тауар КО ТР (ЕАЭО) талаптарына сәйкес келеді.

Өнім сапасын жақсарту үшін сипаттамалар, өнім туралы ақпарат және оның сыртқы түрі пайдаланушыға алдын ала ескертусіз өзгертілуі мүмкін.

Өндіріс күні пайдаланушы нұсқаулығының орыс тіліндегі нұсқасында көрсетілген. V.2



Кепілдік талоны

SN/IMEI: _____

Кепілдікке қойылған күні: _____

Өндіруші бүкіл кепілдік мерзімі ішінде құрылғының үздіксіз жұмыс істейтініне, сондай-ақ материалдар мен құрастырымда ақаулар болмайтынына кепілдік береді. Кепілдік мерзімі бұйым сатып алынған сәттен бастап есептеледі және жаңа өнімдерге ғана қолданылады.

Кепілдікті қызмет көрсету бұйым пайдаланушы нұсқаулығына сәйкес пайдаланылған жағдайда, кепілдік мерзімі ішінде тұтынушының кінәсіз істен шыққан элементтерді тегін жөндеуді немесе ауыстыруды қамтиды. Элементтерді жөндеу немесе ауыстыру уәкілетті сервис орталықтарының аумағында жүргізіледі.

Кепілдік мерзімі: 24 ай.

Пайдалану мерзімі: 36 ай.

Сервистік орталықтардың өзекті тізімі келесі мекенжай бойынша:

<https://www.dns-shop.kz/service-center/>

Кепілдік міндеттемелер және тегін сервистік қызмет көрсету, егер оларды ауыстыру бұйымды бөлшектеуге байланысты болмаса, тауардың жиынтықтылығына кіретін, төменде аталған керек-жарақтарға қолданылмайды:

- ҚБП (қашықтықтан басқару пульті) үшін қуат элементтері (батареялары).
- Жалғағыш кәбілдер, антенналар және оларға арналған ауыстырғыштар, құлаққаптар, микрофондар, «HANDS-FREE» құрылғылары; жиынтықта жеткізілетін әртүрлі типтегі ақпарат тасығыштар, бағдарламалық жасақтама (БЖ) және драйверлер (бұйымның қатқыл магниттік дискілеріндегі жинақтағышқа алдын ала орнатылған БЖ қоса алғанда, бірақ онымен шектелмей), сыртқы енгізу-шығару құрылғылары және манипуляторлар.
- Қаптамалар, сөмкелер, белдіктер, тасымалдауға арналған баулар, монтаждық құрылғылар, құралдар, бұйымға қоса берілетін құжаттама.
- Табиғи тозуға ұшырайтын шығын материалдары мен бөлшектер.



Өндіруші келесі жағдайларда кепілдік міндеттемелерге ие болмайды:

- Кепілдік мерзімі аяқталды.
- Егер жеке (тұрмыстық, отбасылық) қажеттіліктерге арналған бұйым кәсіпкерлік қызметті жүзеге асыру үшін, сондай-ақ оның тікелей міндетіне сәйкес келмейтін басқа мақсаттарда пайдаланылған болса.
- Өндіруші бұйымды пайдалану кезінде пайдаланушы нұсқаулығының талаптарын бұзу, бұйымды орнату және оған қызмет көрсету жөніндегі ұсынымдарды, қосу ережелерін (бұйымның өзіне де, онымен байланысты бұйымдарға да сәйкес келмейтін желілік кернеудің әсері нәтижесінде туындаған қысқа тұйықталулар), бұйымды сақтау және тасымалдау кезінде өнім иесі және/немесе үшінші тұлғалар шектен ықтимал материалдық, моральдық және өзге де зиян үшін жауапты болмайды.
- Механикалық зақымданудың барлық жағдайлары: өнімді пайдалану кезінде алынған сызаттар, жарықтар, деформациялар, соққы іздері, майысулар, кептелістер және т.б.
- Түрлендірулерді, рұқсат етілмеген жөндеулерді осындай жұмыстарды жүргізуге уәкілетті емес адамдар жүргізген жағдайлар. Егер ақаулық конструкцияны немесе бұйымның сұлбасын өзгерту, Өндіруші қарастырмаған сыртқы құрылғыларды қосу, жергілікті заңнамаға сай сәйкестік сертификаты жоқ құрылғыны пайдалану салдарынан туындаған болса.
- Егер бұйымның ақауы еңсерілмейтін күштің әсерінен (табиғи элементтер, өрт, су тасқыны, жер сілкінісі, тұрмыстық факторлар және Өндірушіге тәуелді емес басқа жағдайлар) немесе Өндіруші болжай алмаған үшінші тұлғалардың әрекеттерінен туындаса.
- Бұйымның толық немесе ішінара істен шығуына алып келген бұйымның ішіне бөгде заттардың, өзге денелердің, заттектердің, сұйықтықтардың, жәндіктердің немесе жануарлардың түсуінен, агрессивті ортаның әсерінен, жоғары ылғалдылықтан, жоғары температуралардан туындаған ақау.
- Бұйымды сәйкестендіру (сериялық нөмірі) жоқ немесе сәйкес келмейді. Егер зақымданулар (кемшіліктер) зиянды бағдарламалық қамтаманың; БЖ ұсынушысының осы қызметті ұсынбауына байланысты мүмкіндігінсіз бұйымның бағдарламалық ресурстарына қолжетімділіктің болмауына әкеп соққан құпиясөздерді (кодтарды) оларды жинау/қалпына келтіру мүмкіндігінсіз орнату, ауыстыру немесе жою әсерінен туындаса.
- Егер жұмыстың ақаулықтары қуат беруші, кәбілдік, телекоммуникациялық желілердің, радиосигнал қуатының стандарттарға немесе техникалық регламенттеріне сәйкес келмеуінен, оның ішінде бедер ерекшеліктерінен және басқа да осыған ұқсас сыртқы факторлардан, бұйымның желі әрекет ететін шекарада немесе аймақтан тыс жерде пайдаланылуынан туындаған болса.
- Егер зақымданулар стандартты емес (түпнұсқалық емес) және/немесе сапасыз (зақымданған) шығыс материалдарын, керек-жарақтарды, қосалқы бөлшектерді, қуат беру элементтерін, әртүрлі үлгідегі ақпарат тасымалдағыштарды (CD, DVD дискілерді, жад карталарын, SIM карталарын, картридждерді қоса алғанда) пайдаланудан туындаса.
- Егер кемшіліктер үйлесімсіз контентті (әуендерді, графиканы, бейне және басқа файлдарды, Java қосымшаларын және оларға ұқсас бағдарламаларды) алуға, орнатуға және пайдалануға байланысты туындаған болса.
- Осы бұйыммен жанасып жұмыс істейтін басқа жабдыққа келтірілген залалға.



fine**Power**