

Пайдалану бойынша нұсқаулық

FinePower OneBase CGTBL350
батарея триммері

FinePower

Содержание

Сақтық шаралары	4
Аккумуляторлы батареямен жұмыс бойынша ұсыныстар (Li-pol/Li-ion)	6
Құрылғы схемасы	8
Батарея мен зарядтау құрылғысын пайдалану	9
Батареяны зарядтау	9
Батарея триммерін құрастыру	11
Тұтқаны бекіту	11
Жұмыс биіктігін реттеу	12
Пышақты орнату	13
Бау орауышын орнату	15
Кесу сызығын өзгерту	16
Иық белдігін бекіту және босату	17
Триммер штангасын қосу	17
Триммерді қосу/өшіру	18
Техникалық сипаттамалары	18
Жинақталым	19
Техникалық қызмет көрсету	19
Монтаждау, сақтау, тасымалдау (тасу), өткізу және кәдеге жарату ережелері мен шарттары	20
Қосымша ақпарат	21
Кепілдік талоны	23

Құрметті сатып алушы!

Біздің өнімді таңдағаныңыз үшін алғыс айтамыз. Біз Сізге сапалы, функционалды және жоғары талаптарға сәйкес әзірленген және жасалған өнімдер мен құрылғыларды ұсынуға қуаныштымыз. Пайдалануды бастамас бұрын, Сіздің қауіпсіздігіңізге қатысты маңызды ақпаратты, сондай-ақ өнімді дұрыс пайдалану және оған күтім жасау бойынша ұсыныстарды қамтитын осы нұсқаулықты мұқият оқып шығыңыз. Осы Нұсқаулықтың сақталуына назар аударыңыз және оны өнімді одан әрі пайдалану кезінде анықтамалық материал ретінде пайдаланыңыз.

Триммер бау-бақша учаскелеріндегі, көгалдардағы, гүлзарлар маңындағы, қоршаулардағы және доңғалақты шөп шабатын машиналарға жету қиын басқа жерлерде шөп шабуға және кесуге арналған.

Сақтық шаралары

- Құрылғы коммерциялық мақсатта пайдалануға арналмаған.
- Құрылғыны қолданар алдында осы нұсқаулықты мұқият оқып шығыңыз.
- Бұл пайдаланушы нұсқаулығын болашақта анықтама алу үшін сақтаңыз.
- Триммермен жұмыс істегенде абай болыңыз. Алкоголь, дәрі-дәрмектің әсерінен немесе шаршаған болсаңыз, қайшыны қолданбаңыз. Триммерді пайдалану кезінде секундтың бір бөлігіне шоғырланудың жоғалуы ауыр жарақатқа әкелуі мүмкін.
- Бұл ұсыныстар электр желісінен жұмыс істейтін триммерлерге де, кірістірілген батареясы бар құрылғыларға да қатысты.
- Көзілдірік, шаңнан қорғайтын маска, сырғанамайтын табаны бар жоғары қауіпсіздік аяқ киімін, қатты қалпақ пен құлақты қорғау сияқты жеке қорғаныс құралдарын киіңіз.
- Сәйкес киім киіңіз. Кең киім немесе зергерлік бұйымдарды кимеңіз, шашты, киімді немесе қолғапты қайшы айналмалы бөліктерінен қауіпсіз қашықтықта ұстаңыз.
- Триммерді белгіленген жүктемелерге сәйкес мақсаты бойынша пайдаланыңыз.
- Триммерді қосқыш арқылы өшіріп, қосу мүмкін болмаса, қолданбаңыз.
- Керек-жарақтарды, бұктеулерді және т.б. ауыстырған кезде триммерді электр желісінен ажыратыңыз. Бұл сақтық шарасы құрылғыны күтпеген жерден қосу қаупін азайтады.
- Триммерді балалардың қолы жетпейтін жерде сақтаңыз. Балаларға немесе нұсқаулармен таныс емес адамдарға қайшыны пайдалануға рұқсат бермеңіз.
- Триммерді әрқашан жақсы күйде ұстаңыз, әйтпесе ол жарақатқа әкелуі мүмкін.
- Құрылғыны қуат көзіне қоспас бұрын, айналмалы бөліктердің зақымданбағанына және желінің катушканың дұрыс салынғанына және бекітілгеніне көз жеткізіңіз.
- Ақаулы кесу құрылғысы бар қайшыны пайдаланбаңыз.

- Триммерді қоспас бұрын, нейлон сызығы тастарға немесе басқа қатты заттарға тимейтініне көз жеткізіңіз.
- Жұмыс істеп тұрған триммердің кесу құрылғысын өзіңізден алыс ұстаңыз.
- Триммер жұмыс күйінде болмаса (мысалы, кесу құрылғысын жоғары көтеріп) қоспаңыз.
- Келесі жағдайларда қайшыны өшіріп, оны қуат көзінен ажыратыңыз: жұмыстың соңында; қайшыны қараусыз қалдырған кезде; триммерді тексеру кезінде, егер ол жұмысын тоқтатқан болса; электр сымы зақымданған жағдайда, шұңқырды қармақпен алу және ауыстыру кезінде; қайшыны басқа орынға жылжытқанда.
- Рұқсат етілмеген адамдар мен балалар, сондай-ақ үй жануарлары триммердің қамту аймағында болмауын қамтамасыз ету қажет, өйткені. қайшы кескен шөпте тастар немесе басқа қатты заттар болуы мүмкін.
- Жұмыс аймағынан сымдарды, тастарды және кез келген басқа бөгде заттарды алдын ала алып тастау керек.
- Жұмыс кезінде триммердің кескіш құрылғысының қатты заттармен жанасуына жол бермеңіз. Бұл қайшыны зақымдауы және оның істен шығуына әкелуі мүмкін.
- Триммерді ешқашан қорғаныс қақпағынсыз пайдаланбаңыз. Қорғаныс қақпағы сіздің және басқалардың қауіпсіздігі үшін, сондай-ақ қайшыны ақаусыз пайдалану үшін қажет. Триммерді тек қорғаныс қақпағымен пайдаланбау қауіпті ғана емес, сонымен қатар құрылғының кепілдігінің күшін жояды.

HA3AP AУДАPЫҢЫЗ: қайшыны өшіргеннен кейін сызық бірнеше секунд бойы айналуын жалғастырады. Кесу құрылғысының айналу сызығын қолыңызбен тоқтатпаңыз. Ол өздігінен тоқтағанша күтіңіз.

- Тек үйлесімді өлшегіш желісін пайдаланыңыз, ешқашан нейлон сымының орнына металл сымды пайдаланбаңыз.
- Қабырғаларда немесе тастарда өсетін шөптерді кесу үшін қайшыны пайдаланбаңыз.
- Күндізгі уақытта немесе жеткілікті жасанды жарықтандыру кезінде жұмыс жасаңыз.
- Триммерді жаңбыр немесе басқа жауын-шашын кезінде пайдаланбаңыз. Ылғалды немесе дымқыл шөпті кеспеңіз.
- Тік беткейлерде шөп шабу құлау салдарынан жарақат алуы мүмкін. Жоғары және төмен емес, тек еңіс арқылы шабыңыз.
- Артқа шабу кезінде, артқа жылжығанда әсіресе сақ болыңыз.
- Көгәлдардың жиектерінде, қоршаулардың және тік жағалаулардың жанында шөп шабу кезінде жарақат алу қаупі бар. Қауіпті жерлерден қауіпсіз қашықтықты сақтаңыз.
- Триммерді бір аймақтан екінші аймаққа жылжытқанда, қозғалтқышты өшіруді және құрылғыны қуат көзінен ажыратуды ұмытпаңыз.
- Триммер жұмыс істеп тұрғанда, кесу құрылғысын тігінен төмен ұстаңыз. Кез келген басқа позиция қауіпті.
- Триммер болттарын жүйелі түрде тексеріңіз.
- Жұмыстың соңында триммердің беттерін шөптен тазалауды ұмытпаңыз.
- Өндіруші құралды осы нұсқаулықтағы нұсқауларды орындамаған жағдайда пайдаланудан туындаған зақымға жауапты емес.

- Қауіпсіздік, құрастыру және пайдалану нұсқауларын орындаңыз. Электр құралдарын пайдаланатын адамдар осы нұсқауларды оқуы керек.
- Құралды бөлшектеуге немесе оған қандай да бір өзгертулер енгізуге әрекет жасамаңыз. Өндіруші мұндай өзгертулерден туындаған жарақат немесе зақым үшін жауапты емес.

Аккумуляторлы батареямен жұмыс бойынша ұсыныстар (Li-pol/Li-ion)

- Батареяны тек өндіруші көрсеткен зарядтау құрылғысымен зарядтаңыз. Батареяның бір түріне жарамды зарядтағыш басқа аккумулятор жинағымен пайдаланылған кезде өрт шығуы мүмкін. Тек арнайы жасалған батареялары бар электр құралдарын пайдаланыңыз.
- Батарея жинағы пайдаланылмаған кезде оны қағаз қыстырғыштар, тиындар, кілттер, шегелер, бұрандалар немесе батарея жинағының контактілеріне қысқа тұйықталу тудыруы мүмкін басқа кішкентай металл заттар сияқты металл заттардан алыс сақтаңыз. Батарея жинағының контактілерін қысқа тұйықталу күйікке немесе өртке әкелуі мүмкін.
- Тиісті шарттар сақталмаса, батареядан сұйықтық ағып кетуі мүмкін, онымен жанаспауға тырысыңыз. Кездейсоқ тиіп кеткен жағдайда терінің бетін сүмен шайыңыз. Егер сұйықтық көзге түссе, дереу медициналық көмекке жүгініңіз. Батарея жинағындағы қосылыс тітіркену мен күйік тудыруы мүмкін.
- Зақымдалған немесе өзгертілген батареяларды пайдаланбаңыз.
- Батарея жинақтарын немесе құралдарды отқа немесе өте жоғары температураға ұшыратпаңыз. Өртке немесе 130°C-тан жоғары температураға әсер ету жарылыс тудыруы мүмкін.
- Батарея жинақтарын зарядтауға арналған барлық нұсқауларды орындаңыз. Батареяларды немесе құралды нұсқаулықта көрсетілген диапазоннан тыс температурада зарядтамаңыз.
- Келесі жағдайларда батареяларды ажыратыңыз:
 - қайшымен жұмыс істеуден алыстаған сайын;
 - кедергіні жоймас бұрын;
 - қайшыны тексеру немесе тазалау алдында;
 - егер бөтен затпен соқтығысқаннан кейін қайшыны тексеру қажет болса;
 - егер қайшы әдеттен тыс тербелістерді шығара бастаса.

Қызмет

Электр құралына техникалық қызмет көрсетуді білікті техник түпнұсқа алмастыратын бөлшектерді пайдалана отырып жүргізуі керек.

НАЗАР АУДАРЫҢЫЗ: ешқашан зақымдалған батарея жинақтарын пайдаланбаңыз! Батарея жинақтарына тек өндіруші немесе уәкілетті қызмет көрсету орталығы қызмет көрсете алады.

Зарядтау құрылғысы туралы нұсқаулар

- Зарядтағышты жаңбырдан/ылғалдан алыс ұстаңыз. Зарядтағышқа судың түсуі электр тогының соғу қаупін арттырады.
- Қолданар алдында әр жолы зарядтағышты, кәбілді және ашаны тексеріңіз. Ақаулар табылса, зарядтау құрылғысын пайдаланбаңыз.
- Зарядтау құрылғысын балаларға, сондай-ақ өз әрекеттерін бақылай алмайтын және осы нұсқаулықты оқымаған адамдарға пайдалануға рұқсат бермеңіз.

Құрылғы схемасы

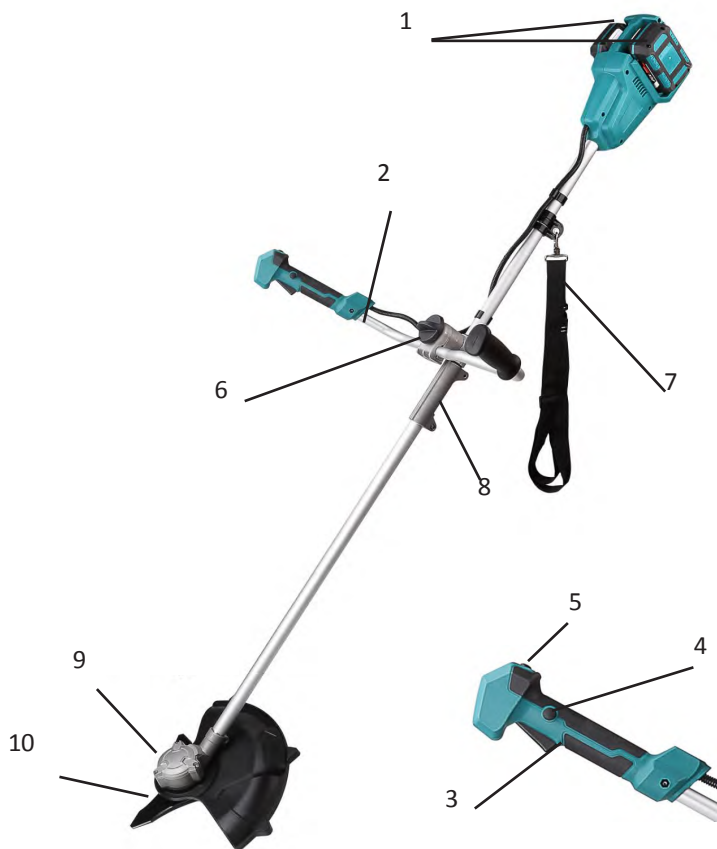

1. Батарея (2 дана).
2. Тұтқа.
3. Іске қосу қосқышы.
4. Құлыптау қосқышы.
5. Кері функция түймесі.
6. Айналу тұтқасын бекітіңіз.
7. Иық бауы.
8. Штанганы қосылмалы бекіту.
9. Басы.
10. Пышақ.

Батарея мен зарядтау құрылғысын пайдалану

Ескертпе: бұл электр құралына батарея мен зарядтау құрылғысы кірмейді. Кестеде осы электр құралымен үйлесімді аккумулятор мен зарядтау құрылғысы үлгілерінің тізімі берілген.

ЕСКЕРТУ: осы электр құралымен үйлесімді керек-жарақтарды ғана пайдаланыңыз.

Li-ion батарея	FinePower OneBase B20 / FinePower OneBase B40 / FinePower OneBase B60 / FinePower OneBase S40 / FinePower OneBase S80
Зарядтау құрылғысы	FinePower OneBase C124 / FinePower OneBase C135 / FinePower OneBase C230 / FinePower OneBase C180S

Батареяны зарядтау

1. Батареяны электр құралынан ажыратыңыз. Мұны істеу үшін батареядағы босату түймесін басып, батареяны электр құралынан абайлап алыңыз.

Бекіту түймесі



2. Зарядтау құрылғысын электр желісіне қосыңыз. Көрсеткіш жасыл түске айналады.
3. Батареяны зарядтау құрылғысына салып, қосылымның дұрыстығына көз жеткізіңіз.
4. Зарядтау жүріп жатқанын көрсету үшін индикатор қызыл болып жанады.
5. Зарядтау аяқталған кезде индикатор жасыл болып жанады. Зарядтау құрылғысын электр желісінен ажыратып, батареяны шығарыңыз.

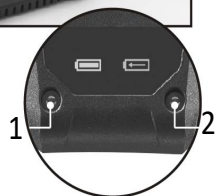

НАЗАР АУДАРЫҢЫЗ: зарядтау құрылғысын электр желісінен ажыратқан кезде сымнан тартпаңыз.

1. Зарядталған.
2. Зарядталуда.

Батарея зарядының күйі

Батарея жинақтарының қалған зарядын көрсету үшін заряд деңгейінің индикаторы түймесін басыңыз.



Зарядтау деңгейінің индикаторы	Қалған заряд (%)
 Жасыл Қызғылт сары Қызыл	75 – 100 %
 Қызғылт сары Қызыл	25 – 50 %
 Қызыл	10 – 25 %

Зарядтау құрылғысы	Зарядтағыштан батареяның номиналды зарядталу уақыты				
	B20	B40	B60	S40	S80
C124 2.4 A	1 сағат	1 сағат 50 минут	2 сағат 40 минут	1 сағат 50 минут	3 сағат 30 минут
C135 3.5 A	1 сағат	1 сағат 15 минут	1 сағат 50 минут	1 сағат 15 минут	2 сағат 25 минут
C230 2*3.0 A	1 сағат	1 сағат 30 минут	2 сағат 10 минут	1 сағат 30 минут	2 сағат 50 минут
C180S 8 A	1 сағат	1 сағат	1 сағат	40 минут	1 сағат 10 минут

Батарея	Батареяның қызмет ету мерзімі*
B20 2.0 A·сағ	45 минут
B40 4.0 A·сағ	90 минут
B60 6.0 A·сағ	130 минут
S40 4.0 A·сағ	90 минут
S80 8.0 A·сағ	180 минут

* Жеңіл жүктеме режимінде батарея толығымен зарядталған кезде құрылғының шамамен жұмыс уақыты.

Батарея триммерін құрастыру

Тұтқаны бекіту

Тұтқаны бекітпесін бұрап алыңыз (1-сурет), тұтқаның қондырмасының ортаңғы бөлігін тұтқаның астына қойыңыз (2-сурет), тұтқа бекіткішінің үстіңгі бөлігімен жабыңыз және алынған құрылымды бекітілген тұтқа бекіткішінің төменгі бөлігіне орнатыңыз. барда (3-сурет), тұтқаны бұрмау үшін құлыпты бұраңыз (4-сурет).



Тұтқаны орнату схемасы



1-сурет



2-сурет



3-сурет



4-сурет

Жұмыс биіктігін реттеу

Суретте көрсетілгендей, тұтқаның бұрышын биіктігіңізге және ыңғайлы жағдайыңызға сәйкес реттеңіз. Пышақ жерге кесілмеуі үшін жер мен құрал арасында бос орын қалдыруды ұмытпаңыз.

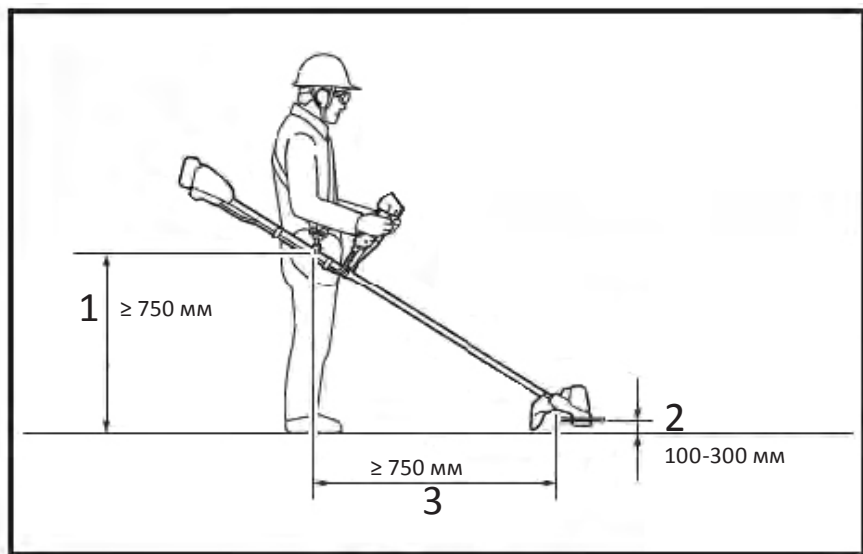

Пышақты орнату

Қорғаныш қақпағын дұрыс орынға қойып, оны берілген бұрандалармен бекітіңіз (1-қадам). Бекіткіш сақинаны (2-қадам), содан кейін шаң қақпағын (3–4-қадамдар) орнатыңыз. Пышақты және қысым тақтасын орнатыңыз (5-6 қадамдар). Шпиндельді түйреуішпен бекітіңіз, фланецті гайканы орнатыңыз және оны кілтпен сағат тіліне қарсы бұраңыз (7–9 қадамдар).



1-қадам



2-қадам



3-қадам



4-қадам



5-қадам



6-қадам



7-қадам



8-қадам



9-қадам

Бау орауышын орнату

Қорғаныш қақпағын дұрыс орынға қойып, оны берілген бұрандалармен бекітіңіз (1-қадам). Бекіткіш сақинаны орнатыңыз (2-қадам), содан кейін қорғаныс жиегін корпусқа бекітіңіз және бұрандаларды мықтап қатайтыңыз, содан кейін шаң қақпағын орнатыңыз (3-қадам). Шпиндельді түйреуішпен бекітіңіз, орауышты орнатыңыз және оны сағат тіліне қарсы бұраңыз (4–5 қадамдар). Триммер желі ұзындығын автоматты түрде реттеу жүйесі бар орауышпен жабдықталған. Дұрыс жұмыс істеу үшін қорғаныс жиегі орнатылуы керек!



1-қадам



2-қадам



3-қадам



4-қадам



5-қадам

Кесу бауын өзгерту

- Катушканы шешіңіз, орауышты алыңыз және қалған бауды, кірді немесе шөпті алып тастаңыз.
- 3 метр бауды өлшеп, оны екіге бүктеңіз.
- Бауды орауыштың ортаңғы шетіндегі технологиялық тесікке іліңіз.
- Бауды орауыштағы көрсеткі көрсетілген бағытта ораңыз.
- Ұзындығы 10 см баудың ұштарын орауыштағы ойықтарға бекітіңіз.
- Серіппені орнатып, баудың ұштарын катушка корпусындағы тесіктерден өткізіңіз.
- Орауышты қайтадан катушка корпусына салыңыз.
- Орауышты ұстап тұрып, оны орауыш ұстайтын ұялардан босату үшін желінің екі ұшын тартыңыз.
- Катушканы триммерге орнатыңыз.

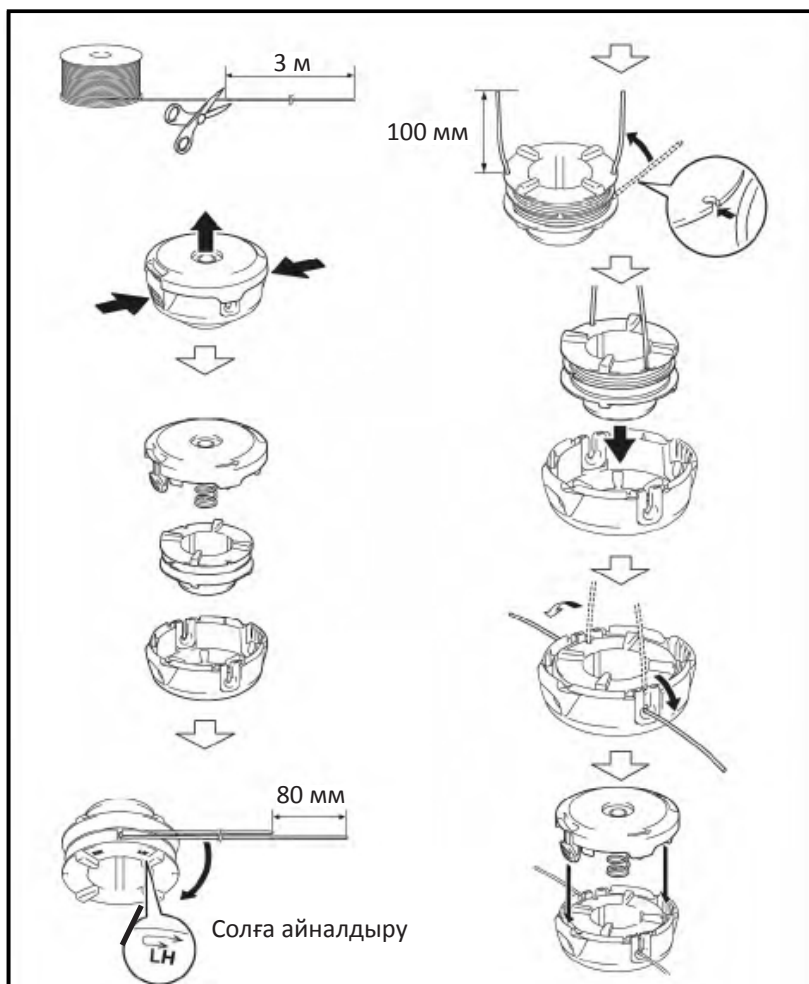

Иық белдігін бекіту және босату

Карабинді (1) өзектегі (2) сәйкес тесікке бекітіңіз. Бауды қажеттіліктеріңізге сәйкес реттеңіз. Белдікті жылдам шешу үшін ілмекті (3) пайдаланыңыз. Белдікті шешу үшін ілмекті мықтап басыңыз.

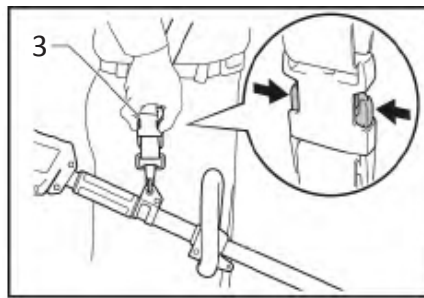
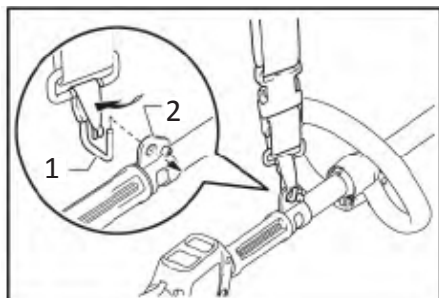

Триммер штангасын қосу

Жиналмалы триммер штангасы екі бөлікке бөлінген, оларды дұрыс күйде бекітіңіз (1–2 қадамдар) және ілініс қанатын қатайтыңыз (3-қадам).



1-қадам



2-қадам



3-қадам

Триммерді қосу/өшіру

1. Құралды қосу үшін алдымен қосқышты құлыптау түймесін, содан кейін іске қосу қосқышын басыңыз.
2. Құралды тоқтату үшін іске қосу қосқышын босатыңыз.
3. Электр құралы кері функциямен жабдықталған, бұл шабу кезінде білікке оралған шөптен құтылуды жеңілдетеді. Бұл түймені басқан кезде дыбыстық сигнал естисіз. Содан кейін құралды кері режимде іске қосу үшін 1-қадамда сипатталғандай қосқышты құлыптау түймесін және іске қосу қосқышын басыңыз. Кері қозғалыс 2 секундтан кейін автоматты түрде өшіріледі.
4. Келесі шөп шабу үшін 1-қадамда сипатталғандай құралды қайта іске қосыңыз.



НАЗАР АУДАРЫҢЫЗ: сақ болыңыз, кескіш элемент қайшыны өшіргеннен кейін бірнеше секунд бойы айнаруды жалғастырады, оның толық тоқтағанын күтіңіз.

Техникалық сипаттамалары

Үлгісі	CGTBL350
Сауда белгісі	FinePower
Вольтаж	40 В
Айналымдар	7000 айн/мин
Бауды өңдеу ені	350 мм
Пышақты өңдеу ені	255 мм
Баудың қалыңдығы	2,4 мм
Қорғау дәрежесі	IP23
Салмағы	3,8 кг

Батарея үлгісі	В60
Кернеу	20 В
Ли-ионды батарея сыйымдылығы	6.0 А · сағ
Зарядтау құрылғысының үйлесімділігі	FinePower OneBase C124 / FinePower OneBase C135 / FinePower OneBase C230 / FinePower OneBase C180S

Зарядту құрылғысының үлгісі	C230
Номиналды қоректендіру кернеуі	20 В
Желі параметрлері	220-240 В ~ 50 Гц
Макс. заряд тогы	2*3.0 А
Батареямен үйлесімділік	FinePower OneBase B20 / FinePower OneBase B40 / FinePower OneBase S40 / FinePower OneBase B60 / FinePower OneBase S80
Қорғау дәрежесі	IPX0
Қорғаныс класы	II

Жиһақталым

- Триммердің негізгі бөлігі.
- Қорғаныс қақпағы.
- Қорғаныш етегі.
- Бауы бар шұңқыр.
- Шөпті кесуге арналған пышақ.
- Жиналмалы штанга.
- Шаң жамылғысы.
- Фланецті гайка.
- Батарея FinePower OneBase B60 (2 дана).
- FinePower OneBase C230 зарядтау құрылғысы.
- Пышаққа арналған қысқыш табақша.
- Иық бауы.
- Құрастыру құралы.
- Түтіктеу.
- Қақпақты бекітуге арналған бұранда.
- Сақтау сақинасы.
- Пайдалану бойынша нұсқаулық.

Техникалық қызмет көрсету

- Бұл құрылғы ең аз техникалық қызмет көрсетумен ұзақ уақыт жұмыс істеуге арналған. Құралдың қызмет ету мерзімі мен сенімділігі дұрыс күтім мен жүйелі тазалау кезінде артады.
- Жарақат алмас үшін, қайшы бөліктерін орнату немесе алу алдында құралды өшіріп, оны қуат көзінен ажыратыңыз. Құралды абайсызда іске қосу жарақатқа әкелуі мүмкін.
- Құралды ешқашан суға батырмаңыз және қайшыға сұйықтық түспесін.
- Бұл құрылғыда пайдаланушы қызмет көрсететін элементтер жоқ. Құралдың қауіпсіздігі мен сенімділігін қамтамасыз ету үшін жөндеу немесе реттеу мамандандырылған қызмет көрсету орталықтарында жүргізілуі керек.
- Жұмысты аяқтағаннан кейін әр жолы қайшы корпусынан кір мен шөп қалдықтарын алып тастау ұсынылады.

НАЗАР АУДАРЫҢЫЗ: қорғаныс қақпағын тазалау кезінде абай болыңыз. Қолыңызды жарақаттан қорғау үшін қолғап киіңіз.

- Триммер моторының корпусының желдету арналарын уақтылы бақылаңыз және тазалаңыз.

Монтаждау, сақтау, тасымалдау (тасу), өткізу және кәдеге жарату ережелері мен шарттары

- Құрылғы қандай да болмасын монтаждауды немесе бекітуді талап етпейді.
- Құрылғыны қаптамада, өндірушінің және тұтынушының жылытылатын үй-жайларында ауаның 5 және 40 °С аралығындағы температурада және ауаның 80%-дан аспайтын салыстырмалы ылғалдылығында сақтау керек. Үй-жайда жемірілуді тудыратын жегі қоспалар (қышқылдардың, сілтілердің бұлары) болмауы тиіс.
- Құрылғының тасымалдануы құрғақ ортада жүзеге асырылуы тиіс.
- Құрылғы ұқыпты өңдеуді талап етеді, оны шаң, кір, соққы, ылғал, от және т.б. әсерінен қорғаңыз.
- Құрылғыны сату жергілікті заңнамасына сәйкес жүргізілуі керек.
- Құрылғының ақаулығы анықталған жағдайда, тез арада авторландырылған сервистік орталыққа хабарласу немесе құрылғыны кәдеге жарату керек.
- Бұйымның қызмет ету мерзімі аяқталғаннан кейін оны қарапайым тұрмыстық қоқыспен бірге тастауға болмайды. Оның орнына, ол федералды немесе жергілікті заңнамаға сәйкес қайта өңдеу және қайта өңдеу үшін электрлік және электронды жабдықты тиісті қабылдау бекетіне қайта өңдеуге жіберіледі. Осы бұйымды дұрыс жоюды қамтамасыз ете отырып, сіз табиғи ресурстарды үнемдеуге және қоршаған ортаға және адамдардың денсаулығына зиян келтірмеуге көмектесесіз. Бұл бұйымды қабылдау және жою бекеттері туралы қосымша ақпаратты жергілікті муниципалды органдардан немесе тұрмыстық қалдықтарды шығаратын кәсіпорыннан алуға болады.

Қосымша ақпарат

Өндіруші: Нинбо Лянъе Электрик Эпплайнсис Ко., Лтд. Цяньхоучэнь ауылы, Юньлун, Иньчжоу ауданы, Нинбо қаласы, Чжэцзян провинциясы, Қытай. Қытайда жасалған.

Импортер / юр. лицо, принимающее претензии в Республике Казахстан: ТОО «ДНС КАЗАХСТАН», г. Астана, р-н Сарыарқа, пр-т Сарыарқа, зд. 12, Республика Казахстан.

Импорттаушы / Қазақстан Республикасында талаптар қабылдайтын заңды тұлға: «DNS QAZAQSTAN (ДНС КАЗАХСТАН)» ЖШС, Астана қ-ы, Сарыарқа ауданы, Сарыарқа д-лы, 12 ғ-т, Қазақстан Республикасы.

Адрес электронной почты / электронды пошта мекен-жайы: info@dns-shop.kz

Өнімнің сыртқы түрі, оның сипаттамалары мен жабдықтары пайдаланушыға алдын ала ескертусіз өзгертілуі мүмкін.

Товар соответствует требованиям ТР ТС (ЕАЭС).

Интернеттегі мекен-жайы: finerpower.ru



Өндіріс күні пайдаланушы нұсқаулығының орыс тіліндегі нұсқасында көрсетілген. V.2

Өндіруші келесі жағдайларда кепілдік міндеттемелерге ие болмайды:

- Кепілдік мерзімі аяқталды.
- Егер жеке (тұрмыстық, отбасылық) қажеттіліктерге арналған бұйым кәсіпкерлік қызметті жүзеге асыру үшін, сондай-ақ оның тікелей міндетіне сәйкес келмейтін басқа мақсаттарда пайдаланылған болса.
- Өндіруші бұйымды пайдалану кезінде пайдаланушы нұсқаулығының талаптарын бұзу, бұйымды орнату және оған қызмет көрсету жөніндегі ұсынымдарды, қосу ережелерін (бұйымның өзіне де, онымен байланысты бұйымдарға да сәйкес келмейтін желілік кернеудің әсері нәтижесінде туындаған қысқа тұйықталулар), бұйымды сақтау және тасымалдау кезінде өнім иесі және/немесе үшінші тұлғалар шеккен ықтимал материалдық, моральдық және өзге де зиян үшін жауапты болмайды.
- Механикалық зақымданудың барлық жағдайлары: өнімді пайдалану кезінде алынған сызаттар, жарықтар, деформациялар, соққы іздері, майысулар, кептелістер және т.б.
- Түрлендірулерді, рұқсат етілмеген жөндеулерді осындай жұмыстарды жүргізуге уәкілетті емес адамдар жүргізген жағдайлар. Егер ақаулық конструкцияны немесе бұйымның схемасын өзгерту, Өндіруші қарастырмаған сыртқы құрылғыларды қосу, Қазақстан Республикасының заңнамасына сай сәйкестік сертификаты жоқ құрылғыны пайдалану салдарынан туындаған болса.
- Егер бұйымның ақауы еңсерілмейтін күштің әсерінен (табиғи элементтер, өрт, су тасқыны, жер сілкінісі, тұрмыстық факторлар және Өндірушіге тәуелді емес басқа жағдайлар) немесе Өндіруші болжай алмаған үшінші тұлғалардың әрекеттерінен туындаса. Бұйымның толық немесе ішінара істен шығуына алып келген бұйымның ішіне бөгде заттардың, өзге денелердің, заттектердің, сұйықтықтардың, жәндіктердің немесе жануарлардың түсуінен, агрессивті ортаның әсерінен, жоғары ылғалдылықтан, жоғары температуралардан туындаған ақау.
- Бұйымды сәйкестендіру (сериялық нөмірі) жоқ немесе сәйкес келмейді. Егер зақымданулар (кемшіліктер) зиянды бағдарламалық қамтаманың; БҚ ұсынушысының осы қызметті ұсынбауына байланысты мүмкіндігінсіз бұйымның бағдарламалық ресурстарына қолжетімділіктің болмауына әкеп соққан құпиясөздерді (кодтарды) оларды жинау/қалпына келтіру мүмкіндігінсіз орнату, ауыстыру немесе жою әсерінен туындаса.
- Егер жұмыстың ақаулықтары қуат беруші, кабельдік, телекоммуникациялық желілердің, радиосигнал қуатының стандарттарға немесе техникалық регламенттеріне сәйкес келмеуінен, оның ішінде бедер ерекшеліктерінен және басқа да осыған ұқсас сыртқы факторлардан, бұйымның желі әрекет ететін шекарада немесе аймақтан тыс жерде пайдаланылуынан туындаған болса.
- Егер зақымданулар стандартты емес (түпнұсқалық емес) және/немесе сапасыз (зақымданған) шығыс материалдарын, керек-жарақтарды, қосалқы бөлшектерді, қуат беру элементтерін, әртүрлі үлгідегі ақпарат тасымалдағыштарды (CD, DVD дискілерді, жад карталарын, SIM карталарын, картридждерді қоса алғанда) пайдаланудан туындаса.
- Егер кемшіліктер үйлесімсіз контентті (әуендерді, графиканы, бейне және басқа файлдарды, Java қосымшаларын және оларға ұқсас бағдарламаларды) алуға, орнатуға және пайдалануға байланысты туындаған болса.
- Осы бұйыммен жанасып жұмыс істейтін басқа жабдыққа келтірілген залалға.



Кепілдік талоны

SN/IMEI: _____

Кепілдікке қойылған күні: _____

Өндіруші бүкіл кепілдік мерзімі ішінде құрылғының үздіксіз жұмыс істеуіне, сондай-ақ материалдар мен жинақтарда ақаулардың болмауына кепілдік береді. Кепілдік кезеңі бұйымды сатып алған сәттен басталады және тек қана жаңа өнімдерге қолданылады.

Кепілдік қызмет көрсетуге пайдаланушы нұсқаулығына сәйкес бұйымды пайдалану шартымен кепілдік мерзімі ішінде тұтынушының кесірінен істен шықпаған элементтерді тегін жөндеу немесе ауыстыру кіреді. Элементтерді жөндеу немесе ауыстыру уәкілетті сервистік орталықтардың аумағында жүргізіледі.

Кепілдік мерзімі: 24 ай.

Пайдалану мерзімі: 48 ай.

Сервистік орталықтардың өзекті тізімі келесі мекенжай бойынша:
<https://www.dns-shop.kz/service-center/>

Кепілдік міндеттемелер және тегін сервистік қызмет көрсету, егер оларды ауыстыру бұйымды бөлшектеуге байланысты болмаса, тауардың жиынтықтылығына кіретін, төменде аталған керек-жарақтарға қолданылмайды:

- ҚБП (Қашықтан басқару пультіне) арналған қуат элементтері (батареялар).
- Жалғағыш кәбілдер, антенналар және оларға арналған жалғастырғыш тетіктер, құлаққаптар, микрофондар, «HANDS-FREE» құрылғылары; жиынтықта жеткізілетін әртүрлі типтегі ақпарат тасымалдағыштар, бағдарламалық құрал (БҚ) және драйверлер (бұйымның қатты магниттік дискілердегі жинақтағышқа алдын ала орнатылған БҚ-ны қоса алғанда, бірақ онымен шектелмей), сыртқы енгізу-шығару құрылғылары және манипуляторлар.
- Қаптар, сөмкелер, белдіктер, тасымалдауға арналған баулар, монтаждық керек-жарақтар, құрал-саймандар, бұйымға қоса берілетін құжаттама.
- Табиғи тозуға ұшырайтын шығын материалдары мен бөлшектер.



www.finepower.ru