

Руководство по эксплуатации

Аккумуляторная
цепная мини-пила
OneBase
CMSBL15

FinePower

Содержание

Назначение устройства	4
Меры предосторожности	4
Рекомендации по работе с аккумуляторной батареей (Li-pol/Li-ion)	8
Схема устройства	10
Эксплуатация аккумулятора и зарядного устройства (не входят в комплект поставки)	11
Установка и извлечение аккумулятора	11
Зарядка аккумулятора	12
Статус заряда аккумулятора	12
Система защиты аккумулятора/инструмента	13
Подготовка к эксплуатации и сборка	14
Снятие и установка защитного кожуха направляющей шины	14
Снятие пильной цепи	14
Установка пильной цепи	15
Регулировка натяжения цепи	16
Смазка пильной цепи	17
Эксплуатация	18
Проверка тормоза цепи	19
Включение и выключение инструмента	19
Переноска инструмента	19
Обслуживание и уход	20
Заточка пильной цепи	20
Очистка направляющей шины	20
Очистка крышки звездочки привода	21
Замена звездочки привода	21
Хранение	22
Возможные проблемы и их решение	22
Инструкции по периодическому обслуживанию	23
Технические характеристики	24
Комплектация	24
Правила и условия монтажа, хранения, перевозки (транспортировки), реализации и утилизации	25
Дополнительная информация	26

Уважаемый покупатель!

Благодарим Вас за выбор нашей продукции.

Мы рады предложить Вам изделия и устройства, разработанные и изготовленные в соответствии с высокими требованиями к качеству, функциональности и дизайну. Перед началом эксплуатации внимательно прочитайте данное руководство, в котором содержится важная информация, касающаяся Вашей безопасности, а также рекомендации по правильному использованию продукта и уходу за ним. Позаботьтесь о сохранности настоящего Руководства и используйте его в качестве справочного материала при дальнейшей эксплуатации изделия.

Назначение устройства

Аккумуляторная цепная пила — портативная электромеханическая пила, работающая от электродвигателя, предназначенная для резки (распила) древесины, в качестве режущего элемента выступает цепь.

Меры предосторожности

Безопасность на рабочем месте

- Рабочее место должно быть хорошо освещенным и содержаться в чистоте. Беспорядок или неосвещенные участки рабочего места могут привести к несчастным случаям во время работы.
- Не работайте с этим электроинструментом в помещении, в котором находятся горючие жидкости, воспламеняющиеся газы или пыль. Во время эксплуатации, а также при включении и выключении инструмент вырабатывает искры, что может привести к воспламенению пыли или паров.
- Во время работы с электроинструментом не допускайте близко к Вашему рабочему месту детей и посторонних лиц. Вы можете потерять контроль над электроинструментом.

Электробезопасность

- Предотвращайте телесный контакт с заземленными поверхностями (с трубами, элементами отопления, кухонными плитами и холодильниками). При заземлении Вашего тела повышается риск поражения электротоком.
- Защищайте электроинструмент от дождя и сырости. Проникновение воды в электроинструмент повышает риск поражения электротоком.

Личная безопасность

- Применение средств индивидуальной защиты (защитной маски, обуви на нескользящей подошве, защитного шлема или средств защиты органов слуха) в зависимости от вида работы электроинструмента снижает риск получения травм.
- Будьте внимательными, следите за тем, что Вы делаете, и продуманно начинайте работу с электроинструментом. Не пользуйтесь электроинструментом в усталом состоянии, или если Вы находитесь под воздействием

лекарственных препаратов, в состоянии алкогольного или наркотического опьянения. Один момент невнимательности при работе с электроинструментом может привести к серьезным травмам.

- Предотвращайте непреднамеренное включение электроинструмента. Перед подключением электроинструмента к электропитанию и/или к аккумулятору убедитесь, что устройство выключено. Не держите подключаемый электроинструмент за переключатель.
- Убирайте установочный электроинструмент или гаечные ключи до включения электроинструмента. Электроинструмент или ключ, находящийся во вращающейся части электроинструмента, может привести к травмам.
- Всегда занимайте устойчивое положение и держите равновесие при работе с электроинструментом. Благодаря этому Вы сможете лучше контролировать инструмент в непредвиденных ситуациях.
- Носите подходящую рабочую одежду. Не носите широкую одежду и украшения. Держите волосы, одежду и рукавицы вдали от движущихся частей.
- При наличии возможности установки пылеотсасывающих и пылесборных устройств проверяйте их соединение и правильность эксплуатации. Применение пылесоса может снизить опасности, создаваемые пылью.
- При потере электропитания или другом самопроизвольном выключении электроинструмента немедленно переведите клавишу выключателя в положение «ОТКЛ.». Если при потере напряжения машина осталась включенной, то при возобновлении подачи питания она самопроизвольно заработает, что может привести к причинению вреда здоровью пользователя и/или материальному ущербу.

Правильное использование электроинструментов

- Не перегружайте электроинструмент. Используйте только электроинструменты, предназначенные для выполняемой работы. С подходящим по характеристикам электроинструментом Вы работаете лучше и надежнее в указанном диапазоне мощности.
- Не работайте с электроинструментом с неисправным выключателем. Электроинструмент, который не поддается включению или выключению, опасен и должен быть отремонтирован.
- До начала наладки электроинструмента, перед заменой принадлежностей и прекращением работы отключайте штепсельную вилку от розетки сети и/или выньте аккумулятор. Это предотвращает непреднамеренное включение электроинструмента.
- Применяйте электроинструмент, принадлежности, рабочие электроинструменты и т.п. в соответствии с настоящими инструкциями. Учитывайте при этом рабочие условия и выполняемую работу. Использование электроинструментов для непредусмотренных работ может привести к опасным ситуациям.
- Устройство не предназначено для использования детьми и лицами с ограниченными физическими, сенсорными или умственными способностями.
- Неиспользуемый электроинструмент должен храниться в сухом, закрытом, недоступном для детей месте! Не позволяйте использовать электроинструмент лицам, которые не ознакомились с настоящей инструкцией.

Меры безопасности при работе с цепной пилой

- Во избежание травм не касайтесь движущихся частей электроинструмента во время работы.
- Во избежание ожогов не касайтесь движущихся частей электроинструмента после работы — дайте электроинструменту остыть.
- При работе с электроинструментом всегда надевайте защитные очки. При работе с пылеобразующими материалами используйте защиту органов дыхания (респиратор).
- Не работайте цепной пилой на дереве. Использование цепной пилы на дереве может привести к травме.
- При резке изогнутых нагрузкой ветвей, будьте внимательны, чтобы ветка резко не распрямилась. Когда напряжение в древесных волокнах ослабляется, подпружиненная ветвь может ударить оператора и/или вывести цепную пилу из-под контроля.
- Будьте предельно осторожны при обрезке кустов и молодых деревьев. Тонкий материал может зацепиться за пильную цепь и отлететь к Вам или вывести Вас из равновесия.
- Используйте устройство только для пиления древесины. Не используйте цепную пилу не по назначению, например, для резки пластика, кирпичной кладки или недревесных строительных материалов. Использование цепной пилы не по назначению может привести к поломке электроинструмента и травме оператора.
- Избегайте непригодных для работы положений корпуса и не пилите на уровне выше плеч. Это позволит исключить случайные прикосновения острия шины к окружающим предметам и обеспечит лучший контроль за цепной пилой в непредвиденных ситуациях.

Причины и способы предотвращения отдачи

Отдача — это внезапная реакция на зажатую или смещенную направляющую шину, в результате чего устройство неконтролируемо поднимается и движется по направлению к оператору. Если пильная шина изгибается или смещается в распиле, зубья на задней стороне шины могут цепляться за верхнюю поверхность заготовки, в результате чего шина выскакивает из пропила и движется по направлению к оператору. Не полагайтесь исключительно на защитные устройства, встроенные в вашу пилу. Как пользователь цепной пилы, Вы должны предпринять несколько шагов, чтобы избежать несчастных случаев или травм при выполнении работ. Отдача является результатом неправильного использования инструмента и/или неправильных рабочих процедур или условий, и ее можно избежать, приняв надлежащие меры предосторожности, как указано ниже:

- Крепко держите пилу обеими руками и расположите руки так, чтобы Вы смогли справиться с отдачей.
- Работайте инструментом в легкодоступных местах и не режьте выше уровня плеч. Это помогает предотвратить непреднамеренный контакт наконечника пилы с материалом и позволяет лучше управлять устройством в непредвиденных ситуациях.
- Используйте только сменные детали, указанные производителем. Неправильная замена деталей инструмента может привести к поломке цепи

и/или откату. Следуйте рекомендациям по заточке и техническому обслуживанию пильной цепи, указанным в данном руководстве. Уменьшение высоты ограничителя глубины зарезания может привести к увеличению отдачи.

- Пила оснащена специальным защитным щитком, который в значительной степени исключает риск обратного удара. Во избежание получения травм никогда не снимайте защитный щиток.

Перечень критических отказов

- Не использовать при сильном искрении.
- Не использовать при появлении сильной вибрации.
- Не использовать при появлении дыма непосредственно из корпуса изделия.

Правильное использование инструмента

- Данное устройство не предназначено для использования в коммерческих целях.
- Не работайте с инструментом с неисправным выключателем. Инструмент, который не поддается включению или выключению, опасен и должен быть отремонтирован.
- До начала наладки инструмента, перед заменой принадлежностей и прекращением работы убедитесь, что инструмент выключен.
- Не допускайте использование инструмента лицами, которые незнакомы с ним или не читали настоящее руководство.
- Применяйте инструмент, принадлежности, насадки и т.п. в соответствии с настоящими инструкциями. Учитывайте при этом рабочие условия и выполняемую работу. Использование инструментов для непредусмотренных работ может привести к опасным ситуациям.
- Неиспользуемый инструмент должен храниться в сухом, закрытом месте.

Возможные ошибочные действия персонала

- Не использовать с поврежденной рукояткой или поврежденным защитным кожухом.
- Не использовать на открытом пространстве во время дождя.
- Не включать при попадании воды в корпус.

Критерии предельных состояний

- Поврежден корпус изделия.

Рекомендации по работе с аккумуляторной батареей (Li-pol/Li-ion)

Уважаемый пользователь, обращаем Ваше внимание, что данное устройство использует в своем составе аккумулятор на основе лития в качестве источника питания. Внимательно ознакомьтесь с нижеуказанной информацией, она поможет Вам продлить срок службы Вашего аккумулятора и предотвратить нежелательные последствия при его эксплуатации.

Естественный износ АКБ

При длительном хранении и использовании устройства аккумулятор (далее по тексту — «АКБ») имеет свойство терять заряд и емкость. После 300 циклов заряда-разряда (примерно год использования устройства) емкость АКБ может снизиться до 80% от номинальной. Емкость АКБ после 400 заряд-разрядных циклов может снизиться до 60% от номинальной емкости. Частичное снижение емкости в указанных пределах и временных периодах — это естественный износ АКБ, который не является дефектом.

Емкость аккумулятора и количество циклов заряда-разряда

АКБ теряет заряд, даже если она хранится отдельно от устройства. Саморазряд составляет около 5% в месяц. АКБ по своему строению недолговечны и постоянно деградируют вне зависимости от того, эксплуатируются они или нет. Данная деградация тем интенсивней, чем выше температура, и чем дальше величина заряда от «оптимального» (с точки зрения сохранности), который принято считать равным 40%. Другими словами, если АКБ не используется, то имеет смысл держать заряд на уровне 40–50%.

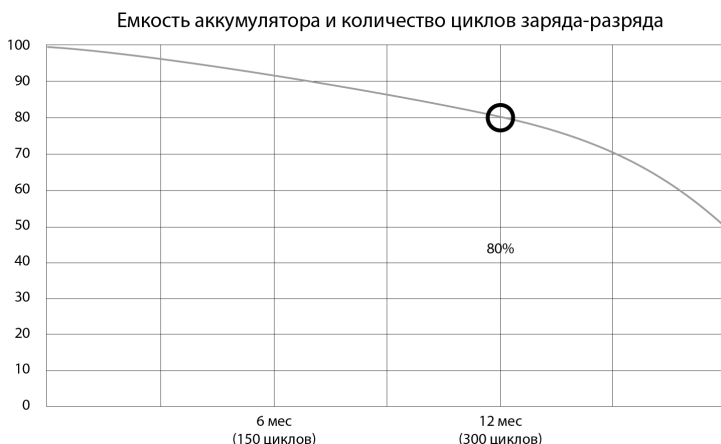

Используйте только оригинальное зарядное устройство

Способность заряда/разряда батареи управляется встроенным в нее контроллером. Крайне противопоказаны принудительные режимы «быстрой зарядки» во внешних зарядных устройствах для Li-ion, т.к. токи заряда и разряда ограничены. У Li-ion батарей отсутствует так называемый «эффект памяти». Начинать разряжать/заряжать аккумуляторы можно с любого уровня заряда.

В большинстве устройств стоит ограничение по степени заряда/разряда — контроллер может не позволить заряжать аккумулятор, если, например, заряд уже больше 90%. Также он не позволит полностью разрядить аккумулятор, препятствуя выходу из строя элементов. Даже если работа устройства осуществляется посредством электрической сети, хотя бы раз в месяц Li-ion батарея должна проходить полный цикл заряда/разряда (до появления сообщения «о разрядке батареи»). Нельзя доводить батарею до полной разрядки. Li-ion аккумулятор быстро деградирует при длительном хранении в разряженном состоянии. Если это все-таки произошло, сразу же установите его на зарядку. Если батарея находится в разряженном состоянии 2 недели и более, то происходит необратимый процесс потери емкости в элементах батареи, следствием чего является выход из строя самой батареи.

Соблюдайте температурный режим

Батареи должны храниться в заряженном состоянии при температуре от +15 °C до +35 °C при нормальной влажности воздуха. Батареи плохо переносят длительную эксплуатацию при очень высоких (выше +40 °C) и очень низких (ниже -10 °C) температурах окружающей среды. Нельзя оставлять батарею под прямыми солнечными лучами.

Не разбирайте, не сжигайте, не используйте батареи со следами повреждений

Ни в коем случае нельзя самостоятельно разбирать батареи и заряжать их элементы. В целях ремонта или обслуживания обращайтесь в специализированные сервис-центры.

Прокол элементов или смятие могут привести к внутреннему короткому замыканию с последующим возгоранием и взрывом. Расплавление лития от высокой температуры также может привести к взрыву. При разгерметизации внутрь элемента может попасть вода или сконденсироваться атмосферная влага, что способно привести к реакции с выделением водорода и возгоранию. Посмотреть текущее состояние батареи Вы можете, например, на индикаторе состояния батареи, который есть практически в каждом устройстве (уточните его местонахождение и принцип работы при покупке).

Внимание!

- Будьте осторожны, поврежденные батареи могут выделять вредные вещества.
- Если батарея сменная (съёмная), при обнаружении проблем с ее работоспособностью следует обратиться в сервисный центр (см. гарантийный срок в гарантийном талоне). Если батарея несъёмная (АКБ является неотъемлемой частью устройства), гарантия действует как на само устройство. Необходимо также обратиться в сервисный центр. Чем раньше Вы отдадите неисправную батарею в ремонт, тем больше вероятность, что она может быть восстановлена с наименьшими затратами.
- Время работы аккумулятора зависит от многих других факторов, действительное время работы может не совпадать с указанным.
- Аккумулятор допускает ограниченное число циклов зарядки и по прошествии некоторого времени может потребовать замены (условия ограниченной гарантии на аккумулятор смотрите в гарантийном талоне). Время работы аккумулятора зависит от режима использования и настроек.

Схема устройства



13



12

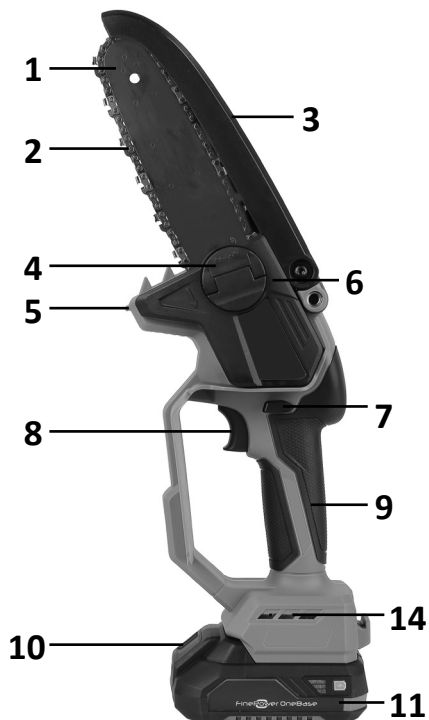

1. Направляющая шина.
2. Цепь.
3. Защитный щиток.
4. Рычаг.
5. Зубчатый упор.
6. Крышка звездочки привода.
7. Рычаг блокировки.
8. Выключатель.
9. Основная рукоятка.
10. Кнопка фиксации аккумулятора.
11. Аккумулятор (не входит в комплект поставки).
12. Защитный кожух.
13. Винт натяжения цепи.
14. Вентиляционные отверстия.

Эксплуатация аккумулятора и зарядного устройства (не входят в комплект поставки)

Внимание!

- Убедитесь, что инструмент выключен, а аккумулятор извлечен, перед его настройкой или проверкой функций.
- Используйте только аксессуары, совместимые с данным инструментом.

Аккумулятор Li-ion	Finepower OneBase B20 / Finepower OneBase B40 / Finepower OneBase B60 / Finepower OneBase S40 / Finepower OneBase S80
Зарядное устройство	Finepower OneBase C124 / Finepower OneBase C135 / Finepower OneBase C230 / Finepower OneBase C180S

Примечание: в комплектацию данного инструмента не входят аккумулятор и зарядное устройство. В таблице представлены модели аккумуляторов и зарядных устройств, совместимые с данным электроинструментом.

Установка и извлечение аккумулятора

Внимание!

- Всегда отключайте инструмент перед установкой или извлечением аккумулятора.
- При установке или извлечении аккумулятора держите инструмент и аккумулятор крепко. Старайтесь не ронять инструмент или аккумулятор во избежание повреждения.
- Всегда вставляйте аккумулятор до упора. Неплотно закрепленный аккумулятор может отсоединиться от инструмента во время его работы и повлечь за собой повреждение самого инструмента или пользователя.
- Не применяйте чрезмерную силу при установке аккумулятора. Если аккумулятор не вставляется без усилий, значит установка производится неправильным образом.

1. Для того, чтобы отсоединить аккумулятор от инструмента, нажмите на кнопку фиксации на аккумуляторе и осторожно снимите его с инструмента.
2. Чтобы установить аккумулятор обратно, совместите язычок на картридже с пазом в корпусе и вставьте его на место. Вы услышите характерный щелчок, когда аккумулятор зафиксируется на месте.



Зарядка аккумулятора

- Отсоедините аккумулятор от электроинструмента.
- Подключите зарядное устройство к электросети. Индикатор загорится зеленым цветом.
- Вставьте аккумулятор в зарядное устройство и убедитесь в корректности соединения.
- Индикатор будет светиться красным светом, показывая, что идет зарядка.
- Когда зарядка завершится, индикатор загорится зеленым светом. Отсоедините зарядное устройство от сети и извлеките аккумулятор.

Внимание! При отключении зарядного устройства от сети не тяните за провод.

Аккумулятор	Номинальное* время работы от аккумулятора, мин
B20 2.0 А·ч	15
B40 4.0 А·ч	29
B60 6.0 А·ч	44
S40 4.0 А·ч	29
S80 8.0 А·ч	58

* Приблизительное время работы устройства при полном заряде аккумулятора в режиме небольшой нагрузки.

Статус заряда аккумулятора

Для отображения оставшегося заряда аккумуляторных блоков нажмите кнопку индикатора уровня заряда.



Индикатор уровня заряда	Остаток заряда
 Зеленый Оранжевый Красный	75–100%
 Оранжевый Красный	25–50%
 Красный	10–25%

Примечание: в зависимости от условий использования и температуры окружающей среды индикация заряда батареи может незначительно отличаться от фактической мощности.

Система защиты аккумулятора/инструмента

Инструмент оснащен системой защиты аккумулятора/инструмента, которая автоматически отключает устройство для предотвращения сокращения срока службы прибора. Инструмент и аккумулятор автоматически отключатся, при следующих условиях:

Перегрузка инструмента

Если аккумулятор потребляет чрезмерно высокий ток, инструмент автоматически останавливается. В этой ситуации выключите инструмент и прекратите действие, которое вызвало перегрузку инструмента. Затем заново включите инструмент.

Перегрев инструмента

Если инструмент или аккумулятор перегреваются, инструмент автоматически останавливается. В этом случае дайте инструменту/аккумулятору остыть перед повторным включением инструмента.

Аккумулятор разряжен

Если во время работы заряд батареи упадет до минимума, подсветка инструмента погаснет — это активация системы защиты и не является дефектом. Извлеките батарею и зарядите ее.

Подготовка к эксплуатации и сборка

Внимание!

- Перед произведением любых работ с инструментом, всегда проверяйте, чтобы инструмент был выключен, а аккумулятор извлечен.
- Не касайтесь пильной цепи голыми руками. Особенно сразу после окончания использования инструмента, так как цепи и направляющая шина очень сильно нагреваются. Дайте инструменту остыть и всегда надевайте перчатки при работе с цепью.

Снятие и установка защитного кожуха направляющей шины

Внимание! Будьте осторожны и не касайтесь пильной цепи при установке или снятии защитного кожуха.

Чтобы установить кожух (1) на шину, приподнимите защитный щиток (2) и, слегка надавливая, наденьте чехол на шину до упора и опустите защитный щиток. Чтобы снять чехол с шины, выполните действия по установке в обратном порядке.

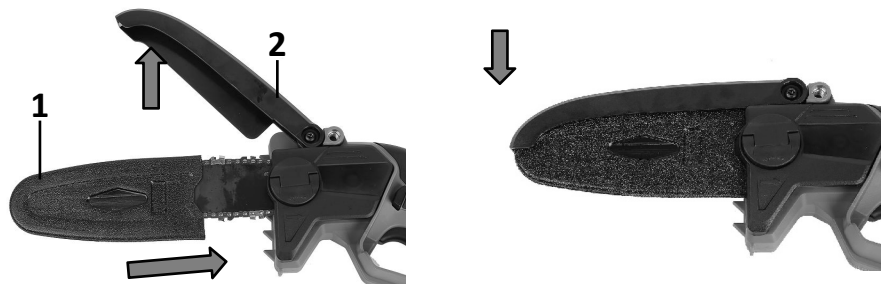

Снятие пильной цепи

Внимание! Пильная цепь и шина остаются горячими сразу после окончания работы. Дайте им остыть, прежде чем выполнять какие-либо работы с инструментом. Для снятия цепи следуйте следующим инструкциям:

1. Потяните рычаг (1) вверх, одновременно нажимая на его край.
2. Поворачивайте рычаг против часовой стрелки до тех пор, пока не снимется крышка звездочки привода (2).

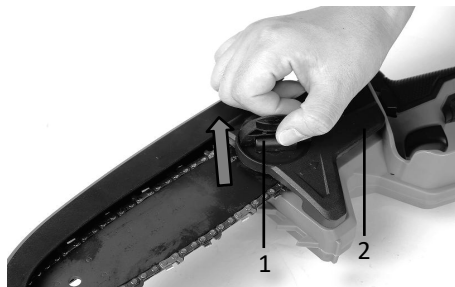

3. Снимите крышку звездочки привода (2), затем снимите пильную цепь (4) и направляющую шину (5) с корпуса инструмента (3).

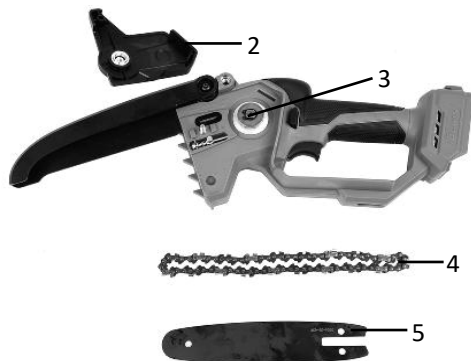

Установка пильной цепи

Для установки цепи также следуйте следующим инструкциям:

1. Убедитесь в правильности направления цепи. Стрелка (1) показывает направление движения цепи.

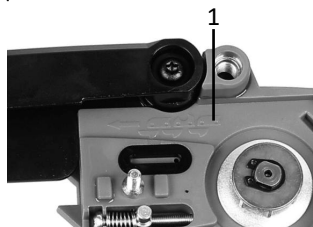

2. Установите один конец пильной цепи на верхнюю часть направляющей шины, а другой конец — на звездочку привода (2).



3. Установите направляющую шину на цепную пилу.

4. Установите крышку звездочки привода на цепную пилу, вставив ее на место, одновременно сопоставляя выступы на крышке (1, 3) с соответствующими отверстиями в корпусе (2, 4), как показано ниже.

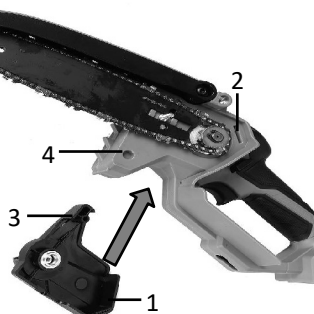

5. Поворачивайте рычаг по часовой стрелке до тех пор, пока крышка звездочки привода не будет надежно закреплена, затем верните рычаг в исходное положение.



Регулировка натяжения цепи

Примечания

- Выполняйте процедуру установки или снятия пильной цепи в чистом месте, без опилок и т.п.
- Не затягивайте пильную цепь слишком сильно. Чрезмерно высокое натяжение пильной цепи может вызвать обрыв пильной цепи, износ направляющей шины и поломку ручки натяжения.
- Слишком ослабленная цепь может соскочить с шины и стать причиной несчастного случая.

Пильная цепь может ослабнуть после многочасового использования. Время от времени проверяйте натяжение цепи перед использованием.

1. Потяните рычаг вверх, одновременно нажимая на его край. Поверните его немного против часовой стрелки, чтобы слегка ослабить крышку звездочки привода.

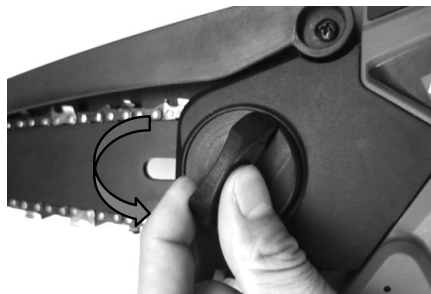

2. Поверните винт натяжения цепи (1) по часовой стрелке и проверьте натяжение цепи; продолжайте вращать по часовой стрелке до подходящего натяжения. Чтобы проверить подходящее натяжение пильной цепи, потяните пильную цепь с усилием около 1 кг, если расстояние между пильной цепью и направляющей шиной составляет 3–4 мм, как показано ниже, то натяжение подходящее. Чтобы ослабить натяжение цепи, поворачивайте винт натяжения против часовой стрелки.

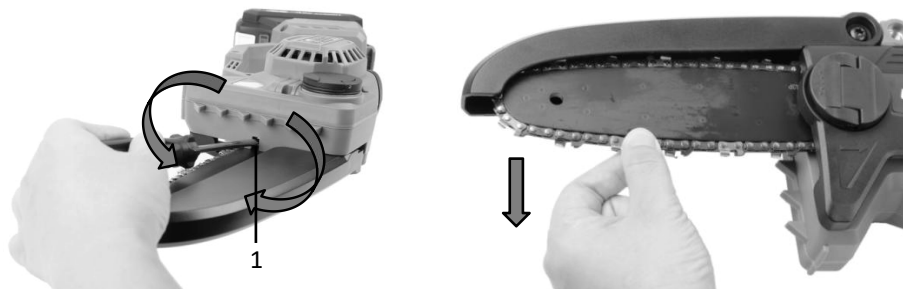

3. Поворачивайте рычаг по часовой стрелке до тех пор, пока крышка звездочки привода не будет закреплена.
4. Верните рычаг в исходное положение.



Внимание! Убедитесь, что пильная цепь плотно закреплена и не расшатывается в нижней части.

Смазка пильной цепи

Смазка цепи осуществляется автоматически во время работы. Периодически проверяйте остаток масла в баке (4) через смотровое окно (3).

Чтобы выполнить доливку масла:

1. Положите инструмент на бок.
2. Потяните за рычаг (1) и поверните его против часовой стрелки, чтобы снять крышку с горловины бака (2).
3. После наполнения бака обязательно заверните крышку.

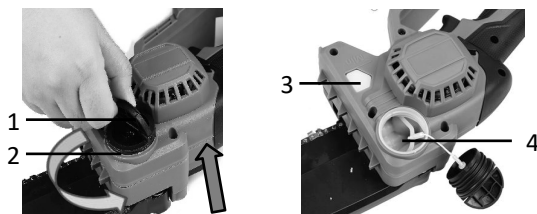

Примечания

- При первой заливке масла в цепную пилу или при его добавлении после полного опорожнения емкости, заливайте масло до нижнего края заливной горловины. В противном случае, подача масла может быть нарушена.
- Запрещается использовать отработанное масло или быстроиспаряющуюся смазку.
- При обрезке деревьев используйте растительное масло. Минеральное масло может повредить деревья.
- Прежде чем приступить к резке, убедитесь, что крышка бака завинчена.

Эксплуатация

Внимание!

- Во избежание получения травм никогда не снимайте защитный щиток во время работы с устройством.
- Никогда не наклоняйтесь над защитным щитком или под цепью. Высок риск получить травму.
- Не режьте, если пильная цепь соприкасается с заготовкой, находится в заготовке или может ударить по предмету. Это может привести к серьезным травмам.
- Фиксируйте заготовки перед их резкой. Удаляйте посторонние предметы (гвозди, шурупы и т.д.).
- Во время работы двигателя держите все части тела подальше от пильной цепи.
- Крепко держите цепную пилу обеими руками при работающем двигателе.
- Всегда крепко стойте на ногах и держите равновесие.
- При срезании натянутых веток будьте внимательны и сохраняйте контроль над инструментом, так как ветка может отпружинить назад.
- Будьте предельно осторожны при обрезке кустарника и молодых деревьев. Тонкий материал может зацепиться за пильную цепь и рвануться к Вам или вывести Вас из равновесия.

Примечания

- Никогда не бросайте и не роняйте инструмент.
- Не закрывайте вентиляционные отверстия инструмента (1).

Перед включением инструмента расположите основание корпуса инструмента

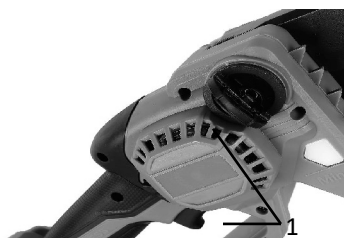

перпендикулярно к поверхности обрабатываемой детали. В противном случае это может привести к потере контроля над инструментом во время его работы. Распилите обрабатываемую деталь, плавно направляя пилу вниз. Не прилагайте чрезмерных усилий при работе с инструментом.

Если Вы не можете полностью разрезать заготовку одним движением, слегка надавите на рукоятку и продолжайте пилить, немного отодвигая инструмент назад. Завершите разрез.

Проверка тормоза цепи

Внимание! Если при выполнении этой проверки пильная цепь не остановилась сразу же, эксплуатация пилы запрещена. Обратитесь в авторизованный сервисный центр.

1. Нажмите на рычаг блокировки, затем нажмите на выключатель. Пила запустится.
2. Отпустите выключатель. Пильная цепь должна остановиться в течение одной секунды.

Включение и выключение инструмента

Внимание!

- Перед вставкой аккумулятора в инструмент, всегда проверяйте, что выключатель работает надлежащим образом и возвращается в положение «ВЫКЛ», если его отпустить.
- Не пытайтесь силой нажать на выключатель если он заблокирован.

Для предотвращения непреднамеренного включения инструмента имеется рычаг блокировки. Для запуска инструмента, надавите на рычаг блокировки (2), затем нажмите на выключатель (1). Отпустите выключатель для остановки.



Переноска инструмента

Перед переноской инструмента всегда отсоединяйте аккумулятор и надевайте кожух (1) на направляющую шину.

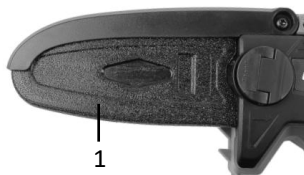

Обслуживание и уход

Внимание!

- Во избежание получения травм перед произведением любых работ с инструментом, всегда проверяйте, чтобы инструмент был выключен, а аккумулятор извлечен.
- При осмотре и обслуживании инструмента всегда надевайте перчатки.
- Для обеспечения безопасности и надежности инструмента его ремонт, любое другое техническое обслуживание или настройка должны выполняться авторизованным сервисным центром.
- Каждый раз по окончании работы рекомендуется очищать корпус инструмента и вентиляционные отверстия от грязи и пыли мягкой тканью или салфеткой. Устойчивые загрязнения рекомендуется устранять при помощи мягкой ткани, смоченной в мыльной воде. Недопустимо использовать для устранения загрязнений растворители: бензин, спирт и т.п. Применение растворителей может привести к повреждению корпуса инструмента.

Заточка пильной цепи

Пильная цепь нуждается в заточке, если:

- Опилки становятся очень мелкими.
- Приходится прилагать дополнительные усилия при работе.
- Прямой надрез выполнить невозможно.
- Вибрация инструмента становится сильнее.

Для заточки цепи используйте специальный напильник. Убедитесь, что Вы затачиваете цепь под углом 30°.

Замените пильную цепь, если имеются значительные повреждения, которые невозможно устранить заточкой.

Очистка направляющей шины

Пазы направляющей шины во время работы забиваются опилками и древесной пылью, что ухудшает смазку цепи маслом и может вызвать ее заклинивание. Очищайте пазы направляющей шины каждый раз при заточке или замене пильной цепи.

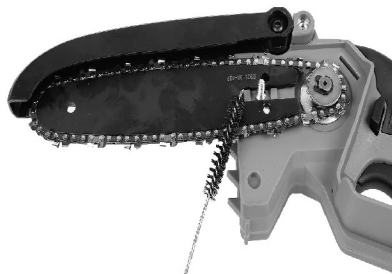

Очистка крышки звездочки привода

Снимайте и очищайте крышку звездочки от накапливающейся древесной пыли и опилок с помощью щетки.



Замена звездочки привода

Изношенная звездочка привода (1) может повредить новую пильную цепь. Во избежание этого при установке новой цепи замените звездочку привода, если она повреждена.

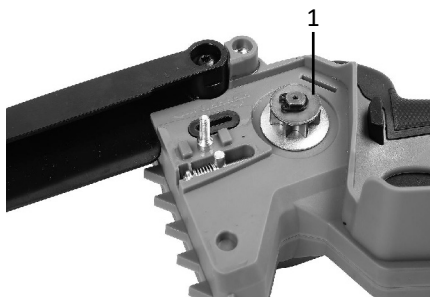

При замене звездочки привода всегда устанавливайте новое блокирующее кольцо (2).

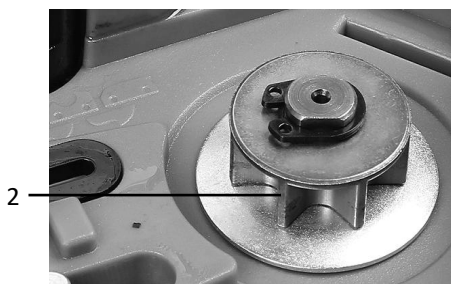

Примечание: : Убедитесь, что звездочка привода была установлена, как показано на схеме ниже.

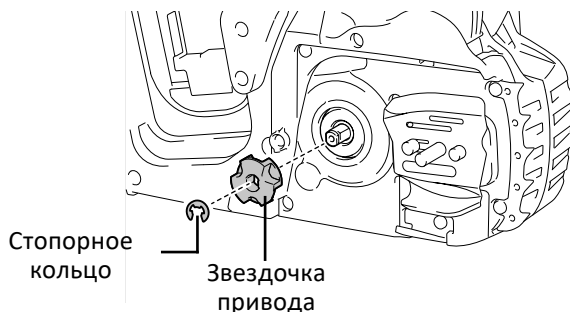

Хранение

1. Очистите инструмент перед хранением. Сняв крышку звездочки привода, удалите щетки и опилки.
2. После очистки инструмента запустите его без нагрузки, чтобы смазать пильную цепь и направляющую шину.
3. Наденьте кожух на шину.

Внимание! Храните инструмент в недоступном для детей месте, не подверженном воздействию влаги или дождя.

Возможные проблемы и их решение

Проблема	Возможная причина	Возможное решение
Инструмент не запускается	Не установлен аккумулятор	Установите аккумулятор
	Аккумулятор разряжен	Зарядите или замените аккумулятор
Инструмент перестает работать спустя короткое время после запуска	Аккумулятор разряжен	Зарядите или замените аккумулятор
Нет масла на пильной цепи	Масляный бак пуст	Заполните масляный бак
Инструмент не достигает максимального числа оборотов в минуту	Неправильно установлен аккумулятор	Установите аккумулятор в соответствии с инструкциями в разделе «Установка и извлечение аккумулятора»
	Аккумулятор разряжен	Зарядите или замените аккумулятор
	Привод работает неправильно	Обратитесь в авторизованный сервисный центр
Сильная вибрация инструмента Внимание! Немедленно прекратите эксплуатацию инструмента	Направляющая шина или цепь неплотно закреплены	Отрегулируйте направляющую шину или цепь
	Неисправность инструмента	Обратитесь в авторизованный сервисный центр

Инструкции по периодическому обслуживанию

Для обеспечения длительного срока службы, предотвращения повреждений и обеспечения работы функций безопасности необходимо регулярно проводить следующее техническое обслуживание. Гарантийные претензии могут быть признаны только в том случае, если эта работа выполняется регулярно и надлежащим образом. Невыполнение предписанных работ по техническому обслуживанию может привести к несчастным случаям. Пользователь электроинструмента не должен выполнять работы по техническому обслуживанию, которые не описаны в руководстве по эксплуатации. Все такие работы должны выполняться авторизованным сервисным центром.

Проверяемый элемент / время эксплуатации		Перед началом работы	Каждый день	Каждую неделю	Каждые 3 месяца	Каждый год	Перед хранением
Инструмент	Осмотр	✓	✗	✗	✗	✗	✗
	Чистка	✗	✓	✗	✗	✗	✗
	Проверка сервисным центром	✗	✗	✗	✗	✓	✓
Пильная цепь	Осмотр	✓	✗	✗	✗	✗	✗
	Заточка (при необходимости)	✗	✗	✗	✗	✗	✓
Шина	Осмотр	✓	✓	✗	✗	✗	✗
	Снятие с инструмента	✗	✗	✗	✗	✗	✓
Тормоз цепи	Проверка функциональности	✓	✗	✗	✗	✗	✗
	Проверка сервисным центром	✗	✗	✗	✓	✗	✗
Выключатель	Осмотр	✓	✗	✗	✗	✗	✗
Рычаг блокировки	Осмотр	✓	✗	✗	✗	✗	✗
Винты и гайки	Осмотр	✗	✗	✓	✗	✗	✗

Технические характеристики

- Модель: CMSBL15.
- Торговая марка: FinePower.
- Длина шины: 15 см.
- Тип аккумулятора: Li-ion.
- Напряжение: 20 В.
- Частота вращения на холостом ходу: 5400 об/мин.
- Скорость цепи: 8 м/с.
- Шаг цепи: 6,35 мм (1/4").
- Ширина паза шины: 1,1 мм (0,043").
- Степень защиты от влаги: IP13.

Комплектация

- Устройство.
- Руководство по эксплуатации.
- Защитный кожух.

Правила и условия монтажа, хранения, перевозки (транспортировки), реализации и утилизации

- Правила и условия монтажа устройства описаны в разделе «Сборка» данного руководства по эксплуатации.
- Хранение устройства должно производиться в упаковке в отопляемых помещениях у изготовителя и потребителя при температуре воздуха от 5 °С до 40 °С и относительной влажности воздуха не более 80%. В помещениях не должно быть агрессивных примесей (паров кислот, щелочей), вызывающих коррозию.
- Устройство требует бережного обращения, оберегайте его от воздействия грязи, ударов, влаги, огня и т.д.
- Реализация устройства должна производиться в соответствии с местным законодательством.
- Перевозка устройства должна осуществляться в сухой среде.
- При обнаружении неисправности устройства следует немедленно обратиться в авторизованный сервисный центр или утилизировать устройство.
- После окончания срока службы изделия его нельзя выбрасывать вместе с обычным бытовым мусором. Вместо этого оно подлежит сдаче на утилизацию в соответствующий пункт приема электрического и электронного оборудования для последующей переработки и утилизации в соответствии с федеральным или местным законодательством. Обеспечивая правильную утилизацию данного продукта, вы помогаете сберечь природные ресурсы и предотвращаете ущерб для окружающей среды и здоровья людей, который возможен в случае ненадлежащего обращения. Более подробную информацию о пунктах приема и утилизации данного продукта можно получить в местных муниципальных органах или на предприятии по вывозу бытового мусора.

Дополнительная информация

Изготовитель: Нинбо Лянъе Электрик Эпплайенсис Ко., Лтд.
Д. Цяньхоучэнь, Юньлун, р-н Иньчжоу, г. Нинбо, пров. Чжэцзян, Китай.

Manufacturer: Ningbo Liangye Electric Appliances Co., Ltd.
Qianhouchen Village, Yunlong Town, Yinzhou District, Ningbo City, Zhejiang, China.

Сделано в Китае.

Импортер в России: ООО «ДНС ЛОДЖИСТИК».
690025, Приморский край, г.о. Владивостокский, г. Владивосток, ул. Фанзавод,
д.1, каб. 15.

Адрес электронной почты: dns-logistic.llc@mail.dlogistix.com

Уполномоченное изготовителем лицо: ООО «Атлас».
690068, Россия, Приморский край, г. Владивосток, проспект 100-летия
Владивостока, дом 155, корпус 3, офис 5.

Адрес электронной почты: atlas.llc@mail.dlogistix.com

Товар соответствует требованиям ТР ТС (ЕАЭС).

Внешний вид изделия, его характеристики и комплектация могут подвергаться изменениям без предварительного уведомления пользователя.



Товар изготовлен (мм.гггг): _____ v.2

Гарантийный талон

SN/IMEI: _____

Дата постановки на гарантию: _____

Производитель гарантирует бесперебойную работу устройства в течение всего гарантийного срока, а также отсутствие дефектов в материалах и сборке. Гарантийный период исчисляется с момента приобретения изделия и распространяется только на новые продукты.

В гарантийное обслуживание входит бесплатный ремонт или замена элементов, вышедших из строя не по вине потребителя в течение гарантийного срока при условии эксплуатации изделия согласно руководству пользователя. Ремонт или замена элементов производится на территории уполномоченных сервисных центров.

Срок гарантии: 24 мес.

Срок эксплуатации: 36 мес.

Актуальный список сервисных центров по адресу:

<https://www.dns-shop.ru/service-center/>

Гарантийные обязательства и бесплатное сервисное обслуживание не распространяются на перечисленные ниже принадлежности, входящие в комплектность товара, если их замена не связана с разборкой изделия:

- Элементы питания (батарейки) для ПДУ (Пульт дистанционного управления).
- Соединительные кабели, антенны и переходники для них, наушники, микрофоны, устройства «HANDS-FREE»; носители информации различных типов, программное обеспечение (ПО) и драйверы, поставляемые в комплекте (включая, но не ограничиваясь ПО, предустановленным на накопитель на жестких магнитных дисках изделия), внешние устройства ввода-вывода и манипуляторы.
- Чехлы, сумки, ремни, шнуры для переноски, монтажные приспособления, инструменты, документацию, прилагаемую к изделию.
- Расходные материалы и детали, подвергающиеся естественному износу.



Производитель не несет гарантийных обязательств в следующих случаях:

- Истек Гарантийный срок.
- Если изделие, предназначенное для личных (бытовых, семейных) нужд, использовалось для осуществления предпринимательской деятельности, а также в иных целях, не соответствующих его прямому назначению.
- Производитель не несет ответственности за возможный материальный, моральный и иной вред, понесенный владельцем изделия и/или третьими лицами, вследствие нарушения требований руководства пользователя при использовании, несоблюдения рекомендаций по установке и обслуживанию изделия, правил подключения (короткие замыкания, возникшие также в результате воздействия несоответствующего сетевого напряжения, как на само изделие, так и на изделия, сопряженные с ним), хранении и транспортировки изделия.
- Все случаи механического повреждения: сколы, трещины, деформации, следы ударов, вмятины, замятия и др., полученные в процессе эксплуатации изделия.
- Имеются следы сторонней модификации, несанкционированного ремонта лицами, не уполномоченными для проведения таких работ. Если дефект вызван изменением конструкции или схемы изделия, подключением внешних устройств, не предусмотренных Производителем, использованием устройства, не имеющего сертификата соответствия согласно местному законодательству.
- Если дефект изделия вызван действием непреодолимой силы (природных стихий, пожаров, наводнений, землетрясений, бытовых факторов и прочих ситуаций, не зависящих от Производителя), либо действиями третьих лиц, которые Производитель не мог предвидеть.
- Дефект вызван попаданием внутрь изделия посторонних предметов, инородных тел, веществ, жидкостей, насекомых или животных, воздействием агрессивных сред, высокой влажности, высоких температур, которые привели к полному или частичному выходу из строя изделия.
- Отсутствует или не соответствует идентификация изделия (серийный номер). Если повреждения (недостатки) вызваны воздействием вредоносного программного обеспечения; установкой, сменой или удалением паролей (кодов), приведшим к отсутствию доступа к программным ресурсам изделия, без возможности их сброса/восстановления, ввиду отсутствия предоставления данной услуги поставщиком ПО.
- Если дефекты работы вызваны несоответствием стандартам или техническим регламентам питающих, кабельных, телекоммуникационных сетей, мощности радиосигнала, в том числе из-за особенностей рельефа и других подобных внешних факторов, использования изделия на границе или вне зоны действия сети.
- Если повреждения вызваны использованием нестандартных (неоригинальных) и/или некачественных (поврежденных) расходных материалов, принадлежностей, запасных частей, элементов питания, носителей информации различных типов (включая CD, DVD диски, карты памяти, SIM-карты, картриджи).
- Если недостатки вызваны получением, установкой и использованием несовместимого контента (мелодии, графика, видео и другие файлы, приложения Java и подобные им программы).
- На ущерб, причиненный другому оборудованию, работающему в сопряжении с данным изделием.



finePower