

# Руководство по эксплуатации

---

Аккумуляторный  
опрыскиватель  
OneBase  
CSP10  
CSP15

finePower

# Содержание

<b>Назначение устройства</b> .....	3
<b>Меры предосторожности</b> .....	3
Безопасность на рабочем месте .....	3
Электробезопасность .....	3
Личная безопасность .....	3
Меры предосторожности при работе с устройством .....	4
Срок службы изделия .....	5
Перечень критических отказов .....	5
Возможные ошибочные действия персонала .....	5
Критерии предельных состояний .....	5
Рекомендации по работе с аккумуляторной батареей (Li-pol/Li-ion) .....	6
<b>Схема устройства</b> .....	7
<b>Эксплуатация устройства</b> .....	8
Снятие аккумулятора .....	8
Система защиты оборудования .....	8
<b>Эксплуатация аккумулятора и зарядного устройства</b> .....	9
Зарядка аккумулятора .....	10
Включение устройства .....	11
Сборка .....	11
Присоединение/отсоединение трубки распылителя .....	11
Присоединение/отсоединение насадки распылителя .....	12
Установка/снятие подушки для спины .....	12
Установка заплечных ремней .....	12
Установка/снятие крепления для трубки распылителя .....	13
Использование рычага распылителя .....	14
Смешивание химикатов .....	15
Наполнение бака химикатами .....	15
<b>Техническое обслуживание</b> .....	15
Обслуживание после использования .....	16
Ежедневные проверки .....	16
Очистка фильтра для воды .....	16
Очистка фильтра рычага распылителя .....	17
Очистка фильтра бака .....	17
<b>Хранение</b> .....	17
<b>Технические характеристики</b> .....	18
<b>Комплектация</b> .....	18
<b>Возможные проблемы и их решение</b> .....	18
<b>Правила и условия монтажа, хранения, перевозки (транспортировки), реализации и утилизации</b> .....	20
<b>Дополнительная информация</b> .....	20

# Уважаемый покупатель!

Благодарим Вас за выбор нашей продукции.

Мы рады предложить Вам изделия и устройства, разработанные и изготовленные в соответствии с высокими требованиями к качеству, функциональности и дизайну. Перед началом эксплуатации внимательно прочитайте данное руководство, в котором содержится важная информация, касающаяся Вашей безопасности, а также рекомендации по правильному использованию продукта и уходу за ним. Позаботьтесь о сохранности настоящего Руководства и используйте его в качестве справочного материала при дальнейшей эксплуатации изделия.

## Назначение устройства

Данный электроинструмент предназначен для обработки сельскохозяйственных культур химическими препаратами и их смесями с минеральными удобрениями.

## Меры предосторожности

### Безопасность на рабочем месте

- Рабочее место должно быть хорошо освещено и содержаться в чистоте. Беспорядок или неосвещенные участки рабочего места могут привести к несчастным случаям.
- Не работайте с этим электроинструментом в помещении, в котором находятся горючие жидкости, воспламеняющиеся газы или пыль. Во время эксплуатации, а также при включении и выключении инструмент вырабатывает искры, что может привести к воспламенению пыли или паров.
- Во время работы с электроинструментом не допускайте близко к Вашему рабочему месту детей и посторонних лиц. Вы можете потерять контроль над электроинструментом.

### Электробезопасность

- Предпринимайте необходимые меры предосторожности от удара электрическим током. Избегайте контакта корпуса инструмента с заземленными поверхностями, такими как трубы отопления, холодильники.
- Оберегайте электроинструмент от воздействия влаги, дождя и сырости. Проникновение воды в электроинструмент повышает риск поражения электрическим током.

### Личная безопасность

- Будьте внимательными, следите за тем, что Вы делаете, и продуманно начинайте работу с электроинструментом. Не пользуйтесь электроинструментом в состоянии усталости, или если Вы находитесь под воздействием лекарственных препаратов, в состоянии алкогольного или наркотического опьянения. Один момент невнимательности при работе с электроинструментом может привести к серьезным травмам.
- Применение средств индивидуальной защиты (защитной маски, обуви на нескользящей подошве, защитного шлема или средств защиты органов слуха) в зависимости от вида работы электроинструмента снижает риск получения травм.

- Носите подходящую рабочую одежду. Не носите широкую одежду и украшения. Держите волосы, одежду и рукавицы вдали от движущихся частей.
- Предотвращайте непреднамеренное включение электроинструмента. Перед подключением электроинструмента к электропитанию и/или к аккумулятору убедитесь, что устройство выключено. Не держите подключаемый инструмент за переключатель.
- Убирайте установочный инструмент или гаечные ключи до включения электроинструмента. Инструмент или ключ, находящийся во вращающейся части электроинструмента, может привести к травмам.
- Не принимайте неестественную позу для работы с инструментом. Всегда занимайте устойчивое положение и держите равновесие. Благодаря этому Вы можете лучше контролировать электроинструмент в непредвиденных ситуациях.
- При потере электропитания или другом самопроизвольном выключении электроинструмента немедленно выключите устройство. Если при потере напряжения устройство осталось включенным, то при возобновлении подачи питания оно самопроизвольно заработает, что может привести к причинению вреда здоровью пользователя и/или материальному ущербу.
- Несоблюдение правил эксплуатации, а также техники безопасности может привести к поражению электрическим током, возгоранию и/или серьезным травмам. Производитель и его уполномоченные представители не несут ответственности за повреждения, вызванные использованием инструмента с несоблюдением требований данного руководства.

## **Меры предосторожности при работе с устройством**

- Используйте инструменты, комплектующие, биты и др. в соответствии с данной инструкцией, учитывая фактические условия выполнения работ. Использование электроинструмента не по прямому назначению опасно.
- Не используйте инструмент, если он не может быть выключен и включен с помощью переключателя.
- Устройство не предназначено для использования детьми и лицами с ограниченными физическими, сенсорными или умственными способностями, кроме случаев, когда над ними осуществляется контроль другими лицами, ответственными за их безопасность. Не позволяйте детям играть с устройством.
- Убедитесь, что движущиеся части инструмента надежно зафиксированы и исправны. Если инструмент поврежден, его необходимо отремонтировать.
- Заряжайте аккумулятор только с помощью зарядного устройства, указанного производителем. Зарядное устройство, которое подходит для одного типа батарей, может создать риск пожара при использовании с другими типами аккумуляторных батарей.
- Отключайте питание, когда Вы вставляете или извлекаете аккумуляторные батареи.
- Прежде чем отложить инструмент в сторону по окончании работы, отключите его и дождитесь остановки вращающихся частей.
- Следите, чтобы в зарядном устройстве не было пыли и грязи.
- Сервисное обслуживание должно производиться квалифицированным персоналом с использованием оригинальных запчастей. Это гарантирует безопасность электроинструмента.

- Держите инструмент за изолированную ручку при работе в условиях, где биты или комплектующие могут контактировать со скрытыми кабелями. В случае контакта с кабелями под напряжением, металлические части инструмента становятся проводящими и могут вызвать поражение электрическим током.
- Используйте только исправные комплектующие.

### **Срок службы изделия**

- Срок службы изделия составляет 4 года.
- Указанный срок службы действителен при соблюдении потребителем требований настоящего руководства.

### **Перечень критических отказов**

- Не использовать при сильном искрении.
- Не использовать при появлении сильной вибрации.
- Не использовать при появлении дыма непосредственно из корпуса изделия.

### **Возможные ошибочные действия персонала**

- Не использовать с поврежденной рукояткой или поврежденным защитным кожухом.
- Не использовать на открытом пространстве во время дождя.

### **Критерии предельных состояний**

- Поврежден корпус изделия.

## Рекомендации по работе с аккумуляторной батареей (Li-pol/Li-ion)

- Заряжайте аккумулятор только зарядным устройством, указанным изготовителем. Зарядное устройство, подходящее для одного типа аккумуляторов, может привести к пожару при его использовании с другим аккумуляторным блоком. Используйте электроинструмент только со специально предназначенными аккумуляторами.
- Когда аккумуляторный блок не используется, храните его отдельно от металлических предметов, таких как скрепки, монеты, ключи, гвозди, шурупы или другие небольшие металлические предметы, которые могут привести к короткому замыканию контактов аккумуляторного блока. Короткое замыкание контактов аккумуляторного блока может привести к ожогам или пожару.
- При несоблюдении нужных условий из аккумулятора может вытечь жидкость, постарайтесь избежать контакта с ней. При случайном контакте промойте поверхность кожи водой. При попадании жидкости в глаза немедленно обратитесь за медицинской помощью. Состав, находящийся внутри аккумуляторного блока, может вызвать раздражение и ожоги.
- Не используйте аккумуляторы, которые повреждены или каким-либо образом модифицированы.
- Не подвергайте аккумуляторные блоки или инструмент воздействию огня или чрезмерных температур. Воздействие огня или температуры выше 130 °C может спровоцировать взрыв.
- Следуйте всем инструкциям по зарядке аккумуляторных блоков. Не заряжайте аккумуляторы или инструмент при недопустимых температурных значениях, которые указаны в руководстве.
- Отсоедините аккумуляторы в следующих случаях:
  - всякий раз, как отходите от работы с триммером;
  - перед тем, как устранить препятствие;
  - перед осмотром или чисткой триммера;
  - если требуется провести осмотр триммера после удара посторонним предметом;
  - если триммер начинает издавать нетипичные вибрации.

### Обслуживание

Техническое обслуживание электроинструмента должно проводиться квалифицированным специалистом, а также с использованием оригинальных деталей для замены.

**ВНИМАНИЕ:** ни в коем случае не используйте поврежденные аккумуляторные блоки! Обслуживание аккумуляторных блоков может производиться только производителем или авторизованным сервисным центром.

### Руководство по использованию зарядного устройства для аккумуляторных блоков

- Держите зарядное устройство вдали от дождя/влаги. Попадание воды в зарядное устройство увеличивает риск удара током.
- Каждый раз проверяйте зарядное устройство, кабель и вилку перед использованием. Не используйте зарядное устройство при обнаружении дефектов.
- Не допускайте к пользованию зарядным устройством детей, а также лиц, не контролирующих свои действия и не ознакомившихся с данным руководством.

## Схема устройства

1. Распылитель.
2. Трубка распылителя.
3. Крышка бака.
4. Крепление для трубки.
5. Бак.
6. Рычаг распылителя.
7. Ручка.
8. Шланг.
9. Выключатель питания.
10. Кнопка аккумулятора.
11. Аккумулятор (не входит в комплект поставки).
12. Крышка отсека для аккумулятора.
13. Ручка отсека для аккумулятора.
14. Крепление.
15. Подушка для спины.
16. Заплечные ремни.
17. Распылители.

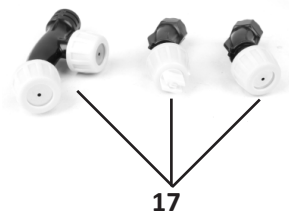
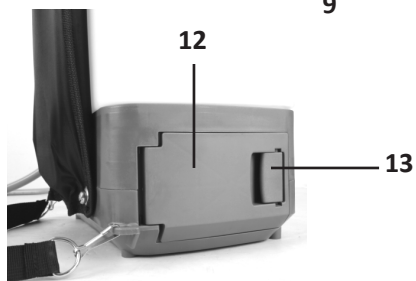
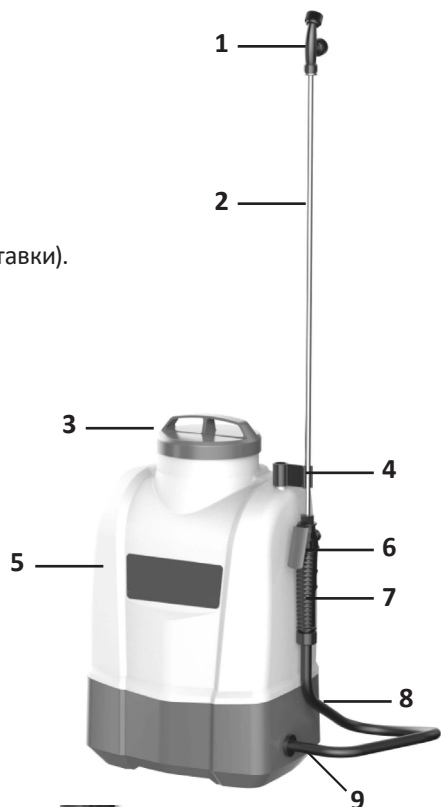
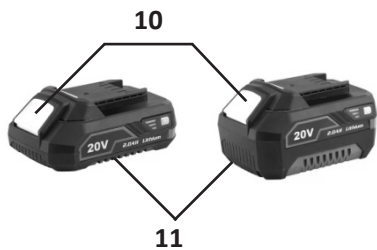

# Эксплуатация устройства

## Снятие аккумулятора

1. Откройте крышку, потянув за ручку.
2. Зажимая кнопку на передней стороне аккумулятора, достаньте его.
3. Закройте крышку.

**Внимание:**



- Всегда устанавливайте аккумулятор полностью. Случайное выпадение аккумулятора может привести к травмированию Вас или лиц, находящихся поблизости.
- Не используйте силу при установке аккумулятора. Если аккумулятор не входит в пазы, проверьте правильность вставки.
- Перед использованием прибора убедитесь, что крышка отсека для аккумулятора закрыта.

## Система защиты оборудования

Опрыскиватель оборудован системой защиты аккумулятора, автоматически отключающей питание для продления срока службы мотора и аккумулятора. Питание отключается в следующих случаях:

### 1. Защита от перегрузки

Если при работе сила тока превышает предельно допустимое значение, выключите опрыскиватель и прекратите выполнять действие, приведшее к появлению перегрузки. Включите устройство заново. Устройство не включится повторно, если аккумулятор был перегрет. Дождитесь остывания аккумулятора перед повторным включением устройства.

### 2. Защита от перегрева

Если аккумулятор перегревается при работе, устройство автоматически прекращает работу. Дождитесь остывания аккумулятора или устройства перед повторным включением устройства.

### 3. Защита аккумулятора

При слишком низком заряде аккумулятора устройство автоматически прекращает работу. Снимите аккумулятор и зарядите его.

## Эксплуатация аккумулятора и зарядного устройства

**Примечание:** в комплектацию данного электроинструмента не входят аккумулятор и зарядное устройство. В таблице представлены модели аккумуляторов и зарядных устройств, совместимые с данным электроинструментом.

**ВНИМАНИЕ:** используйте только аксессуары, совместимые с данным электроинструментом.

<b>Аккумулятор Li-ion</b>	Finepower OneBase B20 / Finepower OneBase B40 / Finepower OneBase S40 / Finepower OneBase S80
<b>Зарядное устройство</b>	Finepower OneBase C124 / Finepower OneBase C135 / Finepower OneBase C230 / Finepower OneBase C180S

<b>Аккумулятор</b>	<b>Номинальное* время работы от аккумулятора</b>
B20	108 минут
B40	216 минут
S40	216 минут
S80	432 минуты

\* Реальное время работы от аккумулятора может отличаться в зависимости от условий использования электроинструмента.

## Зарядка аккумулятора

1. Отсоедините аккумулятор от электроинструмента.

Для этого нажмите на кнопку фиксации на аккумуляторе и осторожно снимите аккумулятор с электроинструмента.

2. Подключите зарядное устройство к электросети. Индикатор загорится зеленым цветом.



Кнопка фиксации

3. Вставьте аккумулятор в зарядное устройство и убедитесь в корректности соединения.
4. Индикатор будет светиться красным светом, показывая, что идет зарядка.
5. Когда зарядка завершится, индикатор загорится зеленым светом. Отсоедините зарядное устройство от сети и извлеките аккумулятор.



**ВНИМАНИЕ:** при отключении зарядного устройства от сети не тяните за провод.

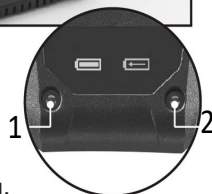



1. Заряжен.
2. Заряжается.

## Статус заряда аккумуляторов

Для отображения оставшегося заряда аккумуляторных блоков нажмите кнопку индикатора уровня заряда.

**Обратите внимание:** в зависимости от условий использования актуальные данные о заряде аккумулятора могут незначительно различаться.



Индикатор уровня заряда	Остаток заряда (%)
 <ul style="list-style-type: none"> <li>Зеленый</li> <li>Оранжевый</li> <li>Красный</li> </ul>	75 — 100%
 <ul style="list-style-type: none"> <li>Оранжевый</li> <li>Красный</li> </ul>	25 — 50%
 <ul style="list-style-type: none"> <li>Красный</li> </ul>	10 — 25%

## Включение устройства

**Внимание:** перед установкой аккумулятора убедитесь, что устройство выключено.

**Примечание:** не давите с силой на переключатель питания. Это может привести к повреждению переключателя.

1. Переведите переключатель питания в положение 1 («ON»), чтобы включить устройство.
2. Переведите переключатель питания в положение 0 («OFF»), чтобы выключить устройство.

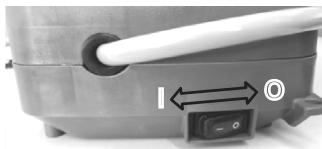

## Сборка

**Внимание:** убедитесь, что устройство выключено, перед совершением каких-либо операций с ним.

### Присоединение/отсоединение шланга

1. Вставьте шланг максимально глубоко в отверстие на ручке.
2. Закрепите шланг, поворачивая муфту по часовой стрелке.
3. Чтобы отсоединить шланг, повторите операцию в обратном порядке.

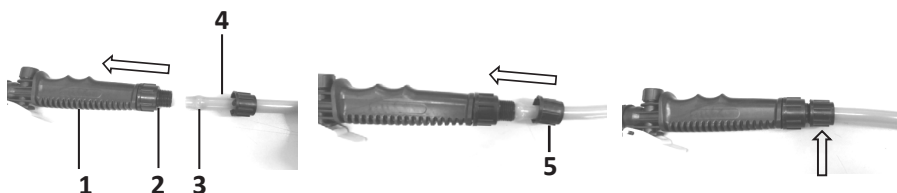

1. Ручка.
2. Отверстие ручки.
3. Конец шланга.
4. Шланг.
5. Муфта.

### Присоединение/отсоединение трубки распылителя

1. Наденьте трубку на резьбу ручки, закрутите по часовой стрелке до упора.
2. Чтобы отсоединить трубку, повторите операцию в обратном порядке.

1. Ручка.
2. Резьба ручки.
3. Трубка распылителя.

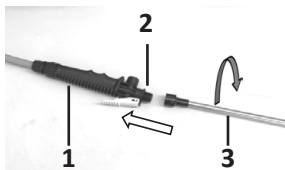

## Присоединение/отсоединение насадки распылителя

1. Выберите насадку, подходящую под необходимый тип распыления.
2. Наденьте насадку на резьбу трубки распылителя, поверните по часовой стрелке до упора.
3. Чтобы отсоединить насадку, повторите операцию в обратном порядке.

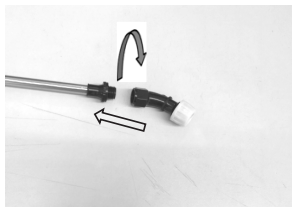

### Примечание:

- Убедитесь в плотном прилегании комплектующих для избежания протечки.
- Перед сборкой убедитесь в наличии уплотнений в соединительных узлах.
- Перед использованием убедитесь, что шланг не поврежден.
- При наличии протечки в соединительных узлах затяните крепления, повернув на 45°.
- Не используйте более длинную трубку распылителя, чем входящая в комплект, это может привести к протеканию соединительных швов.

## Установка/снятие подушки для спины

1. Чтобы снять подушку для спины, открутите болты в углах. Снимите болты и подушку.
  2. Чтобы установить подушку для спины, повторите операцию в обратном порядке.
- Внимание:** плотно закручивайте болты при установке подушки для спины.

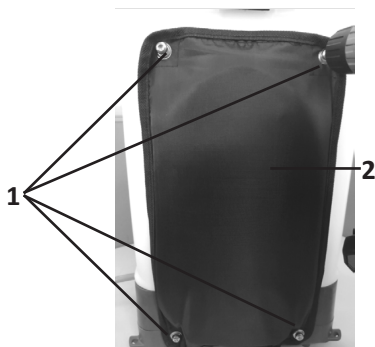

1. Болты.
2. Подушка для спины.

## Установка заплечных ремней

Установите заплечные ремни в крепления в верхней и нижней части корпуса. Убедитесь, что ремни не перекручены.

## Установка верхнего крепления

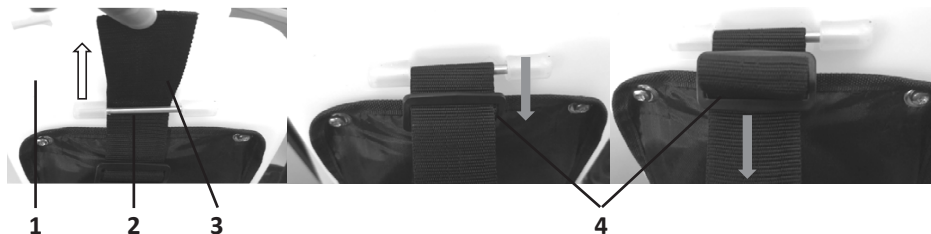

1. Бак.
2. Крепление заплечного ремня.
3. Заплечный ремень.
4. Пряжка.

## Установка нижнего крепления



## Регулировка длины заплечных ремней

1. Отрегулируйте заплечные ремни, чтобы корпус опрыскивателя плотно прилегал к спине.
2. Чтобы удлинить ремни, поднимите пряжку и потяните ремень в сторону опрыскивателя.
3. Чтобы укоротить ремни, потяните ремень со свободной стороны.

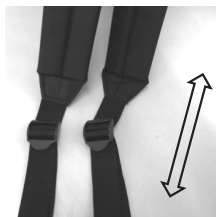

**Внимание:** убедитесь, что заплечные ремни плотно закреплены на баке.

## Установка/снятие крепления для трубки распылителя

Крепление используется для временного закрепления крышки химического резервуара или трубки распылителя на время паузы в работе.

Установите крепление для трубки распылителя на предназначенное для него место.

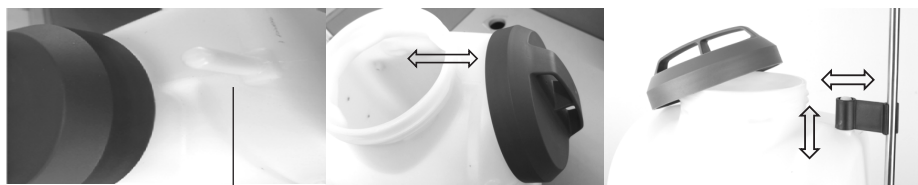

**Место установки крепления для трубки распылителя.**

## Использование рычага распылителя

1. Нажмите на рычаг, чтобы начать распыление. Отпустите, чтобы прекратить.
2. Для продолжительного распыления нажмите на рычаг и сдвиньте его вперед, чтобы зафиксировать положение. Сдвиньте рычаг назад, чтобы снять блокировку и отключить распыление.



## Распыление

Крепко держите ручку распылителя во время распыления. По окончании распыления немедленно установите рычаг в положение «СТОП» («STOP») и переведите переключатель питания в положение «0» («OFF»).

## Регулировка интенсивности распыления

Вы можете регулировать интенсивность распыления с помощью винта в нижней части ручки. Поверните по часовой стрелке, чтобы увеличить интенсивность, поверните против часовой стрелки, чтобы уменьшить интенсивность.

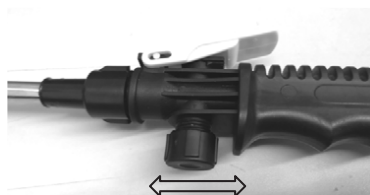

## Внимание:

- Во время продолжительного распыления убедитесь, что в баке достаточно жидкости. Работа с пустым баком может привести к перегреву насоса.
- Длительная работа с зафиксированным рычагом распылителя может отрицательно сказаться на работе насоса и привести к разрядке аккумулятора. По возможности обязательно отключайте распылитель.
- Шипение распылителя и скрип насоса свидетельствуют о том, что бак пуст. Немедленно прекратите использование опрыскивателя и отключите его.
- Не используйте опрыскиватель с не закрытым аккумуляторным отсеком или без подушки для спины, так как это может привести к повреждению электросистемы.
- Не распыляйте жидкость на устройство.
- Не давите с силой на рычаг распылителя или на трубку распылителя.

## Смешивание химикатов

### Внимание:

- Запрещается использовать водорастворимый порошок Kelthane (акарицид), поскольку под действием тепла насоса он затвердевает, и насос останавливается.
- При использовании водорастворимого порошка или сернистой извести обязательно растворяйте их до начала применения.
- При обращении с химикатами соблюдайте максимальную осторожность. В случае попадания на кожу тщательно промойте пораженный участок.
- Химикаты ядовиты. При обращении с химикатами обязательно соблюдайте рекомендации производителя.
- Никогда не распыляйте химические вещества в неразбавленном виде.
- При использовании водорастворимого порошка и т.п. необходимо полностью растворить его в подходящей емкости, например, в ведре.

В таблице ниже приведены пропорции химикатов для приготовления растворов.

Химикат/вода	Пропорция раствора		
	500	1000	2000
4 л	8 мл	4 мл	2 мл
6 л	12 мл	6 мл	3 мл
8 л	16 мл	8 мл	4 мл
10 л	20 мл	10 мл	5 мл

## Наполнение бака химикатами

### Внимание:

- При замене используемого химиката тщательно промойте детали устройства, контактирующие с жидкостью. Остатки ранее использовавшихся химикатов могут привести к травмам. Смешение химикатов может привести к образованию ядовитых смесей и газов.
  - Используйте защитные перчатки.
  - Не производите замену химикатов в плохо вентилируемом помещении во избежание химического отравления.
1. Перед наполнением бака химикатами убедитесь, что переключатель питания переведен в положение «0» («OFF»).
  2. При заполнении бака химикатом всегда процеживайте химикат через оборудованный фильтр бака.
  3. При заполнении бака жидкостью руководствуйтесь мерными делениями на баке.
  4. Плотнo закройте крышку бака во избежание протечки.

## Техническое обслуживание

### Внимание:

- Перед проведением проверки или работ по техобслуживанию, убедитесь, что инструмент выключен, а аккумулятор вынут.
- При осмотре и техническом обслуживании обязательно надевайте защитные перчатки.
- Не используйте бензин, разбавитель, спирт и т.п. Это может привести к обесцвечиванию, деформации и появлению трещин.
- Обратитесь в авторизованный сервисный центр для проведения техобслуживания.

## Обслуживание после использования

- После использования слейте из бака остатки химикатов и промойте его чистой водой.
- Заполните бак чистой водой и включите опрыскиватель на 2-3 минуты, чтобы промыть насос, шланг, сопло и т.п.
- Слейте остатки жидкости из бака, запустите насос и дождитесь, пока из насадки не перестанет вытекать жидкость, и выключите опрыскиватель.
- Протрите оборудование от влаги и грязи, затем проверьте на предмет повреждений и утечек.

## Ежедневные проверки

- Перед началом работы проверьте комплектность и надежность крепления компонентов. Убедитесь, что опрыскиватель не имеет трещин, не изношен и не поврежден.
- После использования протирайте поверхности от загрязнений, проверяйте на предмет повреждений и/или течи.

## Очистка фильтра для воды

1. После очистки бака достаньте фильтр для воды, расположенный на дне бака.
2. Отсоедините крышку и очистите фильтр от грязи и мусора.
3. Установите фильтр в бак, повторив процедуру в обратном порядке.

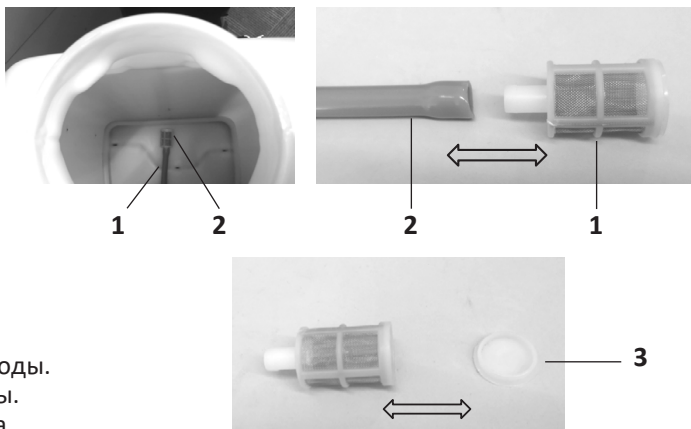

1. Шланг подачи воды.
2. Фильтр для воды.
3. Крышка фильтра.

### Примечание:

- Фильтр используется для предотвращения попадания грязи и мусора в насос.
- Засорение фильтра ухудшает ток воды и может привести к повреждению насоса.
- Периодически очищайте фильтр для поддержания нормальной работы устройства.

## Очистка фильтра рычага распылителя

### Примечание:

- Засорение фильтра рычага распылителя может привести к нарушению работы распылителя.
  - При установке фильтра убедитесь в плотности прилегания компонентов и отсутствии протечек.
1. Ослабьте винт на ручке, повернув его против часовой стрелки, и выньте фильтр из образовавшегося отверстия.
  2. Очистите фильтр от грязи и мусора.
  3. Для установки фильтра повторите действия в обратном порядке.

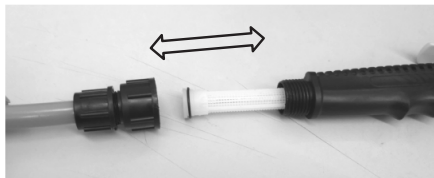

## Очистка фильтра бака

1. Поверните крышку бака против часовой стрелки, достаньте фильтр и очистите его от грязи и мусора.
2. Установите фильтр и закройте крышку, повернув по часовой стрелке.



Фильтр бака

## Хранение

### Внимание:

- Храните опрыскиватель в местах, недоступных для детей, в теплом, хорошо проветриваемом помещении, вдали от прямых солнечных лучей.
- Перед уборкой на зимнее хранение убедитесь, что в опрыскивателе и комплектующих не осталось химикатов или воды, замерзание которых может привести к повреждению оборудования.
- Убедитесь, что устройство выключено перед длительным хранением.
- Вы можете прикрепить металлические пряжки заплочных ремней к резервуару после использования или перед хранением.

## Технические характеристики

Модель	CSP10	CSP15
Тип аккумулятора	Li-ion (в комплект не входит)	
Напряжение	20 В	
Макс. давление	3 бара	
Длина трубки распылителя	800 мм	
Производительность	1 л/мин	
Емкость бака	10 л	15 л
Степень защиты	IP42	
Уровень звукового давления LpA (K=3), дБ(A)	62	
Уровень вибрации в рабочем режиме (K=1,5), м/с <sup>2</sup>	2,5	
Вес без аккумулятора	4,47кг	4,87кг

## Комплектация

- Опрыскиватель.
- Руководство по эксплуатации.
- Распылительная трубка.
- Насадки — 3 шт.

## Возможные проблемы и их решение

Неисправность		Причина	Способ решения
Электромотор (насос) не работает	Питание отключено	Питание отключено	Включите устройство
	Питание включено	Неисправен аккумулятор	Перезарядите. Если перезарядка не помогает, замените аккумулятор
		Отсоединен разъем проводки	Обратитесь в авторизованный сервисный центр
		Разрыв проводки	Обратитесь в авторизованный сервисный центр
		Переключатель неисправен	Обратитесь в авторизованный сервисный центр
		Электромотор неисправен	Обратитесь в авторизованный сервисный центр
		Предохранитель перегорел	Обратитесь в авторизованный сервисный центр

Насос работает, но распыления не происходит	Насадка распылителя засорена	Очистите или замените насадку
	Бак пуст	Долейте химикаты в бак
	Засорено вентиляционное отверстие бака	Очистите вентиляционное отверстие
	Трубка распылителя засорена	Обратитесь в авторизованный сервисный центр
	Трубка распылителя не подсоединена, сломана или треснула	Обратитесь в авторизованный сервисный центр
Насос работает, но распыления не происходит	Трубка распылителя не подсоединена или сломана	Обратитесь в авторизованный сервисный центр
	Водозаборный фильтр засорен	Отсоедините и очистите фильтр
Опрыскиватель работает неправильно или недостаточное давление струи	Засорено вентиляционное отверстие бака	Очистите вентиляционное отверстие
	Засорена трубка распылителя	Обратитесь в авторизованный сервисный центр
	Трубка распылителя сломана или треснула	Обратитесь в авторизованный сервисный центр
	Трубка распылителя не подсоединена или сломана	Обратитесь в авторизованный сервисный центр
	Водозаборный фильтр засорен	Отсоедините и очистите фильтр
	Фильтр рычага распылителя засорен	Отсоедините и очистите фильтр
	Неисправен винт регулировки мощности распыления	Обратитесь в авторизованный сервисный центр
	Износ редуктора	Обратитесь в авторизованный сервисный центр
При включении переключателя питания раздается странный звук	Муфта привода насоса неисправна	Обратитесь в авторизованный сервисный центр
	Насадка распылителя засорена	Очистите или замените
Жидкость продолжает течь из насадки распылителя после выключения устройства	Рычаг распылителя переведен в режим продолжительного распыления	Установите рычаг распылителя в положение «СТОП» («STOP»)

## Правила и условия монтажа, хранения, перевозки (транспортировки), реализации и утилизации

- Устройство не требует какого-либо монтажа или постоянной фиксации.
- Хранение устройства должно производиться в упаковке в отопляемых помещениях у изготовителя и потребителя при температуре воздуха от 5 °С до 40 °С и относительной влажности воздуха не более 80%. В помещениях не должно быть агрессивных примесей (паров кислот, щелочей), вызывающих коррозию.
- Перевозка устройства должна осуществляться в сухой среде.
- Устройство требует бережного обращения, оберегайте его от воздействия пыли, грязи, ударов, огня и т.д.
- Реализация устройства должна производиться в соответствии с местным законодательством.
- После окончания срока службы изделия его нельзя выбрасывать вместе с обычным бытовым мусором. Вместо этого оно подлежит сдаче на утилизацию в соответствующий пункт приема электрического и электронного оборудования для последующей переработки и утилизации в соответствии с федеральным или местным законодательством. Обеспечивая правильную утилизацию данного продукта, вы помогаете сберечь природные ресурсы и предотвращаете ущерб для окружающей среды и здоровья людей, который возможен в случае ненадлежащего обращения. Более подробную информацию о пунктах приема и утилизации данного продукта можно получить в местных муниципальных органах или на предприятии по вывозу бытового мусора.
- При обнаружении неисправности устройства следует немедленно обратиться в авторизованный сервисный центр или утилизировать устройство.

## Дополнительная информация

**Изготовитель:** Нинбо Лянъе Электрик Эпплайнсис Ко., Лтд.

Д. Цяньхоучэнь, Юньлун, р-н Иньчжоу, г. Нинбо, пров. Чжэцзян, Китай.

**Manufacturer:** Ningbo Liangye Electric Appliances Co., Ltd.

Qianhouchen Village, Yunlong Town, Yinzhou District, Ningbo City, Zhejiang, China.

Сделано в Китае.

**Импортер в России:** ООО «ДНС ЛОДЖИСТИК».

690025, Приморский край, г.о. Владивостокский, г. Владивосток, ул. Фанзавод, д.1, каб. 15.

**Адрес эл. почты:** dns-logistic.llc@mail.dlogistix.com

**Уполномоченное изготовителем лицо:** ООО «Атлас».

690068, Россия, Приморский край, г. Владивосток, проспект 100-летия Владивостока, дом 155, корпус 3, офис 5.

**Адрес эл. почты:** atlas.llc@mail.dlogistix.com

Товар соответствует требованиям ТР ТС (ЕАЭС).

Внешний вид изделия, его характеристики и комплектация могут подвергаться изменениям без предварительного уведомления пользователя.



Товар изготовлен (мм.гггг): \_\_\_\_\_ v.7

# Гарантийный талон

SN/IMEI: \_\_\_\_\_

Дата постановки на гарантию: \_\_\_\_\_

Производитель гарантирует бесперебойную работу устройства в течение всего гарантийного срока, а также отсутствие дефектов в материалах и сборке. Гарантийный период исчисляется с момента приобретения изделия и распространяется только на новые продукты.

В гарантийное обслуживание входит бесплатный ремонт или замена элементов, вышедших из строя не по вине потребителя в течение гарантийного срока при условии эксплуатации изделия согласно руководству пользователя. Ремонт или замена элементов производится на территории уполномоченных сервисных центров.

Срок гарантии: 36 мес.

Срок эксплуатации: 48 мес.

Актуальный список сервисных центров по адресу:

<https://www.dns-shop.ru/service-center/>

**Гарантийные обязательства и бесплатное сервисное обслуживание не распространяются на перечисленные ниже принадлежности, входящие в комплектность товара, если их замена не связана с разборкой изделия:**

- Элементы питания (батарейки) для ПДУ (Пульт дистанционного управления).
- Соединительные кабели, антенны и переходники для них, наушники, микрофоны, устройства «HANDS-FREE»; носители информации различных типов, программное обеспечение (ПО) и драйверы, поставляемые в комплекте (включая, но не ограничиваясь ПО, предустановленным на накопитель на жестких магнитных дисках изделия), внешние устройства ввода-вывода и манипуляторы.
- Чехлы, сумки, ремни, шнуры для переноски, монтажные приспособления, инструменты, документацию, прилагаемую к изделию.
- Расходные материалы и детали, подвергающиеся естественному износу.



## **Производитель не несет гарантийных обязательств в следующих случаях:**

- Истек Гарантийный срок.
- Если изделие, предназначенное для личных (бытовых, семейных) нужд, использовалось для осуществления предпринимательской деятельности, а также в иных целях, не соответствующих его прямому назначению.
- Производитель не несет ответственности за возможный материальный, моральный и иной вред, понесенный владельцем изделия и/или третьими лицами, вследствие нарушения требований руководства пользователя при использовании, несоблюдения рекомендаций по установке и обслуживанию изделия, правил подключения (короткие замыкания, возникшие также в результате воздействия несоответствующего сетевого напряжения, как на само изделие, так и на изделия, сопряженные с ним), хранении и транспортировки изделия.
- Все случаи механического повреждения: сколы, трещины, деформации, следы ударов, вмятины, замятия и др., полученные в процессе эксплуатации изделия.
- Имеются следы сторонней модификации, несанкционированного ремонта лицами, не уполномоченными для проведения таких работ. Если дефект вызван изменением конструкции или схемы изделия, подключением внешних устройств, не предусмотренных Производителем, использованием устройства, не имеющего сертификата соответствия согласно местному законодательству.
- Если дефект изделия вызван действием непреодолимой силы (природных стихий, пожаров, наводнений, землетрясений, бытовых факторов и прочих ситуаций, не зависящих от Производителя), либо действиями третьих лиц, которые Производитель не мог предвидеть.
- Дефект вызван попаданием внутрь изделия посторонних предметов, инородных тел, веществ, жидкостей, насекомых или животных, воздействием агрессивных сред, высокой влажности, высоких температур, которые привели к полному или частичному выходу из строя изделия.
- Отсутствует или не соответствует идентификация изделия (серийный номер). Если повреждения (недостатки) вызваны воздействием вредоносного программного обеспечения; установкой, сменой или удалением паролей (кодов), приведшим к отсутствию доступа к программным ресурсам изделия, без возможности их сброса/восстановления, ввиду отсутствия предоставления данной услуги поставщиком ПО.
- Если дефекты работы вызваны несоответствием стандартам или техническим регламентам питающих, кабельных, телекоммуникационных сетей, мощности радиосигнала, в том числе из-за особенностей рельефа и других подобных внешних факторов, использования изделия на границе или вне зоны действия сети.
- Если повреждения вызваны использованием нестандартных (неоригинальных) и/или некачественных (поврежденных) расходных материалов, принадлежностей, запасных частей, элементов питания, носителей информации различных типов (включая CD, DVD диски, карты памяти, SIM-карты, картриджи).
- Если недостатки вызваны получением, установкой и использованием несовместимого контента (мелодии, графика, видео и другие файлы, приложения Java и подобные им программы).
- На ущерб, причиненный другому оборудованию, работающему в сопряжении с данным изделием.





fine**Power**