

Пайдалану бойынша нұсқаулық

Бояу бүріккіші
FinePower OneBase
CSPG650

FinePower

Содержание

Құрылғы мақсаты	3
Сақтық шаралары	3
Жұмыс орнындағы қауіпсіздік.....	3
Жеке қауіпсіздік.....	3
Электр құралдарын дұрыс пайдалану	4
Арнайы қауіпсіздік шаралары	4
Бояу бүріккішпен жұмыс істеу кезіндегі қауіпсіздік шаралары	6
Аккумуляторлық батареямен (Li-pol/Li-ion) жұмыс істеу бойынша ұсыныстар	6
Құрылғы схемасы	8
Жинақталым	8
Техникалық сипаттамалары	9
Аккумулятор мен зарядтау құрылғысын пайдалану	9
Аккумуляторлық батареяны орнату және шығару	9
Аккумуляторды зарядтау	10
Аккумулятордың зарядтау күйі	11
Аккумуляторды/құралды қорғау жүйесі	11
Құрастыру	12
Бояу бағы және сорғыш түтік.....	12
Бүріккіш басын құрастыру	14
Бүріккіш басын алу/орнату.....	16
Бүрку үшін материалдарды дайындау	17
Тұтқырлықты өлшеу	18
Құралды қосу	19
Бүркүді баптау	19
Материалды беру көлемін реттеу	20
Алау қарқындылығын реттеу	20
Бүрку техникасы	21
Күтім және қызмет көрсету	22
Ықтимал проблемалар және олардың шешімі	24
Монтаждау, сақтау, тасымалдау (тасу), өткізу және кәдеге жарату ережелері мен шарттары	25
Қосымша ақпарат	25

Құрметті сатып алушы!

Біздің өнімді таңдағаныңыз үшін алғысымызды білдіреміз.

Біз сізге жоғары сапа, функционалдылық және дизайн талаптарына сәйкес әзірленген және жасалған өнімдер мен құрылғыларды ұсынуға қуаныштымыз. Жұмысты бастамас бұрын, сіздің қауіпсіздігіңізге қатысты маңызды ақпаратты, сондай-ақ өнімді дұрыс пайдалану және оны күту бойынша ұсыныстарды қамтитын осы нұсқаулықты мұқият оқып шығыңыз. Осы Нұсқаулықты сақтаңыз және оны өнімді одан әрі пайдалану кезінде анықтамалық материал ретінде пайдаланыңыз.

Құрылғы мақсаты

Бояу бүріккіш әр түрлі беттерді лак-бояу материалдарымен жабуға арналған.

Сақтық шаралары

Жұмыс орнындағы қауіпсіздік

- Жұмыс орны жақсы жарықтандырылып, таза болуы керек. Жұмыс орнындағы былық немесе жарықсыз учаскелер жазатайым оқиғаларға әкелуі мүмкін.
- Электр құралымен жұмыс істеу кезінде балалар мен бөгде адамдардың жұмыс орнына жақын болуына жол бермеңіз. Сіз электр құралын басқара алмай қалуыңыз мүмкін.

Жеке қауіпсіздік

- Мұқият болыңыз, не істеп жатқаныңызды қадағалаңыз және электр құралымен жұмысты мұқият бастаңыз. Электр құралын шаршаңқы күйде немесе егер сіз дәрілік препараттардың әсерінде болсаңыз, алкогольдік немесе есірткілік масаң күйде пайдаланбаңыз. Электр құралымен жұмыс істеу кезінде ұқыпсыздықтың бір сәті ауыр жарақатқа әкелуі мүмкін.
- Жеке қорғану құралдарын: электр аспабының жұмыс түріне байланысты қорғаныс маскасын, тайғанамайтын табаны бар аяқ киімді, қорғаныс шлемін немесе есту органдарын қорғау құралдарын пайдалану жарақат алу қаупін азайтады.
- Электр құралының байқаусызда қосылуына жол бермеңіз. Электр аспабын электр қуатына және/немесе аккумуляторға қоспас бұрын электр аспабының ажыратылғана көз жеткізіңіз. Қосылған құралдың қосқышынан ұстамаңыз.
- Әрқашан тұрақты позицияға ие болыңыз және тепе-теңдікті сақтаңыз. Осының арқасында сіз күтпеген жағдайларда электр құралын жақсы басқара аласыз.
- Тиісті жұмыс киімін киіңіз. Кең киім мен зергерлік бұйымдарды кимеңіз.

- Электр қуатын жоғалтқан кезде немесе электр құралы өздігінен сөніп қалса, қосқышты дереу «ӨШІРУ»күйіне ауыстырыңыз. Егер кернеу жоғалған кезде құрал қосылып қалса, онда қуат беру қайта басталған кезде ол өздігінен жұмыс істейді, бұл дене жарақатына және (немесе) материалдық залалға әкелуі мүмкін.

Электр құралдарын дұрыс пайдалану

- Бұл құрылғы коммерциялық мақсатта пайдалануға арналмаған.
- Электр құралын шамадан тыс жүктемеңіз. Сіздің қажеттіліктеріңізге арналған электр құралын пайдаланыңыз.
- Ақаулы ажыратқышы бар электр құралымен жұмыс жасамаңыз. Қосуға немесе өшіруге болмайтын электр құралы қауіпті және оны жөндеу керек.
- Электр аспабын баптау басталғанға дейін керек-жарақтарды ауыстыру және жұмысты тоқтату алдында штепсель ашасын желі розеткасынан ажыратыңыз және/немесе аккумуляторды алыңыз. Бұл электр құралының байқаусызда қосылуына жол бермейді.
- Пайдаланылмайтын электр құралдарын балалардың қолы жетпейтін жерде сақтаңыз. Электр құралын онымен таныс емес немесе осы пайдаланушы нұсқаулығын оқымаған адамдарға пайдалануға рұқсат бермеңіз. Электр құралдары тәжірибесіз адамдардың қолында қауіпті.
- Электр құралын, құрамдас бөлшектерді және т. б. осы пайдаланушы нұсқаулығына сәйкес пайдаланыңыз Жұмыс жағдайлары мен орындалған жұмыстарды ескеріңіз. Электр құралдарын байқаусызда пайдалану қауіпті жағдайларға әкелуі мүмкін.

Арнайы қауіпсіздік шаралары

- Өндіруші осы электр құралы үшін арнайы ұсынбаған және оларға ұсынылмаған бөлшектер мен саптамаларды пайдаланбаңыз. Мұндай бөлшектер мен саптамаларды пайдалану мүмкіндігі құрылғымен жұмыс істеу қауіпсіздігіне кепілдік бермейді.
- Зақымдалған жұмыс құралдарын пайдаланбаңыз. Қолданар алдында оларды әрдайым тексеріп отырыңыз.
- Жеке қорғаныс құралдарын қолданыңыз. Орындалатын жұмысқа байланысты бет қорғағышын, көзді қорғағышты немесе қорғағыш көзілдірікті киіңіз. Қаншалықты қажет болса, абразивті бөлшектер мен материал бөлшектерінен қорғайтын шаңға қарсы респираторды, есту қабілетін қорғауды, қорғаныс қолғаптарын немесе арнайы алжапқышты қолданыңыз. Көздер әртүрлі жұмыстарды орындау кезінде пайда болатын ауадағы ұсақ абразивті бөлшектерден қорғалуы керек.

- Барлық бөгде адамдардың сіздің жұмыс орныңыздан қауіпсіз қашықтықта болуын қадағалаңыз. Жұмыс орны шегіндегі әрбір бөгде адамның жеке қорғану құралдары болуы тиіс. Бөлшектердің немесе жыртылған жұмыс құралдарының бөліктері бір жаққа ұшып кетуі мүмкін және тікелей жұмыс орнынан тыс жерде де жарақатқа әкелуі мүмкін.
- Жұмыс құралы жасырын сыммен жанасуы мүмкін операцияларды орындау кезінде құралды оқшауланған тұтқалардан ұстаңыз. Кернеудегі сыммен жанасу құралдың оқшауланбаған металл бөліктерін де қауіпті етеді, бұл оператордың электр тоғымен зақымдалуына әкелуі мүмкін.
- Құрал толығымен тоқтағанша ешқашан электр құралын қолыңыздан шығармаңыз.
- Тасымалдау кезінде электр құралын өшіріңіз.
- Жанғыш материалдардың немесе судың жанында электр құралын пайдаланбаңыз.
- Салқындатқыш сұйықтықтарды қолдануды қажет ететін жұмыс құралдарын пайдаланбаңыз. Суды немесе басқа салқындатқыш сұйықтықтарды пайдалану электр тоғымен зақымдануға әкеп соғуы мүмкін.

Өнімнің қызмет ету мерзімі

Өнімнің қызмет ету мерзімі — 2 жыл.

Көрсетілген қызмет мерзімі тұтынушы осы нұсқаулықтың талаптарын сақтаған жағдайда жарамды.

Сыни бас тартулар тізімі

- Қатты ұшқынмен қолдануға болмайды.
- Қатты діріл пайда болған кезде пайдаланбаңыз.
- Сынған немесе жалаңаш электр кәбілімен пайдалануға болмайды.
- Тікелей өнім корпусынан түтін пайда болған кезде пайдалануға болмайды.

Персоналдың ықтимал қате әрекеттері

- Зақымдалған сабымен немесе зақымдалған қорғаныш қаптамасымен пайдалануға болмайды.
- Жаңбыр кезінде ашық кеңістікте қолдануға болмайды.
- Корпусқа су кірген кезде қоспаңыз.

Шекті күйлердің өлшемдері

- Электр кәбілі қажалған немесе зақымдалған.
- Өнімнің корпусы зақымдалған.

Бояу бүріккішпен жұмыс істеу кезіндегі қауіпсіздік шаралары

- Бояулар, лактар, глазурь және т. б. сияқты заттарды 21 °С және одан жоғары температурада бүркуге болады.
- Жарылыстан қорғау қағидалары қолданылатын жұмыс орындарында құрылғыны пайдаланбаңыз.
- Бүрку кезінде құрылғының жанында тұтану көздері болмауы керек, мысалы: жанып тұрған темекі мен сигаралар, ашық от, қыздырылған сымдар, жарқыраған заттар, ыстық беттер және т. б.
- Ықтимал қауіптілігі белгісіз заттарды бүркімеңіз.
- Шашырайтын материалдардың өзіндік ерекшеліктеріне байланысты туындауы мүмкін қауіптің алдын алу бойынша шаралар қолданыңыз, нұсқауларды орындаңыз және қаптамадағы ақпаратты орындаңыз.
- Құрылғыны өзіңізге, басқа адамдарға немесе жануарларға бағыттамаңыз.
- Құралмен үй-жайдың ішінде де, ашық ауада да жұмыс істеген кезде еріткіштің буы бүріккішпен сорылмауын қадағалаңыз.
- Ашық ауада жұмыс істеген кезде желдің бағытын ескеріңіз. Жел шашыраған сұйықтықтарды ұзақ қашықтыққа тасымалдап, басқаларға зиян келтіруі мүмкін. Үй ішінде жұмыс істеген кезде жақсы желдетуді қамтамасыз етіңіз.
- Жөндеуді орындау үшін құрылғыны өзіңіз ашуға тырыспаңыз. Ақаулықтарды жою тек уәкілетті қызмет көрсету орталығымен жүзеге асырылады.

Аккумуляторлық батареямен (Li-pol/Li-ion) жұмыс істеу бойынша ұсыныстар

АКБ табиғи тозуы

Құрылғыны ұзақ уақыт сақтау және пайдалану кезінде аккумулятор (бұдан әрі мәтін бойынша — «АКБ») заряд пен сыйымдылықты жоғалту қасиетіне ие. Құрылғыны пайдалану кезеңінде 300 зарядтау циклынан кейін (құрылғыны пайдаланудың шамамен бір жылы) АКБ сыйымдылығы номиналды мәннен 60% дейін төмендеуі мүмкін деп күтуге болады.

АКБ сыйымдылығы 400 зарядтау циклынан кейін номиналды сыйымдылықтың 80% дейін төмендеуі мүмкін.

Көрсетілген шектер мен уақыт кезеңдеріндегі сыйымдылықтың ішінара төмендеуі - ақау болып табылмайтын батареялардың табиғи тозуы.

АКБ құрылғыдан бөлек сақталса да зарядын жоғалтады. Өздігінен разряд айына шамамен 5% құрайды. АКБ өзінің құрылымында қысқа мерзімді және олар пайдаланылғанына немесе пайдаланылмағанына қарамастан үнемі тозады. Бұл деградация температура неғұрлым жоғары болса және разрядтың мәні 40%-ға тең деп есептелетін «оңтайлы» деңгейден (сақтау тұрғысынан) неғұр-

лым алыс болса соғұрлым қарқынды болады. Басқаша айтқанда, егер батарея қолданылмаса, зарядты 40–50% деңгейінде ұстаған жөн.

Аккумулятордың заряд-разряд қабілеті оған орнатылған контроллермен басқарылады. Түпнұсқа жиынтықтың құрамына кірмейтін сыртқы зарядтағыштардағы «жылдам зарядтау» мәжбүрлі режимдері қарсы көрсетілім болып табылады, өйткені зарядтау және разряд токтары шектеулі.

АКБ-да «жад эффектісі» жоқ. АКБ зарядтың кез-келген деңгейінен разрядтауды/зарядтауды бастауға болады. Көптеген құрылғыларда заряд-разряд дәрежесі бойынша шектеу бар — контроллер АКБ зарядтауға мүмкіндік бермеуі мүмкін, мысалы, егер заряд 90%-дан асып кетсе. Сондай-ақ, ол АКБ толығымен разрядтауға мүмкіндік бермейді, оның элементтерінің істен шығуына кедергі келтіреді («терең разряд» әсеріне байланысты). Егер АКБ 2 апта немесе одан да көп уақытқа разрядталған күйде болса, онда оның элементтеріндегі сыйымдылықты жоғалтудың қайтымсыз процесі жүреді, соның салдарынан АКБ-ның өзі істен шығады.

Егер құрылғының АКБ разрядталған болса және біраз уақыт пайдаланылмаса, онда құрылғыны пайдалануды қайта бастамас бұрын оны шамамен 1–2 сағатқа 3Қ-ға қосылған күйінде қалдыру қажет.

Температура режимін сақтаңыз

АКБ +15 °С-тан +35 °С-қа дейінгі температурада зарядталған күйде сақталуы тиіс. АКБ қоршаған ортаның өте жоғары (+50 °С-тан жоғары) және өте төмен (-30 °С-тан төмен) температураларында ұзақ уақыт пайдалануға шыдамайды. Құрылғыға тікелей күн сәулесінің түсуіне жол бермеңіз, сонымен қатар оны жылу көздеріне, мысалы, электр жылытқыштарына жақын қалдырмаңыз.

Бөлшектемеңіз, күйдірмеңіз, зақымдану іздері бар АКБ пайдаланбаңыз

Ешбір жағдайда АКБ дербес бөлшектеуге және олардың элементтерін зарядтауға болмайды, мұны білікті мамандар жасауы керек. Элементтерді тесу немесе сындыру ішкі қысқа тұйықталуға әкелуі мүмкін, содан кейін өрт пен жарылыс болады. АКБ корпусы ашылған кезде элементтің ішіне су кіруі немесе атмосфералық ылғал конденсациялануы мүмкін, бұл сутектің бөлінуімен және жанумен реакцияға әкелуі мүмкін. Зақымдалған АКБ адам денсаулығына зиянды заттар шығарады.

Егер АКБ қалыпты режимде жұмыс істемей қалса, қандай да бір себептермен деформацияланған болса (ісінген, тартылған және т. б.), сіз дереу уәкілетті қызмет көрсету орталығына хабарласуыңыз керек.

НАЗАР АУДАРЫҢЫЗ: нақты жұмыс уақыты көрсетілгенге сәйкес келмеуі мүмкін. АКБ зарядтау циклдерінің шектеулі санына мүмкіндік береді және біраз уақыттан кейін ауыстыруды қажет етуі мүмкін. АКБ жұмыс уақыты пайдалану режиміне және баптауларға байланысты.

Құрылғы схемасы



1. Ауа қақпағы.
2. Алдыңғы қақпақ.
3. Салмалы сомын.
4. Бүрку нұсқаулығы.
5. Қосу батырмасы.
6. Бояу шығынын реттегіш.
7. Корпустың тұтқасы.
8. Аккумуляторлық батареяны бекіту батырмасы.
9. Аккумулятор блогы.
10. Бояу бағы.

Жинақталым

- Құрылғы.
- Вискозиметр.
- Сопло 1,8 мм.
- Сопло 1,5 мм.
- Тазалауға арналған щетка.
- Пайдалану бойынша нұсқаулық.

Техникалық сипаттамалары

Үлгісі	CSPG650
Аккумулятор түрі	Li-ion (жинаққа кірмейді)
Кернеу	20 В
Макс. өнімділік	650 мл/мин
Макс. қысым	0,1 бар
Бактың сыйымдылығы	1000 мл
Сопла диаметрі	1,5 мм, 1,8 мм, 2,2 мм
Бүрку әдісі	HVLP
Рұқсат етілген тұтқырлық	80 DIN/сек
Қорғау дәрежесі	IPX0
Аккумуляторсыз салмағы	1,3 кг

Аккумулятор мен зарядтау құрылғысын пайдалану

НАЗАР АУДАРЫҢЫЗ:

- Құралды орнатпас немесе функцияларды тексермес бұрын, құралдың өшірулі және аккумуляторлық батарея алынғанына көз жеткізіңіз.
- Тек осы электр құралына сәйкес келетін керек-жарақтарды пайдаланыңыз.

ЕСКЕРТПЕ: бұл электр құралының жинақталымына аккумулятор мен зарядтау құрылғысы кірмейді. Кестеде осы электр құралына сәйкес келетін аккумуляторлар мен зарядтау құрылғыларының үлгілері көрсетілген.

Li-ion аккумуляторы	Finepower OneBase B20 / Finepower OneBase B40 / Finepower OneBase B60 / Finepower OneBase S40 / Finepower OneBase S80
Зарядтау құрылғысы	Finepower OneBase C124 / Finepower OneBase C135 / Finepower OneBase C230

Аккумуляторлық батареяны орнату және шығару

НАЗАР АУДАРЫҢЫЗ:

- Аккумуляторлық батареяны орнатпас немесе шығармас бұрын әрқашан құралды өшіріңіз.
- Батареяны орнатқан немесе шығарған кезде құрал мен батареяны мықтап ұстаңыз. Аспап пен оның жабдықтарына зақым келтірмеу үшін құралды немесе батареяны құлатпауға тырысыңыз.
- Аккумуляторлық батареяны әрдайым тоқтағанша салыңыз. Бос бекітілген батарея жұмыс істеп тұрған кезде құралдан ажыратылып, құралдың немесе пайдаланушының өзіне зиян келтіруі мүмкін.
- Батареяны орнатқан кезде шамадан тыс күш қолданбаңыз. Егер батарея оңай салынбаса, онда орнату дұрыс емес орындалуда.

1. Аккумуляторлық батареяны құралдан ажырату үшін аккумулятор блогының батырмасын басыңыз (1) және аккумуляторды электр құралынан абайлап алыңыз (2).
2. Аккумуляторлық блокты қайтадан орнату үшін аккумулятор блогындағы шығыңқы жерді корпустағы ойықпен туралаңыз және орнына салыңыз. Оны тоқтағанша салыңыз, сіз аккумулятор блогы орнында бекітілген кезде тән шертуді естисіз.

Аккумуляторды зарядтау

- Аккумуляторды электр құралынан ажыратыңыз.

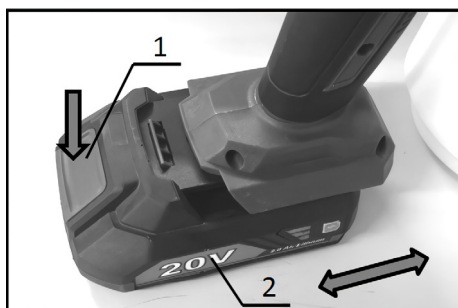

- Зарядтау құрылғысын электр желісіне қосыңыз. Индикатор жасыл түспен жанады.
- Аккумуляторды зарядтау құрылғысына салыңыз және қосылудың дұрыстығына көз жеткізіңіз.
- Индикатор зарядтау жүріп жатқанын көрсете отырып, қызыл түспен жарқырайды.
- Зарядтау аяқталғаннан кейін индикатор жасыл түспен жанады. Зарядтау құрылғысын желіден ажыратып, аккумуляторды шығарып алыңыз.

НАЗАР АУДАРЫҢЫЗ: зарядтау құрылғысын желіден ажыратқан кезде сымды тартпаңыз.



Аккумулятор	Аккумулятордың номиналды* жұмыс уақыты
B20 2.0 А·сағ	≥ 36 минут
B40 4.0 А·сағ	≥ 72 минут
B60 6.0 А·сағ	≥ 108 минут
S40 4.0 А·сағ	≥ 72 минут
S80 8.0 А·сағ	≥ 144 минут

* Аккумулятор шағын жүктеме режимінде толық зарядталған кезде құрылғының шамамен жұмыс уақыты.

Аккумулятордың зарядтау күйі

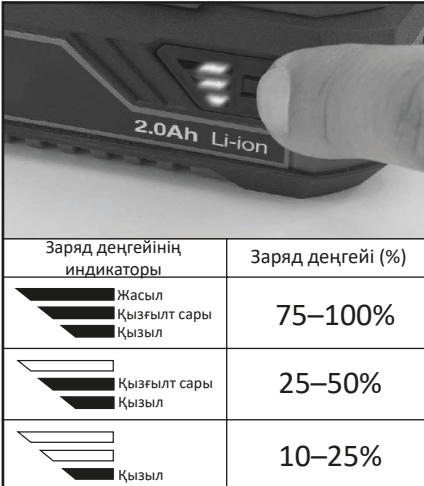
Заряд деңгейін көрсету үшін заряд деңгейін тексеру батырмасын басыңыз.



Заряд деңгейінің индикаторы	Заряд деңгейі (%)
 Жасыл Қызғылт сары Қызыл	75–100%
 Қызғылт сары Қызыл	25–50%
 Қызыл	10–25%

ЕСКЕРТПЕ: пайдалану шарттары мен қоршаған орта температурасына байланысты көрсеткіштер нақты заряд деңгейінен сәл өзгеше болуы мүмкін.

Аккумуляторды / құралды қорғау жүйесі

Құрал аккумуляторды / құралды қорғау жүйесімен жабдықталған, ол құрылғының қызмет ету мерзімінің қысқаруына жол бермеу үшін құрылғыны автоматты түрде өшіреді. Құрал мен аккумулятор келесі жағдайларда автоматты түрде өшеді:

- **Құралды шамадан тыс жүктеу**

Егер аккумулятор шамадан тыс жоғары токты тұтынса, құрал автоматты түрде тоқтайды. Бұл жағдайда құралды өшіріп, құралдың шамадан тыс жүктелуіне себеп болған әрекетті тоқтатыңыз. Содан кейін құралды қайта қосыңыз.

- **Құралдың қызып кетуі**

Егер құрал немесе аккумулятор қызып кетсе, құрал автоматты түрде тоқтайды. Бұл жағдайда құралды қайта қоспас бұрын құралды / аккумуляторды суытып алыңыз.

- **Аккумулятор заряды таусылған**

Егер жұмыс кезінде батарея заряды минимумға дейін төмендесе, құрал жұмысын тоқтатады-бұл қорғаныс жүйесін іске қосу және ақаулық емес. Батареяны шығарып, зарядтаңыз.

Құрастыру

НАЗАР АУДАРЫҢЫЗ:

- Құралмен кез-келген жұмысты жасамас бұрын, әрқашан құрал өшіріліп, аккумуляторлық батарея алынғанын тексеріңіз.
- Кез-келген монтаждау жұмыстарын орындау кезінде құралдың құлап кетуіне жол бермеу үшін әрдайым құралды жерге немесе жұмыс үстеліне қойыңыз.

Бояу багы және сорғыш түтік

НАЗАР АУДАРЫҢЫЗ: құралды орнатқаннан кейін әрқашан бактың бекітілу сенімділігін тексеріңіз. Нашар бекітілген бояу багы құралмен жұмыс жасау кезінде ажыратылып, жарақат алып, бояудың төгілуіне әкелуі мүмкін.

Бүріккіш басына бояу багы мен сорғыш түтікті орнату үшін келесі әрекеттерді орындаңыз:

1. Суретте көрсетілгендей су өткізбейтін тығыздағышты (1) сору түтігіне (2) бекітіңіз.

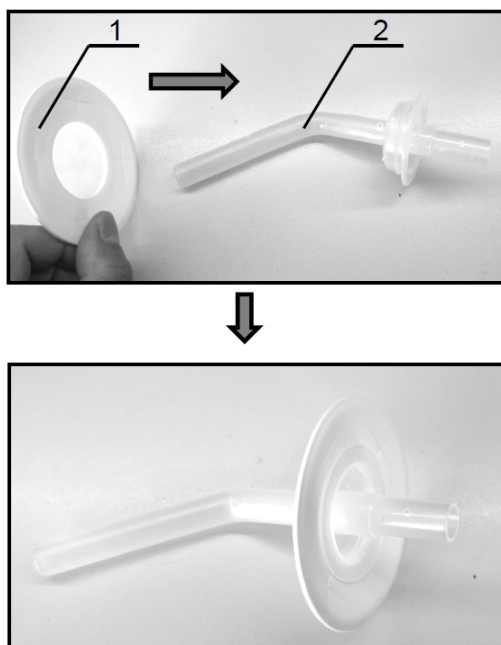

2. Түтікті бүріккіш басындағы (2) саңылауға (1) тоқтағанша салыңыз.

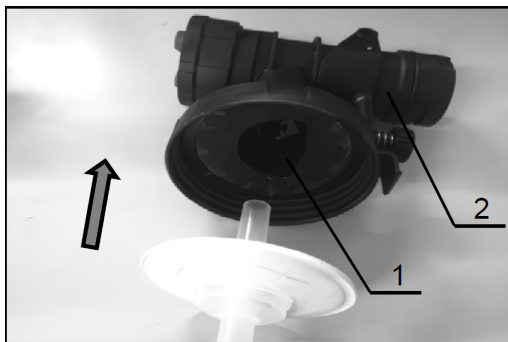

3. Бакты (1) қажетті тұтқырлық бояумен толтырыңыз. Максималды толтыру белгісіне назар аударыңыз (2) және осы шектен жоғары бояуды құймаңыз.

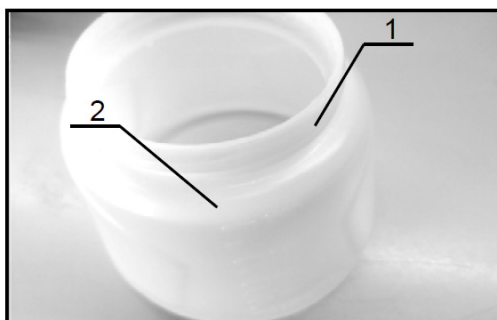

4. Бакты бояуды максималды пайдалану үшін сору түтігінің бағытын әртүрлі жұмыс жағдайларына сәйкес реттеңіз.

5. Бакты бүріккіш басына сағат тілімен мықтап бұрап бекітіңіз.
Бакты құралдан шығару үшін орнату қадамдарын кері ретпен орындаңыз.

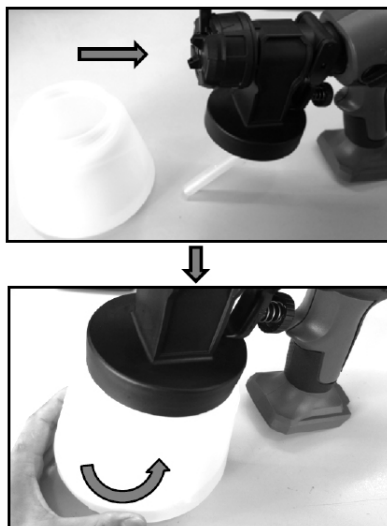

Бүріккіш басын құрастыру

НАЗАР АУДАРЫҢЫЗ: бүріккіш басын құрастырғаннан кейін, сомынның мықтап бекітілгеніне көз жеткізіңіз.

Бүріккіш басына сопло мен ауа қақпағын орнату үшін келесі әрекеттерді орындаңыз:

1. Бүріккіш бағыттағышты (1) бүріккіш басына (2) көрсетілгендей бекітіңіз.
2. Бүріккіш бастағы (2) ілмектерді саптамадағы (4) жіптермен (3) туралаңыз

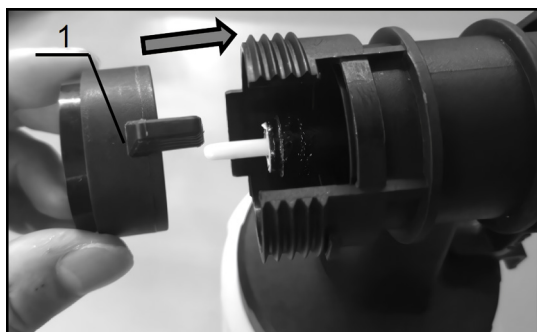

және оларды көрсетілгендей жалғаңыз.

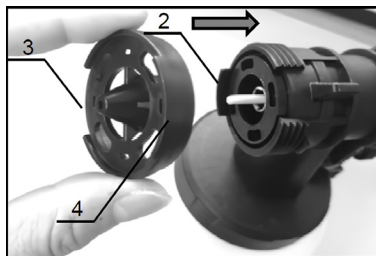

3. Алдыңғы қақпақты (5) тікелей қосқыш гайкаға (6) салып, бекітіңіз.

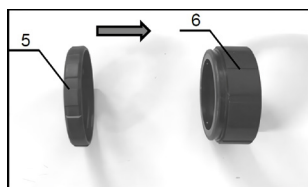

4. Ауа қақпағындағы (7) шығыңқы жерлерді гайкадағы (8) жіптермен туралаңыз және осылайша қақпақты гайкаға орнатыңыз.
5. Бүріккіш бастиекті жіптерге итеріп, сағат тілі бағытымен мықтап бұрап орнатыңыз.

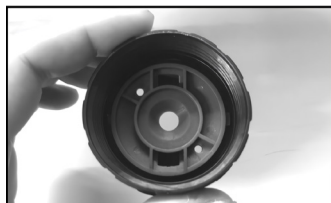
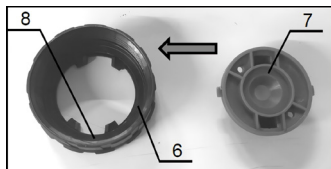

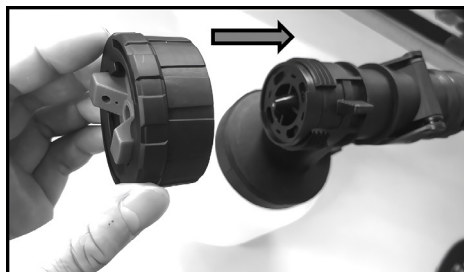

Бүріккіш басын алу/орнату

НАЗАР АУДАРЫҢЫЗ: бүріккіш басын орнатқаннан кейін оның құрал корпусына мықтап бекітілгеніне көз жеткізіңіз.

Бүріккіш басын құрал корпусынан ажырату үшін мына қадамдарды орындаңыз:

1. Құлыпты босату үшін төмен басыңыз (1).

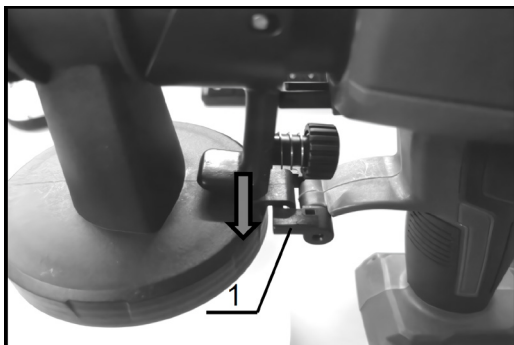

2. Құлыпты ашу үшін бүріккіш бастиекті (2) сағат тіліне қарсы 90 градусқа бұрыңыз.

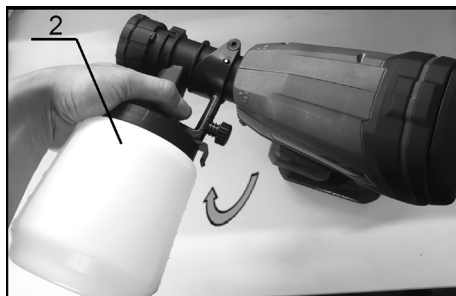

3. Күшпен бүріккіш бастиекті тартып, оны құрылғының корпусынан ажыратыңыз.



Бүрку үшін материалдарды дайындау

Жақсы нәтижеге қол жеткізу үшін материалды бүркуге дайындап, оны қажетті тұтқырлыққа дейін сұйылту керек.

ЕСКЕРТПЕ:

- Жұмысты бастамас бұрын материалда шаң, кір және май жоқ екеніне көз жеткізіңіз.
- Бүріккіш материалды мұқият араластырып, кесектер мен басқа бөлшектер болмауы керек.
- Осы немесе басқа материалды сатып алмас бұрын, бұл материалдың бояу бүріккішімен бүрку үшін жарамдылығын тексеру үшін әрқашан өндірушінің ұсыныстарына назар аударыңыз.

Тұтқырлықты өлшеу

Көптеген бояулар щеткамен қолдануға арналған және оларды бұрку алдында сұйылту керек. Бүріккіш бояуды дайындау кезінде бояуды сұйылту туралы өндірушінің кеңестерін орындаңыз. Қолданылатын бояудың тұтқырлығын анықтау үшін вискозиметрді қолданыңыз.

Материалдың тұтқырлығын анықтау

- Тұтқырлықты анықтамас бұрын бояуды жақсылап араластырыңыз.
- Вискозиметрді (1) бояумен толтырыңыз.
- Вискозиметр бос болған кезде сұйықтық вискозиметрден бояу багына (2) түсетін уақытты секундпен өлшеңіз, секундомерді тоқтатыңыз. Өлшенген уақыт — бояудың тұтқырлығы DIN/сек.

Төмендегі кестеде әр түрлі материалдар үшін ұсынылған DIN/сек тұтқырлығы көрсетілген. Егер материал вискозиметрден бакқа ұсынылған уақыттан ұзағырақ құйылса, оны сұйылту керек. Қолайлы еріткіштің аз мөлшерін араластырыңыз және қажетті тұтқырлыққа жеткенше біртіндеп сұйылтыңыз.

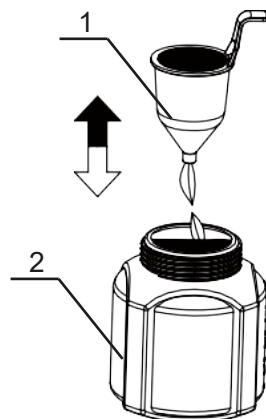

Материал	Тұтқырлық (DIN/сек)
Еріткіш негізіндегі бояулар	15–50
Астар	25–50
Екі компонентті бояулар	20–50
Лактар	15–40
Сумен сұйылтылатын бояулар	20–40
Автомобиль бояулары	20–40
Морилкалар	Сұйылтудың қажеті жоқ

Құралды қосу

НАЗАР АУДАРЫҢЫЗ: аккумулятор блогын құралға орнатпас бұрын, қуат түймесі дұрыс жұмыс істеп, босату кезінде Өшіру күйіне оралатынын әрдайым тексеріңіз.

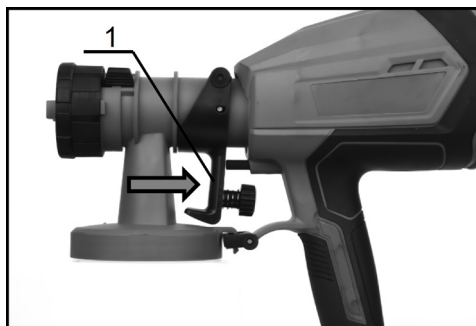

Құралды қосу үшін қосу батырмасын басыңыз (1). Құралды өшіру үшін қосу батырмасын босатыңыз.

Бүркіуді баптау

НАЗАР АУДАРЫҢЫЗ: құрал қосылған кезде бүріккіш бағыттағышты бұрамаңыз.

Алдыңғы қақпақты (1) сағат тілімен қажетті орынға бұраңыз (Сурет А). В, С және D суреттері тиісті бүріккіш параметрлері бар ауа қақпағының позицияларын көрсетеді:

- В суреті: бүріккіш бағыттағыш көлденең күйде — бояған кезде оң және сол жаққа тік алау;
- С суреті: бүріккіш бағыттағыш тік орналасқан — бояған кезде жоғары-төмен көлденең алау;
- D суреттері: бүріккіш бағыттағыш 45 градус бұрышта — бұрыштарды, жиектерді, қол жетімді беттерді бояу кезінде дөңгелек алау.

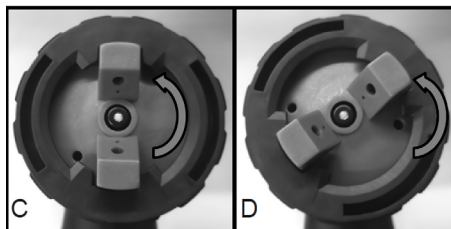
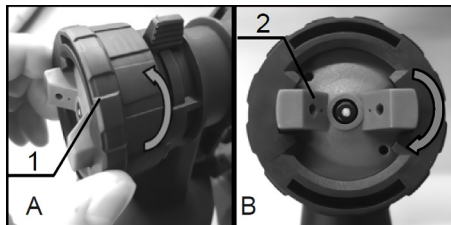

Материалды беру көлемін реттеу

НАЗАР АУДАРЫҢЫЗ: бояуды тұтыну реттегішін тым қатты босатпаңыз (сағат тіліне қарсы бұраңыз), әйтпесе реттегіш құлап кетеді.



Материалды беру көлемін бояу ағынын реттегіш көмегімен реттеуге болады. Реттегішті материалдың қажетті көлеміне жеткенше бұраңыз. Материалды беру көлемін ұлғайту үшін реттегішті сағат тіліне қарсы (+) және материалды беру көлемін азайту үшін сағат тіліне қарсы (–) бұраңыз. Нашар реттелген материалды беру көлемі сопладағы бояудың шоғырлануына әкеліп соғады, бұл беттің біркелкі емес бояуына әкеледі. Жақсы реттелген материалды беру көлемі бояудың бүкіл бетіне біркелкі таралуына мүмкіндік береді.

Алау қарқындылығын реттеу

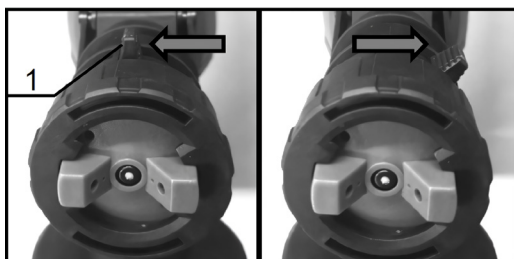

Құрал жұмыс істеп тұрған кезде алаудың қарқындылығын реттеуге болады. Қарқындылықты арттыру үшін бүрку бағыттағышын (1) оңға, ал қарқындылығын азайту үшін солға қарай тартыңыз.

ЕСКЕРТПЕ:

- Жұмысқа кіріспес бұрын бояу бағында жеткілікті материал бар екеніне көз жеткізіңіз.
- Жұмысты бастамас бұрын, бояу бүріккішін кез-келген заттың кішкене аймағына бағыттаңыз және материалды бетіне жағудың қолайлы әдісін анықтап, материалды жеткізудің қолайлы көлемін реттеу үшін бүркүді бастаңыз.
- Бояудан бұрын таңдалған бетті алдын-ала өңдеу керек, беті тегіс және таза, шаң бөлшектерінсіз болуы керек.
- Бояуды жоспарламайтын жерлерді сапалы бояу таспасымен жапқаныңызға көз жеткізіңіз.

Бүрку техникасы

1. Бояу бағын бүріккіш басына орнатыңыз.
2. Аккумуляторлық блокты орнатыңыз.
3. Жұмысты бастау үшін қосу батырмасын басыңыз.

Жақсы нәтижеге қол жеткізу үшін бояу бүріккішін тура және боялған бетке параллель ұстаңыз. Саптаманы боялатын беттен 5–15 см қашықтықта ұстаңыз. Бояу бүріккішті боялатын бет бойымен жүргізуді белгіленген алауға сәйкес бағытта үздіксіз зигзаг сызығымен жүзеге асырыңыз: көлденең-тік алау кезінде; тігінен-көлденең алау кезінде.

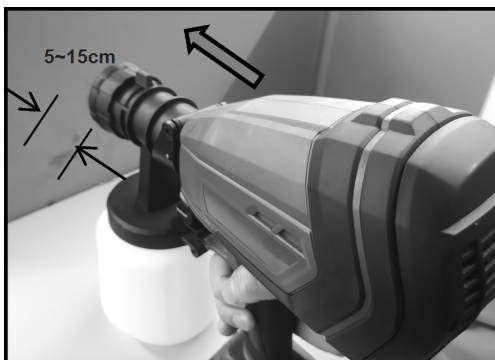

Күтім және қызмет көрсету

НАЗАР АУДАРЫҢЫЗ:

- Құрылғыны тазарту үшін бензин және т.б. пайдаланбаңыз, әйтпесе бұл құралдың корпусына түсіп, оны деформациялануына немесе жарықтар пайда болуына әкелуі мүмкін.
- Тазалауға кіріспес бұрын, құрылғының өшірулі екеніне және аккумулятор блогының алынғанына көз жеткізіңіз.
- Әр қолданғаннан кейін әрдайым бояу бүріккішін шайыңыз. Бұл талапты орындамау магистральдар мен соплаларды бітеуге әкелуі мүмкін.

Құрылғыны дымқыл шүберекпен тазалаңыз, абразивті жуғыш заттарды немесе еріткіштерді пайдаланбаңыз. Сұйықтықтың құрылғыға енуіне жол бермеңіз және құрылғыны сұйықтыққа батырмаңыз.

1. Пайдалану аяқталғаннан кейін құрылғыны өшіріп, соплада қалған материал бояу ыдысына қайта оралуы үшін қосу батырмасын тағы бір рет басыңыз.
2. Бакты алып тастаңыз және одан қалған материалды ағызыңыз.
3. Бакқа еріткіш немесе су құйыңыз. Бакты бүріккішке қайта орнатыңыз. Құрылғыны қосыңыз және құйылған еріткішті немесе суды сопладан таза еріткіш немесе су шыққанша ыдысқа шашыратыңыз себіңіз. Құрылғыны өшіріңіз.
4. Бакты, сорғыш түтікті алып тастаңыз және оларды Е суретінде көрсетілгендей бакты тазартуға арналған тазарту щеткасымен (1) мұқият тазалаңыз.
5. Сопланы аздап босатыңыз, сомынды бұрап алыңыз да, сопланы цилиндрден алыңыз, ауа қақпағын алыңыз.
6. F суретте көрсетілгендей, соплоны, ауа қалпақшасын және салмалы сомынды сұйылтқышпен тазарту үшін (2) сопланы тазарту үшін инені пайдаланыңыз.
7. Бояу бүріккішін жинаңыз.
8. Құрылғының сыртқы бөлігін және бакты суға немесе еріткішке сәл малынған шүберекпен тазалаңыз.
9. Салмалы сомынды бұрап алыңыз, ауа қақпағын және соплоны алыңыз. Қақпақ пен соплоны щеткамен, сумен немесе еріткішпен тазалаңыз.

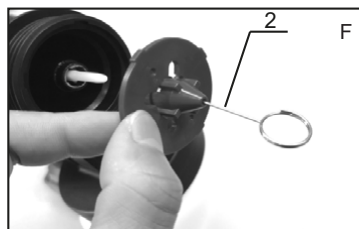
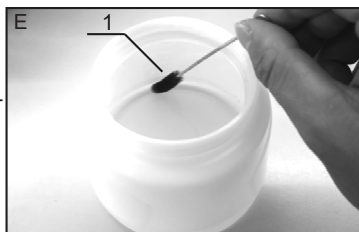

10. Ауа сүзгісін ластанған кезде тазалаңыз. Мұны істеу үшін екі бұранданы (1) сағат тіліне қарсы бұрап, қақпақты (3) алыңыз және сүзгіні (2) алыңыз. Тазалағаннан кейін сүзгіні қайта орнатыңыз.
ЕСКЕРТПЕ: науа сүзгісі жоқ құрылғыны пайдаланбаңыз.

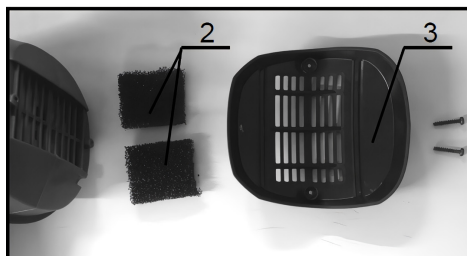
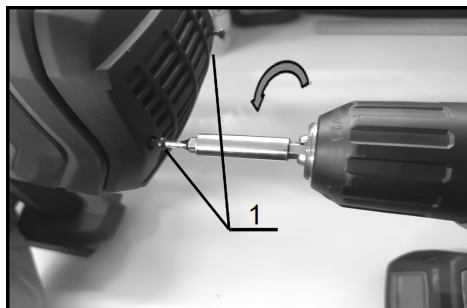

Ықтимал проблемалар және олардың шешімі

Проблема	Себеп	Шешім
Саптамадан бүрку жоқ	Саптама бітелген	Саптаманы тазалаңыз
	Сору түтігі бітелген	Түтікті тазалаңыз
	Бояу шығынын реттегіш минимумға орнатылған	Материалды беру көлемін көбейтіңіз
	Сорғыш түтік немесе бояу бағы дұрыс орнатылмаған	Түтікті немесе бояу бағын дұрыс орнатыңыз
	Материалдың тым жоғары тұтқырлығы	Материалды сұйылтыңыз
Материал Саптама тамшылайды	Саптама бос бұралған	Саптаманы мықтап бұраңыз
	Саптама тозған	Саптаманы ауыстырыңыз
	Материал скапливается на воздушном колпачке или сопле	Бөлшектерді тазалаңыз
Тым үлкен бүрку бөлшектері	Материалдың тұтқырлығы тым жоғары	Материалды сұйылтыңыз
	Материалдың көлемі тым үлкен	Материалды беру көлемін азайтыңыз
	Бактағы қысым тым аз	Бакты мықтап тартыңыз
Материалдың біркелкі берілмеуі	Бактағы материал аяқталды	Материал қосыңыз
	Ауа сүзгісі қатты ластанған	Сүзгіні тазалаңыз немесе ауыстырыңыз
Материал беттен ағып жатыр	Тым көп материал қолданылып жатыр	Материалды беру көлемін азайтыңыз

Монтаждау, сақтау, тасымалдау (тасу), өткізу және кәдеге жарату ережелері мен шарттары

- Құрылғы ешқандай монтажды немесе тұрақты бекітуді қажет етпейді.
- Құрылғы ауа температурасы 5 °С-тан 40 °С-қа дейін және ауаның салыстырмалы ылғалдылығы 80% - дан аспайтын өндіруші мен тұтынушының жылытылатын үй-жайларында қаптамада сақталуы керек. Үй-жайларда коррозия тудыратын агрессивті қоспалар (қышқыл булары, сілтілер) болмауы тиіс
- Құрылғыны тасымалдау құрғақ ортада жүзеге асырылуы тиіс.
- Құрылғы мұқият өңдеуді қажет етеді, оны шаң, кір, соққы, ылғал, от және т. б. әсерінен қорғаңыз.
- Құрылғыны өткізу жергілікті заңнамаға сәйкес жүргізілуі керек.
- Бұйымның қызмет ету мерзімі аяқталғаннан кейін оны қарапайым тұрмыстық қоқыспен бірге тастауға болмайды. Оның орнына, ол федералды немесе жергілікті заңнамаға сәйкес қайта өңдеу және қайта өңдеу үшін электрлік және электронды жабдықты тиісті қабылдау бекетіне қайта өңдеуге жіберіледі. Осы бұйымды дұрыс жоюды қамтамасыз ете отырып, сіз табиғи ресурстарды үнемдеуге және қоршаған ортаға және адамдардың денсаулығына зиян келтірмеуге көмектесесіз. Бұл бұйымды қабылдау және жою бекеттері туралы қосымша ақпаратты жергілікті муниципалды органдардан немесе тұрмыстық қалдықтарды шығаратын кәсіпорыннан алуға болады.
- Құрылғының ақаулығы анықталған жағдайда дереу уәкілетті қызмет көрсету орталығына хабарласыңыз немесе құрылғыны кәдеге жаратыңыз.



Қосымша ақпарат

Өндіруші: Нинбо Лянъе Электрик Эпплайнсис Ко., Лтд.

Цяньхоучэнь ауылы, Юньлун, Иньчжоу ауданы, Нинбо қаласы, Чжэцзян провинциясы, Қытай.

Қытайда жасалған.

Импортер / юр. лицо, принимающее претензии в Казахстане:

ТОО «ДНС КАЗАХСТАН», г. Нур-Сұлтан, р-н Сарыарқа, пр-т Сарыарқа, зд. 12, Казахстан.

Импорттаушы / Қазақстанда шағымдар қабылдайтын заңды тұлға:

«DNS QAZAQSTAN (ДНС КАЗАХСТАН)» ЖШС, Нұр-Сұлтан қаласы, Сарыарқа ауданы, Даңғылы Сарыарқа, ғимарат 12, Қазақстан.

Адрес электронной почты / электронды пошта мекен-жайы: info@dns-shop.kz

Тауар КО ТР (ЕАЭО) талаптарына сәйкес келеді.

Өнім ерекшеліктері, өнім туралы ақпарат, оның конфигурациясы және функционалдығы пайдаланушыға алдын ала ескертусіз өзгертілуі мүмкін.

EAC

Өндіріс күні пайдаланушы нұсқаулығының орыс тіліндегі нұсқасында көрсетілген. V.7

Өндіруші келесі жағдайларда кепілдік міндеттемелерін көтермейді:

- Кепілдік мерзімі аяқталды.
- Егер жеке (тұрмыстық, отбасылық) қажеттілікке арналған өнім кәсіпкерлік қызметті жүзеге асыру үшін, сондай-ақ оның тікелей мақсатына сәйкес келмейтін өзге де мақсаттарда пайдаланылса.
- Дайындаушы өнімді пайдалану кезінде пайдаланушы нұсқаулығының талаптарын бұзу, өнімді орнату және оған қызмет көрсету жөніндегі ұсынымдарды, қосу қағидаларын сақтамау салдарынан (өнімнің өзіне де, онымен байланысты өнімдерге де сәйкес келмейтін желілік кернеудің әсері нәтижесінде пайда болған қысқа тұйықталулар), өнімді сақтау және тасымалдау кезінде өнімнің иесі және/немесе үшінші тұлғалар шектен ықтимал материалдық, моральдық және өзге де зиян үшін жауапты болмайды.
- Механикалық зақымданудың барлық жағдайлары: өнімді пайдалану кезінде алынған жырықтар, жарықтар, деформациялар, соққы іздері, майысулар және т.б.
- Бөгде модификацияның, мұндай жұмыстарды жүргізуге уәкілетті емес адамдардың рұқсатсыз жөндеудің іздері бар. Егер ақау өнімнің конструкциясының немесе схемасының өзгеруінен, дайындаушы көздемеген сыртқы құрылғылардың қосылуынан, Қазақстан Республикасының заңнамасына сәйкес сәйкестік сертификаты жоқ құрылғыны пайдаланудан туындаған болса.
- Егер өнімнің ақауы еңсерілмейтін күштің әсерінен (табиғи элементтер, өрттер, су тасқыны, жер сілкінісі, тұрмыстық факторлар және Дайындаушыға тәуелді емес басқа жағдайлар) немесе Дайындаушы болжай алмайтын үшінші тұлғалардың әрекеттерінен туындаса. Ақау өнімнің толық немесе ішінара істен шығуына әкелген өнімнің ішіне бөгде заттардың, нәрселердің, сұйықтықтардың, жәндіктердің немесе жануарлардың енуінен, агрессивті ортаның әсерінен, жоғары ылғалдылықтан, жоғары температурадан туындаған болса.
- Өнімнің идентификациясы жоқ немесе сәйкес келмейді (сериялық нөмір). Егер зақымданулар (кемшіліктер) зиянды бағдарламалық жасақтама әсерінің салдарынан; өнімнің бағдарламалық ресурстарына қолжетімділіктің болмауына әкеп соққан парольдерді (кодтарды) орнату, ауыстыру немесе жою, оларды қалпына келтіру/қалпына келтіру мүмкіндігінсіз, БЖ жеткізушісінің осы қызметті ұсынуының болмауына байланысты болса.
- Егер жұмыс ақаулары қуат беруші, кәбілдік, телекоммуникациялық желілердің, радиосигнал қуатының стандарттарға немесе техникалық регламенттерге сәйкес келмеуінен, оның ішінде рельеф ерекшеліктерінен және басқа да осыған ұқсас сыртқы факторлардан, бұйымның желі әрекет ету аймағында немесе одан тыс пайдаланылуынан туындаған болса.
- Егер зақымданулар стандартты емес (бастапқы емес) және/немесе сапасыз (зақымдалған) шығыс материалдарын, керек-жарақтарды, қосалқы бөлшектерді, қуат элементтерін, әртүрлі типтегі ақпарат тасымалдағыштарды (CD, DVD дискілерді, жад карталарын, SIM карталарын, картридждерді қоса алғанда) пайдаланудан туындаса.
- Егер кемшіліктер сәйкес келмейтін контентті (әуендер, графика, бейнелер және басқа файлдар, Java қосымшалары және ұқсас бағдарламалар) алуға, орнатуға және пайдалануға байланысты болса.
- Осы өніммен жанасып жұмыс істейтін басқа жабдыққа келтірілген залалға.

Кепілдік талоны

SN/IMEI: _____

Кепілдікке қойылған күні: _____

Дайындаушы кепілдік мерзімі ішінде құрылғының үздіксіз жұмыс істеуіне, сондай-ақ материалдар мен жиынтықтарда ақаулардың болмауына кепілдік береді. Кепілдік кезеңі өнімді сатып алған сәттен бастап есептеледі және тек жаңа өнімдерге қолданылады.

Кепілдік қызмет көрсету пайдаланушының нұсқаулығына сәйкес өнімді пайдалану шартымен кепілдік мерзімі ішінде тұтынушының кінәсіз істен шыққан элементтерді тегін жөндеуді немесе ауыстыруды қамтиды. Элементтерді жөндеу немесе ауыстыру уәкілетті қызмет көрсету орталықтарының аумағында жүзеге асырылады.

Кепілді мерзім: 24 ай.

Пайдалану мерзімі: 48 ай.

Сервистік орталықтардың өзекті тізімі келесі мекенжай бойынша:

<https://www.dns-shop.ru/service-center/>

Кепілдік міндеттемелер және тегін сервистік қызмет көрсету егер оларды ауыстыру өнімді бөлшектеуге байланысты болмаса, тауардың жиынтықтығына кіретін, төменде санамаланған керек-жарақтарға қолданылмайды:

- ҚБП (қашықтан басқару пульті) арналған қуат элементтері (батарейкалар).
- Жалғағыш кәбілдер, антенналар және оларға арналған адаптерлер, құлаққаптар, микрофондар, «HANDS-FREE» құрылғылары; жиынтықта жеткізілетін әртүрлі типтегі ақпарат тасығыштар, бағдарламалық жасақтама (БЖ) және драйверлер (өнімнің қатты магниттік дискілеріндегі жинақтағышқа алдын ала орнатылған БЖ қоса алғанда, бірақ онымен шектелмей), сыртқы енгізу-шығару құрылғылары және манипуляторлар.
- Қаптар, сөмкелер, белдіктер, тасымалдауға арналған баулар, монтаждық құрылғылар, құралдар, бұйымға қоса берілетін құжаттама.
- Табиғи тозуға ұшырайтын шығын материалдары мен бөлшектер.



www.finepower.ru