

Пайдалану бойынша нұсқаулық

FinePower
OneBase CZSBL35
аккумуляторлы
шынжырлы ара

FinePower

Мазмұны

Құрылғы мақсаты	5
Сақтық шаралары.....	5
Аккумуляторлы батареямен жұмыс бойынша ұсыныстар (Li-pol/Li-ion)	8
Құрылғы схемасы	10
Жұмысқа дайындық	11
• Ара тізбегін алу	11
• Ара тізбегін орнату.....	12
• Тізбектің керілуін реттеу.....	13
• Тізбек тығынын тексеру.....	14
• Тізбектің еркін тоқтауын тексеру.....	14
• Ара тізбегін майлау.....	15
Шынжырлы арамен жұмыс	16
• Бұтақтарды кесу	18
• Талшықтарға параллель кесу және ойық кесу.....	18
• Орманды кесу	18
Электр құралын алып жүру.....	21
Қызмет көрсету және күтім.....	21
• Ара тізбегін қайрау	21
• Бағыттаушы жолақты тазалау	21
• Тісті жұлдызшаның қақпағын тазалау	22
• Май шығатын жерді тазалау	22
• Тізбекті ауыстыру	22
Ықтимал проблемалар және олардың шешімі	23
Аккумулятор мен зарядтау құрылғысының жұмысы.....	24
• Аккумуляторды зарядтау.....	24
Электр құралын сақтау.....	25
Жинақталым.....	25
Техникалық сипаттамалары	26
Монтаждау, сақтау, тасымалдау (тасу), өткізу және кәдеге жарату ережелері мен шарттары	26
Қосымша ақпарат.....	27

Құрметті сатып алушы!

Біздің өнімді таңдағаныңыз үшін алғыс айтамыз.

Біз Сізге сапалы, функционалды және жоғары талаптарға сәйкес әзірленген және жасалған өнімдер мен құрылғыларды ұсынуға қуаныштымыз. Пайдалануды бастамас бұрын, Сіздің қауіпсіздігіңізге қатысты маңызды ақпаратты, сондай-ақ өнімді дұрыс пайдалану және оған күтім жасау бойынша ұсыныстарды қамтитын осы нұсқаулықты мұқият оқып шығыңыз. Осы Нұсқаулықтың сақталуына назар аударыңыз және оны өнімді одан әрі пайдалану кезінде анықтамалық материал ретінде пайдаланыңыз.

Құрылғы мақсаты

Электр шынжырлы ара — электр қозғалтқышымен жұмыс істейтін, ағаш кесуге (аралауға) арналған, шынжыр кесу элементінің рөлін атқарады.

Сақтық шаралары

Жұмыс орнындағы қауіпсіздік

- Жұмыс орны жақсы жарықтандырылған және таза болуы керек. Жұмыс орнындағы ретсіз немесе жарықсыз жерлер жұмыс кезінде жазатайым оқиғаларға әкелуі мүмкін.
- Бұл электр құралын құрамында жанғыш сұйықтықтар, тұтанғыш газдар немесе шаң бар жерде пайдаланбаңыз. Құрал жұмыс кезінде және қосу және өшіру кезінде ұшқындарды тудырады, бұл шаң немесе түтіннің тұтануы мүмкін.
- Электр құралдарымен жұмыс істеп жатқанда балалар мен қасындағы адамдарды жұмыс аймағыңыздан алыс ұстаңыз. Электр құралын басқаруды жоғалтуыңыз мүмкін.

Электр қауіпсіздігі

- Электр тогының соғуына қарсы қажетті сақтық шараларын орындаңыз. Электр құралының корпусы мен жылыту құбырлары, тоңазытқыштар сияқты жерге тұйықталған беттердің жанасуын болдырмаңыз.
- Электр құралдарын ылғалдан, жаңбырдан және ылғалдан қорғаңыз. Электр құралына судың түсуі электр тогының соғу қаупін арттырады.

Жеке қауіпсіздік

- Сергек болыңыз, не істеп жатқаныңызды бақылаңыз және электр құралын дұрыс пайдаланыңыз. Шаршаған кезде немесе есірткінің, алкогольдің немесе есірткінің әсерінен электр құралдарын пайдаланбаңыз. Электр құралын пайдалану кезінде бір сәт назар аудармау ауыр жарақатқа әкелуі мүмкін.
- Электр құралының жұмыс түріне байланысты жеке қорғаныс құралдарын (бет қалқан, тайғақ емес аяқ киім, қалпақ немесе есту қабілетін қорғау) пайдалану жарақат алу қаупін азайтады.
- Электр құралын байқаусызда қосуға жол бермеңіз. Электр құралын қуат көзіне және/немесе батареяға қоспас бұрын құрылғының өшірілгеніне көз жеткізіңіз. Электр құралын ажыратқыштан ұстамаңыз.
- Электр құралын қоспас бұрын орнату құралын немесе кілттерді алыңыз. электр құралы немесе электр құралының айналмалы бөлігіндегі кілт жарақатқа әкелуі мүмкін.
- Электр құралын пайдаланған кезде әрқашан тұрақты күйді және тепе-теңдікті сақтаңыз. Бұл күтпеген жағдайларда құралды жақсырақ басқаруға мүмкіндік береді.
- Сәйкес жұмыс киімін киіңіз. Бос киім немесе зергерлік бұйымдарды кимеңіз. Шашты, киім мен қолғапты қозғалатын бөліктерден алыс ұстаңыз.
- Шаң сорғыш және шаң жинағыш құрылғыларды орнату мүмкін болса, олардың қосылымын және дұрыс жұмысын тексеріңіз.
- Шаң сорғышты пайдалану шаң тудыратын қауіпті азайтады.
- Электр қуаты өшіп қалса немесе электр құралы басқа да байқаусызда сөніп қалса, қосқышты дереу «OFF» күйіне бұраңыз. Электр қуатының үзілуі кезінде құрылғы қосулы күйде қалдырылған болса, қуат қалпына келтірілгенде ол өздігінен іске қосылады, бұл пайдаланушының жарақат алуына және/немесе мүліктің зақымдалуына әкелуі мүмкін.

Электр құралдарын дұрыс пайдалану

- Электр құралын шамадан тыс жүктемеңіз. Жұмысты орындауға арналған электр құралдарын ғана пайдаланыңыз. Дұрыс электр құралының көмегімен сіз көрсетілген қуат ауқымында жақсырақ және сенімдірек жұмыс істей аласыз.
- Ақауы бар электр құралын пайдаланбаңыз. Қосуға немесе өшіруге болмайтын электр құралы қауіпті және жөндеуді қажет етеді.
- Электр құралын орнатпас бұрын, керек-жарақтарды ауыстырмас бұрын және жұмысты тоқтатпас бұрын электр құралын розеткадан суырыңыз және/немесе батареяны алыңыз. Бұл электр құралының байқаусызда қосылуын болдырмайды.
- Осы нұсқауларға сәйкес электр құралдарын, керек-жарақтарды, электр құралдарын және т.б. пайдаланыңыз. Жұмыс жағдайын және атқарылатын жұмыстарды қарастырыңыз. Электр құралдарын мақсатсыз жұмыс үшін пайдалану қауіпті жағдайларға әкелуі мүмкін.
- Құрылғы балалардың немесе физикалық, сенсорлық немесе ақыл-ой мүмкіндіктері шектеулі адамдардың пайдалануына арналмаған.
- Қолданбаған кезде электр құралдарын құрғақ, балалардың қолы жетпейтін жабық жерде сақтау керек! Осы нұсқауларды оқымаған адамға электр құралын пайдалануға рұқсат бермеңіз.

Шынжырлы араның қауіпсіздік шаралары

- Жарақат алмас үшін жұмыс кезінде электр құралының қозғалатын бөліктеріне қол тигізбеңіз.
- Күйіп қалмас үшін пайдаланғаннан кейін электр құралының қозғалатын бөліктеріне қол тигізбеңіз - электр құралын суытып алыңыз.
- Электр құралдарымен жұмыс істегенде әрқашан қауіпсіздік көзілдірігін киіңіз. Шаң түзетін материалдармен жұмыс істегенде, тыныс алу органдарын (респиратор) қорғаңыз.
- Шынжырлы араны ағашта қолданбаңыз. Ағашта шынжырлы араны пайдалану жарақатқа әкелуі мүмкін.
- Жүктің әсерінен майысқан бұтақтарды кесу кезінде бұтақты кенеттен түзетпеуге тырысыңыз. Ағаш талшықтарындағы керілу босатылған кезде, серіппелі тармақ операторға соғылуы және/немесе шынжырлы араны бақылаудан шығаруы мүмкін.
- Бұталар мен көшеттерді кесу кезінде өте сақ болыңыз. Жұқа материал ара тізбегіне ілініп, сізге қарай ұшып кетуі немесе тепе-теңдікті бұзуы мүмкін.
- Құрылғыны тек ағаш кесу үшін пайдаланыңыз. Шынжырлы араны пластмасса, кірпіш немесе ағаш емес құрылыс материалдарын кесу сияқты мақсатынан басқа мақсаттарда пайдаланбаңыз. Шынжырлы араны тағайындаудан басқа мақсаттарда пайдалану электр құралының зақымдалуына және оператордың жарақаттануына әкелуі мүмкін.

Аккумуляторлы батареямен жұмыс бойынша ұсыныстар (Li-pol/Li-ion)

АКБ-ның табиғи тозуы

Құрылғыны ұзақ сақтау және пайдалану кезінде аккумулятор (бұдан әрі «АКБ» деп аталады) заряды мен сыйымдылығын жоғалтуға бейім. Құрылғыны пайдалану кезеңінде 300 зарядтау-разряд циклінен кейін (құрылғыны пайдаланудың шамамен бір жылы) АКБ сыйымдылығы номиналдыдан 80% дейін төмендеуі мүмкін деп күтуге болады. 400 зарядтау-разряд циклінен кейін АКБ-ның сыйымдылығын номиналды сыйымдылықтың 60%-на дейін азайтуға болады. Белгіленген шектерде және уақыт кезеңдерінде сыйымдылықтың ішінара төмендеуі АКБ-ның табиғи тозуы болып табылады, бұл ақаулық емес.

АКБ құрылғыдан бөлек сақталса да зарядын жоғалтады. Өздігінен разряд айына шамамен 5% құрайды. АКБ құрылымы бойынша қысқа мерзімді және олар жұмыс істейтініне немесе пайдаланбағанына қарамастан үнемі тозып отырады. Бұл деградация неғұрлым қарқынды болса, соғұрлым жоғары температура және зарядтың мәні «оңтайлыдан» (қауіпсіздік тұрғысынан) 40% тең деп есептеледі. Басқаша айтқанда, егер АКБ пайдаланылмаса, зарядты 40–50% деңгейінде ұстау мағынасы бар.

Аккумуляторлы батарея зарядтау-разрядтау мүмкіндігі оған орнатылған контроллер арқылы басқарылады. Бұл бастапқы жинаққа кірмейтін сыртқы зарядтағыштардағы мәжбүрлі «жылдам зарядтау» режимдеріне өте қарсы, өйткені зарядтау және разряд токтары шектеулі.

Аккумуляторлы батареяда «жад эффектісі» деп аталатын нәрсе жоқ. АКБ зарядтауды/разрядтауды кез келген заряд деңгейінен бастауға болады. Көптеген құрылғыларда зарядтау-разряд дәрежесінде шектеулер бар — контроллер, мысалы, заряд 90% асқан болса, батареяны зарядтауға рұқсат бермеуі мүмкін. Сондай-ақ, ол АКБ толық зарядсыздануына жол бермейді, оның элементтерінің істен шығуына жол бермейді («терең разряд» әсеріне байланысты).

Егер АКБ 2 апта немесе одан да көп уақыт бойы зарядсызданған күйде болса, оның элементтерінде сыйымдылықты жоғалтудың қайтымсыз процесі жүреді, нәтижесінде АКБ өзі істен шығады.

Құрылғының АКБ таусылған болса және біраз уақыт пайдаланылмаса, құрылғы жұмысын қайта бастамас бұрын оны зарядтағышқа қосуды күйде шамамен 1–2 сағатқа қалдыру керек.

Температура режимін сақтаңыз

АКБ-ны зарядталған күйде +15 °C-тан +35 °C-қа дейінгі температурада сақтау керек. АКБ өте жоғары (50 °C жоғары) және өте төмен (-30 °C төмен) қоршаған орта температураларында ұзақ жұмыс істеуге шыдамайды.

Құрылғыны тікелей күн сәулесінің астында қалдырмаңыз және оны электр жылытқыштары сияқты жылу көздеріне жақын жерде қалдырмаңыз.

Бөлшектемеңіз, өртемеңіз немесе зақымдалған АКБ-ны пайдаланбаңыз

Ешбір жағдайда АКБ өзіңіз бөлшектемеңіз және олардың элементтерін зарядтамаңыз, мұны білікті мамандар жасау керек. Элементтердің тесілуі немесе жаншылуы ішкі қысқа тұйықталуға, содан кейін өрт пен жарылысқа әкелуі мүмкін. АКБ корпусының қысымы төмендегенде, су ұяшыққа түсуі мүмкін немесе атмосфералық ылғал конденсациялануы мүмкін, бұл сутегі мен өрттің бөлінуімен реакцияға әкелуі мүмкін. Зақымдалған АКБ адам денсаулығына зиянды заттарды шығарады.

Егер АКБ қалыпты режимде жұмысын тоқтатқан болса, қандай да бір себептермен ол деформацияланған (ісінген, тартылған және т.б.) болса, сіз дереу уәкілетті қызмет көрсету орталығына хабарласуыңыз керек.

HA3AP AУДАPЫҢЫЗ: АКБ қызмет ету мерзімі желі параметрлеріне (Wi-Fi, 3G, LTE) және басқа да көптеген факторларға (CPU жүктемесі, LCD жарықтығы және т.б.) байланысты; нақты жұмыс сағаттары көрсетілгендерге сәйкес келмеуі мүмкін. АКБ зарядтау циклдарының шектеулі саны бар және оны біраз уақыттан кейін ауыстыру қажет болуы мүмкін (АКБ шектеулі кепілдік шарттарын кепілдік картасынан қараңыз). АКБ қызмет ету мерзімі пайдалану мен параметрлерге байланысты.

Өнімнің қызмет ету мерзімі

Өнімнің қызмет ету мерзімі — 4 жыл.

Көрсетілген қызмет мерзімі, егер пайдаланушы осы нұсқаулықтың талаптарын сақтаса жарамды болады.

Маңызды сәтсіздіктер тізімі

- Күшті ұшқындармен қолданбаңыз.
- Қатты діріл пайда болса, қолданбаңыз.
- Сынған немесе ашық электр кабелімен пайдаланбаңыз.
- Түтін өнімнің денесінен тікелей пайда болса, қолданбаңыз.

Персоналдың мүмкін қате әрекеттері

- Зақымдалған тұтқамен немесе зақымдалған қорғаныс қақпағымен қолданбаңыз.
- Жаңбыр кезінде ашық ауада пайдаланбаңыз.
- Корпусқа су кірсе, қоспаңыз.

Шектеулі күйлердің критерийлері

- Өнімнің денесі зақымдалған.

Құрылғы схемасы

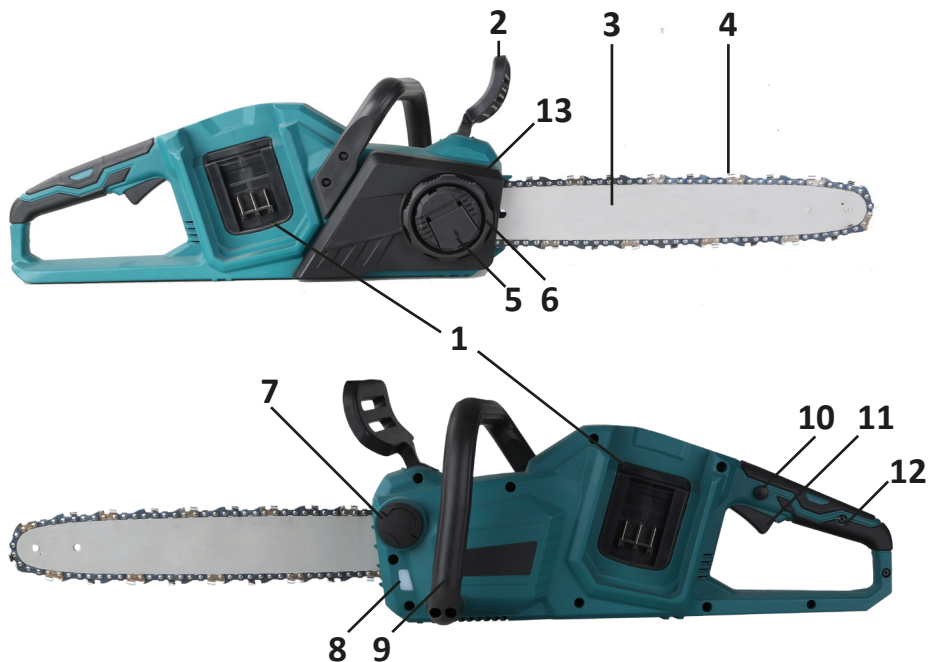

1. Аккумуляторлы батарея бөлімі.
2. Қорғаныс қалқаны.
3. Бағыттаушы жолақ.
4. Шынжыр.
5. Тұтқаны қол.
6. Тізбектің керілу реттегіші.
7. Май резервуарының қақпағы.
8. Май резервуарының терезесі.
9. Алдыңғы тұтқа.
10. Ауыстыру құлыптау батырмасы.
11. Ауыстыру.
12. Артқы тұтқа.
13. Корпус қақпағы.

Жұмысқа дайындық

Қызмет мерзімін ұзарту үшін электр құралын үздіксіз пайдаланбаңыз. Қызып кетудің алдын алу үшін жұмыс ұзақтығы 10–15 минуттан аспауы керек. Үзіліс кезінде құрал салқындатылуы керек. Қыздыру дәрежесі және ара қозғалтқышын салқындату үшін тоқтату қажеттілігі органолептикалық әдіспен анықталады.

Ескертпелер:

- Кез келген реттеулер немесе электр құралының жұмысын тексеру алдында әрқашан электр құралының өшірілгеніне, аккумуляторлы батареяның шығарылғанына және алдыңғы қорғаныс (2) алға қарай итерілгеніне көз жеткізіңіз.
- Сіздің қауіпсіздігіңіз үшін бұл электр құралы электр құралының байқаусызда іске қосылуын болдырмайтын ажыратқыш құлыптау батырмасымен (10) жабдықталған.
- Электр құралын, егер ол қосқышты (11) құлыптау батырмасын баспай, жай ғана басу арқылы жұмыс істесе, оны пайдаланбаңыз (10).
- Бұл құрылғының ақаулығы және оны білікті техник жөндеуі керек.
- Электр құралына аккумуляторды орнатпас бұрын әрқашан қосқыштың (11) дұрыс жұмыс істеп тұрғанын және босатылған кезде «ӨШІРУ» күйіне оралатынын тексеріңіз.
- Қосқышты (11) құлыптау батырмасын (10) баспай қатты баспаңыз, себебі бұл электр құралын зақымдауы мүмкін.

Ара тізбегін алу

Назар аударыңыз: ара тізбегі мен бағыттаушы жолақ пайдаланғаннан кейін бірден ыстық болып қалады. Электр құралында кез келген жұмысты орындамас бұрын оларды суытыңыз.

Ара тізбегін алу үшін мына қадамдарды орындаңыз:

1. Шетінен тарту арқылы тұтқаны жоғары тартыңыз.



2. Тісті жұлдызшаның қақпағы шыққанша сағат тіліне қарсы бұраңыз.



3. Тісті араның қақпағын алыңыз, содан кейін ара шынжырын және бағыттаушы жолақты шынжырлы ара корпусынан алыңыз.

Ара тізбегін орнату

Ара тізбегін орнату үшін мына қадамдарды орындаңыз:

1. Тізбек бағыты дұрыс екеніне көз жеткізіңіз. Тізбектегі көрсеткі тізбек қозғалысының бағытын көрсетеді.
2. Ара тізбегінің бір ұшын бағыттаушы жолақтың үстіне, ал екінші ұшын жұлдызшаға қойыңыз.

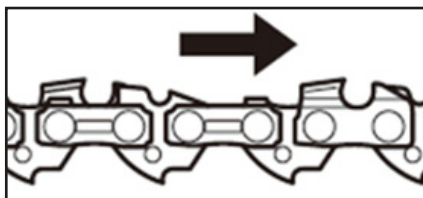

3. Шынжырлы араға бағыттаушы жолақты орнатыңыз.
4. Тізбекті араның қақпағын орнатыңыз және қорғағыштағы (13) екі түйреуішті төменде көрсетілгендей екі сәйкес тесікпен туралаңыз.



5. Тізбектің керілуін реттегішті (6) сағат тілімен бұрап, шынжырдың керілуін тексеріңіз; дұрыс кернеуге жеткенше сағат тілімен бұруды жалғастырыңыз. Ара шынжырының дұрыс керілуін тексеру үшін ара шынжырын шамамен 1 кг күшпен тартыңыз, егер ара тізбегі мен бағыттаушы жолақ арасындағы қашықтық төменде көрсетілгендей 5–7 мм болса, онда керілу орынды болады.



6. Жұлдызшаның қақпағын құлыпталғанша сағат тілімен бұраңыз, содан кейін тұтқаны бастапқы орнына қайтарыңыз.



Тізбектің керілуін реттеу

Ескертпелер

- Ара шынжырын үгінділерден және т.б. таза жерде орнату немесе алу процедурасын орындаңыз.
 - Ара шынжырын шамадан тыс тартпаңыз. Ара шынжырының шамадан тыс жоғары керілуі ара тізбегінің үзілуіне, бағыттаушы жолақтың тозуына және керу тұтқасының сынуына әкелуі мүмкін.
 - Тым бос шынжыр штангадан шығып, апатқа әкелуі мүмкін.
- Ара тізбегі көп сағат пайдаланудан кейін босап қалуы мүмкін. Қолданар алдында мезгіл-мезгіл тізбектің керілуін тексеріңіз.

1. Тұтқаны сырт еткенше басып, толығымен ашыңыз. Оны сағат тіліне қарсы бұраңыз, тісті дөңгелек қақпағын сәл босатыңыз.

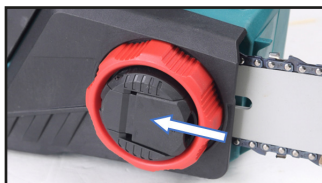

2. Ара шынжырының астыңғы жағы суреттегідей бағыттаушы жолаққа кіргенше ара тізбегін керу үшін керу тұтқасын сағат тілімен бұраңыз.

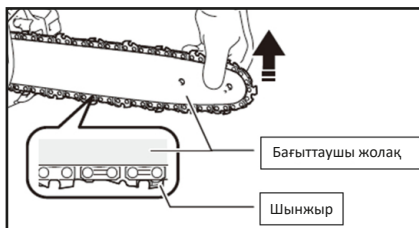

3. Бағыттаушы жолақты аздап ұстап тұрып, жұлдызша қақпағын қатайтыңыз. Ара шынжырының төменгі жағында бос емес екеніне көз жеткізіңіз.
4. Тұтқаны бастапқы орнына қайтарыңыз.

Тізбек тығынын тексеру

Назар аударыңыз: қосу кезінде шынжырлы араны екі қолыңызбен ұстаңыз. Артқы тұтқаны (12) оң қолыңызбен және алдыңғы тұтқаны (9) сол қолыңызбен ұстаңыз.

Штанга мен шынжыр ешбір заттармен жанаспауы керек.

1. Қосқышты құлыптау түймесін (10), содан кейін қосқышты (11) басыңыз. Тізбек қозғалуы керек.
2. Қол қорғағышын (2) қолыңызбен алға қарай итеріңіз. Тізбектің дереу тоқтағанына көз жеткізіңіз.



Назар аударыңыз: егер шынжыр осы сынақты орындағаннан кейін бірден тоқтамаса, араны ешбір жағдайда пайдалануға болмайды. Білікті маманға хабарласыңыз.

Тізбектің еркін тоқтауын тексеру

Назар аударыңыз: қосу кезінде шынжырлы араны екі қолыңызбен ұстаңыз. Артқы тұтқаны (12) оң қолыңызбен және алдыңғы тұтқаны (9) сол қолыңызбен ұстаңыз.

Штанга мен шынжыр ешбір заттармен жанаспауы керек.

1. Қосқышты құлыптау батырмасын (10), содан кейін қосқышты (11) басыңыз. Тізбек қозғалуы керек.
2. Коммутаторды босатыңыз. Тізбек 1 секунд ішінде тоқтауы керек.

Назар аударыңыз: егер шынжыр осы сынақты орындағаннан кейін бірден тоқтамаса, араны ешбір жағдайда пайдалануға болмайды. Білікті маманға хабарласыңыз.

Ара тізбегін майлау

Электр құралы жұмыс істеп тұрғанда ара тізбегі автоматты түрде майланады. Май резервуарының терезесі арқылы қалған май мөлшерін мезгіл-мезгіл тексеріп тұрыңыз.

1. Резервуарды толтыру үшін шынжырлы араны бүйіріне қойып, май багының қақпағын (7) алыңыз. Майдың оңтайлы мөлшері — 160 мл.
2. Резервуарды толтырғаннан кейін қақпақтың мықтап бекітілгеніне көз жеткізіңіз.
3. Электр құралын іске қосыңыз және ара тізбегі жеткілікті түрде майланғанша күтіңіз.

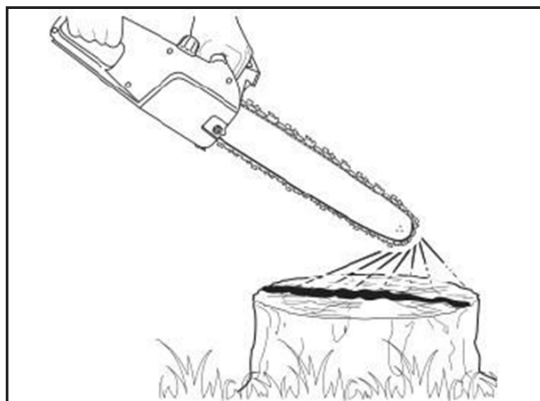

Ескертпелер

- Тізбек майын бірінші рет құйған кезде немесе резервуарды толығымен босатқаннан кейін толтырған кезде толтырғыш мойынның төменгі жиегіне май құйыңыз. Әйтпесе, мұнай беру үзілуі мүмкін.
- Құрамында шаң, бөлшектер немесе ұшпа майлар бар майды ешқашан қолданбаңыз.
- Ағаштарды кесу кезінде өсімдік майын қолданыңыз. Минералды май ағаштарға зиян тигізуі мүмкін.
- Аралау алдында берілген май резервуарының қақпағы бұрандалы екеніне көз жеткізіңіз.

Шынжырлы арамен жұмыс

Ескертпелер

- Ағашты аралау кезінде сенімді тірек (мысалы, бесік) пайдаланыңыз. Дайындаманы аяғыңызбен ұстамаңыз және оны ешкімге ұстауға немесе ұстауға рұқсат бермеңіз.
- Дөңгелек бөліктерді бұрылудан бекітіңіз.
- Қозғалтқыш жұмыс істеп тұрған кезде дененің барлық бөліктерін ара шынжырынан алшақ ұстаңыз.
- Қозғалтқыш жұмыс істеп тұрған кезде шынжырлы араны екі қолыңызбен мықтап ұстаңыз.
- Әрқашан аяққа тұрып, тепе-теңдікті сақтаңыз.
- Электр құралын лақтырмаңыз немесе тастамаңыз.
- Электр құралының желдеткіш саңылауларын жаппаңыз.

Қосар алдында шынжырлы ара корпусының төменгі жиегін кесілетін бұтаққа тигізіңіз. Әйтпесе, ол бағыттаушы жолақтың тербеліп, операторға зақым келтіруі мүмкін. Ағашты араның салмағын пайдаланып электр құралын жай ғана түсіру арқылы аралаңыз.

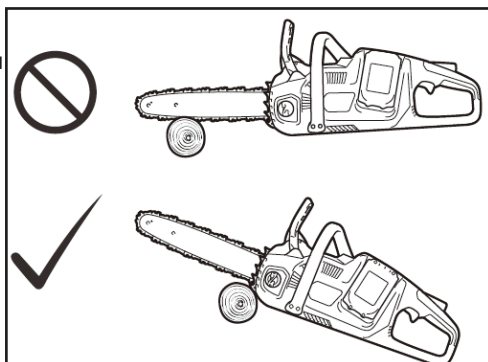

Ағашты бір қозғалыспен кесу мүмкін болмаса: тұтқаны аздап басыңыз, аралауды жалғастырыңыз және араны сәл артқа жылжытыңыз; содан кейін ойықты сәл төмен түсіріп, тұтқаны көтеру арқылы кесуді аяқтаңыз.

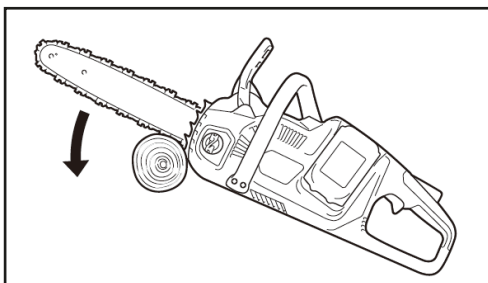

Назар аударыңыз:

- Бірнеше рет кесу кезінде араны кесу арасында өшіріңіз.
- Егер штанганың үстіңгі шеті кесу үшін пайдаланылса, шынжыр кептеліп қалса, ара сіздің жағыңызға лақтырылуы мүмкін. Осы себепті араны денеңізден тартып алатындай төменгі жиегімен кесіңіз.

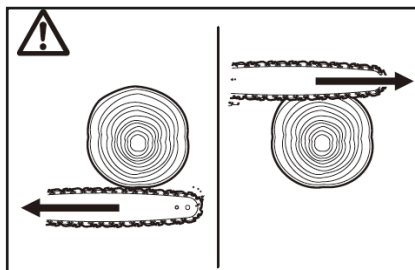

Сыртқы күш әсер ететін бұтақты аралау кезінде (жүктемеде иілген бұтақ және т.б.) алдымен қысым жағын (B) кесіңіз. Содан кейін созылған жағынан (A) соңғы кесуді жасаңыз. Бұл электр құралының қысылуын болдырмайды.

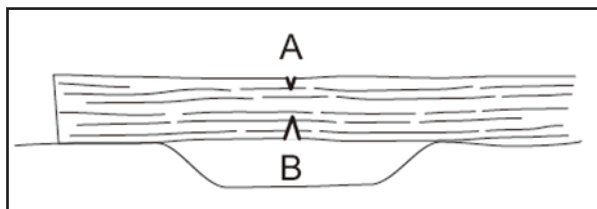

Бұтақтарды кесу

Назар аударыңыз: артқа соққы қаупіне байланысты белден тазартуды тек оқытылған қызметкерлер ғана жүргізе алады.

Аяқтарды кесу кезінде мүмкіндігінше шынжырлы араны діңге қойыңыз. Ара дискінің ұшымен кеспеңіз, себебі бұл кері соққыға әкелуі мүмкін. Шиеленіс жағдайында бұтақтарға ерекше назар аударыңыз. Төменнен қолдау көрсетілмейтін бұтақтарды кеспеңіз. Аяқтарды кесу кезінде құлаған діңге тұруға болмайды.

Талшықтарға параллель кесу және ойық кесу

Назар аударыңыз: ойықтарды және талшықтарға параллельді аралауды кері соғу және пайдаланушының жарақат алу қаупіне байланысты тек оқытылған қызметкерлер ғана орындай алады.

Кесулерді мүмкіндігінше кішкентай бұрышта дәнге параллель жасаңыз. Аралау кезінде аса сақ болыңыз, өйткені ойық қоршауды пайдалану мүмкін емес.

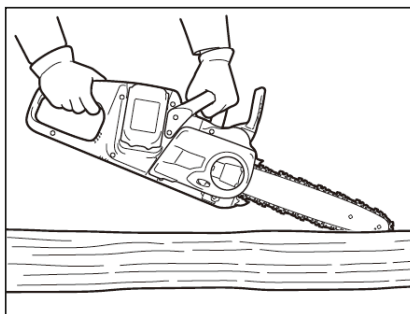

Орманды кесу

Назар аударыңыз: пайдаланушының жарақат алу қаупіне байланысты ағаш кесуді тек оқытылған қызметкерлер ғана жүргізе алады.

Ағаштарды кесу кезінде жергілікті заңдарды сақтаңыз.

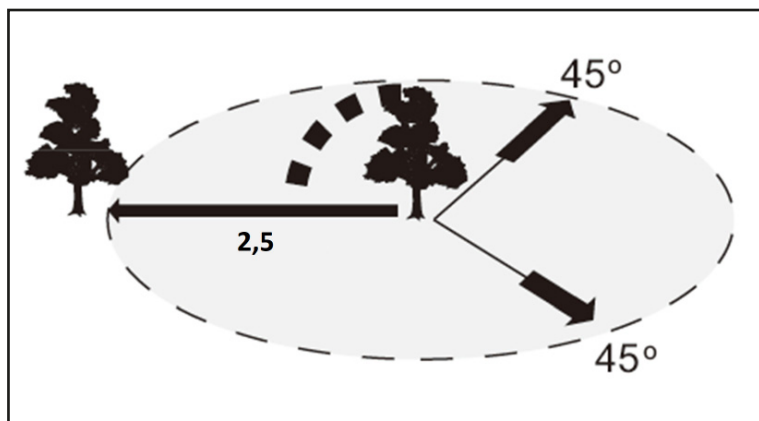

Кесу аймағы

- Ағаш кесуді бастамас бұрын, бұған көз жеткізіңіз:
 - Тікелей маңайда тек орманды кесумен айналысатын адамдар ғана болады.
 - Қатысушы кез келген адам кесу осінің екі жағында шамамен 45° бұрышта еркін шегіне алады.
 - Діңнің түбінде бөгде заттар, тамырлар және т.б.
 - Ағаш құлайтын бағытта 2,5 ағаш діңінің ұзындығында адамдар немесе заттар жоқ.
- Әрбір ағаш үшін мыналарды қарастырыңыз:
 - Еңкейту бағыты.
 - Шірік немесе құрғақ бұтақтар.
 - Ағаш биіктігі.
 - Табиғи еңіс.
 - Ағаш шіріді ме.
- Желдің жылдамдығы мен бағытын ескеріңіз. Қатты желде ағаш кесу жұмыстарын жүргізуге болмайды.
- Бетінде орналасқан үлкен тамырларды алып тастаңыз, ең үлкенінен бастаңыз. Алдымен тік кесуді, содан кейін көлденең кесуді жасаңыз.
- Құлаған ағаштың жанында тұрыңыз. Құлаған ағаштың артында ағаш осінің екі жағында 45° бұрышта бос орын қалдырыңыз (Тазалау аймағы суретін қараңыз). Құлаған бұтақтарға назар аударыңыз.
- Кесуді бастамас бұрын қашу жолын жоспарлаңыз және тазалаңыз. Төмендегі диаграммада көрсетілгендей, қашу жолы жоспарланған құлау сызығының артына қарай және диагональ бойынша өтуі керек.

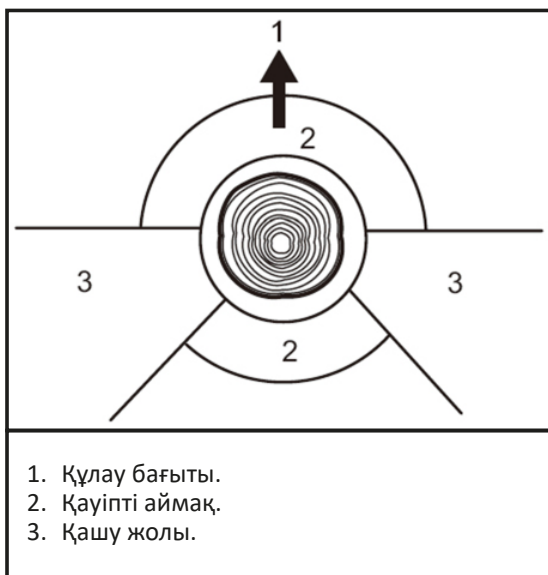

Ағаштарды кесу кезінде келесі әрекеттерді орындаңыз:

1. Ойықты жерге мүмкіндігінше жақын етіп кесіңіз. Ағаштың құлау бағытын көрсету керек. Алдымен магистраль диаметрінің $1/5 - 1/3$ тереңдігіне көлденең кесуді жасаңыз.
Содан кейін диагональды кесуді жасаңыз.

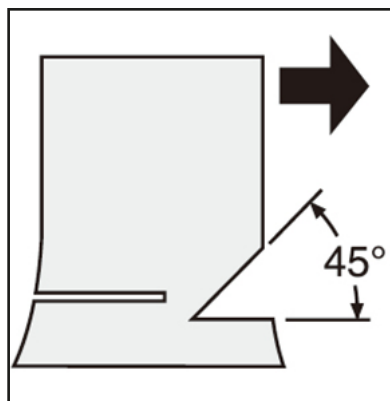

2. Артқы кесіндіні көлденең ойықтың кесіндісінен сәл жоғары етіп жасаңыз. Кесу дәл көлденең болуы керек. Артқы кесу мен ойықтың арасында магистраль диаметрінің шамамен $1/10$ бөлігін қалдырыңыз. Магистральдың кесілмеген бөлігіндегі ағаш талшықтары артқы кесуге сыналар салынған кезде топса ретінде әрекет етеді.

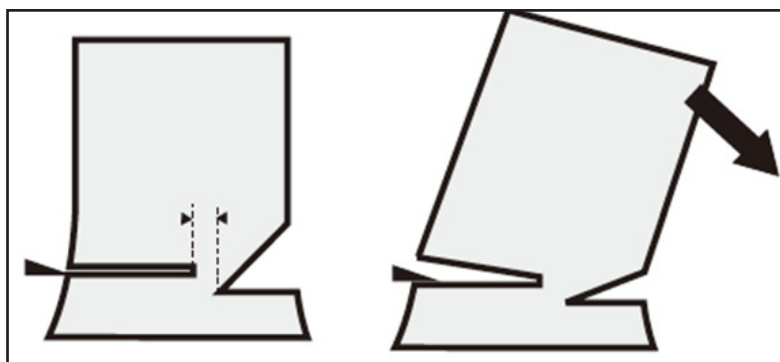

Назар аударыңыз:

- Ешбір жағдайда сіз бөшкені аралап көрмеуіңіз керек. Әйтпесе, ағаш бақылаудан шығып кетеді.
- Артқы кесіндінің қысылуын болдырмау үшін тек пластик және алюминий сыналарын пайдаланыңыз. Темір сыналарды пайдалануға тыйым салынады.

Электр құралын алып жүру

Электр құралын алып жүрер алдында әрқашан шынжыр тығынын қосыңыз және электр құралдан батареяларды алыңыз. Содан кейін шинаға қорғаныс қақпағын салыңыз.

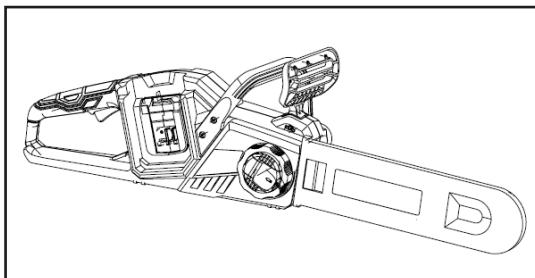
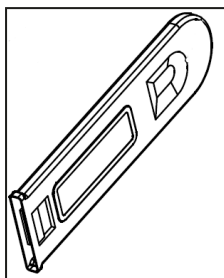

Қызмет көрсету және күтім

Назар аударыңыз:

- Электр құралымен кез келген манипуляция жасамас бұрын оның өшірілгеніне және батареялардың шығарылғанына көз жеткізіңіз.
- Электр құралдарына қызмет көрсету кезінде әрқашан қолғап киіңіз.
- Абразивті немесе коррозиялық тазалағыштарды қолданбаңыз, себебі олар құрылғының бөліктерін зақымдауы мүмкін.

Ара тізбегін қайрау

Ара тізбегін қайрау қажет, егер:

- Ылғал ағашты аралау кезінде бос үгінділер пайда болады.
- Тізбек, тіпті күшті қысым болған кезде де, ағашқа ену қиынға соғады.
- Кесу жиегі анық зақымдалған.
- Ара ағашты солға немесе оңға тартады (араның біркелкі емес қайрауынан немесе тек бір жағының зақымдануынан).

Ара тізбегін жиі қайрайтыңыз, бірақ әр жолы аздап.

Қалыпты қайта қайрау үшін әдетте екі немесе үш файл соққысы жеткілікті.

Бірнеше рет тегістеуден кейін ара тізбегін мамандандырылған қызмет көрсету орталығында қайрау ұсынылады.

Бағыттаушы жолақты тазалау

Бағыттаушының ойықтары жұмыс кезінде үгінділермен және ағаш шаңымен бітеліп қалады, бұл шынжырдың маймен майлануын нашарлатады және оны ұстап қалуы мүмкін. Ара тізбегін қайраған немесе ауыстырған сайын бағыттаушы жолақ ойықтарын тазалаңыз.

Тісті жұлдызшаның қақпағын тазалау

Жинақталған ағаш шаңы мен үгінділерден щеткамен тіс тісті қақпағын алыңыз және тазалаңыз.



Май шығатын жерді тазалау

Ұсақ шаң бөлшектері мен май бөлшектері розеткаға бітеліп қалуы мүмкін, нәтижесінде тізбектің майлануы жеткіліксіз болады және электр құралының тиімділігі төмен болады.

Тізбекті майлау жеткіліксіз болған кезде розетканы келесі әрекеттерді орындау арқылы тазалаңыз:

1. Электр құралынан жұлдызшаның қақпағын және ара тізбегін алыңыз.
2. Шаң бөлшектерін жалпақ бұрауышпен алып тастаңыз.
3. Қалған шаң бөлшектерін ағып кететін маймен жуу үшін батареяны орнатыңыз және ара жылдамдығы реттегішін басып тұрыңыз.
4. Аккумуляторлы батареяны алып тастаңыз, содан кейін жұлдызша мен ара тізбегін орнатыңыз.

Тізбекті ауыстыру

Тозған жұлдызша жаңа ара тізбегін зақымдауы мүмкін. Бұған жол бермеу үшін жаңа тізбекті орнатқанда, егер ол зақымдалған болса, тісті ауыстырыңыз.

1. Жұлдыз.
2. Тізбекті байланыс нүктелері.

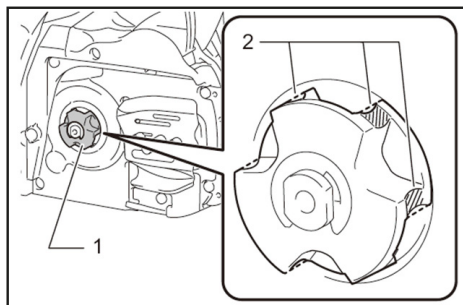

Тізбекті ауыстырған кезде, ілмекті де ауыстырыңыз.

1. Сақтау сақинасы.
2. Жұлдыз.

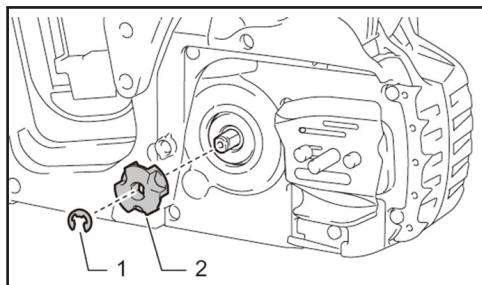

Ықтимал проблемалар және олардың шешімі

Мәселенің сипаттамасы	Ықтимал себеп	Мүмкін шешім
Электр құралы жұмыс істемейді.	<ol style="list-style-type: none">1. Қуат элементі бос.2. Қуат элементі ақаулы немесе зақымдалған.	<ol style="list-style-type: none">1. Қуат элементін қайта зарядтаңыз.2. Қуат элементін ауыстырыңыз.
Электр құралының қозғалтқышы баяу жұмыс істейді/ жылдамдығын жоғалтады.	<ol style="list-style-type: none">1. Қуат элементі бос.2. Қуат элементі ақаулы немесе зақымдалған.	<ol style="list-style-type: none">1. Қуат элементін қайта зарядтаңыз.2. Қуат элементін ауыстырыңыз.
Қуат элементі зарядталмайды / зарядтағыштағы индикатор шамы жұмыс істемейді.	<ol style="list-style-type: none">1. Сақтандырғыш істен шықты.2. Зарядтағыш ақаулы.	<ol style="list-style-type: none">1. Сақтандырғышты ауыстырыңыз.2. Зарядтағышты ауыстырыңыз.

Аккумулятор мен зарядтау құрылғысының жұмысы

Кестеде осы электр құралымен үйлесімді аккумулятор мен зарядтағыш үлгілерінің тізімі берілген.

НАЗАР АУДАРЫҢЫЗ: осы электр құралымен үйлесімді керек-жарақтарды ғана пайдаланыңыз.

Ли-иондық аккумулятор	FinePower OneBase B20 / FinePower OneBase B40 / Finepower OneBase B60 / FinePower OneBase S40 / FinePower OneBase S80
Зарядтау құрылғысы	FinePower OneBase C124 / FinePower OneBase C135 / FinePower OneBase C230 / FinePower OneBase C180S

Аккумуляторды зарядтау

1. Аккумуляторлы батареяны электр құралынан ажыратыңыз. Мұны істеу үшін аккумулятордағы босату батырмасын басып, аккумуляторды электр құралынан абайлап алыңыз.



2. Зарядтағышты электр желісіне қосыңыз. Көрсеткіш жасыл түске айналады.
3. Аккумуляторды зарядтағышқа салып, қосылымның дұрыстығына көз жеткізіңіз.
4. Зарядтау жүріп жатқанын көрсету үшін индикатор қызыл болып жанады.
5. Зарядтау аяқталған кезде индикатор жасыл болып жанады. Зарядтағышты электр желісінен ажыратып, батареяны шығарыңыз.

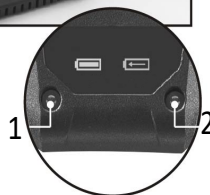

НАЗАР АУДАРЫҢЫЗ: зарядтағышты желіден ажыратқанда, сымнан тартпаңыз.

1. Зарядталған.
2. Зарядталуда.

Аккумулятор	Құрғақ ағаштағы кесулер саны 100 мм x 100 мм*
B20 2,0 А·сағ	90
B40 4,0 А·сағ	180
B60 6,0 А·сағ	270
S40 4,0 А·сағ	180
S80 8,0 А·сағ	360



* Жеңіл жүктеме режимінде аккумуляторды толығымен зарядталған кезде құрылғының шамамен жұмыс уақыты.

Заряд деңгейінің көрсеткіші	Қалған төлем (%)
 Жасыл Қызғылт сары Қызыл	75–100%
 Қызғылт сары Қызыл	25–50%
 Қызыл	10–25%

Электр құралын сақтау

Сақтау алдында электр құралын тазалаңыз. Жұлдызшаның қақпағын алыңыз және оны ағаш шаңы мен үгінділерден тазалаңыз.

1. Ара шынжырын және бағыттаушы жолақты майлау үшін ара жылдамдығы реттегішін қысыңыз.
2. Май ыдысын босатыңыз.

- Электр құралын қоршаған орта температурасында 0 °С-тан +40 °С-қа дейін және салыстырмалы ылғалдылығы 80% аспайтын жерде, балалардың қолы жетпейтін жерде сақтау қажет.
- Барлық бұрандалардың бекітілгенін жүйелі түрде тексеріңіз. Бос бұранда табылса, оны дереу қатайтыңыз. Әйтпесе, сіз өзіңізді жарақат алу қаупіне ұшыратасыз.
- Электр қозғалтқышына ерекше күтім жасау керек, оның орамдарына су немесе май түспеуі керек.
- Қолданғаннан кейін электр құралын жұмсақ, құрғақ шүберекпен мұқият сүртіңіз.
- Желдету саңылауларын әрқашан таза ұстаңыз.

Жинақталым

- Құрылғы.
- Oregon 35 см бағыттаушы рельс.
- Oregon ара тізбегі (2 дана).
- Қорғаныс корпусы.
- Аккумулятор (2 дана).
- Зарядтағыш.
- Пайдалану бойынша нұсқаулық.

Техникалық сипаттамалары

- Үлгісі: CZSBL35.
- Кернеу: 2 x 20 В.
- Бос жүріс жылдамдығы: 5000 айн/мин.
- Тізбек жылдамдығы: 19 м/с.
- Жолақ ұзындығы: 35 см (14").
- Тізбек қадамы: 9,5 мм (0,375").
- Автоматты тізбекті майлау жүйесі.
- Шина ойығы: 1,3 мм (0,050").
- Мұнай резервуарының көлемі: 160 мл.
- Дыбыс қысымының деңгейі (K=3 дБ(A)): 91,6 дБ(A).
- Дыбыс қуатының деңгейі (K=3 дБ(A)): 101,4 дБ(A).
- Діріл деңгейі (K=1,5 м/с²): 3,58 м/с².

Монтаждау, сақтау, тасымалдау (тасу), өткізу және кәдеге жарату ережелері мен шарттары

- Құрылғы қандай да болмасын монтаждауды немесе бекітуді талап етпейді.
- Құрылғыны қаптамада, өндірушінің және тұтынушының жылытылатын үй-жайларында ауаның 5 және 40 °С аралығындағы температурада және ауаның 80%-дан аспайтын салыстырмалы ылғалдылығында сақтау керек. Үй-жайда жемірілуді тудыратын жегі қоспалар (қышқылдардың, сілтілердің булары) болмауы тиіс.
- Құрылғының тасымалдануы құрғақ ортада жүзеге асырылуы тиіс.
- Құрылғы ұқыпты өңдеуді талап етеді, оны шаң, кір, соққы, ылғал, от және т.б. әсерінен қорғаңыз.
- Құрылғыны сату жергілікті заңнамасына сәйкес жүргізілуі керек.
- Бұйымның қызмет ету мерзімі аяқталғаннан кейін оны қарапайым тұрмыстық қоқыспен бірге тастауға болмайды. Оның орнына, ол федералды немесе жергілікті заңнамаға сәйкес қайта өңдеу және қайта өңдеу үшін электрлік және электронды жабдықты тиісті қабылдау бекетіне қайта өңдеуге жіберіледі. Осы бұйымды дұрыс жоюды қамтамасыз ете отырып, сіз табиғи ресурстарды үнемдеуге және қоршаған ортаға және адамдардың денсаулығына зиян келтірмеуге көмектесесіз. Бұл бұйымды қабылдау және жою бекеттері туралы қосымша ақпаратты жергілікті муниципалды органдардан немесе тұрмыстық қалдықтарды шығаратын кәсіпорыннан алуға болады.
- Құрылғының ақаулығы анықталған жағдайда, тез арада авторландырылған сервистік орталыққа хабарласу немесе құрылғыны кәдеге жарату керек.

Қосымша ақпарат

Өндіруші: Нинбо Лянъе Электрик Эпплайнсис Ко., Лтд.
Цяньхоучэнь ауылы, Юньлун, Иньчжоу ауданы, Нинбо қаласы, Чжэцзян провинциясы, Қытай.

Импортер / юр. лицо, принимающее претензии в Республике Казахстан:

ТОО «ДНС КАЗАХСТАН», г. Астана, р-н Сарыарқа, пр-т Сарыарқа, зд. 12, Республика Казахстан. «

Импорттаушы / Қазақстан Республикасында талаптар қабылдайтын заңды тұлға: «DNS QAZAQSTAN (ДНС КАЗАХСТАН)» ЖШС, Астана қ-ы, Сарыарқа ауданы, Сарыарқа д-лы, 12 ғ-т, Қазақстан Республикасы.

Адрес электронной почты / электронды пошта мекен-жайы: info@dns-shop.kz

Қытайда жасалған.

Тауар КО ТР (ЕАЭО) талаптарына сәйкес келеді.

Өнімнің сапасын жақсарту үшін ерекшеліктер, өнім туралы ақпарат және оның сыртқы түрі пайдаланушыға алдын ала ескертусіз өзгертілуі мүмкін. Құрылғының нақты интерфейсі осы нұсқаулықта көрсетілгеннен өзгеше болуы мүмкін.



Өндіріс күні пайдаланушы нұсқаулығының орыс тіліндегі нұсқасында көрсетілген. V.4

Кепілдік талоны

SN/IMEI: _____

Кепілдікке қойылған күні: _____

Өндіруші бүкіл кепілдік мерзімі ішінде құрылғының үздіксіз жұмыс істеуіне, сондай-ақ материалдар мен жинақтарда ақаулардың болмауына кепілдік береді. Кепілдік кезеңі бұйымды сатып алған сәттен басталады және тек қана жаңа өнімдерге қолданылады.

Кепілдік қызмет көрсетуге пайдаланушы нұсқаулығына сәйкес бұйымды пайдалану шартымен кепілдік мерзімі ішінде тұтынушының кесірінен істен шықпаған элементтерді тегін жөндеу немесе ауыстыру кіреді. Элементтерді жөндеу немесе ауыстыру уәкілетті сервистік орталықтардың аумағында жүргізіледі.

Кепілдік мерзімі: 24 ай.

Пайдалану мерзімі: 48 ай.

Сервистік орталықтардың өзекті тізімі келесі мекенжай бойынша:

<https://www.dns-shop.kz/service-center/>

Кепілдік міндеттемелер және тегін сервистік қызмет көрсету, егер оларды ауыстыру бұйымды бөлшектеуге байланысты болмаса, тауардың жиынтықтылығына кіретін, төменде аталған керек-жарақтарға қолданылмайды:

- ҚБП (Қашықтан басқару пультіне) арналған қуат элементтері (батареялар).
- Жалғағыш кәбілдер, антенналар және оларға арналған жалғастырғыш тетіктер, құлаққаптар, микрофондар, «HANDS-FREE» құрылғылары; жиынтықта жеткізілетін әртүрлі типтегі ақпарат тасымалдағыштар, бағдарламалық құрал (БҚ) және драйверлер (бұйымның қатты магниттік дискілердегі жинақтағышқа алдын ала орнатылған БҚ-ны қоса алғанда, бірақ онымен шектелмей), сыртқы енгізу-шығару құрылғылары және манипуляторлар.
- Қаптар, сөмкелер, белдіктер, тасымалдауға арналған баулар, монтаждық керек-жарақтар, құрал-саймандар, бұйымға қоса берілетін құжаттама.
- Табиғи тозуға ұшырайтын шығын материалдары мен бөлшектер.



Өндіруші келесі жағдайларда кепілдік міндеттемелерге ие болмайды:

- Кепілдік мерзімі аяқталды.
- Егер жеке (тұрмыстық, отбасылық) қажеттіліктерге арналған бұйым кәсіпкерлік қызметті жүзеге асыру үшін, сондай-ақ оның тікелей міндетіне сәйкес келмейтін басқа мақсаттарда пайдаланылған болса.
- Өндіруші бұйымды пайдалану кезінде пайдаланушы нұсқаулығының талаптарын бұзу, бұйымды орнату және оған қызмет көрсету жөніндегі ұсынымдарды, қосу ережелерін (бұйымның өзіне де, онымен байланысты бұйымдарға да сәйкес келмейтін желілік кернеудің әсері нәтижесінде туындаған қысқа тұйықталулар), бұйымды сақтау және тасымалдау кезінде өнім иесі және/немесе үшінші тұлғалар шеккен ықтимал материалдық, моральдық және өзге де зиян үшін жауапты болмайды.
- Механикалық зақымданудың барлық жағдайлары: өнімді пайдалану кезінде алынған сызаттар, жарықтар, деформациялар, соққы іздері, майысулар, кептелістер және т.б.
- Түрлендірулерді, рұқсат етілмеген жөндеулерді осындай жұмыстарды жүргізуге уәкілетті емес адамдар жүргізген жағдайлар. Егер ақаулық конструкцияны немесе бұйымның схемасын өзгерту, Өндіруші қарастырмаған сыртқы құрылғыларды қосу, Қазақстан Республикасының заңнамасына сай сәйкестік сертификаты жоқ құрылғыны пайдалану салдарынан туындаған болса.
- Егер бұйымның ақауы еңсерілмейтін күштің әсерінен (табиғи элементтер, өрт, су тасқыны, жер сілкінісі, тұрмыстық факторлар және Өндірушіге тәуелді емес басқа жағдайлар) немесе Өндіруші болжай алмаған үшінші тұлғалардың әрекеттерінен туындаса. Бұйымның толық немесе ішінара істен шығуына алып келген бұйымның ішіне бөгде заттардың, өзге денелердің, заттектердің, сұйықтықтардың, жәндіктердің немесе жануарлардың түсуінен, агрессивті ортаның әсерінен, жоғары ылғалдылықтан, жоғары температуралардан туындаған ақау.
- Бұйымды сәйкестендіру (сериялық нөмірі) жоқ немесе сәйкес келмейді. Егер зақымданулар (кемшіліктер) зиянды бағдарламалық қамтаманың; БҚ ұсыншысының осы қызметті ұсынбауына байланысты мүмкіндігінсіз бұйымның бағдарламалық ресурстарына қолжетімділіктің болмауына әкеп соққан құпиясөздерді (кодтарды) оларды жинау/қалпына келтіру мүмкіндігінсіз орнату, ауыстыру немесе жою әсерінен туындаса.
- Егер жұмыстың ақаулықтары қуат беруші, кәбілдік, телекоммуникациялық желілердің, радиосигнал қуатының стандарттарға немесе техникалық регламенттеріне сәйкес келмеуінен, оның ішінде бедер ерекшеліктерінен және басқа да осыған ұқсас сыртқы факторлардан, бұйымның желі әрекет ететін шекарада немесе аймақтан тыс жерде пайдаланылуынан туындаған болса.
- Егер зақымданулар стандартты емес (түпнұсқалық емес) және/немесе сапасыз (зақымданған) шығыс материалдарын, керек-жарақтарды, қосалқы бөлшектерді, қуат беру элементтерін, әртүрлі үлгідегі ақпарат тасымалдағыштарды (CD, DVD дискілерді, жад карталарын, SIM карталарын, картридждерді қоса алғанда) пайдаланудан туындаса.
- Егер кемшіліктер үйлесімсіз контентті (әуендерді, графиканы, бейне және басқа файлдарды, Java қосымшаларын және оларға ұқсас бағдарламаларды) алуға, орнатуға және пайдалануға байланысты туындаған болса.
- Осы бұйыммен жанасып жұмыс істейтін басқа жабдыққа келтірілген залалға.



www.finepower.ru