

Пайдалану бойынша нұсқаулық

Қапталдық ара
MSC150-21L

FinePower

Мазмұны

Құрылғы мақсаты	4
Сақтық шаралары	4
Жұмыс орнындағы қауіпсіздік.....	4
Электр қауіпсіздігі	4
Жеке қауіпсіздік	5
Қапталдық арамен жұмыс істеу кезіндегі сақтық шаралары.....	5
Лазерге арналған қосымша сақтық шаралары.....	8
Құралды дұрыс пайдалану	8
Сыни бас тартулар тізбесі.....	8
Шекті күйлердің критерийлері.....	8
Қызметкерлердің ықтимал қате әрекеттері.....	8
Өнімнің қызмет ету мерзімі.....	8
Құрылғы схемасы	9
Құрастыру	11
Жоңқаларды жинауға арналған қап	11
Құрылғыны бекіту	11
Тасымалдау болты	11
Қапталдық үстелін бекіту.....	11
Көлбеу бұрышын бекіткіш.....	12
Шпиндельді құлыптау батырмасы.....	12
Төменгі қорғаныс қаптамасы.....	12
Шаңсорғышты қосуға арналған келтеқұбыр	12
Тік қысқыш	12
Пайдалану	12
Қосу/өшіру	12
Үстел мен аралау дискісін туралау.....	12
Алдыңғы тірек пен үстелді туралау	13
Аралау дискісін ауыстыру	13
Аралау бойынша ұсыныстар	14
Көлденең аралау.....	14
Қиғаш және аралас аралау.....	14
Лазерлік маркер.....	15
Қызмет көрсету және күтім	15
Жалпы тексеру.....	15
Майлау	16
Тасымалдау	16
Ықтимал мәселелер және олардың шешімі	16
Техникалық сипаттамалары	17
Жинақталым	17
Монтаждау, сақтау, тасымалдау (тасу), өткізу және кәдеге жарату ережелері мен шарттары	18
Қосымша ақпарат	19

Құрметті сатып алушы!

Біздің өнімдерді таңдағаныңыз үшін рахмет.

Біз сізге жоғары сапа, функционалдылық және дизайн талаптарына сәйкес әзірленген және жасалған бұйымдар мен құрылғыларды ұсынуға қуаныштымыз. Пайдалануды бастамас бұрын, сіздің қауіпсіздігіңізге қатысты маңызды ақпаратты, сондай-ақ өнімді дұрыс пайдалану және күту бойынша ұсыныстарды қамтитын осы нұсқаулықты мұқият оқып шығыңыз. Осы нұсқаулықтың сақталуына назар аударыңыз және оны өнімді одан әрі пайдалану кезінде анықтамалық материал ретінде пайдаланыңыз.

Құрылғы мақсаты

Қапталдық ара әртүрлі материалдардан дайындамаларды кесуге арналған.

Сақтық шаралары

Жұмыс орнындағы қауіпсіздік

- Жұмыс орны жақсы жарықтандырылған және таза болуы керек. Тәртіпсіздік немесе жұмыс орнының жарықтандырылмаған аймақтары апаттарға әкелуі мүмкін.
- Бұл электр құралымен жанғыш сұйықтықтар, жанғыш газдар немесе шаң бар бөлмеде жұмыс жасамаңыз. Жұмыс кезінде, сондай-ақ қосу және өшіру кезінде құрал ұшқын шығарады, бұл шаңның немесе будың тұтануына әкелуі мүмкін.
- Электр құралымен жұмыс істеу кезінде жұмыс орныңызға жақын балаларды және бөгде адамдарды кіргізбеңіз. Сіз электр құралын басқаруды жоғалтуыңыз мүмкін.

Электр қауіпсіздігі

- Электр құралының штепсельдік ашасы штепсельдік розеткаға сәйкес келуі керек. Ешқандай жағдайда штепсельдік ашаны өзгертпеңіз. Қорғаныс жерге тұйықталған электр құралдарының өтпелі істікшелерді қолданбаңыз. Өзгермеген штепсельдік ашалар мен сәйкес штепсельдік розеткалар электр тогының соғу қаупін азайтады.
- Жерге тұйықталған беттермен (құбырлармен, жылыту элементтерімен, ас үй плиталарымен және тоңазытқыштармен) дененің жанасуын болдырмаңыз. Денеңізді жерге тұйықтау электр тогының соғу қаупін арттырады.
- Электр құралын жаңбыр мен ылғалдан қорғаңыз. Судың электр құралына енуі электр тогының соғу қаупін арттырады.
- Сымды мақсатсыз пайдалануға рұқсат етілмейді, мысалы, электр құралын тасымалдау үшін немесе штепсельдік розеткадан ашаны тарту үшін. Сымды жоғары температураның, майдың, өткір жиектердің немесе электр құралының қозғалмалы бөліктерінің әсерінен қорғаңыз. Зақымдалған немесе шатастырылған сым электр тогының соғу қаупін арттырады.

- Ашық электр құралымен жұмыс істегенде, бұл үшін қолайлы ұзартқыш кәбілдерді қолданыңыз. Ашық ауада жұмыс істейтін ұзартқыш кәбілді пайдалану электр тогының соғу қаупін азайтады. Розетка сақтандырғышпен немесе апаттық ток қосқышымен жабдықталуы керек.

Жеке қауіпсіздік

- Электр құралымен жұмыс жасағанда абай болыңыз. Егер сіз шаршасаңыз немесе алкоголь, есірткі, дәрі-дәрмектің әсерінен болсаңыз, электр құралын пайдаланбаңыз. Электр құралымен жұмыс істегенде назар аудармау ауыр жарақатқа әкелуі мүмкін.
- Электр құралының жұмыс түріне байланысты жеке қорғаныс құралдарын (қорғаныс маскасы, сырғанамайтын табаны бар аяқ киім, қорғаныш дулыға немесе есту мүшелерін қорғау құралдары) қолдану жарақат алу қаупін азайтады.
- Дұрыс жұмыс киімін киіңіз. Кең киім мен зергерлік бұйымдарды киюге болмайды. Шашыңызды, киіміңізді және қолғаптарыңызды қозғалатын бөліктерден алыс ұстаңыз.
- Электр құралының байқаусызда қосылуын болдырмаңыз. Электр құралын қуат көзіне және/немесе батареяға қоспас бұрын құрылғының өшірілгеніне көз жеткізіңіз. Қосылатын құралды қосқыштың артында ұстамаңыз.
- Құрылғыны коммерциялық мақсатта пайдаланбаңыз.
- Орнату құралын немесе сомын кілттерді электр құралы қосылмай тұрып алыңыз. Электр құралының айналмалы бөлігінде орналасқан құрал немесе кілт жарақатқа әкелуі мүмкін.
- Құралмен жұмыс істеу үшін табиғи емес позаны қабылдамаңыз. Әрқашан тұрақты қалыпты ұстаныңыз және тепе-теңдікті сақтаңыз. Осының арқасында сіз электр құралын күтпеген жағдайларда жақсы басқара аласыз.
- Электр қуатын жоғалтқанда немесе электр құралын басқа өздігінен өшіргенде, құрылғыны дереу өшіріңіз. Егер кернеу жоғалған кезде құрылғы қосұлы болса, онда қуат беру қайта басталған кезде ол өздігінен жұмыс істейді, бұл пайдаланушының денсаулығына және/немесе мүлікке зиян келтіруі мүмкін.
- Пайдалану ережелерін, сондай-ақ қауіпсіздік ережелерін сақтамау электр тогының соғуына, өртке және/немесе ауыр жарақатқа әкелуі мүмкін. Өндіруші және оның уәкілетті өкілдері осы нұсқаулықтың талаптарын сақтамай, құралды пайдаланудан туындаған зиян үшін жауап бермейді.

Қапталдық арамен жұмыс істеу кезіндегі сақтық шаралары

- Электр құралының нақты діріл әсері құралды пайдалану әдісіне байланысты көрсетілгеннен өзгеше болуы мүмкін. Діріл әсерінің күшіне әсер ететін факторлар төменде келтірілген. Электр құралымен жұмыс істегенде қолдың дірілі пайда болады. Діріл әсерін азайту үшін қажетті жұмыс дағдыларын дамытыңыз. Егер дұрыс пайдаланылмаса, бұл құрылғы діріл ауруының пайда болуына ықпал етуі мүмкін.

- Шу мен дірілдің әсерін азайту үшін жұмыс уақытын шектеңіз, төмен діріл және шу режимдерін қолданыңыз және жеке қорғаныс құралдарын киіңіз. Дірілді және шудың әсер ету қаупін азайту үшін келесі нұсқауларды қарастырыңыз:
 - Құралды оның құрылымы мен осы нұсқауларға сәйкес тек мақсатына сай пайдаланыңыз.
 - Құралдың дұрыс күйде екеніне және жақсы күтімге ие екеніне көз жеткізіңіз.
 - Бөлікке дұрыс саптамаларды қолданыңыз және олардың күйін тексеріңіз.
 - Құралды ұстау орындарынан мықтап ұстаңыз.
 - Өнімге осы нұсқауларға сәйкес қызмет етіңіз және жақсылап майлаңыз (қажет болса).
 - Жоғары діріл құралдарын пайдалануды бірнеше күнге тарату үшін жұмыс кестесін жоспарлаңыз.
- Қорғаныс қабығын алып тастамаңыз/бөлшектемеңіз.
- Әр қолданар алдында құралды зақымдалған элементтерге, бұрмалануларға және т. б. тексеріңіз. Бар болса, зақымдалған элементтерді жөндеу немесе ауыстыру үшін уәкілетті қызмет көрсету орталығына хабарласыңыз.
- Ара дискісінің қорғаныш корпусы ара жақтауын түсірген кезде автоматты түрде көтеріледі және оны көтерген кезде төмендейді. Қорғағышты дискілерді орнату немесе алу кезінде немесе араны тексеру кезінде қолмен көтеруге болады. Бұрын араны өшірмей, дискінің қорғанысын ешқашан қолмен көтермеңіз.
- Қапталдық аралары ағашты немесе ағаш тәрізді бұйымдарды кесуге арналған, оларды шыбықтар, өзектер, шпилькалар және т. б. сияқты қара материалдарды кесу үшін абразивті кесу дөңгелектерімен қолдануға болмайды. Абразивті шаң қозғалатын бөліктердің кептелуіне әкеледі, мысалы, төменгі қорғаныс корпусы. Абразивті кесу ұшқындары төменгі қорғаныс қаптаманы, кесу кірістірмелерді және басқа пластикалық бөлшектерді күйдіреді.
- Мүмкіндігінше дайындаманы қолдау үшін қысқыштарды қолданыңыз. Егер сіз дайындаманы қолмен ұстап тұрсаңыз, аралау дискісінің әр жағында әрқашан қолыңызды кем дегенде 100 мм қашықтықта ұстауыңыз керек. Бұл араны қолыңызбен мықтап қысу немесе ұстау үшін тым кішкентай бөліктерді кесу үшін пайдаланбаңыз. Егер қол ара дискісіне тым жақын болса, дискімен жанасудан жарақат алу қаупі артады.
- Дайындама қозғалмайтын және қысылған немесе ұсталған болуы керек. Дайындаманы аралау дискісіне беруге немесе кез келген тәсілмен «қолмен» кесуге тыйым салынады. Бекітілмеген немесе қозғалмайтын дайындамаларды үлкен жылдамдықпен алып тастауға болады, бұл жарақатқа әкелуі мүмкін.
- Ешқашан қолдарыңызды аралау сызығының үстінде немесе аралау дискісінің артында кесіп өтпеңіз. Дайындаманы «айқыш-ұйқыш» ұстау, яғни дайындаманы сол қолыңызбен аралау дискісінің оң жағында немесе керісінше ұстау өте қауіпті.
- Ағаш сынықтарын алып тастау үшін немесе аралау дискісін айналдыру кезінде кез келген басқа себеппен аралау дискісінің кез келген жағынан

100 мм-ден жақын маңдай тірегіне екі қолыңызды созбаңыз. Айналымды аралау дискісінің қолыңызға жақындығы айқын болмауы мүмкін және сіз ауыр жарақат алуыңыз мүмкін.

- Кесу алдында дайындаманы тексеріңіз. Егер дайындама қисық немесе деформацияланған болса, оны сыртқы қисық жағымен алдыңғы тірекке қысыңыз. Әрқашан кесу сызығы бойымен дайындама, алдыңғы аялдама және үстел арасында бос орын болмауын қадағалаңыз. Майысқан немесе деформацияланған дайындамалар бұралуы немесе сысуы мүмкін, бұл кесу кезінде айналымды аралау дискісінің кептелуіне әкелуі мүмкін.
- Дайындамада шегелер немесе бөгде заттар болмауы керек.
- Үстел дайындамадан басқа барлық құралдардан, ағаш сынықтарынан және т.б. тазаланғанша араны пайдаланбаңыз. Кішкене қоқыстарды немесе бос ағаш кесектерін немесе айналымды жүзбен жанасатын басқа заттарды үлкен жылдамдықпен тастауға болады.
- Бір уақытта тек бір дайындаманы кесіңіз. Стекке салынған бірнеше бланкілерді тиісті түрде қысуға немесе бекітуге болмайды және кесу кезінде кенепке тірелуі немесе жылжуы мүмкін.
- Қапталдық араны қолданар алдында оның тегіс және берік жұмыс бетіне орнатылғанына немесе орналастырылғанына көз жеткізіңіз.
- Ені немесе ұзындығы үстелдің ұзындығынан асатын дайындамалар үшін үстелдің ұзартқыштары сияқты тиісті қолдауды қамтамасыз етіңіз. Қапталдық арасының үстелінен ұзағырақ немесе кеңірек дайындамалар, егер олар мықтап бекітілмесе, аударылып кетуі мүмкін. Егер кесілген бөлік немесе дайындама еңкейсе, ол төменгі қорғаныс қаптаманы көтере алады немесе айналымды төсеммен лақтырылуы мүмкін.
- Әрқашан өзектер немесе құбырлар сияқты дөңгелек материалды дұрыс қолдауға арналған қысқыштарды немесе арматураларды пайдаланыңыз.
- Дайындамамен байланысқа түспес бұрын жүздің толық жылдамдыққа жетуіне мүмкіндік беріңіз. Бұл дайындаманы тастау қаупін азайтады.
- Егер дайындама немесе диск кептеліп қалса, қапталдық араны өшіріңіз. Барлық қозғалатын бөліктер тоқтағанша күтіңіз және ашаны қуат көзінен ажыратыңыз. Содан кейін кептелген материалды босатуға тырысыңыз. Кептелген дайындамамен аралауды жалғастыру басқаруды жоғалтуға немесе қапталдық араның зақымдалуына әкелуі мүмкін.
- Кесу аяқталғаннан кейін қосқышты босатыңыз, ара жақтауын төмен ұстаңыз және кесілген бөлікті алып тастамас бұрын араның тоқтағанын күтіңіз. Тоқтаған аралау дискісіне қолыңызды созу қауіпті.
- Бұл құрал жұмыс кезінде электромагниттік өріс жасайды. Бұл өріс белгілі бір жағдайларда белсенді немесе пассивті медициналық импланттардың жұмысына кедергі келтіруі мүмкін. Ауыр немесе өлімге әкелетін жарақат алу қаупін азайту үшін бұл өнімді қолданар алдында медициналық импланттары бар адамдар дәрігермен және медициналық имплант өндірушімен кеңесу керек.

Лазерге арналған қосымша сақтық шаралары

- Көзді лазермен тікелей байланыста болудан аулақ болыңыз. Лазер сәулесін адамдарға немесе дайындамадан басқа заттарға бағыттамаңыз.
- Қаңылтыр болат немесе соған ұқсас шағылысатын металл беттер лазерді қолдануға жарамайды, өйткені лазер сәулесі пайдаланушыға қайта шағылысуы мүмкін.
- Лазер деңгейімен жұмыс істеуге арналған көзілдірік лазер сәулесінен қорғаймайды.

Құралды дұрыс пайдалану

- Бұл құрылғы коммерциялық мақсатта пайдалануға арналмаған.
- Ақаулы қосқышы бар құралмен жұмыс жасамаңыз. Қосылмайтын немесе өшірілмейтін құрал қауіпті және оны жөндеу керек.
- Құралды баптауды бастамас бұрын, керек-жарақтарды ауыстырып, жұмысты тоқтатпас бұрын, құралдың өшірілгеніне көз жеткізіңіз.
- Құралды онымен таныс емес немесе осы нұсқаулықты оқымаған адамдардың пайдалануына жол бермеңіз.
- Осы нұсқауларға сәйкес құралды, керек-жарақтарды, саптамаларды және т.б. қолданыңыз. Жұмыс шарттары мен орындалатын жұмысты ескеріңіз. Көзделмеген жұмыстарға арналған құралдарды пайдалану қауіпті жағдайларға әкелуі мүмкін.
- Пайдаланылмаған құрал құрғақ, жабық жерде сақталуы керек.

Сыни бас тартулар тізімі

- Қатты ұшқын кезінде қолдануға болмайды.
- Қатты діріл пайда болған кезде қолдануға болмайды.
- Түтін пайда болған кезде өнімнің корпусынан тікелей қолдануға болмайды.

Шекті күйлердің критерийлері

- Бұйым корпусының кез келген зақымдануының болуы: құрылғының герметикалығы мен жұмыс қабілеттілігінің жоғалуына әкелетін негізгі құрастыру бірліктерінің сыртқы және ішкі беттерінің жарықтары, деформациялары және механикалық зақымданулары.
- Белгіленген қызмет мерзімін әзірлеу.

Қызметкерлердің ықтимал қате әрекеттері

- Зақымдалған тұтқасы, қуат сымы немесе зақымдалған қорғаныс элементтері бар құралды пайдалану.
- Жаңбыр кезінде құралды ашық кеңістікте пайдалану.
- Корпусқа су түскен кезде құралды қосу.

Өнімнің қызмет ету мерзімі

Өнімнің қызмет ету мерзімі — 4 жыл.

Көрсетілген қызмет мерзімі тұтынушы осы нұсқаулықтың талаптарын сақтаған жағдайда жарамды.

Құрылғы схемасы

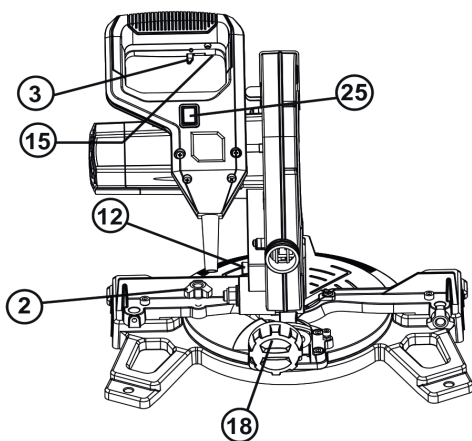
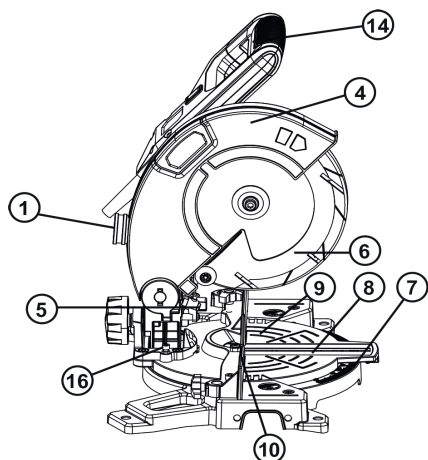

1. Жоңқаларды бұруға арналған тесік.
2. Айналмалы үстел бекіткіші.
3. Кездейсоқ іске қосудан сақтандырғыш.
4. Жоғарғы қорғаныс қаптамасы.
5. Лазерлік маркер.
6. Төменгі қорғаныс қаптамасы.
7. Айналмалы үстел шкаласы.
8. Үстелді кірістіру.
9. Үстел.
10. Алдыңғы тірек.
11. Ара жақтауы.
12. Тасымалдау болты.
13. Тік қысқыш.
14. Тұтқа.
15. Қосқыш.
16. 45° бұрышпен еңкейтуді реттеу бұрандасы.
17. Реттелетін жұмыс үстелінің ұзартқыштары.
18. Көлбеу бұрышын бекіткіш.
19. Көлбеу бұрышының шкаласы.
20. 0° көлбеу бұрышының бұрандасы.
21. Шпиндельді құлыптау батырмасы.
22. Жоңқаларды жинауға арналған қап.
23. Кілт.
24. Лазерлік маркерді қосуға арналған келтеқұбыр.
25. Лазерлік маркер қосқышы.

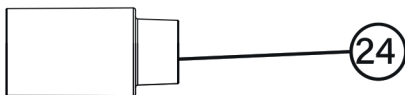
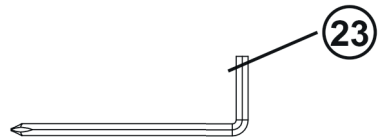
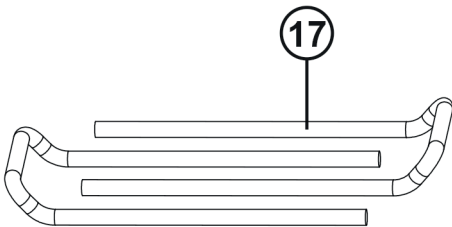
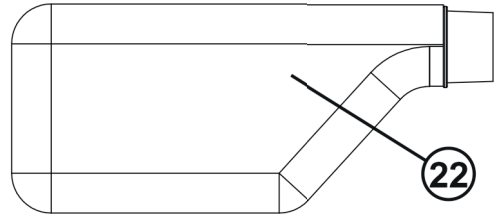
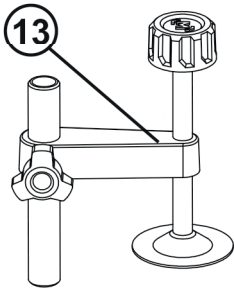
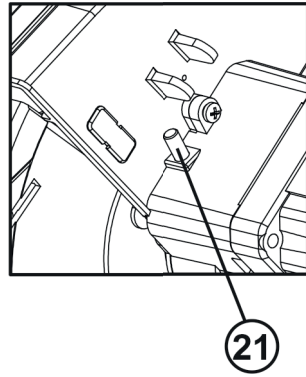
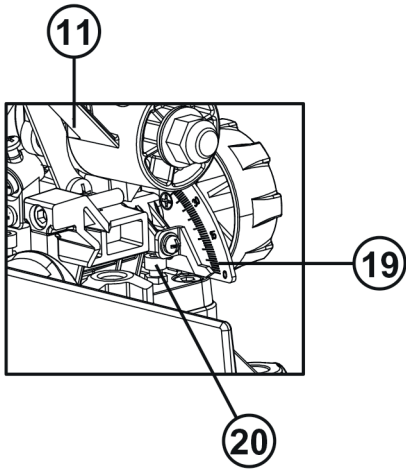

Құрастыру

Назар аударыңыз! Ауыр жарақатқа әкелуі мүмкін кездейсоқ қосылудың алдын алу үшін әрдайым техникалық қызмет көрсетуді, құрастыруды, реттеуді, аралау төсемдерін ауыстыруды және т.б. өшірулі күйде өткізіңіз.

Жоңқаларды жинауға арналған қап

Ара шаңы мен жоңқалардың жиналуын азайту және аралаудың максималды тиімділігін сақтау үшін жоңқаларды жинауға арналған қапты орнатуға болады.

- Оны орнату үшін қапты жоңқаның ағызу саңылауының келтеқұбырына сырғытыңыз.
- Қапты босату үшін оны келтеқұбырдан шығарып, сыдырманы ашу арқылы ашыңыз.

Ескерту: жоңқа қаптың көлемінің шамамен 2/3 бөлігіне толған кезде босатыңыз.

Құрылғыны бекіту

Қолданар алдында құралды 4 бекіту болттарының көмегімен қатты, тегіс бетке бекіту керек (жеткізілім жиынтығына кірмейді). Араның түбінде оны үстелге немесе басқа жұмыс бетіне бекітуге мүмкіндік беретін тесіктер бар. Араны жұмыс бетіне бекіту үшін:

1. Ара орнатылатын орынды тауып, белгілеңіз.
2. Жұмыс бетінде 4 тесік бұрғылаңыз.
3. Негіздегі тесіктерді жұмыс бетінде бұрғыланған тесіктермен туралау арқылы жұмыс бетіне қапталдық арасын орнатыңыз.
4. Сомындар мен болттарды бұраңыз.

Назар аударыңыз! Жұмыс бетінің деформацияланбағанына көз жеткізіңіз, себебі тегіс емес бет кептелуге және дұрыс емес кесуге әкелуі мүмкін.

Тасымалдау болты

Сақтау және тасымалдау кезінде аралау дискісі төменгі күйінде бекітіледі.

- Ара тұтқасын төменгі күйге түсіріңіз және ара дискісін төменгі күйге бекіту үшін тасымалдау болтын бекітіңіз.
- Дискіні жұмыс істеу үшін босату үшін тұтқаны басып, тасымалдау болтын бұрап алыңыз.

Назар аударыңыз! Төменгі күйде бекітілген аралау дискісі бар араны пайдалануға тыйым салынады.

Қапталдық үстелін бекіту

Қапталдық ара солға да, оңға да 0°-тан 45°-қа дейін кесуді орындайды. Кесу бұрышын реттеу үшін үстел бекіткіштерін босатыңыз және оны дұрыс күйге бұраңыз. Қапталдық арасында оң тіректері бар ең көп таралған тоғыз бұрыштық реттеу бар 0°, 5°, 10°, 15°, 22,5°, 30°, 35°, 40° және 45°.

Көлбеу бұрышын бекіткіш

Көлбеу бұрышын бекіткіш (18) аралау дискісін қажетті қиғаш бұрышқа орнату үшін қолданылады. Қапталдық арасының қиғаш бұрышы солға қарай 0° пен 45° аралығында. Қиғаш бұрышты реттеу үшін көлбеу бұрыштын бекіткішін босатып, аралау жақтауын дұрыс бұрышқа қойыңыз.

Шпиндельді құлыптау батырмасы

Шпиндельді құлыптау батырмасы (21) аралау дискісінің айналуына жол бермейді. Аралау дискісін орнату, ауыстыру немесе алу кезінде шпиндельді құлыптау батырмасын басып тұрыңыз.

Төменгі қорғаныс қаптамасы

Төменгі қорғаныс қаптамасы аралау дискісінің екі жағынан қорғауды қамтамасыз етеді. Ол араны дайындамаға түсірген кезде үстіңгі қаптаманың үстінен сырғып кетеді.

Шаңсорғышты қосуға арналған келтеқұбыр

Құрылыс шаңсорғышы жоңқаларды ағызу үшін тесікке қосылуы мүмкін. Қажет болса, қолайлы келтеқұбырды пайдаланыңыз. Бұру саңылауының ішкі диаметрі 35 мм.

Тік қысқыш

Аралау кезінде дайындама әрқашан тік қысқышпен (13) қысылуы керек.

Пайдалану

Қосу/өшіру

Араны қосу үшін сақтандырғышты кездейсоқ іске қосудан (3) солға жылжытыңыз, содан кейін қосқышты (15) басып тұрыңыз.

Араны өшіру үшін қосқышты босатыңыз.

Үстел мен аралау дискісін туралау

1. Құрылғының желіден ажыратылғанына көз жеткізіңіз.
2. Ара жақтауын ең төменгі күйге түсіріңіз және араны тасымалдау орнына ауыстыру үшін тасымалдау болтын (12) қысыңыз.
3. Қапталдық үстелінің бекіткішін босатыңыз.
4. Үстелді 0° белгісіне бұраңыз.
5. Қапталдық үстелінің бекіткішін қатайтыңыз.
6. Көлбеу бұрышын бекіткішін босатып (18) және аралау жақтауын 0° бұрышқа қойыңыз (диск аралау үстеліне қатысты 90° бұрышта). Қапталдық үстелінің бекіткішін қатайтыңыз.
7. Квадратты үстелге және дискінің тегіс бөлігіне перпендикуляр орналастырыңыз.

8. Ара дискісін қолыңызбен бұраңыз және дискінің үстелге қатысты туралануын бірнеше нүктеде тексеріңіз.
9. Бұрыштықтың шеті мен аралау дискісі параллель болуы керек.
10. Егер аралау дискісінің шеттері параллель болмаса, төменде көрсетілгендей қажетті баптауды жасаңыз.
11. 0° (20) реттеу бұрандасын бекітетін құлыптау сомынын босату үшін сомын кілтті (8 мм) немесе реттелетін кілтті пайдаланыңыз. Сондай-ақ, көлбеу бұрышын бекіткішін (18) бекітуді босатыңыз.
12. Аралау дискісін бұрыштыққа қарсы туралау үшін 0° бұрышты бұранданы алтықырлы кілтімен (4 мм) реттеңіз.
13. Көлбеу бұрышының шкаласын (19) бекітетін айқара тәрізді оймакілтекті бұрандасын босатыңыз және көрсеткіштің орнын көлбеу шкаласындағы нөлдік позицияны дәл көрсететін етіп реттеңіз. Бұранданы қатайтыңыз.
14. 0° көлбеу бұрыш бұрандасын ұстайтын бұрышты көлбеу бұрышын бекіткіш және құлыптау сомынын қатайтыңыз.

Алдыңғы тірек пен үстелді туралау

1. Құрылғының желіден ажыратылғанына көз жеткізіңіз.
2. Ара жақтауын ең төменгі күйге түсіріңіз және араны тасымалдау орнына ауыстыру үшін тасымалдау болтын (12) қысыңыз.
3. Қапталдық үстелінің бекіткішін босатыңыз.
4. Үстелді 0° белгісіне бұраңыз.
5. Қапталдық үстелінің бекіткішін қатайтыңыз.
6. Алтыбұрышты (4 мм) пайдаланып, алдыңғы тіректі негізге бекітетін екі болтты босатыңыз.
7. Бұрыштықты аралау дискісінің бойымен рейкаға қойыңыз.
8. Тіректі аралау дискісіне перпендикуляр болатындай етіп реттеңіз.
9. Алдыңғы тіректі бекітетін болттарды қатайтыңыз.
10. Үстел шкаласы көрсеткішін (7) бекітетін айқара тәрізді оймакілтекті бұрандасын босатыңыз және оны шкаладағы нөлдік позицияны (0°) дәл көрсететін етіп реттеңіз.
11. Үстел шкаласы көрсеткішін бекітетін бұранданы қатайтыңыз.

Аралау дискісін ауыстыру

1. Құрылғының желіден ажыратылғанына көз жеткізіңіз.
2. Тұтқаны төмен түсіріңіз (14) және аралау жақтауын босату үшін тасымалдау болтын (12) тартыңыз.
3. Ара жақтауын өте жоғары көтеріңіз.
4. Шпиндельді құлыптау батырмасын басыңыз. Аралау дискісін шпиндель құлыпталғанша бұраңыз.
5. Болтты, аралау дискісінің сыртқы және ішкі фланецін босату және алу үшін 6 мм алтықырлы кілтін пайдаланыңыз. (Ара дискісінің болтында сол жақ бұрамасы болғандықтан, сағат тілімен бұрап босатыңыз).
6. Май тамшыларын дискіге тиетін ішкі және сыртқы фланецтерге сүртіңіз.
7. Жоғарғы корпустағы белгі мен аралау дискісіндегі белгі бір жаққа бағытталғанына көз жеткізіңіз. Аралау дискісінің тістері төмен қаратылуы керек.

8. Жоғарғы қорғаныс қаптаманы (4) көтеріңіз. Жаңа дискіні шпиндельге орнатыңыз, ішкі фланец дискінің артына орнатылғанын қадағалаңыз.
9. Сыртқы фланецті, жалпақ шайбаны және аралау дискісінің болтын орнына қойыңыз.
10. Алтықырлы кілтін (6 мм) пайдаланып, ара дискісінің болтын сағат тіліне қарсы бұрап қатайтыңыз.
11. Диск қорғаныс қаптамалары дұрыс жұмыс істеп тұрғанына және аралау жақтауы төмен түскенде аралау дискісін жабатынына көз жеткізіңіз.
12. Құралды қуат көзіне қосыңыз және оның дұрыс жұмыс істеп тұрғанына көз жеткізу үшін аралау дискісін іске қосыңыз.

Аралау бойынша ұсыныстар

Назар аударыңыз!

- Дайындамамен жұмыс кезінде қолыңызды аралау аймағынан тыс ұстаңыз.
- Дискінің оң жағындағы сынықтар мен жоңқаларды сол қолыңызбен алып тастамаңыз.

Ескерту:

- Мүмкін болса, дайындамаларды бекіту үшін әрқашан құлыптау құрылғыларын (мысалы, тік қысқыш) пайдаланыңыз.
- Көлденең аралауды орындау үшін үстел 0° белгісіне, ал аралау дискісі 0° немесе 45° белгісіне орнатылуы керек.
- Көлденең аралау кезінде кесу бағыты дайындаманың талшықтарына перпендикуляр орындалады.

Көлденең аралау

1. Тасымалдау болтын тартып, ара жақтауын жоғары көтеріңіз.
2. Қапталдық үстелінің бекіткішін босатыңыз.
3. Үстелді қажетті белгіге бұраңыз.
4. Қапталдық үстелінің бекіткішін қатайтыңыз.
5. Дайындаманы тегіс бөлікпен үстелге қойыңыз, дайындаманың бір шетін алдыңғы тірекке (10) мықтап басыңыз. Егер тақта қисық болса, дөңес жағын алдыңғы тірекке қойыңыз.
6. Ұзын ағаш сынықтарымен жұмыс істегенде, штанганың қарама-қарсы ұшын бүйірлік тіреуіштермен, реттелетін жұмыс үстелінің ұзартқыштарымен немесе жұмыс бетімен аралау үстелінің деңгейінде болатындай етіп бекітіңіз.
7. Араны қоспас бұрын, олардың мәселелері жоқ екеніне және қысқыштар процестің орындалуына кедергі келтірмейтініне көз жеткізу үшін араны сынау процесін орындаңыз.
8. Тұтқаны мықтап ұстаңыз (14) қосқышты қысыңыз (15). Аралау дискісі максималды айналым санын алғанша күтіңіз және дискіні дайындамаға баяу түсіріңіз.
9. Жұмыс аяқталғаннан кейін қосқышты босатыңыз және дискіні дайындамадан шығармас бұрын аралау дискісінің айналуын тоқтатуды күтіңіз.

Қиғаш және аралас аралау

Көлбеу аралау — бұл дайындаманы тігінен 0°-тан 45°-қа дейін кесетін аралау.

Аралас аралау қиғаш және көлденең аралауды біріктіреді.

1. Тасымалдау болтын тартып, ара жақтауын жоғары көтеріңіз.
2. Қапталдық үстелінің бекіткішін босатыңыз.
3. Көрсеткіш 0° белгісін көрсеткенше үстелді бұраңыз.
4. Қапталдық үстелінің бекіткішін қатайтыңыз.
5. Көлбеу бұрышты бекіткішін босатып, аралау жақтауын қалаған күйге (0°-тан 45°-қа дейін) еңкейтеңіз. Көлбеу бұрышты бекіткішін қатайтыңыз.
6. Әрі қарай, «Көлденең аралау» бөліміндегі 6–9 тармақты орындаңыз.

Лазерлік маркер

- Лазерлік маркер араны іске қоспас бұрын аралау дискісінің кесу жолын алдын ала қарауға мүмкіндік береді.
- Лазерді қосу және өшіру лазерлік маркер қосқышын басу арқылы жүзеге асырылады (25).

Назар аударыңыз! Лазер көзіне тікелей қарауға тыйым салынады. Лазерлік сәулеленудің әсері көзге қатты зақым келтіруі мүмкін.

Ескерту: лазерлік маркердің орналасу дәлдігін үнемі тексеріп отырыңыз.

Қызмет көрсету және күтім

Осы нұсқаулықта сипатталмаған элементтерге қызмет көрсету мен жөндеуді уәкілетті қызмет көрсету орталығының білікті мамандары орындауы керек.

Назар аударыңыз! Ауыр жарақатқа әкелуі мүмкін кездейсоқ қосылудың алдын алу үшін әрдайым техникалық қызмет көрсетуді, құрастыруды, реттеуді, аралау төсемдерін ауыстыруды және т.б. өшірулі күйде өткізіңіз.

- Реттеу, орнату және қызмет көрсету аяқталғаннан кейін барлық кілттердің құрылғыдан шығарылғанына және барлық бұрандалардың, болттардың және басқа бекітпелердің мықтап бекітілгеніне көз жеткізіңіз. Уақыт өте келе олар әлсіреуі мүмкін.
- Құралдың желдеткіш саңылауларының бітелуіне жол бермеңіз, оларды үнемі тазалаңыз. Кейде желдеткіш арқылы ұшқындарды көруге болады. Бұл қалыпты жағдай және электр құралына зиян тигізбейді.
- Қозғалтқыштың жанындағы және қосқыштың айналасындағы торда шаң немесе бөгде бөлшектердің жоқтығын үнемі тексеріп отырыңыз. Жиналған шаңды кетіру үшін жұмсақ щетканы қолданыңыз.
- Тазалау кезінде көзіңізді қорғау үшін қауіпсіздік көзілдірігін пайдаланыңыз.
- Егер араның корпусын тазалау қажет болса, оны жұмсақ, дымқыл шүберекпен сүртіңіз. Құрамында спирт бар сұйықтықтардан, бензиннен немесе басқа тазартқыштардан басқа жұмсақ жуғыш затты қолдануға рұқсат етіледі.
- Пластикалық бөлшектерді тазалау үшін сілтілерді қолданбаңыз.

Назар аударыңыз! Судың араға түсуіне жол бермеңіз.

Жалпы тексеру

1. Барлық бекіту бұрандаларының қатаюын үнемі тексеріп отырыңыз. Діріл оларды әлсіретуі мүмкін. Сыртқы фланецке ерекше назар аударыңыз. Уақыт өте келе діріл болған кезде бұрандаларды қатайту әлсіреуі мүмкін.

2. Құрылғының қуат сымын және пайдаланылған барлық ұзартқыш кәбілдердің зақымдануын үнемі тексеріп отырыңыз. Егер қуат сымын ауыстыру қажет болса, уәкілетті қызмет көрсету орталығының мамандарына хабарласыңыз.
3. Егер графит щеткаларын ауыстыру қажет болса, уәкілетті қызмет көрсету орталығының мамандарына хабарласыңыз (әрқашан екі щетканы бір уақытта ауыстырыңыз).

Майлау

Құралды ұзақ уақыт қолданғаннан кейін редукторға қайта майлау қажет болуы мүмкін. Уәкілетті қызмет көрсету орталығына хабарласыңыз.

Тасымалдау

- Құралды тасымалдау кезінде оның қуат көзінен ажыратылғанына және ара жақтауының төменгі жағында бекітілгеніне көз жеткізіңіз.
- Құралды тасымалдау кезінде пайда болуы мүмкін қатты соққылардан, тербелістерден, құлаудан қорғау үшін шаралар қолданыңыз
- Араны тек тұтқадан (14) немесе сыртқы құйылған бөлшектерден көтеріңіз. Араны қорғаныс қақпақтарынан көтермеңіз.

Ықтимал мәселелер және олардың шешімі

Мәселе	Ықтимал себеп	Ықтимал шешім
Қозғалтқыш іске қосылмайды	Қуат кернеуі жоқ	Қуат желісіндегі кернеуді тексеріңіз
	Қозғалтқыш шамадан тыс жүктелген немесе қызып кеткен	Құралды салқындату үшін шамамен 2 минут бос қалдырыңыз
	Ажыратқыш немесе қозғалтқыш ақаулы	Уәкілетті қызмет көрсету орталығына хабарласыңыз
Ара дірілдейді	Бұрандалардың немесе басқа элементтердің кернеуін босату	Уәкілетті қызмет көрсету орталығына хабарласыңыз
	Ара дискісі дұрыс орнатылмаған	Нұсқауларға сәйкес аралау дискісін алыңыз және орнатыңыз
	Дайындама нашар бекітілген	Дайындаманы мықтап бекітіңіз
Ара дискісі айналанды, бірақ одан бөгде шу шығады	Ара дискісін бекіту сомынын бос	Сомынды қайта қатайтыңыз
	Зақымдалған аралау дискісі	Ара дискісін ауыстырыңыз
Күйген кесу жиектері	Аралау дискісі күңгірт	Ара дискісін ауыстырыңыз
	Тістердің бір бөлігінің болмауы	

Техникалық сипаттамалары

- Үлгісі: MSC150-21L.
- Сауда белгісі: FinePower.
- Қуат параметрлері: 220–240 В ~ 50 Гц.
- Қуаты: 1500 Вт.
- Макс. айналым саны: 4500 айн/мин.
- Дискінің максималды диаметрі: 210 мм.
- Кәбілдің ұзындығы: 3 м.
- Электр ток соғудан қорғау класы: II.
- Ылғалдан қорғау дәрежесі: IP20.
- Лазерлік маркер: бар.
- Қуат сымын бекіту түрі: Y.
- Макс. кесу тереңдігі 45°: 33 мм.
- Макс. кесу тереңдігі 90°: 60 мм.
- Макс. кесу ені 45°: 80 мм.
- Макс. кесу ені 90°: 120 мм.
- Аралау дискісінің отырғызу диаметрі: 30 мм.
- Кесу тереңдігін реттеу: бар.
- Үстелді солға/оңға реттеу: бар.
- Көлбеу бұрышы (араның солға қисаюы): 45°.
- Көлбеу бұрышы (араның оңға қисаюы): 0°.
- LpA дыбыстық қысым деңгейі (K=3): 101,6 дБ(A).
- LwA дыбыстық қуат деңгейі (K=3): 114,64 дБ (A).
- Таза салмағы: 6,82 кг.

Жинақталым

- Құрылғы.
- Пайдалану бойынша нұсқаулық.
- Жоңқаларды жинауға арналған қап.

Монтаждау, сақтау, тасымалдау (тасу), өткізу және кәдеге жарату ережелері мен шарттары

- Құрылғыны орнату және құрастыру ережелері мен шарттары осы пайдалану нұсқаулығының «Құрастыру» бөлімінде сипатталған.
- Құрылғыны сақтау дайындаушы мен тұтынушының жылытылатын үй-жайларында ауа температурасы 5 °С-тан 40 °С-қа дейін және ауаның салыстырмалы ылғалдылығы 80%-дан аспайтын орауышта жүргізілуі тиіс. Үй-жайларда жемірілуді тудыратын жегі қоспалар (қышқылдар, сілтілер буы) болмауы тиіс.
- Құрылғыны тасымалдау құрғақ ортада жүзеге асырылуы керек. Құрылғы мұқият өңдеуді қажет етеді, оны шаң, кір, соққы, ылғал, от және т. б. әсерінен қорғайды.
- Құрылғыны өткізу жергілікті заңнамаға сәйкес жүргізілуі тиіс.
- Өнімнің қызмет ету мерзімі аяқталғаннан кейін оны қарапайым тұрмыстық қоқыспен бірге тастауға болмайды. Оның орнына, ол федералды немесе жергілікті заңдарға сәйкес кейіннен қайта өңдеу және жою үшін электр және электронды жабдықтарды тиісті қабылдау пунктіне кәдеге жаратуға тапсырылады. Осы өнімді дұрыс кәдеге жаратуды қамтамасыз ете отырып, сіз табиғи ресурстарды үнемдеуге көмектесесіз және дұрыс емделмеген жағдайда қоршаған ортаға және адамдардың денсаулығына зиян келтірмеуге көмектесесіз. Бұл өнімді қабылдау және кәдеге жарату орындары туралы толығырақ ақпаратты жергілікті муниципалды органдардан немесе тұрмыстық қоқыстарды шығаратын кәсіпорыннан алуға болады.
- Егер құрылғының ақаулығы анықталса, дереу уәкілетті қызмет көрсету орталығына хабарласыңыз немесе құрылғыны тастаңыз.

Қосымша ақпарат

Өндіруші: ЧЖЭЦЗЯН ХУАФЭН ЭЛЕКТРИК ТУЛЗ КО., ЛТД.

№2111, Хуафэн тас жолы, Фуцунь, еркін сауда эксперименттік аймағы, Цзиньдун ауданы, Цзиньхуа қ., Чжэцзян пров., Қытай.

Қытайда жасалған.

Импорттаушы / Қазақстан Республикасында талаптар қабылдайтын заңды тұлға: «DNS QAZAQSTAN (ДНС КАЗАХСТАН)» ЖШС, Астана қ-ы, Сарыарқа ауданы, Сарыарқа д-лы, 12 Ғ-т, Қазақстан Республикасы.

Электрондық пошта мекен-жайы: info@dns-shop.kz

Тауар КО ТР (ЕАЭО) талаптарына сәйкес келеді.

Өнімнің сыртқы түрі мен оның сипаттамалары сапаны жақсарту үшін ескертусіз өзгертілуі мүмкін.



Өндіріс күні пайдаланушы нұсқаулығының орыс тіліндегі нұсқасында көрсетілген. V.2

Кепілдік талоны

SN/IMEI: _____

Кепілдікке қойылған күні: _____

Өндіруші бүкіл кепілдік мерзімі ішінде құрылғының үздіксіз жұмыс істейтініне, сондай-ақ материалдар мен құрастырымда ақаулар болмайтынына кепілдік береді. Кепілдік мерзімі бұйым сатып алынған сәттен бастап есептеледі және жаңа өнімдерге ғана қолданылады.

Кепілдікті қызмет көрсету бұйым пайдаланушы нұсқаулығына сәйкес пайдаланылған жағдайда, кепілдік мерзімі ішінде тұтынушының кінәсіз істен шыққан элементтерді тегін жөндеуді немесе ауыстыруды қамтиды. Элементтерді жөндеу немесе ауыстыру уәкілетті сервис орталықтарының аумағында жүргізіледі.

Кепілдік мерзімі: 24 ай.

Пайдалану мерзімі: 48 ай.

Сервистік орталықтардың өзекті тізімі келесі мекенжай бойынша:

<https://www.dns-shop.kz/service-center/>

Кепілдік міндеттемелер және тегін сервистік қызмет көрсету, егер оларды ауыстыру бұйымды бөлшектеуге байланысты болмаса, тауардың жиынтықтылығына кіретін, төменде аталған керек-жарақтарға қолданылмайды:

- ҚБП (қашықтықтан басқару пульті) үшін қуат элементтері (батареялары).
- Жалғағыш кәбілдер, антенналар және оларға арналған ауыстырғыштар, құлаққаптар, микрофондар, «HANDS-FREE» құрылғылары; жиынтықта жеткізілетін әртүрлі типтегі ақпарат тасығыштар, бағдарламалық жасақтама (БЖ) және драйверлер (бұйымның қатқыл магниттік дискілеріндегі жинақтағышқа алдын ала орнатылған БЖ қоса алғанда, бірақ онымен шектелмей), сыртқы енгізу-шығару құрылғылары және манипуляторлар.
- Қаптамалар, сөмкелер, белдіктер, тасымалдауға арналған баулар, монтаждық құрылғылар, құралдар, бұйымға қоса берілетін құжаттама.
- Табиғи тозуға ұшырайтын шығын материалдары мен бөлшектер.

FinePower