

# **gorenje**

**Gorenje K17XG**  
**Электр шайнек**

**Пайдалану жөніндегі нұсқаулық**

## Сипаттама

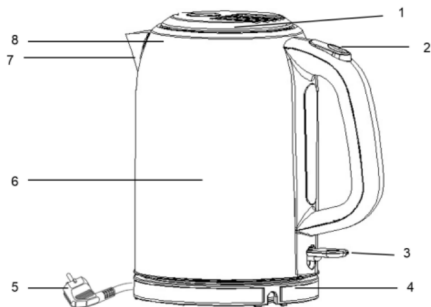

1. Қақпақ
2. Қақпақты босату түймесі
3. Қосу/өшіру қосқышы
4. Тұру
5. Желілік аша
6. Су деңгейінің көрсеткіші
7. Шұңқыр
8. Қақтауға қарсы сүзгі

## МАҢЫЗДЫ ЕСКЕРТУ

Құралды дұрыс пайдалану үшін нұсқауларды мұқият оқып шығыңыз.

Нұсқауларды сақтауды ұмытпаңыз және құрылғыны жаңа иесіне беру кезінде нұсқауларды да беруді ұмытпаңыз.

Қосар алдында құрылғыда көрсетілген кернеу желінің нақты параметрлеріне сәйкес келетінін тексеру қажет.

Шәйнекті тек берілген тұғырмен ғана пайдаланыңыз.

Негіз мен шәйнекті тек құрғақ, тегіс және тұрақты бетке қойыңыз.

**Бұл құрылғыны 8 жастан асқан балалар пайдалана алады; физикалық, сенсорлық және ақыл-ой қабілеттері шектеулі адамдар; құрылғыны пайдалану тәжірибесі жоқ және оны қалай пайдалану керектігін білмейтін адамдар қауіпсіз пайдалануды және онымен байланысты қауіптерді қамтамасыз ететін адамдардың бақылауымен және басшылығымен ғана.**

Балалардың құрылғымен ойнамауын қадағалау керек.

Тазалау және техникалық қызмет көрсету жұмыстарын 8 жасқа толмаған балалар немесе ересектердің бақылауымен жүргізуге болмайды.

Шәйнек пен желі кабелі балалардың қолы жетпейтін жерде болуы керек. Ток кабелінің шәйнек қойылған үстелдің немесе жұмыс бетінің шетінен салбырап тұрмайтынына көз жеткізіңіз. Артық кабельді кабельді сақтауға арналған бөліктің ішінде сақтауға немесе шәйнектің негізіне орауға болады.

Қуат сымын, шәйнек тұғырын және шәйнектің өзін ыстық беттерден жеткілікті қашықтықта ұстау керек.

Тоқ сымы, аша, шәйнектің тұғыры немесе шәйнектің өзі зақымдалған болса, шәйнекті пайдаланбаңыз.

Зақымдалған желі кабелін тек уәкілетті қызмет көрсету орталығы ауыстыра алады.

Шәйнекті және оның негізін суға немесе басқа сұйықтықтарға батырмаңыз.

Шәйнек тек қайнаған суға арналған. Оны сорпаны немесе басқа сұйықтықтарды немесе консервілерді қыздыру үшін пайдаланбаңыз. Қайнаған су қатты күйікке әкелуі мүмкін. Сақ болыңыз!

Шәйнекке суды максималды деңгей белгісінен жоғары толтырмаңыз. Әйтпесе, шүмегінен қайнаған су шашырап, күйіп қалуы мүмкін.

Ыстық шәйнектің қақпағын ашаңыз. Шәйнек қайнағаннан кейін қақпақты бірден ашаңыз, әсіресе сақ болыңыз: шәйнектен шығатын бу өте ыстық.

Шәйнектің корпусын қыздыру кезінде және қыздырғаннан кейін бірден ұстамаңыз: ол өте ыстық.

Шәйнекті көтерген кезде тек тұтқасын алыңыз. Шәйнекте судың ең аз мөлшері бар екеніне көз жеткізіңіз, әйтпесе ол толығымен булануы мүмкін. Шәйнекті сусыз қоспаңыз.

Шәйнектің түбінде конденсация пайда болуы мүмкін. Бұл қалыпты жағдай және оның жұмысындағы ақаулықты көрсетпейді.

Кермек су пайдаланылса, қыздырғыш элементте және шәйнектің ішкі жағында кішкентай дақтар пайда болуы мүмкін. Бұл масштабты қалыптастырудың нәтижесі.

Су неғұрлым қатты болса, соғұрлым қақ тезірек жиналады. Масштаб әртүрлі түстерде болуы мүмкін. Масштаб зиянсыз болғанымен денсаулығына зиян келтірсе, ол шәйнектің жұмысына кері әсер етуі мүмкін. Шәйнекті Қақтан тазалау бөлімінде сипатталғандай жүйелі түрде қақтан тазалаңыз.

### **Электромагниттік өрістер (ЭМӨ)**

Бұл Gorenje құрылғысы электромагниттік өрістерге арналған стандарттарға сәйкес келеді. Қолдану нұсқауларына сәйкес дұрыс өңделген кезде, заманауи ғылыми деректерге сәйкес құрылғыны пайдалану қауіпсіз.

### **Қауіпсіздікті өшіру**

Шәйнек бос шәйнекті қорғау құрылғысымен жабдықталған. Шәйнекте су жеткіліксіз болса немесе ол мүлдем жоқ болса, оны қосуға әрекеттенгенде құрылғы автоматты түрде іске қосылады. Бұл қауіпсіздікті өшіру іске қосылғанда, қосқыш «Қосулы» күйінде қалады және қуат индикаторы сөнеді. Ауыстырғышты «Өшірулі» күйіне қойыңыз және шәйнекті 10 минут суытыңыз. Қорғанысты қалпына келтіру үшін шәйнекті негізден алып, оған су құйыңыз. Шәйнек енді қайтадан пайдалануға дайын.

### **Бірінші қолданар алдында**

1. Шәйнектен және тұғырдан барлық жапсырмаларды алып тастаңыз.
2. Тұғырды құрғақ, тұрақты және тегіс бетке қойыңыз.
3. Шәйнекті сумен жуыңыз.
4. Шәйнекке максималды деңгейге дейін су құйыңыз және суды бір рет қайнатыңыз («Құралды пайдалану» тарауын қараңыз).
5. Шәйнектен ыстық су құйып, қайтадан шайыңыз.

### **ҚҰРАЛДЫ ПАЙДАЛАНУ**

1. Түймешікті басу арқылы қақпақты ашыңыз.
2. Шәйнекке шүмегінен немесе қақпағын ашу арқылы су құйыңыз.
3. Қақпақты жабыңыз.  
Су буланып кетпес үшін қақпақ жақсы жабылғанына көз жеткізіңіз.
4. Шәйнекті тұғырға қойыңыз.
5. Ашаны розеткаға қосыңыз.
6. Қосу/өшіру қосқышын орнатыңыз «Қосу» күйіне (I).

Қуат индикаторы жанады және шәйнек қыза бастайды.

Су қайнаған кезде шәйнек автоматты түрде өшеді.

### **ТАЗАЛАУ**

Тазалау алдында шәйнекті электр желісінен ажыратыңыз.

Шәйнекті тазалау үшін агрессивті немесе абразивті жуғыш заттарды пайдаланбаңыз.

Шәйнекті суға батырмаңыз және суға тұрмаңыз.

#### **Шәйнекті тазалау**

1. Шәйнектің корпусының сыртқы бетін жылы сумен және жұмсақ жуғыш затпен суланған жұмсақ шүберекпен сүртіңіз.

### **Қақтан тазалау**

Қақтан жүйелі түрде тазалау шәйнектің қызмет ету мерзімін ұзартады.

Қалыпты пайдалану кезінде (күніне бес ретке дейін) қақты тазалаудың келесі жиілігі ұсынылады:

– үш айда бір рет, егер су жұмсақ болса (18 dH дейін),

– егер су қатты болса (18 dH жоғары) айына бір рет.

1. Шәйнекке максималды көлемнің төрттен үш бөлігіне дейін су құйыңыз және суды қайнатыңыз.
2. Шәйнекті сөндіргеннен кейін шәйнекке максималды деңгей белгісіне дейін ақ шарап сірке суын (8% сірке қышқылы) қосыңыз.
3. Ерітіндіні шәйнекте түні бойы қалдырыңыз.
4. Шәйнекті босатып, ішін таза сумен жақсылап шайыңыз.
5. Шәйнекке таза су құйып, қайнатыңыз.
6. Шәйнекті босатып, таза сумен қайтадан шайыңыз.

Шәйнекте қақ қалса, процедураны қайталаңыз. Қақтан кетіруге арналған арнайы өнімдерді де қолдануға болады. Бұл жағдайда өнімнің бөтелкесіндегі қақтан тазалау нұсқауларын орындаңыз.

## САҚТАУ

Кабель орамды оңға бұру үшін тіректің төменгі жағындағы арнайы бөлімде жақсы сақталады.

## КЕПІЛДІК ЖӘНЕ ҚЫЗМЕТ

Ақаулық туындаған жағдайда, уәкілетті қызмет көрсету орталығына хабарласыңыз. Уәкілетті қызмет көрсету орталықтарының тізімін Кепілдік кітапшасынан табуға болады.

## Қоршаған ортаға қамқорлық жасау

Қолданылған өнімді тұрмыстық қоқыс ретінде тастауға болмайды. Өнімді қайта өңдеу туралы толығырақ ақпарат алу үшін жергілікті билік органдарына, қалдықтарды жинау және жою қызметіне немесе өнімді сатып алған дүкенге хабарласыңыз. Жою ережелерін сақтау өнімдерді пайдалансаңыз, сіз қоршаған ортаға және адам денсаулығына зиян келтірмеуге көмектесесіз.

## Қоршаған ортаны қорғау

Қызмет мерзімі аяқталғаннан кейін құрылғыны тұрмыстық қалдықтармен бірге тастамаңыз. Оны одан әрі кәдеге жарату үшін мамандандырылған пунктке апарыңыз. Осылайша сіз қоршаған ортаны қорғауға көмектесесіз.

## Кепілдік және қызмет көрсету

Қосымша ақпарат алу үшін немесе мәселе туындаған жағдайда еліңіздегі Тұтынушыларды қолдау орталығына хабарласыңыз (орталық телефон нөмірі кепілдік талонында көрсетілген). Еліңізде мұндай орталық жоқ болса, жергілікті Gorenje сату ұйымына немесе Gorenje Domestic Appliances тұтынушыларға қолдау көрсету бөліміне хабарласыңыз.

Уәкілетті қызмет көрсету орталықтарының мекенжайлары мен телефондары «Кепілдік» кітапшасында немесе кепілдік талонында берілген.

**Тек үйде пайдалануға арналған!**

**Өндіруші өзгертулер енгізу құқығын өзіне қалдырады!**



**Импорттаушы:** «DNS QAZAQSTAN (ДНС КАЗАХСТАН)» ЖШС, Астана қ., Сарыарқа ауданы, Сарыарқа даңғ., 12 ғим., Қазақстан Республикасы

**Электрондық пошта мекен-жайы:** info@dns-shop.kz

**GORENJE СІЗДЕРДІҢ КӨҢІЛІҢІЗДЕН ШЫҒАДЫ ДЕП  
ҮМІТТЕНЕМІЗ!**

Өндіруші өзгертулер енгізу құқығын өзіне қалдырады!