



Пайдалану бойынша
нұсқаулық

Ұялы телефон F241

Мазмұны

Құрылғы мақсаты.....	4
Сақтық шаралары.....	4
Жол қауіпсіздігі.....	4
Әуе кемелерінің қауіпсіздігі	4
Қызмет	4
Басқа құрылғылармен қосылу.....	5
Жедел қоңырау.....	5
Аккумуляторлы батареямен жұмыс бойынша ұсыныстар (Li-pol/Li-ion)	5
Құрылғы схемасы.....	10
Жұмыстың басталуы	12
SIM карталары және жад картасы.....	12
Телефонды қосу/өшіру	15
Басты мәзір	15
Хабарламалар	15
Контактілер	18
Телефон параметрлері.....	21
Қоңырау параметрлері.....	21
Телефон параметрлері.....	22
Экран параметрлері	23
Қауіпсіздік параметрлері	23
Техникалық сипаттамалары.....	27
Монтаждау, сақтау, тасымалдау (тасу), өткізу және кәдеге жарату ережелері мен шарттары	28
Қосымша ақпарат.....	29

Құрметті сатып алушы!

Біздің өнімдерді таңдағаныңызға рахмет.

Біз сізге сапа, функционалдылық және дизайн бойынша жоғары талаптарға сәйкес әзірленген және шығарылған өнімдерді ұсынуға қуаныштымыз. Телефонды пайдаланбас бұрын, қауіпсіздікке қатысты маңызды ақпаратты, сондай-ақ телефонды дұрыс пайдалану және күту бойынша ұсыныстарды қамтитын осы нұсқаулықты мұқият оқып шығыңыз. Осы нұсқаулықты қауіпсіз сақтаңыз және оны телефонды болашақта пайдалану үшін анықтама ретінде пайдаланыңыз.

Құрылғы мақсаты

Ұялы телефон телефон қоңырауларын қабылдауға және жасауға, сондай-ақ ұялы байланыс арқылы мәтіндік хабарламаларды қабылдауға және жіберуге арналған.

Сақтық шаралары

Жол қауіпсіздігі

Көлік жүргізу кезінде ешқашан ұялы телефонды пайдаланбаңыз. Қоңырау шалу үшін гарнитураны пайдаланыңыз.

Әуе кемелерінің қауіпсіздігі

Ұшақ бортында телефонды пайдаланбаңыз. Мобильді желі сигналдары навигация жүйесіне кедергі келтіруі мүмкін.

Қызмет

Телефонды өзіңіз бөлшектеуге немесе жөндеуге ешқашан әрекет жасамаңыз. Мұны арнайы рұқсаты бар адам орындауы керек. Бұл шартты бұзу кепілдікті жарамсыз етеді.

Басқа құрылғылармен қосылу

Телефонды кез келген құрылғыға қоспас бұрын нұсқауларды мұқият оқып шығыңыз. Осы мақсатқа арналмаған жабдықты ешқашан телефоныңызға қоспаңыз.

Жедел қоңырау

Жедел қоңырау шалу үшін телефонның қосулы екенін және оператор желісінің қамту аймағында екенін және қоңырау функциясының белсенді екенін тексеріңіз. Қоңырау шалу үшін әдеттегі телефон нөмірін тергендей, 112 жедел жәрдем нөмірін теріп, қоңырау шалу түймесін басыңыз. Төтенше жағдай қызметкеріне қайда екеніңізді және сізге не болғанын түсіндіріңіз.

Аккумуляторлы батареямен жұмыс бойынша ұсыныстар (Li-pol/Li-ion)

Құрметті пайдаланушы, бұл құрылғы қуат көзі ретінде литий негізіндегі аккумуляторды пайдаланатынын ескеріңіз. Төмендегі ақпаратты мұқият оқып шығыңыз, ол аккумулятордың қызмет ету мерзімін ұзартуға және оны пайдалану кезінде жағымсыз салдардың алдын алуға көмектеседі.

АКБ-ның табиғи тозуы

Құрылғыны ұзақ сақтау және пайдалану кезінде аккумулятор (бұдан әрі «АКБ» деп аталады) заряды мен сыйымдылығын жоғалтуға бейім. Құрылғыны пайдалану кезеңінде 300 зарядтау-разряд циклінен кейін (құрылғыны пайдаланудың шамамен бір жылы) АКБ сыйымдылығы номиналдан 80% дейін төмендеуі мүмкін деп күтуге болады. 400 зарядтау-разряд циклінен кейін АКБ-ның сыйымдылығы номиналды сыйымдылықтың 60%-на дейін азайтуға болады. Белгіленген шектерде және уақыт кезеңдерінде сыйымдылықтың ішінара төмендеуі АКБ-ның табиғи тозуы болып табылады, бұл ақаулық емес.

Қауіпті аймақтарда телефонды өшіру

Жарылыс қауіпі бар ортада немесе жанғыш заттар бар жерлерде (мысалы, жанармай құю станциялары, жанармай қоймалары және химиялық зауыттар) телефонды өшіріңіз.

Арнайы ережелерді сақтау

Ауруханаларда және басқа да қоғамдық орындарда телефондарды пайдалану нұсқауларын орындаңыз. Телефоныңыз медициналық жабдыққа (есту аппараттары сияқты) кедергі келтіруі мүмкін екенін ескеріңіз.

Суға төзімділік

Телефон су өткізбейді. Оны ылғалдан қорғаңыз.

Акумулятордың сыйымдылығы және зарядтау-разряд циклдерінің саны

АКБ құрылғыдан бөлек сақталса да зарядын жоғалтады. Өздігінен разряд айына шамамен 5% құрайды. АКБ құрылымы бойынша қысқа мерзімді және олар жұмыс істейтініне немесе пайдаланбағанына қарамастан үнемі тозып отырады. Бұл деградация неғұрлым қарқынды болса, соғұрлым жоғары температура және зарядтың мәні «оңтайлыдан» (қауіпсіздік тұрғысынан) 40% тең деп есептеледі. Басқаша айтқанда, егер АКБ пайдаланылмаса, зарядты 40–50% деңгейінде ұстау мағынасы бар.

Аккумулятордың сыйымдылығы және зарядтау-разряд циклдерінің саны

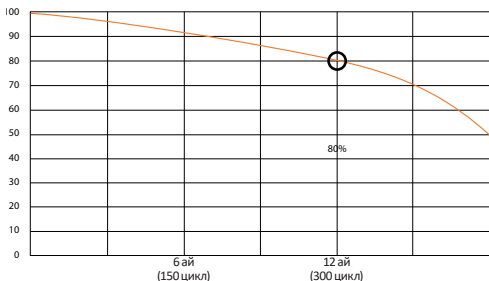

Тек түпнұсқа зарядтау құрылғысын пайдаланыңыз

Аккумуляторлы батарея зарядтау-разрядтау мүмкіндігі оған орнатылған контроллер арқылы басқарылады. Бұл бастапқы жинаққа кірмейтін сыртқы зарядтағыштардағы мәжбүрлі «жылдам зарядтау» режимдеріне өте қарсы, өйткені зарядтау және разряд токтары шектеулі.

Аккумуляторлы батареяда «жад эффектісі» деп аталатын нәрсе жоқ. АКБ зарядтауды/разрядтауды кез келген заряд деңгейінен бастауға болады. Көптеген құрылғыларда зарядтау-разряд дәрежесінде шектеулер бар — контроллер, мысалы, заряд 90% асқан болса, батареяны зарядтауға рұқсат бермеуі мүмкін. Сондай-ақ, ол АКБ толық зарядсыздануына жол бермейді, оның элементтерінің істен шығуына жол бермейді («терең разряд» әсеріне байланысты).

Егер АКБ 2 апта немесе одан да көп уақыт бойы зарядсызданған күйде болса, оның элементтерінде сыйымдылықты жоғалтудың қайтымсыз процесі жүреді, нәтижесінде АКБ өзі істен шығады.

Құрылғының АҚБ таусылған болса және біраз уақыт пайдаланылмаса, құрылғы жұмысын қайта бастамас бұрын оны зарядтағышқа қосулы күйде шамамен 1–2 сағатқа қалдыру керек.

Температура режимін сақтаңыз

АҚБ-ны зарядталған күйде +15 °С-тан +35 °С-қа дейінгі температурада сақтау керек. АҚБ өте жоғары (50 °С жоғары) және өте төмен (-30 °С төмен) қоршаған орта температураларында ұзақ жұмыс істеуге шыдамайды.

Құрылғыны тікелей күн сәулесінің астында қалдырмаңыз және оны электр жылытқыштары сияқты жылу көздеріне жақын жерде қалдырмаңыз.

Бөлшектемеңіз, өртемеңіз немесе зақымдалған АҚБ-ны пайдаланбаңыз

Ешбір жағдайда АҚБ өзіңіз бөлшектемеңіз және олардың элементтерін зарядтамаңыз, мұны білікті мамандар жасау керек. Элементтердің тесілуі немесе жаншылуы ішкі қысқа тұйықталуға, содан кейін өрт пен жарылысқа әкелуі мүмкін. АҚБ корпусының қысымы төмендегенде, су ұяшыққа түсуі мүмкін немесе атмосфералық ылғал конденсациялануы мүмкін, бұл сутегі мен өрттің бөлінуімен реакцияға әкелуі мүмкін. Зақымдалған АҚБ адам денсаулығына зиянды заттарды шығарады.

Егер АҚБ қалыпты режимде жұмысын тоқтатқан болса, қандай да бір себептермен ол деформацияланған (ісінген, тартылған және т.б.) болса, сіз дереу уәкілетті қызмет көрсету орталығына хабарласуыңыз керек.

Назар аударыңыз: АҚБ қызмет ету мерзімі желі параметрлеріне (Wi-Fi, 3G, LTE) және басқа да көптеген факторларға (CPU жүктемесі, LCD жарықтығы және т.б.) байланысты; нақты жұмыс сағаттары көрсетілгендерге сәйкес келмеуі мүмкін. АҚБ зарядтау циклдарының шектеулі саны бар

және оны біраз уақыттан кейін ауыстыру қажет болуы мүмкін (АКБ шектеулі кепілдік шарттарын кепілдік карта-сынан қараңыз). АКБ қызмет ету мерзімі пайдалану мен параметрлерге байланысты.

Құрылғы схемасы



1. Сөйлесу динамигі.
2. «OK»/Enter пернесі.
3. Сол жақ функционалдық перне.
4. Қоңырауға жауап беру кілті.
5. Оң жақ функционалдық перне.
6. Қоңырауды қабылдамау пернесі/қосу/өшіру пернесі.
7. FM радиосының бастау пернесі.
8. Камера қолданбасын іске қосу пернесі.
9. Жедел қоңырау кілті.
10. Экран құлпын ашу үшін × / пернесі.
11. 0 / қосу/өшіру пернесі фонарь.
12. # перне / профильдерді ауыстыру кілті.
13. Телефонды бүктеген кезде экранды қорғауға арналған төсем.
14. Камера объективі.
15. Жарқыл/фонарь.
16. Динамик.
17. Құлаққаптар қосу ұясы (3,5 мм).
18. Зарядтау құрылғысын қосуға арналған қосқыш.
19. Дыбыс деңгейі түймелері.

Жұмыстың басталуы

SIM карталары және жад картасы

SIM картада телефон нөміріңіз, PIN коды (жеке пайдаланушы идентификаторы), PIN2, PUK (жеке блоктан шығару PIN коды), PUK2 (жеке блоктан шығару PIN2), IMSI (халықаралық ұялы байланыс абоненті идентификациясы), желі ақпараты, сіздің байланыс деректеріңіз сияқты маңызды ақпарат бар. телефон кітапшасы және мәтіндік хабарламалар.

Телефонды өшіргеннен кейін SIM картасын салу немесе алу алдында бірнеше секунд күтіңіз. SIM картасын өте абайлап ұстаңыз, себебі SIM картасының өзі және оның контактілері жиі сызылып немесе майыстырылады.

Назар аударыңыз!

Бұл құрылғы 2 шағын SIM картасын қолдайды (суретті қараңыз). Үйлесімсіз SIM карталарын пайдалану картаны немесе құрылғыны зақымдауы немесе картада сақталған ақпаратты зақымдауы мүмкін.



SIM картасын орнату үшін:

1. **Қоңырауды қабылдамау/аяқтау** түймесін бірнеше секунд ұстап тұру арқылы телефонды ажыратыңыз.
2. Телефонның артқы қақпағын ашыңыз.
3. Батареяны алыңыз.
4. SIM картасын ұяға контактілерін төмен қаратып, кесілген жиегі SIM картасы ұясының сәйкес жағына тұра келетіндей етіп салыңыз.
5. Батареяны орнына қойыңыз.
6. Артқы қақпақты абайлап жабыңыз.

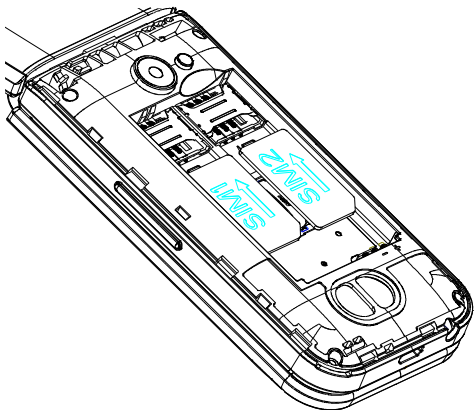

Жад картасы — телефонның ішіне орнатылған ақпаратты сақтау құрылғысы. Осы құрылғымен тек үйлесімді microSD жад карталарын пайдаланыңыз. Жад карталарының басқа түрлері microSD жад картасы ұясына сыймайды және бұл құрылғымен үйлесімді емес.

Жад картасын орнату үшін:

1. **Қоңырауды қабылдамау/аяқтау** түймесін бірнеше секунд ұстап тұру арқылы телефонды ажыратыңыз.
2. Телефонның артқы қақпағын ашыңыз.
3. Аккумуляторлы батареяны алыңыз.
4. Жад картасын ұяға контактілерін төмен қаратып салыңыз.
5. Батареяны орнына қойыңыз.
6. Артқы қақпақты абайлап жабыңыз.

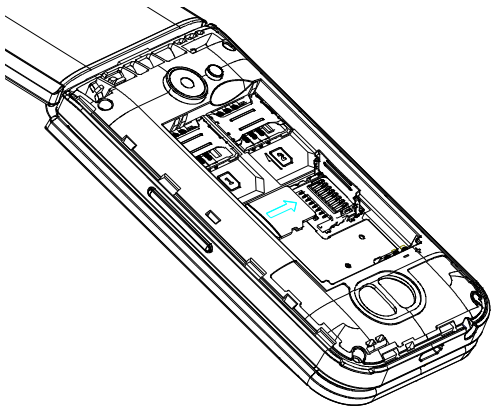

Телефонды қосу/өшіру

Телефонды қосу үшін **қоңырауды қабылдамау/аяқтау** түймесін біраз уақыт басып тұрыңыз. Экранда қосұлы ани-мация пайда болады.

Телефонды құлыптау құпия сөзін енгізіңіз (қажет болса) және растау үшін ОК түймесін басыңыз.

PIN кодын енгізіңіз (қажет болса) және растау үшін ОК түймесін басыңыз. PIN кодын желі операторы береді. Телефонды өшіру үшін қоңырауды қабылдамау/аяқтау түймесін басып тұрыңыз.

Басты мәзір

Хабарламалар

- Алынған хабарлар **Кіріс** қалтасында сақталады.
- Жіберілмеген хабарлар **Шығыс** қалтасында сақталады.
- Бұрын сақталған, бірақ жіберілмеген хабарлар Жобалар қалтасында орналасқан.
- Параметрлерде жіберілген хабарламаларды сақтау опциясы қосылған жағдайда, **Жіберілген** қалта жіберілген хабарларды қамтиды.

Жіберілген хабарларды сақтау функциясын қосу/өшіру

Мәзір > Хабарлар > Параметрлер > Хабар параметрлері > Жіберілген хабарларды сақтау тармағында конфигурацияланады.

- **Үлгілер** қалтасында мәтіндік хабар үлгілері бар. Алдын ала жазылған жауап үлгілерін пайдалануға немесе жеке мәтіндік хабар опцияларын жасауға болады.

Хабарламаны енгізу және жіберу

1. **Мәзір > Хабарлар > Хабар жазу** тармағын таңдаңыз.
2. **Контактілер** өрісіне бір немесе бірнеше телефон нөмірін енгізіңіз.

3. Хабарлама мәтінін енгізіңіз. **Параметрлер > Үлгі кірістіру** опциясын таңдау арқылы дайын жауап үлгілерін пайдалануға болады.
4. Хабарламаны жіберу үшін орталық **«ОК»** пернесін басу арқылы **Жіберу** опциясын таңдаңыз.
5. Хабарды қазір жібергіңіз келмесе, терілген хабарды **Опциялар > Нобай ретінде сақтау** опциясын таңдау арқылы жоба ретінде сақтауға болады. Сақталған хабар **Жобалар** қалтасында болады.

Хабарды көру және оған жауап беру

1. Алынған хабарды көру үшін **Мәзір > Хабарлар > Кіріс жәшігі** опциясын таңдаңыз.
2. Хабарламаға жауап беру үшін **Опц-р > Жауап беру** опциясын таңдаңыз.
3. Хабарлама мәтінін енгізіңіз. **Параметрлер > Үлгі кірістіру** опциясын таңдау арқылы дайын жауап үлгілерін пайдалануға болады.
4. Хабарламаны жіберу үшін орталық **«ОК»** пернесін басу арқылы **Жіберу** опциясын таңдаңыз.

Хабарлама жіберу

1. Жіберілетін хабардың көрінісін ашыңыз.
2. **Параметрлер мәзірі > Алға жіберу** опциясын таңдаңыз.
3. **Контактілер** өрісіне бір немесе бірнеше телефон нөмірін енгізіңіз.
4. Хабарламаны жіберу үшін орталық **«ОК»** пернесін басу арқылы **Жіберу** опциясын таңдаңыз.

Хабарды жою

1. **Кіріс, Шығыс, Жобалар** немесе **Жіберілген** қалталарында жойғыңыз келетін хабарды таңдаңыз. Бірнеше хабарды жойғыңыз келсе, **Параметрлер мәзірі > Таңдау** тармағын таңдаңыз.

2. Мәзір **Опциялар > Жою** тармағын таңдаңыз. Контактілердің бірінен ғана хабарларды жою үшін **Опц-р > Қайталанатын нөмірлерді жою** тармағын таңдаңыз.
3. Таңдауыңызды растағаннан кейін хабарлама жойылады. Қажетсіз хабарлардың кездейсоқ жойылуын болдырмау үшін оларды бөлектеп, **Опциялар > Құлыптау** пәрменін таңдау арқылы оларды қорғауға болады. Хабарламаны қорғауды алу үшін **Опц-р > Құлыпты ашу** тармағын таңдаңыз.

Қоңыраулар журналы

Қабылданбаған, шығыс, кіріс және қабылданбаған қоңырауларды тіркеу ұялы желі осы қызметті қамтамасыз еткен және телефон қосулы және ұялы байланыс желісінің қызмет көрсету аймағында болған жағдайда ғана мүмкін болады.

- Қоңырау туралы ақпаратты көру үшін **Мәзір > Қоңыраулар > Қабылданбаған/терілген/Қабылданған/Қабылданбаған > Опц-р > Мәліметтер** тармағын таңдаңыз.
- Бұрын тіркелген нөмірге қоңырау шалу үшін **Мәзір > Қоңыраулар > Қабылданбаған/Терілген/Кіріс/Қабылданбаған > Опц-р > Қоңырау** тармағын таңдаңыз.
- Бұрын тіркелген нөмірге мәтіндік хабар жіберу үшін **Мәзір > Қоңыраулар > Қабылданбаған/Терілген/Кіріс/Қабылданбаған > Опц-р > Хабар жазу** тармағын таңдаңыз.
- Бұрын тіркелген нөмірді қара тізімге қосу үшін **Мәзір > Қоңыраулар > Қабылданбаған/Терілген/Кіріс/Қабылданбаған > Опц-р > Қара тізімге қосу** тармағын таңдаңыз.
- Барлық қоңыраулар журналдарын өшіру үшін **Мәзір > Қоңыраулар > Барлығын өшіру** опциясын таңдаңыз.

Контактілер

Аттар мен телефон нөмірлерін (контактілерді) телефон жадына және SIM картасы жадына сақтауға болады. Телефон жадында сақталған контактілер үшін әр контактіге екі нөмір тағайындауға болады, сонымен қатар контакт тиесілі топты таңдауға болады. SIM картасының жадында атауларды бір телефон нөмірімен байланыстыру арқылы сақтауға болады.

Контактіні іздеңіз

Мәзір > Контактілер > Іздеу таңдаңыз. Контактілер тізімін айналдырыңыз немесе іздегіңіз келетін аттың бірінші әріптерін енгізіңіз.

Контакт қосу

Аттар мен телефон нөмірлері таңдалған жадта сақталады. Аты мен телефон нөмірін сақтау үшін **Мәзір > Контактілер > Опц-р > Жаңа** тармағын таңдаңыз.

Контактілерді көшіру/жылжыту

Контактілерді телефон жадынан SIM картасына және керісінше көшіру/жылжыту үшін **Мәзір > Контактілер > Опц-р > Көшіру/жылжыту** тармағын таңдаңыз.

Контактілерді жою

Телефоннан немесе SIM картасынан барлық контактілерді жою үшін **Мәзір > Контактілер > Опциялар > Барлығын жою / Телефоннан барлығын жою / SIM1/SIM2 ішінен барлығын жою** опциясын таңдаңыз.

Жылдам теру

Жылдам теру пернесіне телефон нөмірін тағайындау үшін **Мәзір > Контактілер > Опц-р > Қосымша > Жылдам теру** тармағын таңдап, қажетті жылдам теру пернесіне жылжыңыз.

Камера

Кірістірілген камера фотосуреттер түсіруге және бейнеклиптер жазуға мүмкіндік береді.

Назар аударыңыз! Бұл функция телефонда жад картасы орнатылғанда ғана жұмыс істейді! Фотосуреттерді түсіру үшін орталық «ОК» пернесін немесе камера пернесін басу арқылы **Сурет** таңдаңыз.

Мәзір > Камера > Параметрлер тармағына өтіп, опцияны таңдаңыз:

- **Галерея** — түсірген фотосуреттерді қараңыз.
- **Бейнекамера/Камера** — бейнекамера/камера түсіру режимдері арасында ауысу.
- **Әсерлері** — суретке түсіру кезінде әртүрлі түс әсерлерін реттеңіз.
- **Параметрлер > Өлшем** — фотосуреттердің ажыратымдылығын таңдаңыз.
- **Параметрлер > Түсіру дыбысы** — ысырма дыбысын қосу/өшіру.

Мультимедиа

Аудио ойнатқыш

Телефонда жад картасында орналасқан AAC, MP2, MP3, WAV пішіміндегі аудио файлдарды тыңдауға арналған кірістірілген музыка ойнатқышы бар. Музыка ойнатқышы келесі пернелер арқылы басқарылады:

- **Орталық «ОК» пернесі** — ойнатуды ойнату/кідірту.
- **Жоғары/жоғары жақ перне** — дыбыс деңгейін жоғарылату.
- **Төмен перне/төмен жақ перне** — дыбыс деңгейін төмендету.
- **Оң жақ перне (қысқа/ұзын)** — келесі әнге өту / ағымдағы әнді жылдам алға жылжыту.
- **Сол жақ перне (қысқа/ұзын)** — алдыңғы әнге өту / ағымдағы әнді кері айналдыру.
- Аудио файлдарды ойнатуды тоқтату үшін **Опц-р > Шығу** тармағын таңдаңыз.

Галерея

Бұл мәзір жад картасында орналасқан JPG пішіміндегі кескіндермен жұмыс істеу үшін пайдаланылады. **Мәзір > Медиа > Галерея > Параметрлер** тармағына өтіп, опцияны таңдаңыз:

- **Тұсқағаз ретінде орнату** — таңдалған кескінді негізгі экранда фон ретінде орнатуға болады.
- **Жіберу** — Bluetooth технологиясын пайдаланып файлды басқа құрылғыға жіберуге болады.
- **Жою** — таңдалған сурет файлын жояды; бірнеше суретті жойғыңыз келсе, **Опц-р > Таңдау** тармағын таңдаңыз.
- **Атын өзгерту** — кескін файлының атын өзгертеді.
- **Слайдшоу** — барлық қолжетімді кескіндерді үздіксіз қарауды қосыңыз.
- **Мәліметтер** — кескін файлы туралы ақпаратты қараңыз.

Диктофон

Телефон сөйлеуді жазуға мүмкіндік береді. **Мәзір > Медиа > Диктофон > Параметрлер** тармағына өтіп, опцияны таңдаңыз:

- **Жазуды бастау** — дыбыс жазу құрылғысын қосыңыз.
- **Жазбалар** — бұрын жасалған жазбалар тізімі.
- **Файл пішімі** — аудио файл пішімін таңдаңыз.

Бейне ойнатқыш

Телефонда жад картасында орналасқан 3GP пішіміндегі бейнеклиптерді көруге арналған кірістірілген бейне ойнатқышы бар. Музыка ойнатқышы келесі пернелер арқылы басқарылады:

- **Орталық «ОК» пернесі** — ойнатуды ойнату/кідірту.
- **Жоғары/жоғары жақ перне** — дыбыс деңгейін жоғарылату.
- **Төмен перне/төмен жақ перне** — дыбыс деңгейін төмендету.
- **Оң жақ перне (қысқа/ұзын)** — келесі әнге өту / ағымдағы әнді жылдам алға жылжыту.

- **Сол жақ перне (қысқа/ұзын)** — алдыңғы әнге өту / ағымдағы әнді кері айналдыру.
- **5 перне, Жоғары/Төмен пернелерімен бірге** — экран жарықтығын арттыру/төмендету.
- **2 перне** — толық экран/жартылай экранды ойнату режимдері арасында ауысады.
- Бейне файлдарын ойнатуды тоқтату үшін **Опц-р > Шығу** тармағын таңдаңыз.

Менің файлдар

Бұл мәзір бөлімі үйлесімді microSD жад картасы жалғанған кезде қолжетімді болады.

Мәзір > Менің файлдарым > Параметрлер тармағына өтіп, опцияны таңдаңыз:

- **Жаңа қалта** — жад картасында жаңа қалта жасайды.
- **Жою** — таңдалған файлды немесе қалтаны жояды.
- **Өңдеу** — қалтаны немесе файлдың атын өзгертуге, көшіруге немесе жылжытуға мүмкіндік береді.
- **Таңдау** — бірнеше қалталарды немесе файлдарды жою немесе көшіру.

Телефон параметрлері

Қоңырау параметрлері

Мәзір > Параметрлер > Қоңыраулар тармағына өтіп, опцияны таңдаңыз:

- **SIM карталарын орнату > Күту режимі** — бұл мәзірде қай SIM карталары белсенді болатынын таңдауға болады немесе телефонды барлық радио функцияларын өшіретін Ұшақ режиміне ауыстыруға болады.
- **SIM карталарын орнату > SIM1-ден жауап беру** — бұл функция іске қосылғанда, барлық шығыс қоңыраулар мен хабарламалар бірінші ұяшықта орнатылған SIM картасынан жасалады (яғни, шығыс қоңыраулар шалу үшін SIM картасынан таңдау режимі өшіріледі. және хабарламалар жіберу).

- **Қақпақты ашу арқылы жауап беру** — бұл функция қосулы кезде телефонның қақпағын ашу арқылы кіріс қоңырауларды қабылдауға болады.
- **Қоңырауды қабылдамау** — әр түрлі жағдайларда кіріс қоңырауларды бағыттайды.
- **Қоңырауды күту** — екінші кіріс қоңырауды қабылдауға мүмкіндік беретін функцияны қосу/өшіру.
- **Қоңырауларды блоктау** — әр түрлі жағдайларда кіріс және шығыс қоңырауларды блоктайды.
- **Қосымша > Қоңырау уақытын еске салғыш** — ағымдағы қоңыраудың ұзақтығын мерзімді түрде еске салады.
- **Кеңейтілген > Автоматты нөмірді қайта теру** — нөмірге қоңырау шалу сәтсіз болса, телефон абонентпен қайта қосылуға бірнеше әрекет жасайды.
- **Қосымша > Қоңырауды қабылдамау, хабарламамен жауап беру** — Кіріс қоңырау қабылданбаса, қабылданбаған нөмірге мәтіндік хабар жіберу ұсынылады.
- **Қосымша > Қоңырауды автоматты түрде жазу** — телефон қоңырауларын автоматты түрде жазуды қосыңыз. **Назар аударыңыз:** бұл функция жад картасы жалғанған кезде ғана жұмыс істейді!

Телефон параметрлері

Мәзір > Параметрлер > Телефон тармағына өтіп, опцияны таңдаңыз:

- **Уақыт пен күн** — уақытты, күнді және уақыт пен күн пішімін өзгертіңіз.
- **Тіл** — мәзірлер мен мәтіндік хабарлар үшін тілді таңдаңыз.
- **Пернелер тіркесімдері** — шарлау пернелері мен сол жақ функционалдық пернелердің функцияларын өзгертіңіз.
- **Жоспарланған қосу/өшіру** — телефонның автоматты түрде қосылуы және/немесе өшуі үшін уақытты орнатыңыз.
- **Зауыттық параметрлерді қалпына келтіру** — барлық пайдаланушы параметрлерін қалпына келтіреді және әдепкі параметрлерді қалпына келтіреді. **Назар аударыңыз:** пайдаланушы параметрлерін қалпына келтіруге арналған құпия сөз — 1234.

Экран параметрлері

Мәзір > Параметрлер > Дисплей тармағына өтіп, опцияны таңдаңыз:

- **Тұсқағаз** — негізгі экранның тұсқағазын орнату.
- **Негізгі экран** — негізгі экранда уақыт пен күн, қосылған SIM карталары және басқа ақпарат туралы хабарландыруларды орнатыңыз.
- **Жарықтық** — экран жарықтығын реттеңіз.
- **Артқы жарық** — экран уақытын және пернетақта құлыпталғанға дейінгі уақытты реттеңіз.
- **Перненің артқы жарығы** — перненің артқы жарығының жұмыс уақытын орнатыңыз.

Қауіпсіздік параметрлері

Мәзір > Параметрлер > Қауіпсіздік тармағына өтіп, опцияны таңдаңыз:

- **PIN кодын өзгерту** — SIM картасының PIN кодын өзгертіңіз.
- **PIN2 кодын өзгерту** — SIM картасының PIN2 кодын өзгертіңіз.
- **Қуат түймесі бар экран блоктау** — телефонның қосу/өшіру пернесін басқан кезде экранды өшіру және пернетақтаны құлыптау функциясын қосу;
- **Қара тізім** — қара тізімге нөмірлерді қарау және қосу, сондай-ақ **Қара тізім** функциясының параметрлері.

Bluetooth

Bluetooth сымсыз технологиясы 10 м-ге дейінгі ауқымдағы басқа үйлесімді Bluetooth құрылғыларымен байланысуға мүмкіндік береді **Мәзір > Bluetooth > Параметрлер** тармағына өтіп, опцияны таңдаңыз:

- **Bluetooth**— Bluetooth қосу/өшіру.
- **Көріну** — телефонды басқа Bluetooth құрылғыларында көрсетілетін етіп реттеңіз.
- **Жұптастырылған құрылғылар** — телефонның ауқымындағы кез келген Bluetooth құрылғыларын тауып, қосыңыз.

- **Тасымалданған файлдар** — Bluetooth технологиясы арқылы тасымалданған немесе алынған файлдар тізімі.
- **Bluetooth атауы** — құрылғының көрсетілетін атын өзгертіңіз.

Жедел қоңыраулар

SIM картасы орнатылған SOS түймесін басып тұрыңыз. Телефон бұрын сақталған нөмірлерді тере бастайды.

Төтенше жағдайдағы байланыстар

Жедел қоңырау шалатын бес нөмірге дейін енгізуге болады.

Төтенше хабарлама

Төтенше хабарлама мәтінін енгізуге немесе әдепкі мәтінді қалдыруға болады.

Параметрлер

Жедел қоңырау шалу мүмкіндігін қосу/өшіру.

Дабыл

Телефон белгілі бір уақытта дабыл бере алады. Сіз үш дабыл профилін сақтауға болады. **Мәзір > Дабыл > Өңдеу** тармағына өтіп, опцияны таңдаңыз:

- **Хабарлар** — оятар профилінің тақырыбы.
- **Уақыт** — дабыл уақытын орнату.
- **Мелодия** — дабыл әуенін орнатыңыз. Дабыл әуені ретінде жүйелік әуендердің бірін орнатуға, жад картасынан өзіңіздің әуеніңізді, таңдалған радиостанцияның әуенін таңдауға немесе әуенді дыбыс жазу құрылғысына жазуға болады.
- **Кейінге қалдыру режимі** — дабыл жиілігін таңдаңыз: бір рет, күнделікті немесе таңдалған күндерде.

Профильдер

Түрлі телефон параметрлері телефонның дыбыс сигналдарын әртүрлі жағдайлар мен жұмыс жағдайларына теңшеуге мүмкіндік беретін профильдерге (режимдер) топтастырылған. **Мәзір > Профильдер > Параметрлер** тармағына өтіп, функцияны таңдаңыз:

- **Қосу** — жаңа профильді қосу.
- **Жою** — жасалған профильді жояды (алдын ала орна-тылған профильдерді жою мүмкін емес).
- **Параметрлер** — таңдалған профильді конфигураци-ялаңыз. Мәнін өзгерткіңіз келетін параметрді таңдап, қажетті өзгерістерді енгізіңіз.

Ойындар

Телефонның бағдарламалық құралында **Тетрис** ойыны бар.

Құралдар

Күнтізбе

КүнтізбеКүнтізбедегі күндер мен тапсырмаларды көру-ге болады. Күнтізбеге ең көбі 20 тапсырма тағайындалуы мүмкін. **Мәзір > Құралдар > Күнтізбе > Параметрлер** тар-мағына өтіп, опцияны таңдаңыз:

- **Тапсырма қосу** — таңдалған күнге жаңа тапсырма қосыңыз.
- **Тапсырмаларды қарау** — таңдалған күннің тапсырма-ларын көру.
- **Барлық тапсырмалар** — барлық тағайындалған тапсы-рмаларды қараңыз.
- **Бүгінгі тапсырмаларды тазалау** — белгілі бір күнге тағайындалған барлық тапсырмаларды жояды.
- **Барлығын жою** — барлық тағайындалған тапсырмалар-ды жояды.
- **Апталық** — апталық күнтізбені қарау режимі.
- **Күн** — күн күнтізбесін қарау режимі.

Калькулятор

Телефонның кірістірілген калькуляторы негізгі арифме-тикалық амалдарды орындауға мүмкіндік береді. Ондық бөлшекті енгізу үшін * түймесін басыңыз.

Оператор мәзірі

Бұл мәзір желі операторы ұсынатын қызметтер порталына кіруге мүмкіндік береді. Бұл мәзірдің атауы мен мазмұны толығымен қолжетімді қызметтер ауқымымен анықталады. Осы мәзірдің бөлімдері туралы қосымша ақпарат алу үшін желі операторына хабарласыңыз.

Қол шамы

Жарық аз болған жағдайда кірістірілген фонарьды пайдаланыңыз. Шамды қосу үшін негізгі мәзірді пайдаланыңыз немесе «0» түймесін басып тұрыңыз.

Электрондық кітап

Телефонға орнатылған қолданба UTF-8 немесе Unicode txt форматында жазылған электрондық кітаптарды оқуға мүмкіндік береді.

Секундомер

Секундомер бірнеше нәтижелерді жазу мүмкіндігімен және кідірту/жалғастыру функциясымен уақыт аралықтарын өлшеуге мүмкіндік береді.

Әлемдік уақыт

Басқа уақыт белдеуіне көшкен кезде **Мәзір > Әлемдік сағат > Опциялар > Жергілікті уақыт** тармағын таңдап, GMT уақыт айырмашылығы ретінде уақыт белдеуін таңдаңыз. Уақыт пен күн телефоныңызға қабылданған мәтіндік хабарлар үшін дұрыс жіберу уақытын көрсетуге мүмкіндік беретін уақыт белдеуіне сәйкес орнатылады.

FM-радио

Мәзір > FM радиосы > Параметрлер тармағына өтіп, опцияны таңдаңыз:

- **Автоматты іздеу** — жаңа радиостанцияларды іздеу және сақтау.
- **Арналар тізімі** — табылған радиостанциялардың тізімін көру.
- **Қолмен іздеу** — еркін радиожилікті енгізіңіз.

- **Динамикті қосу** — кірістірілген динамик арқылы радио-хабарларды тыңдау; бұл функция сымды құлақаспап қосылғанда ғана белсенді болады.
- **Фондық ойнату** — радио станцияларды тыңдай отырып, телефонның басқа функцияларын пайдалануға мүмкіндік береді.

Компьютерге қосылу

Телефонды деректер кәбілі арқылы үйлесімді компьютерге қосқанда, телефонның жад картасын жад картасы мен компьютер арасында файлдарды тасымалдауға мүмкіндік беретін USB дискісі ретінде пайдалануға болады.

Техникалық сипаттамалары

- Үлгісі: F241.
- Сауда белгісі: KENSHI.
- Екі шағын SIM картасы.
- Радио тарату құрылғысы: Bluetooth.
- Байланыс стандарты: IEEE 802.15.1.
- Жиілік диапазоны: 2400–2483,5 МГц.
- Таратқыштың қуаты: 10 мВт.
- Қолдау көрсетілетін жиілік диапазоны: GSM 900/1800/МГц.
- Негізгі экран өлшемі: 2,4", 320 × 240.
- Қосымша экран өлшемі: 1,44".
- Камера рұқсаты: 0,3 Мп.
- Телефон кітапшасы: 300 контакт.
- Bluetooth нұсқасы 2.1.
- MicroSD жад картасын қолдау.
- FM радиосы.
- SOS түймесі.
- Мәтіндік хабарлар.
- Батарея: литий-ионды 800 мА·сағ.
- Қолдану аясы: тұрмыстық.

Монтаждау, сақтау, тасымалдау (тасу), өткізу және кәдеге жарату ережелері мен шарттары

- Құрылғы қандай да болмасын монтаждауды немесе бекітуді талап етпейді.
- Құрылғыны қаптамада, өндірушінің және тұтынушының жылытылатын үй-жайларында ауаның 5 және 40 °C аралығындағы температурада және ауаның 80%-дан аспайтын салыстырмалы ылғалдылығында сақтау керек. Үй-жайда жемірілуді тудыратын жегі қоспалар (қышқылдардың, сілтілердің булары) болмауы тиіс.
- Құрылғының тасымалдануы құрғақ ортада жүзеге асырылуы тиіс.
- Құрылғы ұқыпты өңдеуді талап етеді, оны шаң, кір, соққы, ылғал, от және т.б. әсерінен қорғаңыз.
- Құрылғыны сату жергілікті заңнамасына сәйкес жүргізілуі керек.
- Бұйымның қызмет ету мерзімі аяқталғаннан кейін оны қарапайым тұрмыстық қоқыспен бірге тастауға болмайды. Оның орнына, ол федералды немесе жергілікті заңнамаға сәйкес қайта өңдеу және қайта өңдеу үшін электрлік және электронды жабдықты тиісті қабылдау бекетіне қайта өңдеуге жіберіледі. Осы бұйымды дұрыс жоюды қамтамасыз ете отырып, сіз табиғи ресурстарды үнемдеуге және қоршаған ортаға және адамдардың денсаулығына зиян келтірмеуге көмектесіңіз. Бұл бұйымды қабылдау және жою бекеттері туралы қосымша ақпаратты жергілікті муниципалды органдардан немесе тұрмыстық қалдықтарды шығаратын кәсіпорыннан алуға болады.
- Құрылғының ақаулығы анықталған жағдайда, тез арада авторландырылған сервистік орталыққа хабарласу немесе құрылғыны кәдеге жарату керек.

Қосымша ақпарат

Өндіруші: Ибинь БОВЭЙ Интеллидженс Тэкнолоджи Ко., ЛТД. 4 ғим., Ибинь Бовэй Интеллидженс өнеркәсіп паркі, Синган №27 тас жолының батыс секциясы, Ибинь Порт экономикалық және технологиялық даму аймағы, Сычуань пров., Қытай. Қытайда жасалған.

Импортер / юр. лицо, принимающее претензии в Республике Казахстан: ТОО «ДНС КАЗАХСТАН», г. Астана, р-н Сарыарқа, пр-т Сарыарқа, зд. 12, Республика Казахстан.

Импорттаушы / Қазақстан Республикасында талаптар қабылдайтын заңды тұлға: «DNS QAZAQSTAN (ДНС КАЗАХСТАН)» ЖШС, Астана қ-ы, Сарыарқа ауданы, Сарыарқа д-лы, 12 ғ-т, Қазақстан Республикасы.

Адрес электронной почты / электронды пошта мекен-жайы: info@dns-shop.kz

Тауар КО ТР (ЕАЭО) талаптарына сәйкес келеді.

Өнімнің сыртқы түрі, оның сипаттамалары мен жабдықта-ры пайдаланушыға алдын ала ескертусіз өзгертілуі мүмкін. Құрылғының нақты интерфейсі осы нұсқаулықта көрсетілгеннен өзгеше болуы мүмкін.

EAC



Өндіріс күні пайдаланушы нұсқаулығының орыс тіліндегі нұсқасында көрсетілген.

V.1

Кепілдік талоны

SN/IMEI: _____

Кепілдікке қойылған күні: _____

Өндіруші бүкіл кепілдік мерзімі ішінде құрылғының үздіксіз жұмыс істеуіне, сондай-ақ материалдар мен жинақтарда ақаулардың болмауына кепілдік береді. Кепілдік кезеңі бұйымды сатып алған сәттен басталады және тек қана жаңа өнімдерге қолданылады.

Кепілдік қызмет көрсетуге пайдаланушы нұсқаулығына сәйкес бұйымды пайдалану шартымен кепілдік мерзімі ішінде тұтынушының кесірінен істен шықпаған элементтерді тегін жөндеу немесе ауыстыру кіреді. Элементтерді жөндеу немесе ауыстыру уәкілетті сервистік орталықтардың аумағында жүргізіледі.

Ұялы телефон

Кепілдік мерзімі: 12 ай.

Пайдалану мерзімі: 24 ай.

Толық аккумулятор мен зарядтау құрылғысы

Кепілдік мерзімі: 6 ай.

Пайдалану мерзімі: 12 ай.

Басқа толық аксессуарлар

Кепілдік мерзімі: 3 ай.

Пайдалану мерзімі: 6 ай.

Сервистік орталықтардың өзекті тізімі келесі мекенжай бойынша: <https://www.dns-shop.kz/service-center/>

