



Пайдалану
бойынша нұсқаулық

Планшет
Pad Pro E90

Құрметті сатып алушы!

Біздің өнімдерді таңдағаныңыз үшін рахмет.

Біз сізге жоғары сапа, функционалдылық және дизайн талаптарына сәйкес әзірленген және жасалған бұйымдар мен құрылғыларды ұсынуға қуаныштымыз. Пайдалануды бастамас бұрын, сіздің қауіпсіздігіңізге қатысты маңызды ақпаратты, сондай-ақ өнімді дұрыс пайдалану және күту бойынша ұсыныстарды қамтитын осы нұсқаулықты мұқият оқып шығыңыз. Осы нұсқаулықтың сақталуына назар аударыңыз және оны өнімді одан әрі пайдалану кезінде анықтамалық материал ретінде пайдаланыңыз.

Құрылғы мақсаты

Планшеттік ДК — бұл сенсорлы дисплей бар тасымалды дербес компьютер. Бұл сантүрлі міндеттерді шешу үшін бірдей деңгейде тиімді қолданылатын әмбебап көп функционалды құрылғы болып табылады.

Құрылғы:

- Интернетке кіру үшін;
- электрондық кітаптарды оқу үшін;
- мультимедиа файлдарды ойнату үшін;
- жад карталарын пайдалану үшін;
- ойындар мен әртүрлі қосымшаларды пайдалану үшін арналған.

Сақтық шаралары

- Пайдалануды бастамас бұрын осы нұсқаулықты мұқият оқып шығыңыз және оны кейінгі жүгіну үшін қолжетімді жерде сақтаңыз. Кепілдік талонының толтырылғанына көз жеткізіңіз және оны тауар чегі мен қаптамамен бірге сақтаңыз. Төменде келтірілген сақтық шараларын қолдану қауіпті жағдайлардың пайда болу қаупін азайтуға көмектеседі.
- Құрылғыны шамадан тыс жоғары/төмен температураға (0 °C-тан +35 °C-қа дейін рұқсат етіледі), шаңға, ылғалдылыққа, тікелей күн сәулесіне, қатты дірілге, сондай-ақ күшті электромагниттік сәулеленуге ұшыратпаңыз.
- Құрылғыны сұйықтықтан қорғаңыз. Оны құрылғының суға түсу қаупі бар жерлерде қолданбаңыз (мысалы: бассейн, су қоймасы, ванна және т.б.). Қуат адаптерін дымқыл қолмен ұстамаңыз.
- Құрылғыны тек мақсатына сай қолданыңыз.
- Нұсқаулықта келтірілген интерфейс элементтерінің суреттері танысу мақсатында берілген және нақты құрылғыдан өзгеше болуы мүмкін.
- Өндіруші құрылғының үшінші тарап әзірлеушілерінің кез-келген қолданбаларымен толық үйлесімділігіне және осы қолданбалардың дұрыс жұмыс істеуіне кепілдік бермейді.
- Құрылғының биіктіктен құлап кетуіне және қатты бетке соғылуына жол бермеңіз.
- Құлаққапты тым жоғары дыбыс деңгейінде ұзақ пайдалану есту қабілетінің жоғалуына әкелуі мүмкін.

- Батарея екі-үш толық зарядтау және зарядының бітуі циклінен кейін максималды жұмысқа қабілеттікке жететінін есте сақтаңыз.
- Деректердің жоғалуын болдырмау үшін файлдарыңыздың сақтық көшірмесін жасау ұсынылады. Кез-келген деректердің жоғалуына өндіруші мен саатушы жауапты болмайды.
- Тек өндіруші мақұлдаған зарядтау құрылғылары мен керек-жарақтарды пайдаланыңыз. Басқа керек-жарақтарды пайдалану кепілдікті бұзады және қауіпті болуы мүмкін
- Құрылғының өздігінен өзгертілуі (атап айтқанда, өндіруші мақұлдамаған сыртқы микробағдарламаны орнату немесе құрылғының аппараттық модификациясы) кепілдіктің күшін жояды.
- Өндіруші тұтынушыға алдын ала ескертусіз құрылғының сипаттамаларына өзгерістер енгізу құқығын өзіне қалдырады. Кез-келген ықтимал ыңғайсыздық үшін кешірім сұраймыз.
- Құрылғының корпусын тазалау үшін жұмсақ мақта матаны пайдаланыңыз. Химиялық заттарды қолданбаңыз, олар құрылғыны зақымдауы мүмкін.
- Құрылғының корпусын ашпаңыз. Құрылғыда тұрмыстық жағдайда жөндеуге болатын бөлшектер жоқ. Білікті маманның қызметтерін пайдаланыңыз.
- Құрылғы коммерциялық мақсатта пайдалануға арналмаған.
- Құрылғы балалар мен физикалық, сенсорлық немесе ақыл-ой қабілеті шектеулі адамдар үшін, олардың қауіпсіздігіне жауапты басқа адамдар бақылайтын жағдайларды қоспағанда, пайдалануға арналмаған. Балаларға құрылғымен ойнауға рұқсат бермеңіз.

Аккумулятор батареясымен жұмыс істеу бойынша ұсыныстар (Li-pol/Li-ion)

Құрметті пайдаланушы, бұл құрылғы өзінің құрамында қуат көзі ретінде литий негізіндегі аккумуляторды қолданылатынына назарыңызды аударамыз. Төмендегі ақпаратты мұқият қарап шығыңыз, ол аккумулятордың қызмет ету мерзімін ұзартуға және оны пайдалану кезінде жағымсыз салдардың алдын алуға көмектеседі.

АКБ-ның табиғи тозуы

Құрылғыны ұзақ уақыт сақтау және пайдалану кезінде аккумулятор (бұдан әрі мәтін бойынша — «АКБ») заряд пен сыйымдылықты жоғалтуға бейім. 300 заряд-заряд бітуі циклінен кейін (құрылғыны шамамен бір жыл пайдаланғаннан кейін) батарея сыйымдылығы номиналды сыйымдылықтың 80%-на дейін төмендеуі мүмкін. 400 заряд-заряд бітуі циклінен кейін АКБ сыйымдылығы номиналды сыйымдылықтың 60%-на дейін төмендеуі мүмкін. Белгіленген шектерде және уақыт кезеңдерінде сыйымдылықтың ішінара төмендеуі — ақау болып табылмайтын АКБ-ның табиғи тозуы болып табылады.

Аккумулятор сыйымдылығы және заряд-заряд бітуі циклдерінің саны

АКБ құрылғыдан бөлек сақталса да зарядын жоғалтады. Зарядының өзінен-өзі бітуі айына шамамен 5%-ды құрайды. Құрылымы бойынша АКБ қысқа мерзімді және қолданылғанына немесе қолданылмағанына қарамастан үнемі тозады. Температура неғұрлым жоғары болса, зарядтың көлемі (сақталу тұрғысынан) 40%-ға тең деп саналатын «оңтайлыдан» әрі болса, деградация да соғұрлым қарқынды болады. Басқаша айтқанда, егер АКБ қолданылмаса, онда зарядты 40–50% деңгейінде ұстаған жөн.

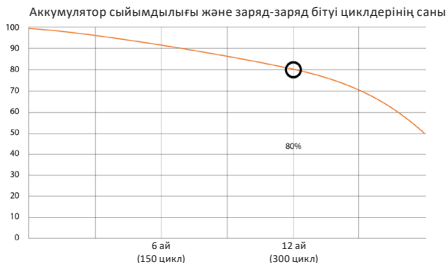

Тек түпнұсқа зарядтау құрылғысын пайдаланыңыз

Батареяны зарядтау/зарядының бітуі мүмкіндігі оған орнатылған контроллермен басқарылады. Li-ion үшін сыртқы зарядтау құрылғыларымен мәжбүрлі «жылдам зарядтау» режимдері өте қауіпті, өйткені заряд және заряд біту токтары шектеулі.

Li-ion батареяларында «жад әсері» деп аталатын нәрсе жоқ. Аккумуляторларды зарядтың кез келген деңгейінен зарядын бітіруге/зарядтауға болады.

Көптеген құрылғыларда заряд/заряд бітуі шегі бар — контроллер аккумуляторды зарядтауға мүмкіндік бермеуі мүмкін, мысалы, заряд 90%-дан жоғары болса. Сондай-ақ, ол аккумулятордың толығымен таусылуына жол бермейді, бұл элементтердің істен шығуына жол бермейді. Құрылғының жұмысы электр желісі арқылы жүзеге асырылса да, айына кемінде бір рет Li-ion батарея толық заряд/заряд бітуі циклінен өтуі керек («батареяның таусылуы» туралы хабарлама пайда болғанға дейін). Батареяны толық таусылуына дейін жеткізу мүмкін емес. Li-ion аккумулятор заряды таусылған кезде ұзақ уақыт сақталса, тез бұзылады. Егер бұл орын алса, оны бірден зарядтауға орнатыңыз. Егер батарея 2 апта немесе одан да көп уақыт бойы таусылған күйде болса, онда батарея элементтеріндегі сыйымдылықты жоғалтудың қайтымсыз үдерісі жүреді, нәтижесінде батареяның өзі істен шығады.

Температура режимін сақтаңыз

Батареялар қалыпты ауа ылғалдылығында +15 °С-тан +35 °С-қа дейінгі температурада зарядталған күйде сақталуы керек. Батареялар өте жоғары (40 °С-тан жоғары) және өте төмен (-10 °С-тан төмен) қоршаған орта температурасында ұзақ уақыт жұмыс істеуге жол бермейді. Батареяны тікелей күн сәулесінің астында қалдыруға болмайды.

Зақымдану іздері бар батареяларды бөлшектемеңіз, өртемеңіз немесе пайдаланбаңыз

Ешқандай жағдайда батареяларды өз бетінше бөлшектеуге және олардың элементтерін зарядтауға болмайды. Жөндеу немесе қызмет көрсету мақсатында мамандандырылған сервис-орталықтарға хабарласыңыз.

Элементтердің тесілуі немесе мыжылуы ішкі қысқа тұйықталуға, содан кейін өрт пен жарылысқа әкелуі мүмкін. Литийдің жоғары температурадан еруі де жарылысқа әкелуі мүмкін. Тығыздалмаған кезде элементтің ішіне су кіруі немесе атмосфералық ылғал конденсациялануы мүмкін, бұл сутектің бөлінуімен реакцияға және өртке әкелуі мүмкін. Батареяның ағымдағы күйін, мысалы, кез-келген құрылғыда бар батарея күйінің индикаторынан көре аласыз (оның орналасқан жерін және сатып алу кезінде жұмыс істеу қағидатын нақтылаңыз).

Назар аударыңыз!

- Сақ болыңыз, зақымдалған батареялар зиянды заттарды шығаруы мүмкін.
- Егер батарея ауыстырылатын болса (алынбалы), оның жұмыс қабілеттілігіне қатысты мәселелер анықталған кезде қызмет көрсету орталығына хабарласу керек (кепілдік талонындағы кепілдік мерзімін қараңыз). Егер батарея алынбайтын болса (АКБ құрылғының ажырамас бөлігі болып табылады), кепілдік құрылғының өзі сияқты әрекет етеді.
- Сондай-ақ, қызмет көрсету орталығына хабарласу қажет. Ақаулы батареяны жөндеуге неғұрлым тезірек берсеңіз, соғұрлым оны ең аз шығындармен қалпына келтіруге болады.
- Аккумулятордың жұмыс уақыты көптеген басқа факторларға байланысты, нақты жұмыс уақыты көрсетілгенге сәйкес келмеуі мүмкін.
- Аккумулятор зарядтау циклдерінің шектеулі санына мүмкіндік береді және біраз уақыттан кейін ауыстыруды қажет етуі мүмкін (аккумуляторға шектеулі кепілдік шарттарын кепілдік талонынан қараңыз). Аккумулятордың қызмет ету мерзімі пайдалану режиміне және баптауларға байланысты.

Жинақталым

- Планшет.
- Туре-С кәбілі.
- Қуат адаптері.
- Қап.
- SIM және жад картасына арналған науаны ашуға арналған кілт-қыстырғыш.
- Пайдалану бойынша нұсқаулық.

Техникалық сипаттамалары

- Үлгісі: Pad pro.
- Маркетинг атауы: Pad Pro E90.
- Сауда белгісі: Kenshi.
- Экран: IPS 8,4”.
- Ажыратымдылық: 1920 × 1200.
- Көру бұрышы: 180°/270°.
- Процессор: MediaTek Helio G99.
- Ядролар саны: 8.
- Жедел жад: 6 ГБ.
- Кірістірілген жад: 128 ГБ.
- Сымсыз қосылыстар: 3G, LTE, Wi-Fi, GPS, Bluetooth.
- Wi-Fi стандарты: 802.11 b/g/n/ac.
 - Wi-Fi радиожилік диапазоны: 2412–2472 МГц.
 - Wi-Fi таратқышының қуаты: < 16 мВт.
- Bluetooth стандарты: IEEE 802.15.
 - Bluetooth радиожилік диапазоны: 2402–2480 МГц.
 - Bluetooth таратқышының қуаты: < 16 дБм.
- Алдыңғы камера: 5 Мп.
- Артқы камера: 13 Мп.
- Аккумулятор сыйымдылығы: 5000 мА·сағ.
- Операциялық жүйе: Android™ 14.
- Қуат адаптерінің параметрлері (кіріс): 100–240 В ~ 50/60 Гц.
- Қуат адаптерінің параметрлері (шығыс): 9 В = 2,22 А.
- Қуат сымын бекіту түрі: X.
- Қуат адаптерінің электр тогының соғуынан қорғау класы: II.
- Құрылғының электр тогының соғуынан қорғау класы: II.
- Ылғал мен шаңнан қорғау дәрежесі: IPX0.
- Корпус материалы: металл.
- Зарядтау қосқышының түрі: USB Type-C.
- Қолдану саласы: тұрмыстық.

Ескерту: Android — Google LLC компаниясының сауда белгісі.

Құрылғы схемасы

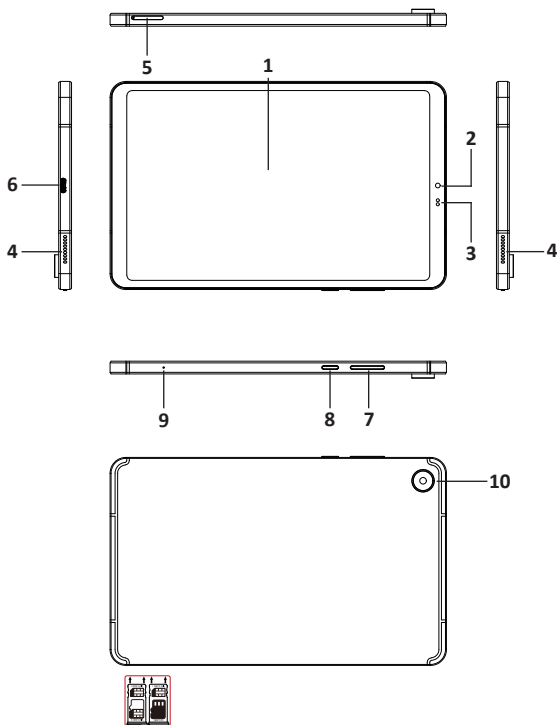

1. Сенсорлы экран.
2. Алдыңғы камера.
3. Жарық және жақындық сезбегі.
4. Динамик.
5. SIM-картаға және жад картасына арналған слот.
6. Құлаққапты зарядтауға және қосуға арналған USB Type-C қосқышы.
7. Дыбыс деңгейін басқару.
8. Қуат батырмасы.
9. Микрофон.
10. Артқы камера.

SIM-карта және microSD жад картасын орнату

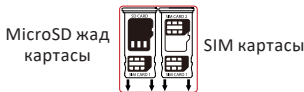

SIM картасы мен жад картасын тиісті қосқышқа құрылғы қосқышында көрсетілген бағытта орнатыңыз:

Назар аударыңыз!

- Деректердің жоғалуын немесе карталардың зақымдануын болдырмау үшін оларды орнату және алу тек құрылғы өшірілген кезде орындалуы керек.
- Карталарды жиі салмаңыз немесе шығармаңыз, бұл олардың зақымдалуына әкелуі мүмкін.

Пайдаланушы нұсқаулығы

Зарядтау

Бірінші қолданар алдында құрылғыны толығымен зарядтаңыз. Адаптерді зарядтау кәбілі арқылы құрылғыға, содан кейін электр розеткасына қосыңыз.

Назар аударыңыз! Құрылғы зарядталмаса, әрқашан қуат адаптерін ажыратыңыз.

Қосу және өшіру

- Құрылғыны бірінші рет қосқан кезде қуат батырмасын 5 секунд басып тұрыңыз.
- Планшет қосылады және экранда теңшеу көмекшісі пайда болады. Құрылғыны іске қосуды аяқтау үшін орнату нұсқауларын орындаңыз.
Назар аударыңыз! Планшетті бірінші рет орнатқан кезде оны өшірмеңіз!
- Құрылғыны өшіру үшін бастапқы орнату аяқталғаннан кейін қуат батырмасын 2 секунд басып тұрыңыз.
- Экранда әрекеттерді таңдау мәзірі пайда болады, «Өшіру» батырмасын басыңыз.
- Құрылғыны қайта қосу үшін қуат батырмасын 2 секунд басып тұрыңыз, сонда планшет қосылады.

Мәжбүрлі қайта жүктеу

Егер құрылғы ұзақ уақыт бойы басуға жауап бермесе, мәжбүрлеп қайта жүктеу функциясына жүгінуге болады.

Құрылғыны қайта іске қосу үшін қуат батырмасын 5 секунд басып тұрыңыз.

Сенсорлы экран

- **Басу:** қажетті нысанды 1 рет басыңыз.
- **Саусақпен сырғыту:** саусағыңызды экранға қойып, оны кез келген жаққа сырғытыңыз, содан кейін босатыңыз.
- **Қысу:** саусағыңызды қажетті нысанда бірнеше секунд ұстаңыз және ықтимал әрекеттерді көру үшін босатыңыз.
Ескерту: экранның құлпын ашу үшін экранның бүйірінен жоғарыға қарай сырғытыңыз.

Wi-Fi пайдалану

Wi-Fi қосу

«Баптаулар» → «Желі және Интернет» → «Wi-Fi» тармақтарына өтіңіз. Функцияны қосыңыз.

Wi-Fi желілеріне қосылу

Құрылғы жақын маңдағы барлық қол жетімді желілерді автоматты түрде сканерлейді. Құлыптау белгішесі құпиясөзді енгізуді қажет ететін қорғалған желіні білдіреді.

- Қажетті желіні басыңыз → қажет болса, құпиясөзді енгізіңіз → «Қосылу» батырмасын басыңыз.
- Алдыңғы мәзірге/қолданбаға өту үшін «Оралу» батырмасын басыңыз немесе бастапқы экранға қайта оралу үшін «Басты бет» батырмасын басыңыз

Ықтимал мәселелер және олардың шешімі

- 3Қ қосылған кезде де құрылғы қосылмайды.**
 - 3Қ желіге қосылғанын тексеріңіз.
- Құрылғы экран мен батырмаларды басуға жауап бермейді:**
 - Құрылғыны қайта іске қосу үшін қуат батырмасын 5 секунд басып тұрыңыз.
- Internet желісіне кіру мүмкін емес / желінің баяу жылдамдығы:**
 - Құрылғының Wi-Fi желісіне қосылғанын тексеріңіз.
 - Wi-Fi желісінің жылдамдығына кіру нүктесінің сигнал күші, құрылғы мен кіру нүктесі арасындағы қашықтық пен кедергілер әсер етеді.
- Қолданбаны арк файлынан орнату мүмкін емес:**
 - арк файлы зақымданбағанына көз жеткізіңіз.
 - Құрылғыны қайта іске қосыңыз.
- Бейне файлдар баяу ойнатылады немесе экранда ойнату мүмкін емес деген хабарлама пайда болады:**
 - Бейне файлдың ажыратымдылығы мен форматына құрылғыңыз қолдау көрсететініне көз жеткізіңіз. Қажет болса, бейне файлды кәдімгі ДК көмегімен түрлендіріңіз
- Деректері бар тасымалдағышты оқу мүмкін емес:**
 - Тасымалдағыштың дұрыс жалғанғанына көз жеткізіңіз.
- Құрылғыда деректер жоқ, бірақ алынған жад туралы ақпарат бойынша көлем бос емес:**
 - Файлдық жүйе зақымдалған. ДК-ға қосып, құрылғыны пішімдеңіз.
- Құрылғының қанағаттанарлықсыз жұмысы, өнімділіктің төмендеуі, мезгіл-мезгіл қатып қалу:**
 - Зауыттық баптауларды қалпына келтіріңіз.

Назар аударыңыз! Егер жоғарыда аталған шаралар көмектеспесе немесе сіздің мәселеңіз осы бөлімде сипатталмаса, құрылғыны пайдалануды дереу тоқтатып, уәкілетті қызмет көрсету орталығына хабарласқан жөн.

Қосымша ақпарат

Өндіруші: Эпудо (Дунгуань) Диджитал Текнолоджи Ко., Лтд.
№5 паркі, Кэюань бесінші тас жолы, Тяньсинь а., Танся, Дунгуан қ., Қытай.

Қытайда жасалған.

Импорттаушы / Қазақстан Республикасында талаптар қабылдайтын заңды тұлға: «DNS QAZAQSTAN (ДНС КАЗАХСТАН)» ЖШС, Астана қ-ы, Сарыарқа ауданы, Сарыарқа д-лы, 12 ғ-т, Қазақстан Республикасы.

Электронды пошта мекен-жайы: info@dns-shop.kz

Тауар КО ТР (ЕАЭО) талаптарына сәйкес келеді.

Өнім сапасын жақсарту үшін сипаттамалар, өнім туралы ақпарат және оның сыртқы түрі пайдаланушыға алдын ала ескертусіз өзгертілуі мүмкін.

Құрылғының нақты интерфейсі осы нұсқаулықта көрсетілгеннен өзгеше болуы мүмкін.



Өндіріс күні пайдаланушы нұсқаулығының орыс тіліндегі нұсқасында көрсетілген. V.1

Кепілдік талоны

SN/IMEI: _____

Кепілдікке қойылған күні: _____

Өндіруші бүкіл кепілдік мерзімі ішінде құрылғының үздіксіз жұмыс істейтініне, сондай-ақ материалдар мен құрастырымда ақаулар болмайтынына кепілдік береді. Кепілдік мерзімі бұйым сатып алынған сәттен бастап есептеледі және жаңа өнімдерге ғана қолданылады.

Кепілдікті қызмет көрсету бұйым пайдаланушы нұсқаулығына сәйкес пайдаланылған жағдайда, кепілдік мерзімі ішінде тұтынушының кінәсіз істен шыққан элементтерді тегін жөндеуді немесе ауыстыруды қамтиды. Элементтерді жөндеу немесе ауыстыру уәкілетті сервис орталықтарының аумағында жүргізіледі.

Кепілдік мерзімі: 12 ай.

Пайдалану мерзімі: 24 ай.

Сервистік орталықтардың өзекті тізімі келесі мекенжай бойынша:

<https://www.dns-shop.kz/service-center/>

Кепілдік міндеттемелер және тегін сервистік қызмет көрсету, егер оларды ауыстыру бұйымды бөлшектеуге байланысты болмаса, тауардың жиынтықтылығына кіретін, төменде аталған керек-жарақтарға қолданылмайды:

- ҚБП (қашықтықтан басқару пульті) үшін қуат элементтері (батареялары).
- Жалғағыш кәбілдер, антенналар және оларға арналған ауыстырғыштар, құлаққаптар, микрофондар, «HANDS-FREE» құрылғылары; жиынтықта жеткізілетін әртүрлі типтегі ақпарат тасығыштар, бағдарламалық жасақтама (БЖ) және драйверлер (бұйымның қатқыл магниттік дискілеріндегі жинақтағышқа алдын ала орнатылған БЖ қоса алғанда, бірақ онымен шектелмей), сыртқы енгізу-шығару құрылғылары және манипуляторлар.
- Қаптамалар, сөмкелер, белдіктер, тасымалдауға арналған баулар, монтаждық құрылғылар, құралдар, бұйымға қоса берілетін құжаттама.
- Табиғи тозуға ұшырайтын шығын материалдары мен бөлшектер.



Өндіруші келесі жағдайларда кепілдік міндеттемелерге ие болмайды:

- Кепілдік мерзімі аяқталды.
- Егер жеке (тұрмыстық, отбасылық) қажеттіліктерге арналған бұйым кәсіпкерлік қызметті жүзеге асыру үшін, сондай-ақ оның тікелей міндетіне сәйкес келмейтін басқа мақсаттарда пайдаланылған болса.
- Өндіруші бұйымды пайдалану кезінде пайдаланушы нұсқаулығының талаптарын бұзу, бұйымды орнату және оған қызмет көрсету жөніндегі ұсынымдарды, қосу ережелерін (бұйымның өзіне де, онымен байланысты бұйымдарға да сәйкес келмейтін желілік кернеудің әсері нәтижесінде туындаған қысқа тұйықталулар), бұйымды сақтау және тасымалдау кезінде өнім иесі және/немесе үшінші тұлғалар шектен ықтимал материалдық, моральдық және өзге де зиян үшін жауапты болмайды.
- Механикалық зақымданудың барлық жағдайлары: өнімді пайдалану кезінде алынған сызаттар, жарықтар, деформациялар, соққы іздері, майысулар, кептелістер және т.б.
- Түрлендірулерді, рұқсат етілмеген жөндеулерді осындай жұмыстарды жүргізуге уәкілетті емес адамдар жүргізген жағдайлар. Егер ақаулық конструкцияны немесе бұйымның сұлбасын өзгерту, Өндіруші қарастырмаған сыртқы құрылғыларды қосу, жергілікті заңнамаға сай сәйкестік сертификаты жоқ құрылғыны пайдалану салдарынан туындаған болса.
- Егер бұйымның ақауы еңсерілмейтін күштің әсерінен (табиғи элементтер, өрт, су тасқыны, жер сілкінісі, тұрмыстық факторлар және Өндірушіге тәуелді емес басқа жағдайлар) немесе Өндіруші болмай алмаған үшінші тұлғалардың әрекеттерінен туындаса.
- Бұйымның толық немесе ішінара істен шығуына алып келген бұйымның ішіне бөгде заттардың, өзге денелердің, заттектердің, сұйықтықтардың, жәндіктердің немесе жануарлардың түсуінен, агрессивті ортаның әсерінен, жоғары ылғалдылықтан, жоғары температуралардан туындаған ақау.
- Бұйымды сәйкестендіру (сериялық нөмірі) жоқ немесе сәйкес келмейді. Егер зақымданулар (кемшіліктер) зиянды бағдарламалық қамтаманың; БЖ ұсынушысының осы қызметті ұсынбауына байланысты мүмкіндігінсіз бұйымның бағдарламалық ресурстарына қолжетімділіктің болмауына әкеп соққан құпиясөздерді (кодтарды) оларды жинау/қалпына келтіру мүмкіндігінсіз орнату, ауыстыру немесе жою әсерінен туындаса.
- Егер жұмыстың ақаулықтары қуат беруші, кәбілдік, телекоммуникациялық желілердің, радиосигнал қуатының стандарттарға немесе техникалық регламенттеріне сәйкес келмеуінен, оның ішінде бедер ерекшеліктерінен және басқа да осыған ұқсас сыртқы факторлардан, бұйымның желі әрекет ететін шекарада немесе аймақтан тыс жерде пайдаланылуынан туындаған болса.
- Егер зақымданулар стандартты емес (түпнұсқалық емес) және/немесе сапасыз (зақымданған) шығыс материалдарын, керек-жарақтарды, қосалқы бөлшектерді, қуат беру элементтерін, әртүрлі үлгідегі ақпарат тасымалдағыштарды (CD, DVD дискілерді, жад карталарын, SIM карталарын, картридждерді қоса алғанда) пайдаланудан туындаса.
- Егер кемшіліктер үйлесімсіз контентті (әуендерді, графиканы, бейне және басқа файлдарды, Java қосымшаларын және оларға ұқсас бағдарламаларды) алуға, орнатуға және пайдалануға байланысты туындаған болса.
- Осы бұйыммен жанасып жұмыс істейтін басқа жабдыққа келтірілген залалға.



