

**Менімен таң
әрдайым
сергек!**



Кофеқайнатқыш
КТ-705



4787144

Егер біздің техниканың пайдалану барысында қиындықтар туындаса, дүкенге келместен бұрын Kitfort жедел желісіне хабарласуыңызды сұраймыз:

8-800-775-56-87

(дс-жм 9:30 бастап 17:30 дейін Мәскеу уақыты бойынша)

info@kitfort.ru

Біз құралдың ерекшелігі туралы айтамыз және басқа кез келген сұрақтар бойынша кеңес береміз.

Мазмұны

Жалпы мәліметтер	4
Жинақтама	4
Кофемашинаның құрылысы	5
Жұмысқа дайындық және пайдалану	6
Тазалау, күтім және сақтау	7
Техникалық сипаттамалар	8
Сақтық шаралары	9



Жалпы мәліметтер

Kitfort КТ-705 тамшылы кофемашинасы бір ғана түймені басу арқылы хош иісті кофе дайындайды. Кіріктірілген кофеұнтақтағыш кофе дәндерін автоматты түрде уатып, ұнтақталған кофені сүзгішке түсіреді, содан кейін оны сіздің қалауыңыз бойынша дайындайды.

Кейінге қалдырылған старт таймері кофемашинаны қосу сәтін бағдарламалауға мүмкіндік береді. Кешке жақын сұйыққоймаға су құйып, сүзгішке ұнтақталған кофені салып, таймерді белгілеңіз, ал таңертең жаңадан дайындалған кофенің хош иісіне бөленіңіз. Автоматты түрде сөндіру қызметі құрылғыны қауіпсіз пайдалану және электр энергиясын үнемдеуге мүмкіндік береді.

Тамшылы кофемашинада су 75-85 °С температураға дейін жеткізіледі, содан кейін ол баяу ұнтақталған кофе бар сүзгіге түседі. Ол арқылы өтіп, кофе шәйнекке құйылады. Дайындау аяқталғаннан кейін кофемашина қыздыру режиміне өтеді. Дайын кофесі бар жылытылатын платформа 30 минут бойы ыстық болады, содан кейін кофемашина өшеді.

Кофемашина кофеқайнатқыштан кофе шәйнекті шығарған кезде кофенің берілуін тоқтататын тамшыға қарсы жүйемен жабдықталған. Сіз әзірленіп біткенше күтпей кофені шыныаяққа құя аласыз.

Жинақтамада кофені өлшеуге арналған қасық бар. 1 шыныаяққа (100 мл) 1 қасық кофе салыңыз. Сыйымдылығы 1,5 л сұйыққойма бір дегенде сыйымдылығы 12 шыныаяққа кофе әзірлеуге мүмкіндік береді. Кофе шәйнектің корпусы мөлдір, сондықтан да сіз үнемі қанша кофе қалғанын көрсесіз.

Басқару панелі дисплеймен және жарық индикаторлары бар ыңғайлы түймелермен жабдықталған.

Кофемашина үй жағдайында немесе кеңседе кофе әзірлеу үшін тағайындалған.

Жинақтама

1. Кофемашина – 1 дана.
2. Өлшем қасығы – 1 дана.
3. Пайдалану жөніндегі нұсқаулық – 1 дана.
4. Кепілдік талоны – 1 дана.
5. Коллекциялық магнит – 1 дана. *

*опционалды.

Кофемашинаның құрылысы

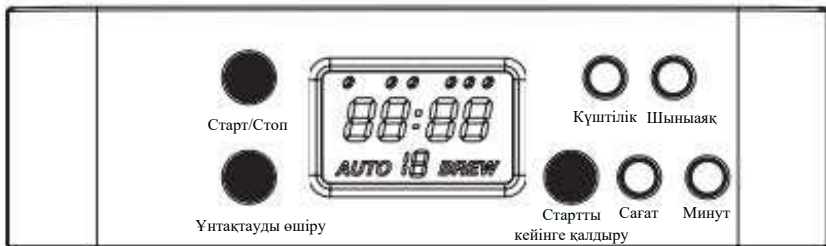
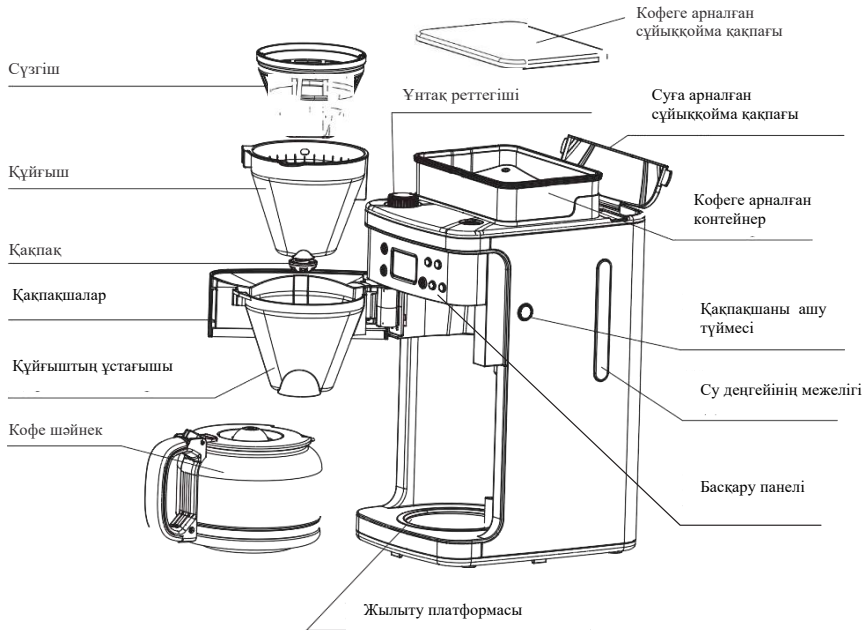

Жұмысқа дайындық және пайдалану

Алғашқы рет қолданардың алдында кофемашинаны жуу керек. Сүзгішке кофе демдемесін салмаңыз, кофеге арналған контейнерді де бос қалдырыңыз. Сұйыққоймаға 1,5 л су құйып, кофені дайындаудың толық циклын жүргізіңіз. Өзірлеп болған соң кофе шәйнегінен ыстық суды құйып алыңыз. Кофеқайнатқыш жұмысқа дайын.

Автоматты режимде кофе әзірлеу

1. Қақпақты ашып, су құйыңыз. Максималды деңгейден асып кетпеңіз. Ыстық су немесе судан басқа өзге сұйықтық құймаңыз.
2. Қақпақшаны ашу түймесін басып, оны солға қарай ашыңыз. Құйғышты ұстағышқа, ал оған сүзгішті орнатыңыз. Қақпақшаны орнына түскенше оң жаққа қарай жабыңыз.
3. Кофеге арналған контейнерді ашып, оған кофе дәндерін салып, қақпағын жабыңыз. 200 г аспайтын дән салыңыз.
4. Кофемашинаны электрлік қуат көзіне қосыңыз. Кофемашина қосылып, «12:00» деген жазу шығады, сандар жыпылықтап тұрады. «Сағаттар» мен «Минуттар» түймелері арқылы ағымдағы уақытты қойыңыз.
5. «Шыныаяқ» түймесі арқылы кофемашина кофе үгітетін шыныаяқ санын белгілеңіз. Бастапқы қалыпта кофемашина 12 шыныаяққа кофе дайындайды.
6. Ұнтақтау реттегіші арқылы кофе дәндерін ұсақтау деңгейін таңдаңыз.
7. «Қоюлық» түймесі арқылы кофенің қоюлығын таңдаңыз.
8. «Іске қосу / Токтату» түймесін басыңыз. Шамамен 3 секундтан кейін кофені үгіте бастайды, ал содан кейін дисплейде «BREW» жазуы пайда болып, кофені қайнату үдерісі басталады. Қайнап болғанда «BREW» жазуы өшіп қалады.
9. Кофе әзірлеу үдерісі аяқталған кезде кофемашина жылыту режиміне көшеді: жылыту платформасы 30 минуттай кофе шәйнекті қыздырып тұрады, содан кейін кофемашина автоматты түрде сөнеді.
10. Пайдаланып болғаннан кейін кофемашинаны электрлік қуат көзінен ажыратыңыз.

Ұнтақталған кофе дәндерінен кофе әзірлеу

1. Қақпақты ашып, су құйыңыз. Максималды деңгейден асып кетпеңіз. Ыстық су немесе судан басқа өзге сұйықтық құймаңыз.
2. Қақпақшаны ашу түймесін басып, оны солға қарай ашыңыз. Құйғышты ұстағышқа, ал оған сүзгішті орнатыңыз. Сүзгішке қажетті демдеме қоюлығы мен дайын кофе мөлшерін ескере отырып, ұнтақталған кофе салыңыз. Әдетте бір шыныаяқ (100 мл) сусынға бір өлшем қасығына тең кофе жеткілікті. Қақпақшаны орнына түскенше оң жаққа қарай жабыңыз.
3. Кофемашинаны электрлік қуат көзіне қосыңыз. Кофемашина қосылып, «12:00» деген жазу шығады, сандар жыпылықтап тұрады. «Сағаттар» мен «Минуттар» түймелері арқылы ағымдағы уақытты қойыңыз.
4. «Шыныаяқ» түймесі арқылы кофемашина кофе үгітетін шыныаяқ санын белгілеңіз. Бастапқы қалыпта кофемашина 12 шыныаяққа кофе дайындайды.
5. «Ұнтақтауды сөндіру» түймесін басыңыз, көк индикатор жанады.
6. «Іске қосу / Токтату» түймесін басыңыз. Шамамен 3 секундтан кейін кофені үгіте бастайды, ал содан кейін дисплейде «BREW» жазуы пайда болып, кофені қайнату үдерісі басталады. Қайнап болғанда «BREW» жазуы өшіп қалады.

7. Кофе әзірлеу үдерісі аяқталған кезде кофемашина жылыту режиміне көшеді: жылыту платформасы 30 минуттай кофе шәйнекті қыздырып тұрады, содан кейін кофемашина автоматты түрде сөнеді.
8. Пайдаланып болғаннан кейін кофемашинаны электрлік қуат көзінен ажыратыңыз.

Іске қосуды шегеру жүйесін орнату

Белгіленген уақытта кофені әзірлеуді бастау үшін, іске қосуды шегеру жүйесін орнатыңыз.

«Автоматты режимде кофе әзірлеу» бөліміндегі 17 тармақты орындаңыз.

«Іске қосуды шегеру» түймесін басыңыз. Дисплейдегі уақыт жыпылықтап тұрады. «Сағаттар» мен «Минуттар» түймелері арқылы машина қосылып, кофе әзірлеуге тиіс уақытты белгілеңіз. Содан кейін «Іске қосуды шегеру» түймесін тағы бір рет басыңыз. Түймеде көк индикатор жанып, «AUTO» жазбасы қосылады.

Таймер іске қосылғанда, «Іске қосуды шегеру» түймесіндегі индикатор сөніп, «Іске қосу / Токтату» түймесіндегі индикатор жанады, кофені әзірлеу басталады. Әзір болған соң, кофемашина жылыту режимінде 30 минут бойы қосылып тұрады, кейін сөнеді.

Таймерден бас тарту үшін «Іске қосуды шегеру» түймесін басыңыз, түймедегі индикатор сөніп кофені дайындауды шегеру қызметі өшеді.

Ескерту.

Кофені әзірлегеннен кейін бірден үстел жасау ұсынылады.

Ұнтақталған кофе мен кофе дәндерінің хош иісі жақсы сақталуы үшін оларды ауызы тығыз жабылатын ыдыста сақтаған жөн.

Хош иісті кофе дайындау үшін кофе дәндерін дәл әзірлер алдында ұнтақтау ұсынылады.

Тазалау, күтім және сақтау

Тазалау және қызмет көрсетердің алдында кофемашинаны электр қуаты желісінен сөндіріңіз.

Сүзгішті және құйғышты әр пайдаланған сайын тазалаңыз. Әзірлеуді аяқтаған соң ол ыстық болуы мүмкін, абай болыңыз! Кофе шәйнек, сүзгіш пен құйғышты ыдысқа арналған жуғыш құралмен немесе сабынды жылы сумен жуыңыз.

Корпустың сыртқы және ішкі бөліктерін, сонымен қатар жылытылған платформаны ылғалды, содан соң құрғақ шүберекпен сүртіңіз.

Кофеге арналған контейнердің ішкі жағын құрғақ жұмсақ шүберекпен сүртіңіз.

Кофемашинаны салқын, балалардың қолы жетпейтін жерде сақтаңыз.

Мерзімді түрде (пайдаланылатын судың қаттылығына байланысты) қақты жоюды жүзеге асырыңыз.

1. Сұйыққоймаға максималды деңгейге дейін қақты жоюға арналған құрал ерітілген суды құйыңыз (лимон қышқылының 3% ерітіндісін пайдалануға



- болады).
2. Орнына құйғыш пен сүзгішті орнатыңыз, бірақ оларға кофе салмаңыз. Кофе шәйнекті орнына орнатыңыз.
 3. Кофемашинаны электр қуаты желісіне қосыңыз. «Ұнтақтауды сөндіру» түймесін басыңыз, түймедегі индикатор жанады. Содан кейін «Іске қосу/Тоқтату» түймесін басыңыз. Шамамен 1 стакан су аққан кезде «Іске қосу/Тоқтату» түймесін басып, үдерісті тоқтатыңыз.
 4. 15 минут күтіңіз, содан соң «Іске қосу/Тоқтату» түймесін басыңыз және үдерістің аяқталуын күтіңіз.
 5. Кофе шәйнегінен сұйықтықты ағызып тастаңыз. Содан соң сұйыққоймаға таза су құйыңыз (сүзгішке кофе салмаңыз) және «Ұнтақтауды сөндіру» және «Іске қосу/Тоқтату» түймелерін басып, кофені әзірлеу үдерісін іске қосыңыз. Кофемашинаны толықтай жуу үшін осы тармақты 3 рет қайталаңыз.

Техникалық сипаттамалар

1. Кернеуі: 220-240 В, 50 Гц
 2. Қуаттылығы: 900–1050 Вт
 3. Электр тоғымен жарақаттанудан қорғану класы: 1
 4. Суға арналған сұйыққойманың сыйымдылығы: 1,5 л (12 шыныаяк)
 5. Құрылғының өлшемі: 215 x 265 x 425 мм
 6. Қаптамасының өлшемі: 365 x 256 x 465 мм
 7. Нетто салмағы: 4,9 кг
 8. Брутто салмағы: 6,5 кг
Қызмет мерзімі: 2 жыл
Кепілдік мерзімі: 1 жыл
Тауар сертификатталған
- Өндіруші: Гуан Дун Синьбао Илектрикэл Эплаенсис Холдингс Ко., Лтд. Чжэнхэ Саус Роуд, Лэлю Таун, Шуньдэ Дистрикт, Фошань Сити, Гуандун, Қытай.
Импорттаушы: «Аэро-Трейд» ЖШҚ, 197022, Санкт-Петербург қ.,
Инструментальная көшесі., 3 үй, лит. X, 1 кеңсе.
Дайындалған мемлекет: Қытай.

РФ аумағында шағымдарды қабылдайтын өкілетті ұйым: «Аэро-Трейд» ЖШҚ, 197022, Санкт-Петербург қ., Инструментальная көшесі., 3 үй, лит. X, 1 кеңсе.
Өндірушінің жедел желісі: 8-800-775-56-87 (дс-жм 9:30 бастап 17:30 Мәскеу уақыты бойынша), in fo@kitfort.ru

Қызмет көрсету орталықтарының мекен жайларын сіз жедел желі операторынан немесе kitfort.ru сайтынан біле аласыз.

Айрықша кәдеге жарату талап етіледі. Қоршаған ортаға зиян тигізбеу үшін аталмыш объектіті әдеттегі қалдықтардан бөлу қажет және оны неғұрлым қауіпсіз әдіспен кәдеге жарату керек, мысалы, кәдеге жарату бойынша арнайы орынға тапсыру.

Дайындалған айы мен жылы қапталған қораптың төменуі жағында көрсетілген.

Өндіруші дизайнға, жинақтамаға, сонымен қатар, бұйымның техникалық сипаттамаларына осы өзгерістер туралы қосымша ескертпестен өзі өнімін жетілдіру мақсатында өзгерістер енгізуге құқығы бар.

Сақтық шаралары

Пайдалану жөніндегі нұсқаулықты мұқият оқуыңызды сұраймыз. Сақтық шараларына айрықша назар аударуларыңызды өтінеміз. Әрдайым нұсқаулықты қол жетімді жерде ұстаңыздар.

1. Құрылғыны аталған нұсқаулықта көрсетілген шарттарға сәйкес және тағайындалуы бойынша ғана қолданыңыз.
2. Құрылғы тұрмыстық кеңселерде және коммерциялық емес пайдалануға арналған сәйкес орындарда қолданылуы мүмкін.
3. Электр розеткасына құрылғыны қосатын кезде онда көрсетілген электр қуаты параметрлері қолданылатын қуат көзі параметрлеріне сәйкес келетініне көз жеткізіңіз.
4. Электр тоғымен жарақаттанудың алдын алу үшін құрылғыны суға және басқа сұйықтыққа салмаңыз.
5. Қуат көзі баусымын ұстап құралды тасымалдамаңыз. Розеткадан ашасын ажырату кезінде баусымнан тартпаңыз.
6. Егер қуат көзі баусымы немесе құралдың басқа бөлшектері зақымдалған болса, құрылғыны пайдаланбаңыз. Электр тоғымен жарақаттанып қалмау үшін құрылғыны өз бегіңізше бөлшектемеңіз, оны жөндеу үшін білікті маманға хабарласыңыз. Құрылғыны дұрыс құрастырмау пайдалану кезінде электр тоғымен зақымдалуға алып келетінін естен шығармаңыз.
7. Балаларға, физикалық, сенсорлық немесе ақыл ой қабілеті шектеулі жандар, сонымен бірге, жеткілікті білімі мен тәжірибесі жоқ тұлғаларға олардың қауіпсіздігіне жауапты тұлғаның бақылауымен немесе құрылғыны пайдалану жөніндегі нұсқаулықтан өткен соң ғана қолдануға рұқсат етіледі. Құралмен балалардың ойнауына жол бермеңіз.
8. Қасында балалар немесе үй жануарлары болған жағдайда кофемашинаны бақылаңыз.
9. Суы жоқ кофемашинаны қоспаңыз. Бұл құрылғының бүлінуіне алып келеді.
10. Жұмыс істеп тұрған кофемашинаны қараусыз қалдырмаңыз. Оны ұзақ уақыт қолданбаған болсаңыз немесе қызмет көрсетер алдында сөндіріп, желіден ажыратып қойыңыз.
11. Жұмыс барысында құралдың корпусы қатты қызуы мүмкін. Ыстық бетін қолмен ұстамаңыз. Абай болыңыз! Күйіп қалу қатері бар!
12. Қайнатылған кофе ыстық болуы мүмкін. Ішер кезде кофеңіздің температурасын тексеріңіз.
13. Кофемашинаны тек тұрақты, көлденең бетке қабырғадан және үстелдің жиегінен кемінде 10 см қашықтықта орнатыңыз. Кофемашинаның ыстық бетіне балалардың қолы тиіп кетпейтіндей етіп орнатыңыз.
14. Құрылғыны қосылуын бұғаттауға тырыспаңыз.
15. Жылыту платформасына кофе немесе басқа сұйықтықтың төгіліп кетпеуін қадағалаңыз. Егер ондай жағдай орын алса, сұйықтықты құрғатып сүртіп алыңыз.



16. Кофемашинаның құлауына жол бермеңіз және сокқыға ұшыратпаңыз.
17. Құрылғыны балалардың қолы жетпейтін жерде сақтаңыз.
18. Тек өндіруші ұсынған аксессуарлар немесе жинақтамаларды ғана пайдаланыңыз.
Басқа қосымша жабдықтарды пайдалану құрылғының бұзылуына немесе жарақат алуға алып келуі мүмкін.

IM-3