

morphy richards®

smart ideas for your home

Ручной отпариватель

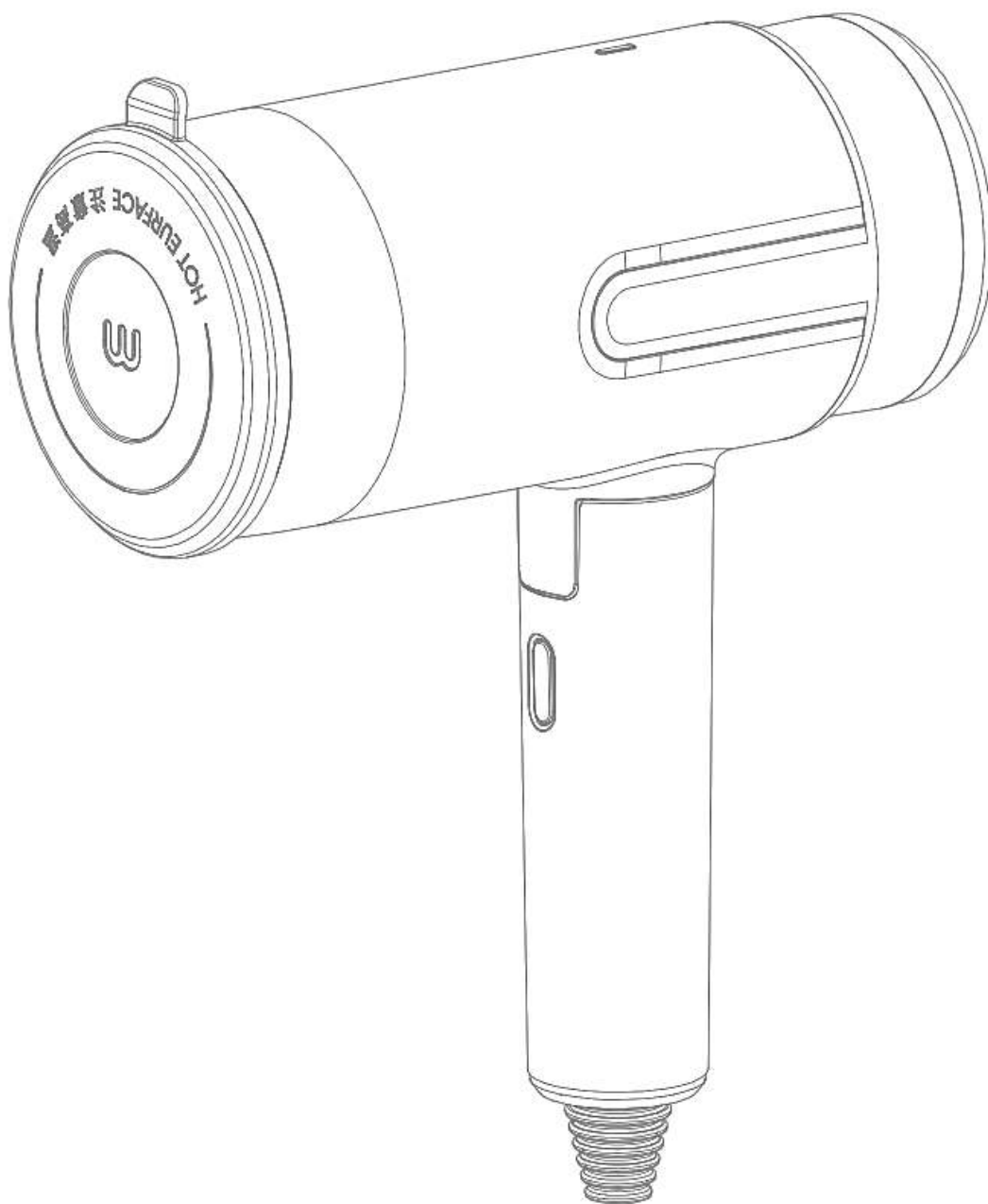

Меры безопасности

Пожалуйста, внимательно прочитайте руководство по эксплуатации данного устройства.

1. Перед подключением источника питания, пожалуйста, проверьте, соответствует ли напряжение, указанное на устройстве, напряжению в вашем доме. Если не соответствует, то, пожалуйста, не используйте прибор и свяжитесь с магазином, в котором его купили.
2. Если шнур питания поврежден, он должен быть заменен изготовителем, его сервисным агентом или лицом, имеющим аналогичную квалификацию, во избежание опасности.
3. Не прикасайтесь к горячей поверхности прибора, чтобы избежать ожога.

Внимание: не погружайте в воду и не мочите прибор во избежание поражения электрическим током. Если это случилось, то, пожалуйста, не используйте больше прибор.

4. Приборами не могут пользоваться лица с ограниченными физическими, сенсорными или умственными способностями или с недостатком опыта и знаний, если они находятся под наблюдением или проинструктированы о безопасном использовании прибора.
5. Дети должны быть под присмотром во время пользования прибором.
6. Не используйте детали, не созданные производителем, во избежание пожара, утечки электричества или получения травм.
7. Не кладите шнур питания на край стола и избегайте его прикосновения с горячей поверхностью.
8. Контакт с горячими металлическими деталями, горячей водой и горячим паром может привести к ожогам.
9. Если в резервуаре для воды недостаточно воды, пожалуйста, не используйте отпариватель.
10. В резервуар для воды нельзя добавлять горячую воду, примеси, уксус, крахмал, моющие средства, кондиционеры и другие химические вещества.
11. Перед тем, как подключать или отключать вилку кабеля с розеткой, убедитесь, что горячая поверхность устройства не контактирует с кабелем или другой поверхностью.
12. Во время работы прибора, пожалуйста, находитесь рядом с ним.
13. Вилка шнура питания прибора должна быть отсоединена от розетки перед наполнением резервуара водой или чисткой.
14. При отсоединении шнура питания от розетки держитесь за вилку.
15. Перед тем как отложить прибор, пожалуйста, дайте ему остыть и слейте воду из резервуара.
16. Не используйте прибор для иных целей, кроме заявленных в инструкции.
17. Не используйте прибор на открытом воздухе.
18. При установке щетки, пожалуйста, убедитесь, что устройство находится в выключенном состоянии и охлаждается, чтобы избежать риска ожога.

Перед первым использованием внимательно прочтите инструкцию.

Сохраните ее для дальнейшего использования.

Обзор прибора

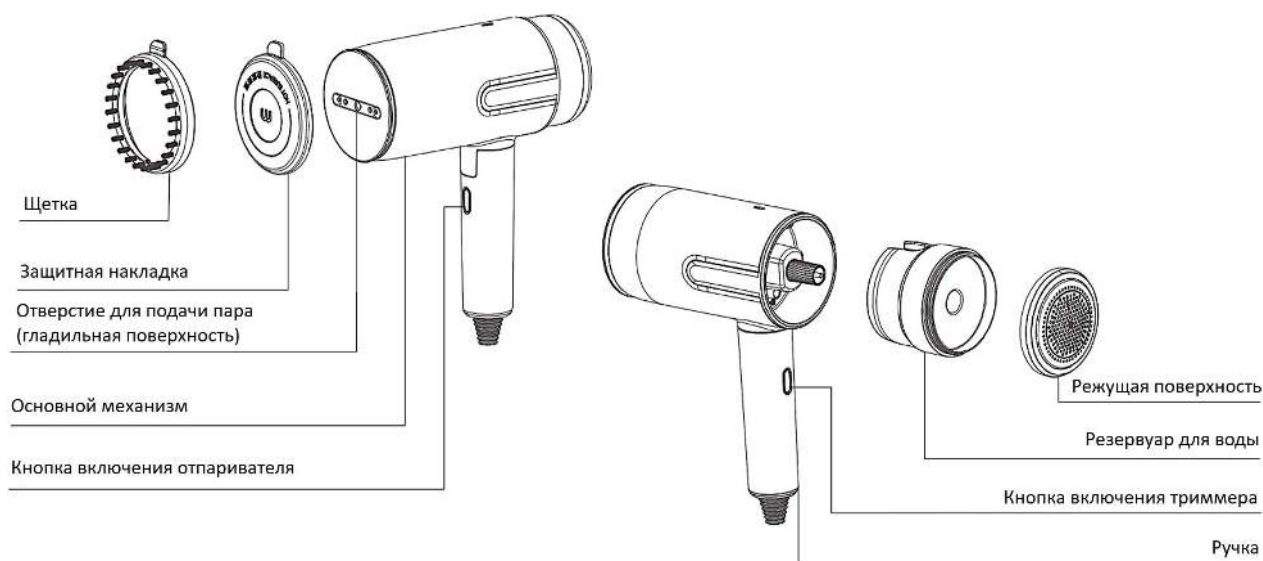

Артикул	361050
Напряжение	220 В
Мощность	1000 Вт

Предупреждение:

1. Пожалуйста, не гладьте одежду на себе, чтобы избежать ожогов.
2. После первого использования может появиться легкий запах, который исчезнет примерно через одну минуту.
3. При первом использовании, небольшое количество капель воды может выбрызнуть, что является нормальным явлением.
4. При глажке, пожалуйста, держите щетку или носик отпаривателя ближе к одежде для лучшего разглаживания складок.
5. Вы можете придерживать / прижимать одежду руками, чтобы глажение было более эффективное, но держите прибор на безопасном расстоянии от себя, чтобы избежать ожогов паром.
6. Пожалуйста, ознакомьтесь с этикеткой на одежде перед глажкой, чтобы удостовериться, что паровая глажка применима. Чтобы уменьшить вероятность неправильной глажки, попробуйте прогладить на небольшой площади с внутренней стороны вещи.
7. Шелковые, джинсовые, хлопковые, шерстяные и ткани из полиэстера обычно можно гладить паром; кожаные, замшевые и бархатные ткани могут не подходить для паровой глажки, пожалуйста, попробуйте прогладить на небольшой поверхности при необходимости.
8. При глажении паром нажмите кнопку включения триммера, и подача пара прекратится; при использовании триммера нажмите кнопку включения пара, и триммер также остановится.
9. В резервуар для воды нельзя добавлять никакие добавки: моющие средства, соли, духи и красители. Некоторые из этих веществ легко воспламеняются, что может привести к травмам, а некоторые могут вызвать коррозию или закупорку внутренних деталей.

Инструкция по эксплуатации отпаривателя

Перед первым использованием

Достав отпариватель из упаковки, разложите складную ручку на 90° (Рис. 1).



Рис.1

Добавление воды в резервуар

Снимите резервуар для воды с корпуса прибора (Рис. 2), откройте клапан (Рис. 3), закрывающий отверстие для набора воды, и наполните необходимым количеством воды, затем закройте клапан, и закрепите резервуар на корпусе, как показано на рисунке (Рис. 4).

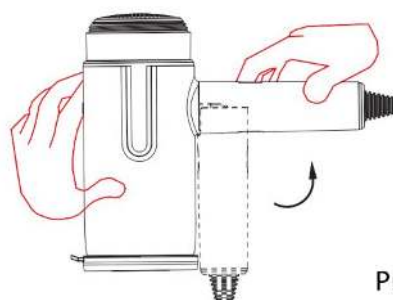

Рис.2

Клапан для воды



Рис.3



Рис.4

Сухая глажка/ отпаривание

Режим ожидания: подключите отпариватель к источнику питания, после чего синий индикатор на верху корпуса медленно мигает (со скоростью биения сердца).

Режим сухой глажки: нажмите один раз на кнопку включения (Рис. 5), синий индикатор начнет мигать быстрее, и гладильная поверхность начнет нагреваться. Прибор готов к сухой глажке, когда голубой индикатор горит не мигая.

Отпаривание: после того, как гладильная поверхность нагреется, повторно нажмите на кнопку включения. После этого пар станет поступать из отверстий в гладильной поверхности для.

Примечание:

- Чтобы остановить выделение пара, повторно нажмите на кнопку включения.
- Чтобы отключить чайник, вытащите шнур питания из розетки.



Рис.5

Примечание: при непрерывном подключении к источнику питания режим отпаривания будет доступен в течение 6 мин и потом остановится автоматически. По окончании режима отпаривания 10 мин спустя, без дополнительных манипуляций и настроек, прибор также автоматически отключится.

Инструкция по эксплуатации триммера (машинка от катышек)

Для включения триммера нажмите кнопку на задней стороне ручки (Рис. 6), после чего можно приступить к удалению катышек.



Рис.6

Примечание: при непрерывном питании режим триммера будет функционировать до 10 мин, после чего остановится автоматически.

Очистка триммера

Мусоросборник триммера располагается за резервуаром для воды отпаривателя. Открутите режущую поверхность триммера против часовой стрелки, чтобы очистить мусоросборник. (Рис.7)

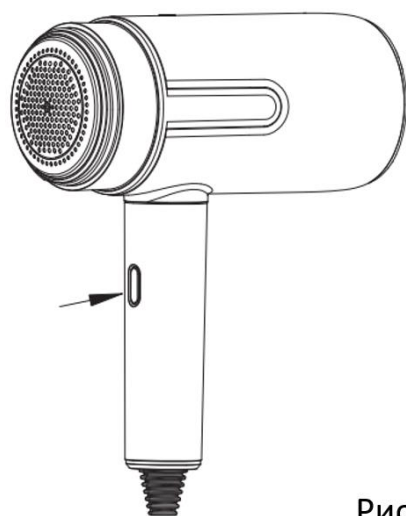

Рис.7

Режим глубокой очистки

Когда одежда требует глубокой чистки, установите щетку на гладильную поверхность (Рис. 8). С помощью нее можно совершать два действия одновременно: отпаривать и чистить одежду.

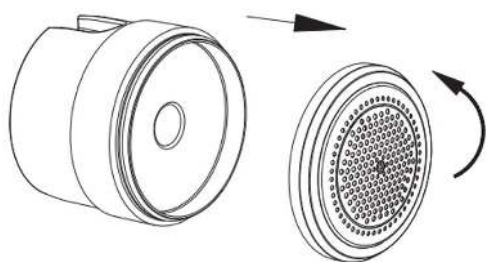

Рис.8

Примечание: прежде чем установить насадку, дайте прибору остыть после использования, чтобы избежать ожогов.

Защитная крышка против ожогов

Прежде чем использовать триммер, закройте защитной накладкой гладильную поверхность. Это позволит избежать ожогов при случайном нажатии на кнопку отпаривателя в процессе работы триммера (Рис.9).

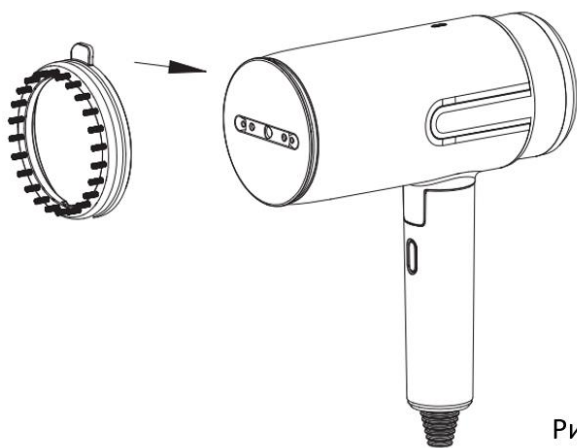

Рис.9

Примечание: если гладильная поверхность не успела остыть, не закрывайте ее накладкой голыми руками. В этом случае перчатки или ткань будут уместны.

Хранение

1. После использования отпаривателя вытащите вилку из розетки, закройте гладильную поверхность защитной накладкой (Рис.9) и сложите ручку (Рис.10) – после чего оставьте прибор в месте, недоступном для детей до полного остывания.

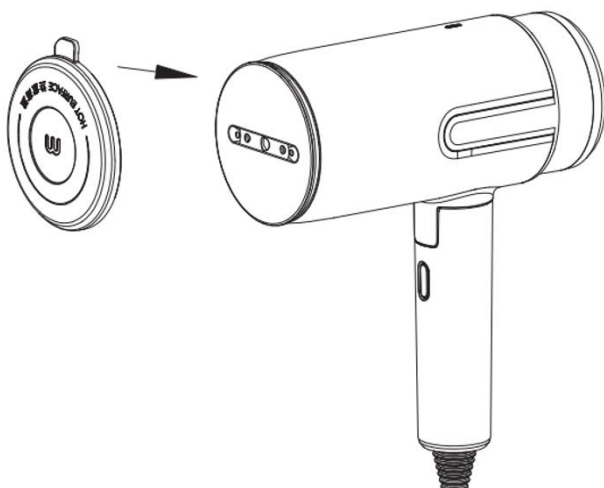

Рис.10



Рис.11

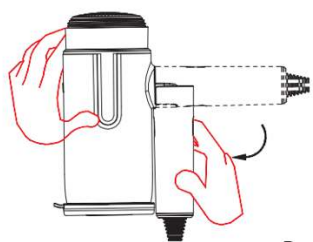

Рис.12

Примечания:

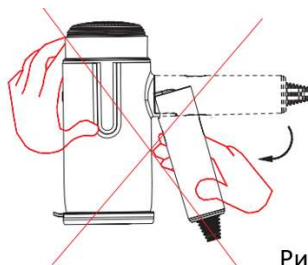
- Складывая ручку, избегайте попадания пальцев между ручкой и корпусом прибора, чтобы не прищемить пальцы (Рис. 11).
- Когда прибор не успел охладиться, поверхность гладильной насадки имеет высокую температуру. Не следует помещать прибор насадкой на гладильную доску или любую другую поверхность. (Рис.12)

2. После использования хорошо протрите прибор тряпкой, чтобы убрать с гладильной поверхности пятна и следы воды. Это позволит продлить срок службы прибора.

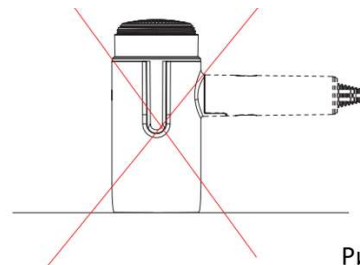
3. Когда не планируете использовать прибор на протяжении какого-то времени, складываете его на хранение или упаковываете – слейте воду из резервуара для воды. Убедитесь, что температура гладильной поверхности снизилась до комнатной температуры.

Очистка и техническое обслуживание

Минералы в водопроводной или не дистиллированной воде могут оседать в резервуаре, приводя к загрязнению, что влияет на эксплуатационные характеристики прибора. Пожалуйста, ознакомьтесь с инструкцией по эксплуатации средства для удаления накипи и очищайте прибор раз в два месяца.

1. Убедитесь, что прибор отключен от питания и остыл.
2. Подготовьте раствор 50 Мл (50% белый, прозрачный уксус и 50% воды).
3. Откройте клапан в резервуаре, залейте туда получившийся раствор и закройте клапан.
4. Закрепите резервуар в корпусе прибора и включите его.
5. В режиме влажной глажки распылите пар, пока раствор не закончится в резервуаре (рекомендуем использовать тряпку, на которую будет оседать пар, чтобы не повредить другие вещи).
6. Ополосните резервуар чистой водой и протрите насухо. Повторите эти шаги пока запах уксуса не исчезнет.

Защита окружающей среды



Пожалуйста, соблюдайте российское законодательство: сдавайте отработанные электрические изделия и устройства на надлежащий пункт переработки отходов.

Поддержка

Если у вас возникли проблемы с вашим прибором, пожалуйста, обратитесь в службу поддержки генерального сервисного партнера российского представительства Morphy Richards. Пожалуйста, приготовьтесь указать номер модели и серийный номер.

Форма приема обращений генерального сервисного партнера Morphy Richards в России компании BRAND ASC: <https://brandasc.ru/>

Телефон в России: 8 (800) 600-33-67

Если у вас есть какие-либо вопросы или комментарии, или вы хотите получить больше информации о продуктах Morphy Richards, обратитесь к нам онлайн:

Блог: <https://morphyrichards.su/blog>

Сайт: <https://morphyrichards.su>

Дополнительная гарантия в 2 года

Ваша стандартная гарантия 1 год продлевается еще на 12 месяцев при регистрации устройства в течение 30 дней с момента покупки. Чтобы получить 2 года гарантии, зарегистрируйтесь на странице: <https://morphyrichards.su/register>

Примечание: каждое устройство требует индивидуальной регистрации.

Обратите внимание, что 2-летняя гарантия действует только на территории Российской Федерации, Англии и Ирландии.

Стандартная гарантия в 1 год

Гарантия действительна, только если прибор используется в соответствии с прилагаемой инструкцией.

Важно сохранить чек розничного продавца в качестве доказательства покупки. Рекомендуем скрепить чек, гарантийный талон и хранить их вместе.

Серийный номер изделия и номер модели указан в маркировке каждого продукта.

Все продукты Morphy Richards прошли индивидуальную проверку качества перед выходом с фабрики. В маловероятном случае обнаружения неисправности прибора обратитесь в ближайший сервисный центр: <https://morphyrichards.su/servis>

В соответствии с исключениями, изложенными ниже (см. следующий пункт), неисправный прибор будет отремонтирован или заменен, и передан обратно покупателю. Если у вас есть подозрение на неисправность, прочитайте раздел «Устранение неисправностей» перед обращением в сервис.

Исключения

Производитель не несет ответственности в соответствии с условиями гарантии, если:

1. Неисправность была вызвана небрежным использованием или использованием вопреки рекомендации изготовителя, скачками напряжения, повреждениями при транспортировке.
2. Кабели повреждены из-за чрезмерных перегибов или приложения грубой силы.
3. Прибор использовался с неподходящим по параметрам источником напряжения.
4. Ремонт был предпринят лицами неуполномоченными осуществлять ремонт и обслуживание.
5. Прибор использовался для целей проката, на производстве, или не в целях домашнего использования.
6. Прибор приобретен бывшим в употреблении.
7. Morphy Richards оставляет за собой право не осуществлять тип обслуживания по гарантии на свое усмотрение.
8. Настоящая гарантия не предоставляет никаких прав, кроме тех, которые явно изложены выше, и не покрывает никаких претензий в отношении косвенных потерь или ущерба.

Гарантийный талон

Название оборудования	
Модель	
Дата продажи	От даты чека*
Срок гарантийной поддержки	12 мес.**

* Дата начала гарантии устанавливается датой чека продавца.

** Чтобы получить дополнительную гарантию еще на 12 мес. зарегистрируйте устройство на странице <https://morphyrichards.ru/register>

*** Талон действителен при предъявлении кассового или товарного чека.

Условия предоставления гарантии

1. Гарантийный ремонт оборудования производится при предъявлении клиентом гарантийного талона, кассового или товарного чека, в котором указан продавец, наименование товара, дата продажи. Актуальный список сервисных центров: <https://morphyrichards.ru/servis>
2. Доставка оборудования, подлежащего гарантийному ремонту, в сервисную службу и обратно осуществляется клиентом самостоятельно и за свой счет, если иное не оговорено в дополнительных письменных соглашениях.
3. Гарантийные обязательства не распространяются на материалы и детали, считающиеся расходными в процессе эксплуатации.

Брошюрка

Использование отпаривателя:

1. Достав отпариватель из упаковки, разложите складную ручку на 90° (Рис. 1).



Рис.1

2. Добавьте воду в резервуар: отсоедините его от корпуса (Рис. 2), откройте клапан (Рис. 3), налейте воду, закройте клапан, установите в корпусе устройства (Рис. 4).



Рис.2

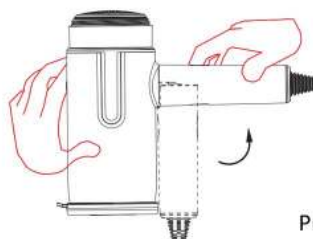

Рис.3

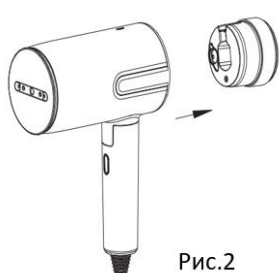

Рис.4

3. Устройство готово к глажке.

Режимы глажки:

- Режим ожидания: подключите отпариватель к источнику питания, после чего синий индикатор наверху корпуса медленно замигает (Рис. 5).
- Режим сухой глажки: нажмите один раз на кнопку включения, синий индикатор начнет мигать быстрее, и гладильная поверхность начнет нагреваться. Прибор готов к сухой глажке, когда голубой индикатор горит, не мигая (Рис. 5).
- Отпаривание: после того, как гладильная поверхность нагреется, повторно нажмите на кнопку включения. После чего пар станет поступать из отверстий в гладильной поверхности для глажения.



Рис.5

Примечание:

1. При непрерывном подключении к источнику питания режим отпаривания будет доступен в течение 6 мин и потом остановится автоматически. По окончании режима отпаривания 10 мин спустя, без дополнительных манипуляций и настроек, прибор также автоматически отключится.

2. Чтобы остановить выделение пара, повторно нажмите на кнопку включения.
3. Чтобы отключить чайник, вытащите шнур питания из розетки.

Использование триммера:

Для включения триммера нажмите кнопку на задней стороне ручки (Рис. 6), после чего можно приступать к удалению катышек.



Рис.6

Примечание: при непрерывном питании режим триммера будет функционировать до 10 мин, после чего остановится автоматически.

Режим глубокой очистки:

Когда одежда требует глубокой чистки, установите щетку на гладильную поверхность (Рис. 8). С помощью нее можно совершать два действия одновременно: отпаривать и чистить одежду.

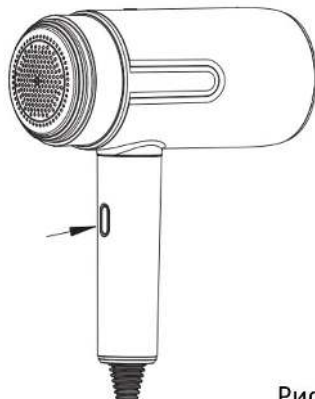

Рис.8

Защитная крышка против ожогов:

Прежде чем использовать триммер, закройте защитной накладкой гладильную поверхность. Это позволит избежать ожогов при случайном нажатии на кнопку отпаривателя в процессе работы триммера (Рис.9).

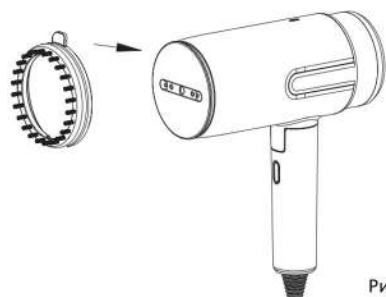
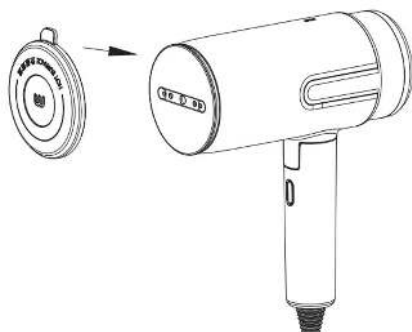

Рис.9

