

reoka

Пайдалану бойынша нұсқаулық

Көкөністер мен жемістерге
арналған кептіргіш
RKFD-MD808

Құрметті сатып алушы

Сеніміңізге рахмет.

РЕОКА өз өнімдерінің сапасы мен бірегей стиліне үлкен мән береді. Біз сізге функционалдылық пен дизайнның жоғары стандарттарына сай жасалған және жасалған өнімдерді ұсынуға қуаныштымыз. Құрылғыны қолданар алдында қауіпсіздігіңізге қатысты маңызды ақпаратты және құрылғыны дұрыс пайдалану мен күтуге қатысты ұсыныстарды қамтитын осы нұсқаулықты мұқият оқып шығыңыз. РЕОКА ас үйімен және тұрмыстық техникамен күн сайын жақсырақ болады.

Саған қамқорлықпен, РЕОКА

Құрылғы мақсаты

Құрылғы тамақ өнімдерін кептіруге арналған.

Сақтық шаралары

1. Құрылғыны сыртта пайдаланбаңыз.
2. Құрылғыны қатаң түрде мақсатына сай пайдаланыңыз.
3. Бұл құрылғы балалардың немесе физикалық, сенсорлық немесе ақыл-ой қабілеттері шектеулі адамдардың қауіпсіздігіне жауапты біреудің қадағалауынсыз пайдалануына арналмаған. Балалардың құрылғымен ойнамауын қадағалаңыз.
4. Құрылғыны қуат көзіне қоспас бұрын, үйдегі электр жүйесінің кернеуі техникалық сипаттамаларға сәйкес келетініне көз жеткізіңіз.
5. Қосылған құрылғыны, электр ашасын немесе қуат сымын дымқыл қолмен ұстамаңыз.
6. Пакетке кірмеген қосымша керек-жарақтарды пайдалану сізді кепілдік қызмет көрсету құқығынан айырады.
7. Зақым келтірмеу үшін осы құрылғымен бірге берілген керек-жарақтарды басқа мақсаттарда және/немесе ұқсас өнімдермен бірге пайдаланбаңыз.
8. Құрылғыны тұрақты, тегіс жерге қойыңыз. Оны еңкейтілген және/немесе шүберекпен жабылған бетке қоймаңыз.
9. Құрылғыға ешбір зат қоймаңыз.
10. Ыстық ауа шығатын саңылауларды жаппаңыз немесе оларға кез келген зат салмаңыз.
11. Құрылғыны қосқан сайын оны тексеріңіз. Құрылғыны, әсіресе қуат сымы зақымданған болса, қоспаңыз. Өкілетті қызмет көрсету орталығына хабарласыңыз.
12. Қуат сымын ешбір жолмен өзгертпеңіз немесе ұзартпаңыз.
13. Құрылғыны сымнан ұстау арқылы ажыратуға тыйым салынады: ашаны пайдаланыңыз. Қуат сымын кез келген затқа байламаңыз немесе оны бұрамаңыз.
14. Алғаш рет іске қосқан кезде, иістің пайда болуы тым күшті болмаса, ақаулық болып табылмайды.
15. Құрылғыны сұйық өнімдерді кептіру үшін пайдаланбаңыз.
16. Үздіксіз пайдаланудың максималды уақыты 72 сағаттан аспауы керек. Осы уақыттан кейін құрылғыны пайдаланудан үзіліс жасаңыз.
17. Құрылғыны қуат көзінен ажыратыңыз:
 - жылжыту/тазалау алдында;
 - егер Сіз оны ұзақ уақыт бойы пайдаланбасаңыз;
 - егер Сіз үй-жайдан кетсеңіз.

Құрылғы схемасы

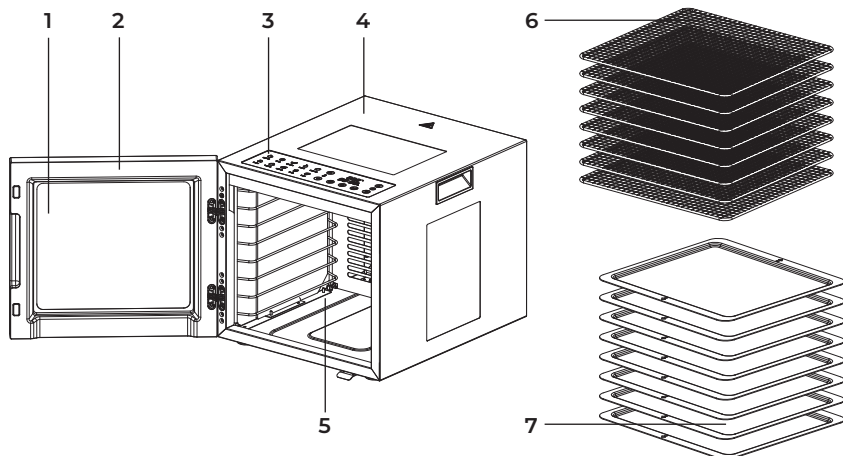

1. Терезе.
2. Есік.
3. Басқару панелі.
4. Жақтау.
5. Ішкі камера.
6. Торлы науалар.
7. Сұйықтық/зефирге арналған науалар.

Басқару панелі

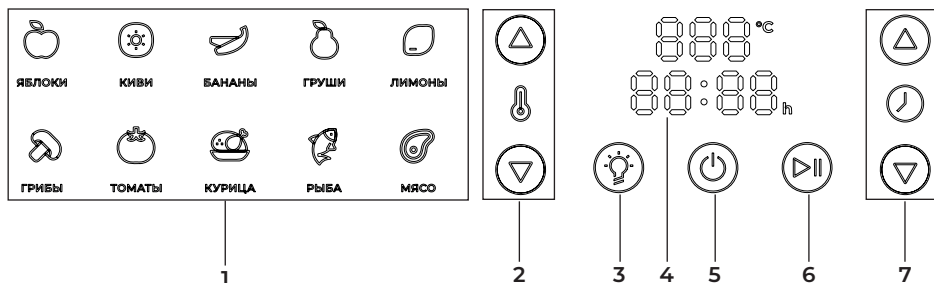

1. Автоматты кептіру бағдарламалары.
2. Температураны жоғарылатуға/төмендетуге арналған түймелер.
3. «Жарықтандыру» түймесі.
4. Дисплей.
5. «Қуат» түймесі.
6. «Бастау/Кідірту» түймесі.
7. Уақытты көбейту/азайту түймелері.

Жылдам пайдаланушы нұсқаулығы

1. Құрылғыны тұрақты және тегіс жерге қойыңыз.
2. Есікті ашу.
3. Тор мен сұйық/зефир науасын алып тастап, оларды жуыңыз.
4. Дайындамаларды паллеттерге қойып, камераға салыңыз. Тор науаларды сұйық/зефир науаларының үстіне қою керек.
5. Есікті жабыңыз.
6. Құрылғыны электр желісіне қосыңыз.
7. Басқару тақтасын пайдаланып қажетті опцияларды таңдаңыз.

1

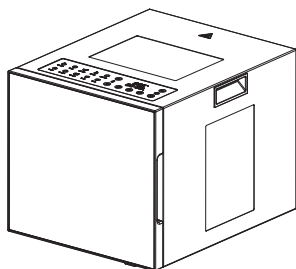

2

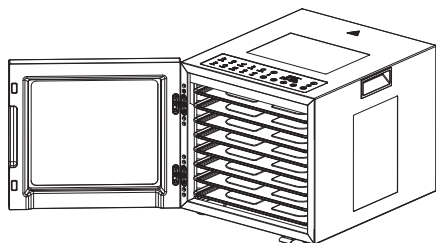

3

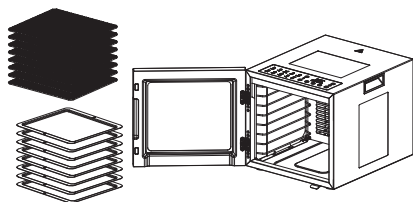



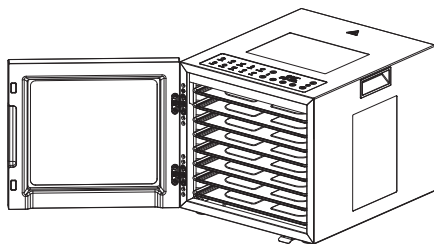

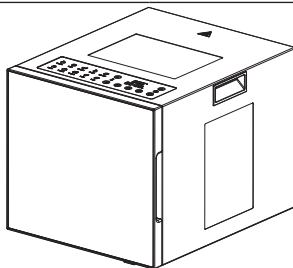

4



5



Пайдалану

1. Тамақты камераның ішіндегі қолайлы науаға салып, есікті жабыңыз.
2. Құрылғыны электр желісіне қосыңыз.
3. Қуат түймесін басыңыз.
4. Сәйкес түймені бір рет басу арқылы басқару тақтасында қажетті бағдарламаны таңдаңыз. Бағдарламадан бас тарту үшін сол түймені 2 рет басыңыз. Бағдарламаны тоқтатқаннан кейін оны қайтадан таңдауға болады.
5. Қажетті температураны 35–75 °С аралығында орнатыңыз. Температураны 5 °С жоғарылату/төмендету үшін  /  түймелерін пайдаланыңыз.
6. Қажетті әзірлеу уақытын 1–48 сағат диапазонында орнатыңыз. Пісіру уақытын көбейту/азайту үшін  /  түймелерін пайдаланыңыз. Әр басқан уақытты 30 минутқа арттырады/азайтады.
7. Бағдарламаны бастау үшін  түймесін басыңыз.
8. Камера ішіндегі жарықтандыруды өзіңізге ыңғайлы кез келген уақытта қосуға/өшіруге болады. Ол үшін  түймесін басыңыз.

Автоматты бағдарламалар

Құрылғымен жұмыс істегенде, 10 автоматты бағдарламаның 1-ін таңдауға немесе рецептіңізге сәйкес уақыт пен температураны өзіңіз орнатуға болады, әсіресе қажет өнім үшін автоматты бағдарлама болмаса.

Өнім										
	Яблоки	Киви	Бананы	Груши	Лимоны	Грибы	Томаты	Курица	Рыба	Мясо
Темп. (°C)	75			70	75		65	75		
Уақыт (сағ)	9	12		8	12	10	8	7	12	7

Өнімдерді дайындау және өңдеу бойынша ұсыныстар

Кептіру уақыты бөліктердің өлшеміне, ауа ылғалдылығына және өнімнің өзіндегі ылғалдылыққа байланысты болуы мүмкін. Жоғары сапалы кептірілген көкөністер үшін піскен, қатты өнімді таңдаңыз. Жемістер мен көкөністерді турап, дәрумендердің жоғалуын азайту үшін кептіру шкафына тез қою керек.

Дайындық

Көкөністерді мұқият жуыңыз, шірік жерлер мен құйрықтарды алып тастаңыз. Олар әдетте өткір пышақпен, тағамдық процессормен және т.б. қалыңдығы 5 мм кесектерге. Бұл біркелкі кептіруді қамтамасыз етеді. Бұршақ бұршақтары мен спаржа үлкен бұрышпен кесіледі.

Алдын ала өңдеу

Бұршақ пен бұршақты бумен пісіру керек, олардың түсін сақтау, құрамындағы химиялық өзгерістерді тоқтату және шіруге әкелетін микроорганизмдерді жою керек. Сонымен қатар, бу тері тесігін ашады және кептіру уақытын қысқартады.

Бумен өңдеу

Тығыз қақпағы бар кәстрөлді 20 мм қайнаған сумен толтырыңыз. Туралған көкөністерді арнайы торға салып, қақпақпен жабыңыз. Содан кейін пісіру процесін тоқтату үшін оларды суық суға салыңыз. Торды шайқау арқылы суды ағызыңыз және кептіру сөрелеріне қоймас бұрын қағаз сүлгімен құрғатыңыз.

Микротолқынды пеште өңдеу

Бумен пісірудің орнына туралған көкөністерді микротолқынды пешке салып, мезгіл-мезгіл араластыра отырып, қалыпты түрде 2 минут пісіріңіз. Осыдан кейін оны кептіргішке салуға болады.

Құрғақтығын тексеріңіз

Салқындатылған бөлікті алыңыз, оны бүгіңіз және жыртыңыз. Ол жұмсақтықсыз немесе ылғал тамшыларысыз өте қатты және қатты болуы керек.

Қалпына келтіру

1 кесе кептірілген көкөністерге 1/2 кесе су қосыңыз, отырыңыз (шамамен 20 минут), содан кейін рецепттеріңізде қолданыңыз. Қайнаған су қалпына келтіру процесін тездетеді. Сорпалар немесе бұқтырылған тағамдар үшін кептірілген көкөністерді алдын ала жібiтпей тікелей табаға қосыңыз, олар пісірген кезде қайта құрылады.

Ұнтақталған кептірілген көкөністер

Пияз, сарымсақ, саңырауқұлақ, балдыркөк сияқты кептірілген көкөністерді блендерде ұнтақтап, дәмдеуіштерді, сорпаларды және салаттарды дайындауға қолдануға болады.

Қызмет көрсету және күтім

- Құрылғыны әр қолданғаннан кейін бірден тазалаңыз.
- Тазалау алдында құрылғыны өшіріп, желіден ажыратып, суығанша күтіңіз.
- Керек-жарақтарды 5-беттегі схемамаға сәйкес алып тастап, бөлек тазалаңыз.
- Құрылғыны суға немесе басқа сұйықтықтарға батырмаңыз немесе ағын сумен шаймаңыз.
- Тазалау үшін ағартқышты, абразивті немесе агрессивті жуғыш заттарды (мысалы, бензин, ацетон, спирт) қолданбаңыз.
- Құрылғыны дымқыл жұмсақ шүберекпен сүртіңіз.
- Тазалап болғаннан кейін келесі пайдалану алдында құрылғыны және барлық керек-жарақтарды құрғатыңыз.

Техникалық сипаттамалары

- Сауда белгісі: Reoka.
- Үлгісі: RKFD-MD808.
- Қуаты: 850 Вт.
- Қорғау дәрежесі: IPX0.
- Сымды бекіту түрі: Y.
- Желі параметрлері: 220–240 В ~ 50 Гц.
- Электрлік қорғаныс класы электр тогының соғуы: I.
- Температура диапазоны: 35–75 °С.
- Пісіру уақыты диапазоны: 1–48 сағат.
- Құрылғы өлшемдері: 403 × 331 × 310 мм.
- Корпус материалы: металл.

Жинақталым

- Құрылғы.
- Тот баспайтын болаттан жасалған тор науа — 8 дана.
- Сұйықтық пен пастилалар арналған пластик науа — 8 дана.
- Пайдалану бойынша нұсқаулық.

Ықтимал проблемалар және олардың шешімі

Назар аударыңыз! Егер кестеде көрсетілген шешім көмектеспесе, сіз уәкілетті қызмет көрсету орталығына хабарласуыңыз керек.

Проблема	Шешім
Кептіргіш жұмыс істемейді	Құрылғының жұмыс істейтін розеткаға қосылғанын тексеріңіз. Қуат кәбілінің тұтастығын тексеріңіз. Кәбіл зақымдалған болса, уәкілетті қызмет көрсету орталығына хабарласу керек
Басқару тақтасы жанбайды	Құрылғының желі қосылымын тексеріңіз

Қате кодтары

Қате коды	Қатенің себебі және сипаттамасы	Шешім
E1	<i>Электр тізбегінің үзілуі: дисплейде E1 қате коды жыпылықтайды және құрылғы үш рет дыбыстық сигнал береді (Экранда қате коды пайда болғанда, қуат түймешігінен басқа барлық түймелер қолжетімсіз болады)</i>	Құрылғыны қуат көзінен ажыратыңыз. Электр ақауы шешілгеннен кейін жұмысты жалғастырыңыз
E3	<i>Қысқа тұйықталу: дисплейде E3 қате коды жыпылықтайды және құрылғы үш рет дыбыстық сигнал береді (Экранда қате коды пайда болғанда, қуат түймешігінен басқа барлық түймелер қолжетімсіз болады)</i>	

Монтаждау, сақтау, тасымалдау (тасу), өткізу және кәдеге жарату ережелері мен шарттары

- Құрылғы қандай да болмасын монтаждауды немесе бекітуді талап етпейді.
- Құрылғыны қаптамада, өндірушінің және тұтынушының жылытылатын үй-жайларында ауаның 5 және 40 °С аралығындағы температурада және ауаның 80%-дан аспайтын салыстырмалы ылғалдылығында сақтау керек. Үй-жайда жемірілуді тудыратын жегі қоспалар (қышқылдардың, сілтілердің булары) болмауы тиіс.
- Құрылғының тасымалдануы құрғақ ортада жүзеге асырылуы тиіс.
- Құрылғы ұқыпты өңдеуді талап етеді, оны шаң, кір, соққы, ылғал, от және т.б. әсерінен қорғаңыз.
- Құрылғыны сату жергілікті заңнамасына сәйкес жүргізілуі керек.
- Бұйымның қызмет ету мерзімі аяқталғаннан кейін оны қарапайым тұрмыстық қоқыспен бірге тастауға болмайды. Оның орнына, ол федералды немесе жергілікті заңнамаға сәйкес қайта өңдеу және қайта өңдеу үшін электрлік және электронды жабдықты тиісті қабылдау бекетіне қайта өңдеуге жіберіледі. Осы бұйымды дұрыс жоюды қамтамасыз ете отырып, сіз табиғи ресурстарды үнемдеуге және қоршаған ортаға және адамдардың денсаулығына зиян келтірмеуге көмектесесіз. Бұл бұйымды қабылдау және жою бекеттері туралы қосымша ақпаратты жергілікті муниципалды органдардан немесе тұрмыстық қалдықтарды шығаратын кәсіпорыннан алуға болады.
- Құрылғының ақаулығы анықталған жағдайда, тез арада авторландырылған сервистік орталыққа хабарласу немесе құрылғыны кәдеге жарату керек.

Қосымша ақпарат

Өндіруші: Сапстронг Электрик Эпплайнсис (Дунгуань) Ко., Лтд.

6-ші қаб., 1-ғим., № 2, Пулун Норт 1-ші көш., Танся, Дунгуань қ., Гуандун пров., Қытай.
Қытайда жасалған.

Импортер / юр. лицо, принимающее претензии в Республике Казахстан:

ТОО «ДНС КАЗАХСТАН», г. Астана, р-н Сарыарқа, пр-т Сарыарқа, зд. 12, Республика Казахстан.

Импорттаушы / Қазақстан Республикасында талаптар қабылдайтын заңды тұлға: «DNS QAZAQSTAN (ДНС КАЗАХСТАН)» ЖШС, Астана қ-ы, Сарыарқа ауданы, Сарыарқа д-лы, 12 ғ-т, Қазақстан Республикасы.

Адрес электронной почты / электронды пошта мекен-жайы: info@dns-shop.kz

Тауар КО ТР (ЕАЭО) талаптарына сәйкес келеді.

Өнімнің сапасын жақсарту үшін ерекшеліктер, өнім туралы ақпарат және оның сыртқы түрі пайдаланушыға алдын ала ескертусіз өзгертілуі мүмкін.

Өндіріс күні пайдаланушы нұсқаулығының орыс тіліндегі нұсқасында көрсетілген.



Өндіруші келесі жағдайларда кепілдік міндеттемелерге ие болмайды:

- Кепілдік мерзімі аяқталды.
- Егер жеке (тұрмыстық, отбасылық) қажеттіліктерге арналған бұйым кәсіпкерлік қызметті жүзеге асыру үшін, сондай-ақ оның тікелей міндетіне сәйкес келмейтін басқа мақсаттарда пайдаланылған болса.
- Өндіруші бұйымды пайдалану кезінде пайдаланушы нұсқаулығының талаптарын бұзу, бұйымды орнату және оған қызмет көрсету жөніндегі ұсынымдарды, қосу ережелерін (бұйымның өзіне де, онымен байланысты бұйымдарға да сәйкес келмейтін желілік кернеудің әсері нәтижесінде туындаған қысқа тұйықталулар), бұйымды сақтау және тасымалдау кезінде өнім иесі және/немесе үшінші тұлғалар шеккен ықтимал материалдық, моральдық және өзге де зиян үшін жауапты болмайды.
- Механикалық зақымданудың барлық жағдайлары: өнімді пайдалану кезінде алынған сызаттар, жарықтар, деформациялар, соққы іздері, майысулар, кептелістер және т.б.
- Түрлендірулерді, рұқсат етілмеген жөндеулерді осындай жұмыстарды жүргізуге уәкілетті емес адамдар жүргізген жағдайлар. Егер ақаулық конструкцияны немесе бұйымның схемасын өзгерту, Өндіруші қарастырмаған сыртқы құрылғыларды қосу, Қазақстан Республикасының заңнамасына сай сәйкестік сертификаты жоқ құрылғыны пайдалану салдарынан туындаған болса.
- Егер бұйымның ақауы еңсерілмейтін күштің әсерінен (табиғи элементтер, өрт, су тасқыны, жер сілкінісі, тұрмыстық факторлар және Өндірушіге тәуелді емес басқа жағдайлар) немесе Өндіруші болжай алмаған үшінші тұлғалардың әрекеттерінен туындаса. Бұйымның толық немесе ішінара істен шығуына алып келген бұйымның ішіне бөгде заттардың, өзге денелердің, заттектердің, сұйықтықтардың, жәндіктердің немесе жануарлардың түсуінен, агрессивті ортаның әсерінен, жоғары ылғалдылықтан, жоғары температуралардан туындаған ақау.
- Бұйымды сәйкестендіру (сериялық нөмірі) жоқ немесе сәйкес келмейді. Егер зақымданулар (кемшіліктер) зиянды бағдарламалық қамтаманың; БҚ ұсынушысының осы қызметті ұсынбауына байланысты мүмкіндігінсіз бұйымның бағдарламалық ресурстарына қолжетімділіктің болмауына әкеп соққан құпиясөздерді (кодтарды) оларды жинау/қалпына келтіру мүмкіндігінсіз орнату, ауыстыру немесе жою әсерінен туындаса.
- Егер жұмыстың ақаулықтары қуат беруші, кәбілдік, телекоммуникациялық желілердің, радиосигнал қуатының стандарттарға немесе техникалық регламенттеріне сәйкес келмеуінен, оның ішінде бедер ерекшеліктерінен және басқа да осыған ұқсас сыртқы факторлардан, бұйымның желі әрекет ететін шекарада немесе аймақтан тыс жерде пайдаланылуынан туындаған болса.
- Егер зақымданулар стандартты емес (түпнұсқалық емес) және/немесе сапасыз (зақымданған) шығыс материалдарын, керек-жарақтарды, қосалқы бөлшектерді, қуат беру элементтерін, әртүрлі үлгідегі ақпарат тасымалдағыштарды (CD, DVD дискілерді, жад карталарын, SIM карталарын, картридждерді қоса алғанда) пайдаланудан туындаса.
- Егер кемшіліктер үйлесімсіз контентті (әуендерді, графиканы, бейне және басқа файлдарды, Java қосымшаларын және оларға ұқсас бағдарламаларды) алуға, орнатуға және пайдалануға байланысты туындаған болса.
- Осы бұйыммен жанасып жұмыс істейтін басқа жабдыққа келтірілген залалға.



Кепілдік талоны

SN/IMEI: _____

Кепілдікке қойылған күні: _____

Өндіруші бүкіл кепілдік мерзімі ішінде құрылғының үздіксіз жұмыс істеуіне, сондай-ақ материалдар мен жинақтарда ақаулардың болмауына кепілдік береді. Кепілдік кезеңі бұйымды сатып алған сәттен басталады және тек қана жаңа өнімдерге қолданылады.

Кепілдік қызмет көрсетуге пайдаланушы нұсқаулығына сәйкес бұйымды пайдалану шартымен кепілдік мерзімі ішінде тұтынушының кесірінен істен шықпаған элементтерді тегін жөндеу немесе ауыстыру кіреді. Элементтерді жөндеу немесе ауыстыру уәкілетті сервистік орталықтардың аумағында жүргізіледі.

Кепілдік мерзімі: 36 ай.

Пайдалану мерзімі: 42 ай.

Сервистік орталықтардың өзекті тізімі келесі мекенжай бойынша:

<https://www.dns-shop.kz/service-center/>

Кепілдік міндеттемелер және тегін сервистік қызмет көрсету, егер оларды ауыстыру бұйымды бөлшектеуге байланысты болмаса, тауардың жиынтықтылығына кіретін, төменде аталған керек-жарақтарға қолданылмайды:

- ҚБП (Қашықтан басқару пультіне) арналған қуат элементтері (батареялар).
- Жалғағыш кәбілдер, антенналар және оларға арналған жалғастырғыш тетіктер, құлаққаптар, микрофондар, «HANDS-FREE» құрылғылары; жиынтықта жеткізілетін әртүрлі типтегі ақпарат тасымалдағыштар, бағдарламалық құрал (БҚ) және драйверлер (бұйымның қатты магниттік дискілердегі жинақтағышқа алдын ала орнатылған БҚ-ны қоса алғанда, бірақ онымен шектелмей), сыртқы енгізу-шығару құрылғылары және манипуляторлар.
- Қаптар, сөмкелер, белдіктер, тасымалдауға арналған баулар, монтаждық керек-жарақтар, құрал-саймандар, бұйымға қоса берілетін құжаттама.
- Табиғи тозуға ұшырайтын шығын материалдары мен бөлшектер.



ПАЙДАЛЫ РЕЦЕПТЕР:

Өрік → Кептірілген өрік

Кептірілген өріктерді дайындау үшін піскен өрікті пайдаланыңыз. Жартысын кесіп, шұңқырларды алып тастаңыз. Кесетін жағын жоғары қаратып кептіргіш елекке бір қатарға қойыңыз.

Температура: 60–65 °C | Уақыты: 18–20 сағат

Алхоры → қара өрік

Венгриялық итальяндық сорт кептіруге жақсырақ. Толық піскен жемістер кептірілген, жақсырақ қара күлгін түсті. Тұтыну: 4,3 кг жаңа піскен алхоры = 1 кг қара өрік. Сұрыптау кезінде зақымдалған жемістерді алып тастаңыз. Үлкен қара өріктерді екіге бөліп, шұңқырларды алып тастаңыз. Кішкентай жемістерді тұтас кептіруге болады. Кептіруді тездету үшін ағарту әдісін қолданыңыз: қара өрікті 5–10 секундқа ас содасының қайнаған ерітіндісіне (1 литр суға 10–15 г) батырыңыз. Суық суға салқындайтыңыз. Су ағып кетсін. Шикізатты паллетке біркелкі орналастырыңыз. Тиісті алдын ала өңдеу кезінде теріде жұқа тор пайда болуы керек. Егер концентрация күшті болса, тері қатты жарақаттануы мүмкін.

Температура: 60 °C | Уақыты: 10–14 сағат

Жүзім → Мейіз

Қантты сорттарды таңдаңыз. Пайдалы қасиеттерінің саны бойынша қара мейіз ашықтан жоғары. Төмен сапалы жидектерді сұрыптап, алып тастағаннан кейін, ыңғайлы алдын ала өңдеу үшін шоқтарды кішігірім кластерлерге бөліңіз. Ағарту: Жуғаннан кейін жеке шеткаларды қайнаған сода ерітіндісіне (0,5%) 2–3 секундқа батырыңыз — дереу суық суға түсіріңіз. Су ағып кетсін. Аздап кептірілген жидектерді шоқтардан бөліп, оларды біркелкі науаға салыңыз. Егер сіз сұлтандар сияқты кішкентай жидектері бар сорттарды қолдансаңыз, жидектер кептіруден кейін шөгіп, електен саңылаулар арқылы құлап кетуі мүмкін екенін есте сақтаңыз. Сондықтан қосымша тор науаны пайдалануды ұсынамыз.

Кептіруден кейін өнімді толығымен салқындағанша ауада қалдырыңыз.

Температура: 60 °C | Уақыты: 8–26 сағат

Кептірілген жидектер

Кептіру үшін тек піскен жидектер қолданылады. Піспеген және піскен жидектер кептіруге жармайды. Жидектерді сұрыптап, оларды қоқыс пен қоспалардан тазалаңыз. Елекке бір қатарға қойыңыз.

Бірнеше кезеңде кептіру:

1. Температура: 40 °C | Уақыты: 2–3 сағат
2. Температура: 60 °C | Уақыты: 12–20 сағат

Циклдардың саны жидектердің мөлшері мен ылғалдылығына байланысты.

