

reoka

Пайдалану бойынша нұсқаулық

Үтік
RKI-3000E

Құрметті сатып алушы

Сеніміңізге рахмет.

РЕОКА өз өнімдерінің сапасы мен бірегей стиліне үлкен мән береді. Біз сізге функционалдылық пен дизайнның жоғары стандарттарына сай жасалған және жасалған өнімдерді ұсынуға қуаныштымыз. Құрылғыны қолданар алдында қауіпсіздігіңізге қатысты маңызды ақпаратты және құрылғыны дұрыс пайдалану мен күтуге қатысты ұсыныстарды қамтитын осы нұсқаулықты мұқият оқып шығыңыз. РЕОКА ас үйімен және тұрмыстық техникамен күн сайын жақсырақ болады.

Саған қамқорлық жасаймын, РЕОКА

Құрылғы мақсаты

Үтік киімдегі әжімдер мен қыртыстарды тегістеуге арналған.

Сақтық шаралары

- Үтікті тек мақсатына сай пайдаланыңыз.
- Құрылғыны қуат көзіне қоспас бұрын, үйдегі электр желісінің кернеуі жерге түйықталған техникалық сипаттамаларға сәйкес келетініне көз жеткізіңіз. Сәйкес келмеген жағдайда сатып алған жеріңізге хабарласыңыз.
- Қолданар алдында сымды толығымен босатыңыз.
- Құрылғыны қоспас бұрын сым мен ашаның құрғақ екеніне көз жеткізіңіз.
- Үтікті розеткаға қосулы қараусыз қалдырмаңыз, ашаны розеткадан суырып, құралды тік күйге қойыңыз.
- Өртті болдырмау үшін үтікті жанғыш заттардың жанына қоймаңыз.
- Күйіп қалмас үшін ыстық беттерге, қыздырғыш элементке, ыстық суға немесе бу ағынына немесе денеге киілген киімдерді үтіктеуге болмайды.
- Үтікті сумен толтырмас бұрын немесе қалған суды төгу алдында розеткадан ажыратыңыз.
- Үтікті суға немесе басқа сұйықтықтарға батырмаңыз.
- Зақымдалған кәбілмен үтікті пайдаланбаңыз.
- Қуат сымы зақымдалған болса, уәкілетті қызмет көрсету орталығына хабарласыңыз.
- Дистилденген суды пайдалану ұсынылады. Өртүрлі қоспаларды пайдалану бу тесігінің бітелуіне әкелуі мүмкін.
- Қуат көзінің шамадан тыс жүктелуін болдырмау үшін үтікті басқа қуатты құрылғылармен бір уақытта пайдаланбаңыз.
- Бұл құрылғы балалардың немесе физикалық, сенсорлық немесе ақыл-ой қабілеттері шектеулі адамдардың қауіпсіздігіне жауапты біреудің қадағалауынсыз пайдаланылуына арналмаған. Балалардың құрылғымен ойнамауын қадағалаңыз.
- Үтікті розеткадан ажырату үшін ешқашан сымнан тартпаңыз.
- Үтікті қолданып, тегіс және тұрақты жерде қалдыру керек.
- Үтікті құлаған, көзге көрінетіндей зақымдалған немесе су ағып кеткен болса, қолданбаңыз.
- Бу ағынын адамдарға немесе жануарларға бағыттамаңыз.
- Сымның ыстық беттерге тиіп кетпеуіне көз жеткізіңіз.
- Сақтау алдында үтікті пайдаланғаннан кейін толық суығанша күтіңіз.
- Үтікті балалардың жанында қолданғанда абай болыңыз.

Құрылғы схемасы

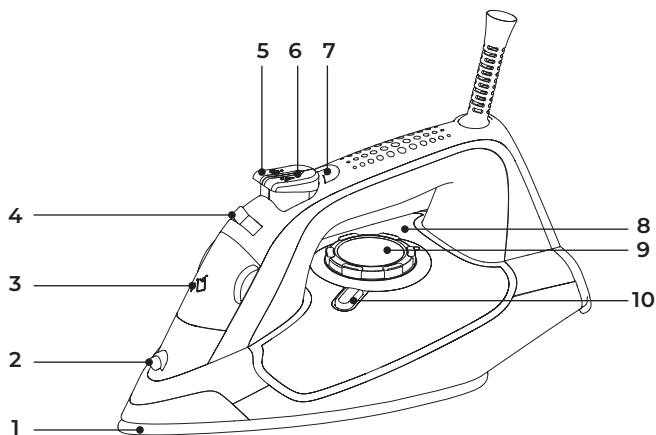

1. Табан.
2. Су бүріккіш.
3. Су ыдысының қақпағы.
4. Бу беру реттегіші.
5. Буды күшейту түймесі.
6. Су беру түймесі.
7. Жарық индикаторы.
8. Су ыдысы.
9. Температура реттегіші.
10. Өзін-өзі тазалау түймесі.

Жинақталым

- Үтік.
- Өлшегіш стакан.
- Пайдалану бойынша нұсқаулық.

Бірінші қолданар алдында

- Үтікті алғаш рет пайдаланған кезде тән иіс сезілуі мүмкін – бұл үтіктің ішкі бөліктеріндегі қалған май, біраз уақыттан кейін иіс жоғалады, бұл қалыпты жағдай.
- Алғашқы қолданар алдында үтіктің табанындағы барлық жапсырмалар мен қорғаныш пленканы алып тастаңыз. Табанды жұмсақ шүберекпен сүртіңіз.
- Табандарды таза ұстаңыз: металл заттарға (мысалы, ілгіштерге, түймелерге және найзағайларға) дәрекі тиіп кетпеңіз.
- Табиғи жүннен жасалған маталар (100% жүн) үтіктегеннен кейін жылтыр болуы мүмкін. Бу реттегішін максималды күйге қойып, құрғақ шүберекпен үтіктеген жөн.

Сумен толтыру

1. Үтікті қолыңызға алыңыз және оны 45° бұрышпен еңкейтеңіз, су тесігінің қақпағын ашыңыз.
2. Контейнерге су құйыңыз.

ЕСКЕРТПЕ: дистилденген суды пайдалану ұсынылады. Су ыдысына химиялық қоспаларды қоспаңыз.

3. Үтіктен артық суды сүртіңіз; су тесігінің қақпағын жабыңыз.

ЕСКЕРТПЕ: үтіктеу кезінде үтікті алға қарай тым еңкейтпеңіз, себебі толтыру тесігінен су ағып кетуі мүмкін.

Құрғақ үтіктеу

1. Үтіктеу алдында барлық заттарды мата түріне қарай сұрыптаңыз. Үтіктеуді төмен температураны қажет ететін маталардан (синтетикалық маталар, жібек және т.б.) бастап, одан жоғары температураны қажет ететін матаға (жүн, мақта, зығыр, т.б.) көшуді ұсынамыз.
2. Үтікті тік күйге қойып, температура реттегішін минимумға орнатыңыз.
3. Үтікті қуат көзіне қосыңыз және қажетті қыздыру температурасын орнатыңыз. Бу реттегішін МИНИМУМ мәніне орнатыңыз. Қажетті температураға дейін қыздырғаннан кейін индикатор шамы сөнеді.

Бумен үтіктеу

1. Контейнерге су құйыңыз.
2. Үтікті тігінен орналастырып, оны қуат көзіне қосыңыз.
3. Температура реттегішін максимумға орнатыңыз. Әйтпесе, үтіктің табанынан су тамшылайды.
4. Жарық индикаторы сөнгенше күтіңіз.
5. Бу реттегішті қажетті күйге орнатыңыз (бу ағынын арттыру үшін реттегішті сағат тіліне қарсы бұраңыз, оны сағат тіліне қарсы бұраңыз).

ЕСКЕРТПЕ: Үтіктің табанына зақым келтірмеу үшін бұл режимді синтетикалық маталарды, нейлонды, табиғи және жасанды жібекті үтіктеу үшін пайдалану ұсынылмайды.

«Бу соққысы» функциясы

Бумен үтіктеу кезінде қолданылады. Бұл функцияны пайдаланып, үтіктеуге қиын киімнің бүктемелерін және басқа жерлерін тегістеуге болады.

- Бу түймесін басыңыз.
- Көбірек бу шығару үшін пернені екінші рет баспас бұрын бірнеше секунд күтіңіз.

ЕСКЕРТПЕ: функцияны қолданбас бұрын, ыдысты максималды деңгейге дейін сумен толтырыңыз. Су ағып кетпес үшін бу түймесін 5 секундтан артық баспаңыз.

«Су бүрку» функциясы

- Контейнерді сумен толтырыңыз.
- Бүрку түймесін басыңыз.

ЕСКЕРТПЕ: бүрку функциясы құрғақ үтіктеу және бумен үтіктеу режимдерінде қол жетімді.

«Өзін-өзі өшіру» функциясы

Үтік 30 секундтан астам әрекетсіздік жағдайында өзін-өзі өшіру функциясымен жабдықталған. көлденең күйде және 8 минут бойы. тік күйде. Өздігінен сөнген кезде қорпустағы индикатор жыпылықтай бастайды. Оны қайта қосу үшін үтікті көтеріңіз.

Матаның түріне байланысты жылу деңгейлері:

НАЗАР АУДАРЫҢЫЗ:  белгісі өнімді үтіктеуге болмайтынын білдіреді.

 — нейлоннан, жібектен жасалған бұйымдарға жарамды ең төменгі қыздыру дәрежесі;

 — орташа жылу, жүннен жасалған бұйымдарға жарамды;

 — максимум жылу деңгейі, мақта және зығыр заттарға жарамды.

ЕСКЕРТПЕ: егер мата әртүрлі талшықтардан тұрса, талшықтың сол түрі үшін ең төменгі үтіктеу температурасын таңдаңыз.

Тазалау және күтім

1. Тазалау алдында үтікті электр желісінен ажыратып, суытыңыз.
2. Үтіктің табанын дымқыл шүберекпен абразивті емес сұйық тазалағышпен сүртіңіз.
3. Табаннан күйген талшықтарды кетіру үшін сірке суына малынған шүберекті пайдаланыңыз.
4. Үтіктің табанына зақым келтірмеу үшін концентрлі қышқылдарды немесе сілтілерді қолданбаңыз.
5. Бу шығаратын саңылаудағы барлық бітелулерді тазалау үшін тіс тазалағышты пайдаланыңыз.

Ықтимал проблемалар және олардың шешімі

Проблема	Ықтимал себеп	Шешім
Үтік жеткіліксіз немесе тым ыстық емес	Температура реттегіші дұрыс емес күйде орнатылған	Температура реттегішті қажетті күйге қойыңыз
Бу жоқ	Температура реттегіші дұрыс емес күйде орнатылған	Температура реттегішті қажетті күйге қойыңыз
	Бу реттегіші дұрыс емес күйде орнатылған	Бу реттегішті қажетті күйге қойыңыз
	Ыдыста су тым аз немесе мүлдем жоқ	Контейнерді сумен толтырыңыз
Табаннан су ағып жатыр	Температура реттегіші дұрыс емес күйде орнатылған	Температура реттегішін максимумға орнатыңыз
	Температура жеткіліксіз	Шам сөнгеннен кейін бу түймесін басыңыз
	Резервуардағы судың максималды рұқсат етілген деңгейі асып кетті	Артық суды ағызыңыз
Бу жеткіліксіз	Бу реттегіші дұрыс емес күйде орнатылған	Бу реттегішті қажетті күйге қойыңыз
	Бу тесігі бітеліп қалған	Бу шығатын жерді тазартылған сумен шайыңыз; тіс тазалағышты пайдаланыңыз
	Ыдыста су тым аз	Контейнерді сумен толтырыңыз
Бүріккіш жұмыс істемейді	Қысымның жеткіліксіз деңгейі	Бүріккішті қысып, бүрку түймесін бірнеше рет басыңыз
	Ыдыста су тым аз немесе мүлдем жоқ	Контейнерді сумен толтырыңыз

Жоғарыдағы қадамдарды орындағаннан кейін мәселе жойылмаса, уәкілетті қызмет көрсету орталығына хабарласыңыз.

Техникалық сипаттамалары

- Үлгісі: RKI-CE3000E.
- Сауда белгісі: Reoka.
- Қуаты: 220–240 В, 50 Гц.
- Қуаты: 3000 Вт.
- Сымның ұзындығы: 3 м.
- Су ыдысының көлемі: 380 мл.
- Табанының материал: керамика.
- Өлшемдері (Ұ×Е×Б): 315×128×165 мм.
- Салмағы: 1,6 кг.
- Қолдау көрсетілетін функциялар: өздігінен өшіру, өзін-өзі тазалау, бу күшейту, су бүрку.
- Қаққа қарсы.
- Тамшыға қарсы жүйе.
- Қуат сымын бекіту түрі: Ү.
- Электр тоғынан қорғау класы: I.
- Қолдану аясы: тұрмыстық.

Монтаждау, сақтау, тасымалдау (тасу), өткізу және кәдеге жарату ережелері мен шарттары

- Құрылғы қандай да болмасын монтаждауды немесе бекітуді талап етпейді.
- Құрылғыны қаптамада, өндірушінің және тұтынушының жылытылатын үй-жайларында ауаның 5 және 40 °С аралығындағы температурада және ауаның 80%-дан аспайтын салыстырмалы ылғалдылығында сақтау керек. Үй-жайда жемірілуді тудыратын жегі қоспалар (қышқылдардың, сілтілердің булары) болмауы тиіс.
- Құрылғының тасымалдануы құрғақ ортада жүзеге асырылуы тиіс.
- Құрылғы ұқыпты өңдеуді талап етеді, оны шаң, кір, соққы, ылғал, от және т.б. әсерінен қорғаңыз.
- Құрылғыны сату жергілікті заңнамасына сәйкес жүргізілуі керек.
- Бұйымның қызмет ету мерзімі аяқталғаннан кейін оны қарапайым тұрмыстық қоқыспен бірге тастауға болмайды. Оның орнына, ол федералды немесе жергілікті заңнамаға сәйкес қайта өңдеу және қайта өңдеу үшін электрлік және электронды жабдықты тиісті қабылдау бекетіне қайта өңдеуге жіберіледі. Осы бұйымды дұрыс жоюды қамтамасыз ете отырып, сіз табиғи ресурстарды үнемдеуге және қоршаған ортаға және адамдардың денсаулығына зиян келтірмеуге көмектесесіз. Бұл бұйымды қабылдау және жою бекеттері туралы қосымша ақпаратты жергілікті муниципалды органдардан немесе тұрмыстық қалдықтарды шығаратын кәсіпорыннан алуға болады.
- Құрылғының ақаулығы анықталған жағдайда, тез арада авторландырылған сервистік орталыққа хабарласу немесе құрылғыны кәдеге жарату керек.

Қосымша ақпарат

Өндіруші: Нинбо Хаоцзя Электрикал Эпплайнс Ко., Лтд.

№58, Исян тас жолы, Ланся көш., Юйяо қ., Чжэцзян пров., Қытай.

Қытайда жасалған.

Импортер / юр. лицо, принимающее претензии в Республике Казахстан:

ТОО «ДНС КАЗАХСТАН», г. Астана, р-н Сарыарка, пр-т Сарыарқа, зд. 12, Республика Казахстан.

Импорттаушы / Қазақстан Республикасында талаптар қабылдайтын заңды тұлға: «DNS QAZAQSTAN (ДНС КАЗАХСТАН)» ЖШС, Астана қ-ы, Сарыарқа ауданы, Сарыарқа д-лы, 12 Ғ-т, Қазақстан Республикасы.

Адрес электронной почты / электронды пошта мекен-жайы: info@dns-shop.kz

Тауар КО ТР (ЕАЭО) талаптарына сәйкес келеді.

Өнімнің сапасын жақсарту үшін ерекшеліктер, өнім туралы ақпарат және оның сыртқы түрі пайдаланушыға алдын ала ескертусіз өзгертілуі мүмкін.

Өндіріс күні пайдаланушы нұсқаулығының орыс тіліндегі нұсқасында көрсетілген.



Кепілдік туралы ақпарат

Өндіруші кепілдік мерзімі ішінде құрылғының үздіксіз жұмыс істеуіне, сондай-ақ материалдар мен жинақтарда ақаулардың болмауына кепілдік береді. Кепілдік мерзімі бұйымды сатып алған сәттен бастап есептеледі және тек жаңа өнімдерге қолданылады. Кепілдік қызмет көрсету пайдаланушының басшылығына сәйкес бұйымды пайдалану шартымен кепілдік мерзімі ішінде тұтынушының кінәсіз істен шыққан элементтерді тегін жөндеу немесе ауыстыруды қамтиды. Элементтерді жөндеу немесе ауыстыру уәкілетті сервис орталықтарының аумағында жүргізіледі.

Кепілдік мерзімі: 36 ай.

Пайдалану мерзімі: 48 ай.

Сервистік орталықтардың өзекті тізімі келесі мекенжай бойынша:

[https://www.dns-shop.kz/service-center/»](https://www.dns-shop.kz/service-center/)

