

# reoka

## Пайдалану бойынша нұсқаулық

---

Вакуумды орау машинасы  
RKVS-200



## Мазмұны

Құрылғы мақсаты .....	5
Сақтық шаралары .....	5
Құрылғы схемасы .....	7
Басқару панелі .....	8
Вакуумды тығыздау .....	9
Қолмен басқару .....	10
Контейнерді пайдалану .....	10
Тағам дайындау бойынша ұсыныстар .....	10
Қызмет көрсету және күтім .....	12
Ықтимал проблемалар және олардың шешімі .....	13
Техникалық сипаттамалары .....	14
Жинақталым .....	14
Монтаждау, сақтау, тасымалдау (тасу), өткізу және кәдеге жарату ережелері мен шарттары ..	15
Қосымша ақпарат .....	16

## Құрметті сатып алушы

Сеніміңізге рахмет.

РЕОКА өз өнімдерінің сапасы мен бірегей стиліне үлкен мән береді. Біз сізге функционалдылық пен дизайнның жоғары стандарттарына сай жасалған және жасалған өнімдерді ұсынуға қуаныштымыз. Құрылғыны қолданар алдында қауіпсіздігіңізге қатысты маңызды ақпаратты және құрылғыны дұрыс пайдалану мен күтуге қатысты ұсыныстарды қамтитын осы нұсқаулықты мұқият оқып шығыңыз. РЕОКА ас үйімен және тұрмыстық техникамен күн сайын жақсырақ болады.

Саған қамқорлық жасаймын, РЕОКА

## Құрылғы мақсаты

Вакуумдық тығыздағыш өнімнің қаптамасынан ауаны сорып алу арқылы азық-түлік және азық-түлік емес өнімдердің сақтау мерзімін ұзартуға арналған.

## Сақтық шаралары

- Бұл құрылғыны су көздеріне жақын жерде пайдаланбаңыз.
- Құрылғыны дымқыл қолмен ұстамаңыз. Құрылғыға су түссе, оны дереу желіден ажыратыңыз.
- Құрылғыны қоспас бұрын, құрылғыда көрсетілген кернеу жергілікті қуат көзінің кернеуіне сәйкес келетініне көз жеткізіңіз.
- Жұмыс кезінде құрылғыны қараусыз қалдырмаңыз. Сыртқы таймерлерді немесе қашықтан басқару жүйелерін пайдаланбаңыз.
- Құрылғыны ағын суға түсірмеңіз, оны толығымен суға батырмаңыз немесе құрылғыны тазалау үшін ыдыс жуғыш машинаны пайдаланбаңыз.
- Құрылғыны пайдаланған кезде абай болыңыз, кейбір беттер қатты қызып, күйіп қалуы мүмкін.
- Құрылғының жанғыш заттармен жанаспауын қадағалаңыз.
- Құрылғыны немесе қуат сымын қыздыру элементтеріне жақын қоймаңыз.
- Құрылғыны құрғақ, қараңғы жерде сақтаңыз. Құрылғыны сыртта пайдаланбаңыз.
- Тек түпнұсқа керек-жарақтарды пайдаланыңыз.
- Құрылғыны сымнан тартпаңыз немесе жылжытпаңыз. Сымды құрылғының айналасына майыстырмаңыз немесе орамаңыз.
- Электр тогының соғуын болдырмау үшін құрылғыны өзіңіз бөлшектемеңіз. Өкілетті қызмет көрсету орталығына хабарласыңыз.
- Құрылғыны пайдаланғаннан кейін және тазалау кезінде әрқашан желіден ажыратыңыз.
- Бұл құрылғы балалардың немесе физикалық, сенсорлық немесе ақыл-ой қабілеттері шектеулі адамдардың қауіпсіздігіне жауапты адамның қадағалауынсыз пайдалануына арналмаған. Балаларға құрылғымен ойнауға рұқсат бермеңіз.
- Құрылғыны тегіс және тұрақты бетке қойыңыз. Құрылғыны жаппаңыз.
- Құрылғыны тазалау немесе сақтау алдында оның толығымен суығанына көз жеткізіңіз.
- Құрылғыны үшкір заттардан, абразивтерден және оны зақымдауы мүмкін басқа заттардан алыс ұстаңыз.
- Құрылғы коммерциялық мақсатта пайдалануға арналмаған.
- Құрылғы құлап кетсе немесе құрылғыда немесе қуат сымында көрінетін зақым болса, электр тогының соғу қаупін азайту үшін оны пайдаланбаңыз. Өкілетті қызмет көрсету орталығына хабарласыңыз.
- Қауіпсіздік шараларын сақтамау адамның жарақат алуына немесе құрылғының зақымдалуына әкелуі мүмкін.
- 20-дан астам қаптарды үздіксіз нығыздағанда, жұмысты жалғастырмас бұрын құрылғыны 25 минут суытыңыз.

## Маңызды ақпарат

- Вакуумды тығыздау процесі термиялық сақтау әдісі емес.
- Тез бұзылатын тағамдар әлі де тоңазытуға және/немесе мұздатуға жатады.
- Вакуумды тығыздау процесінде әртүрлі бөлшектер мен үгінділердің вакуумдық арнаға байқаусызда түсу мүмкіндігі бар. Шаңсорғыш арнаны әр қолданғаннан кейін тазалаңыз.
- Жабық қаптаманы шамадан тыс толтырудан аулақ болыңыз. Тығыздау процесінде қаптаманың әдейі алынбауы үшін шөгу үшін қаптаманың шетінен 5–7 см қалдырыңыз. Қаптаманы қайтадан пайдалануды жоспарласаңыз, қосымша 2–3 см қалдырыңыз.
- Тек сенімді өндірушілердің жабық қаптамаларын (вакуумды пленка орамдарын) пайдаланыңыз. Оларды өзіңіз жасауға тырыспаңыз, бұл сөмкелер барлық тігістерді тығыздау үшін арнайы технологияларды қолдану арқылы жасалған.
- Көлемді заттарды тығыздау кезінде әжімдердің пайда болуын болдырмау үшін қапты мұқият түзетіп, тығыздау орындарында қатпарлар жоқ екеніне көз жеткізіңіз.
- Ең жақсы сақтау нәтижелері үшін вакууммен тығыздау алдында жемістер мен көкөністерді мұздатып алыңыз.
- Шаңсорғыш қапты ойық жағын төмен қаратып қою керек (төменде қараңыз).

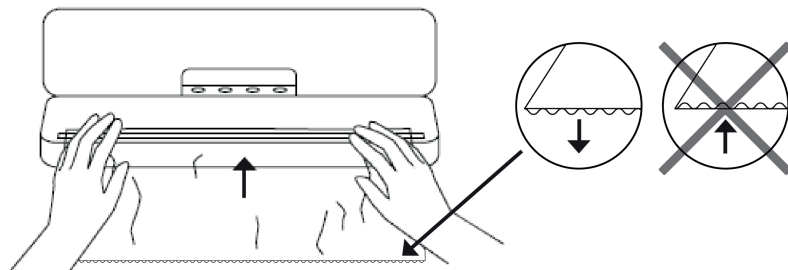

## Құрылғы схемасы

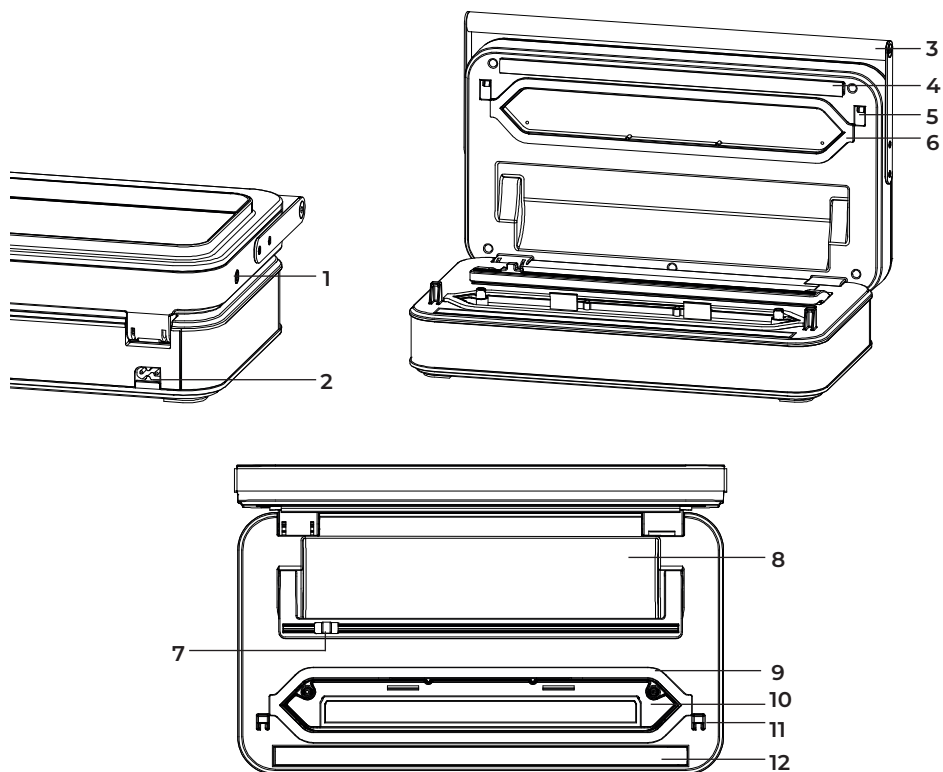

1. Сыртқы вакуумдық түтікке арналған кіріс\*.
2. Қуат қосқышы.
3. Тұтқа.
4. Силиконды тығыздағыш таспа.
5. Бекіткіш ілмек.
6. Жоғарғы тығыздағыш төсем.
7. Сөмке/орам кескіш.
8. Кіріктірілген орам бөлімі.
9. Төменгі тығыздағыш.
10. Алынбалы вакуумдық камера.
11. Қақпақ құлпы.
12. Жылыту элементі.

**Ескерту:** құрылғымен жұмыс істегенде телефон тұтқасының кіруін блоктамаңыз. Бұл кіріс те газ шығысы болып табылады және ол бітеліп қалса, құрылғы дұрыс жұмысын тоқтатуы мүмкін.

## Басқару панелі

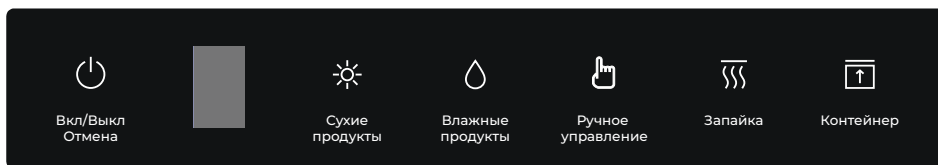

### Вкл./Выкл./Отмена (Қосу/Өшіру/Болдырмау)

- Құрылғы желіге қосылған кезде түйме жанады.
- Құрылғыны қосу үшін басыңыз. Қосылған кезде панельдегі барлық түймелер жанады.
- Ағымдағы процесті тоқтату үшін құрылғы жұмыс істеп тұрған кезде осы түймені басыңыз.
- Құрылғыны өшіру үшін осы түймені 2 секунд басып тұрыңыз.

### Дисплей

- Бейнебетте операция аяқталғанша кері санақ көрсетіледі.

### Сухие продукты (Құрғақ өнімдер)

- Режим құрғақ өнімдерді (жаңғақтар, жармалар және т.б.) шаңсорғышпен тазалауға және тығыздауға арналған.

### Влажные продукты (Ылғал өнімдер)

- Режим ылғалдылығы аз (жаңа балық, жаңа піскен ет, маринадталған ет және т.б.) өнімдерді шаңсорғышпен тазалауға және тығыздауға арналған.

### Ручное управление (Қолмен басқару)

- Бұл режим пайдаланушы жұмсақ өнімдерді шаңсорғышпен тазалау процесін барынша бақылауды қажет ететін жағдайларға арналған.
- Вакуум процесін бастау үшін осы түймені басып тұрыңыз. Қажетті вакуум деңгейіне жеткенде, түймені босатыңыз, содан кейін қапты жабу үшін «Запайка» түймесін басыңыз.

### Запайка (Тығыздау)

- Қапты шаңсорғышсыз жабу үшін басыңыз.

### Контейнер

- Контейнерді сору үшін басыңыз. Мұны жасамас бұрын, сыртқы эвакуациялық түтікті құрылғы мен контейнерге қосыңыз.



## Орамнан сөмке жасау

Бұл құрылғы кіріктірілген кескішпен және ұзындығы 6 метрден аспайтын вакуумдық қаптар орамына арналған бөлікпен жабдықталған.

1. Құрылғыны желіге қосып, оны қосыңыз.
2. Қапқақты ашыңыз. Орамды арнайы кіріктірілген бөлікке салыңыз, шөгу үшін қаптаманың үстіңгі жиегінен 5 см қалдырып, орамның жеткілікті мөлшерін шығарыңыз. Кіріктірілген кескішті пайдаланып, қапты орамнан қажетті ұзындыққа кесіңіз. Сөмкені түзу сызықпен кесуді ұмытпаңыз.

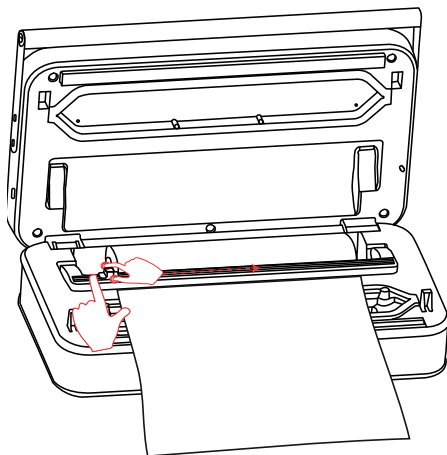

3. Сөмкенің үстіңгі шетін қыздырғыш элементке қойыңыз. Қаптың төменгі тығыздағыш тығыздағышқа тиіп кетуі маңызды емес.
4. Екі жағынан басу арқылы қапқақты жабыңыз.
5. Буманы жасау процесін бастау үшін «Запайка» түймесін басыңыз. Дисплей кері санақты аяқтағанда, топтаманы жасау процесі аяқталады.
6. Қапқақты көтеріп, қапты алыңыз.

**Назар аударыңыз:** тығыздағыштар арасында кем дегенде 20 секунд қалдырыңыз. Қатты пайдалану кезінде құрылғы қызып кетудің алдын алу үшін автоматты түрде өшеді. Бұл орын алса, құрылғы суығанша 25 минут күтіңіз.

## Вакуумды тығыздау

1. Шөгу үшін қаптың жоғарғы жиегінен 5 см қалдырып, өнімді қапқа салыңыз.
2. Құрылғының қапқағын ашып, қаптың ашық бөлігін вакуумдық камераға салыңыз.
3. Екі жағынан басу арқылы қапқақты жабыңыз.
4. Өнім түріне байланысты оған сәйкес режимді таңдаңыз — «Сухие продукты» немесе «Влажные продукты». Құрылғы ауаны сорып алу процесін бастайды, содан кейін автоматты түрде тығыздалады.
5. Дисплейде кері санақ аяқталғаннан кейін қапқақты ашып, қапты алуға болады.

## Қолмен басқару

Құрылғы автоматты түрде айтарлықтай жоғары қысым жасайтындықтан, бұл кейбір өнімдерді зақымдауы мүмкін. Қысымға сезімтал тағамдарды (мысалы, пісірілген өнімдер) вакууммен тығыздау кезінде өнімге зақым келтірмеу үшін қолданылатын қысым мен вакуумдық қысымның мөлшерін бақылау үшін «Ручное управление» функциясын пайдаланыңыз. Шырынды өнімдерді орау кезінде бұл функцияны пайдалану сұйықтықтың жоғалуын болдырмауға көмектеседі.

1. Өнімді сөмкеге салыңыз. Шөгу үшін қаптаманың жоғарғы жиегінен кемінде 5 см қалдырыңыз.
2. Құрылғының қақпағын ашып, қаптың ашық бөлігін вакуумдық камераға салыңыз.
3. Екі жағынан басу арқылы қақпақты жабыңыз.
4. Құрылғыны желіге қосып, оны қосыңыз.
5. «Ручное управление» түймесін басып тұрыңыз және ауаны сорып жатқанда қаптағы вакуумдық қысымды бақылаңыз. Шаңсорғышты тоқтату үшін түймені кез келген уақытта босатуға болады.
6. Қажетті нәтижеге қол жеткізген кезде «Запайка» түймесін басыңыз.
7. Дисплейде кері санақ аяқталғаннан кейін қақпақты ашып, қапты алуға болады.

## Контейнерді пайдалану

**Ескерту:** контейнер кірмейді. Сыртқы вакуумдық түтік кейбір контейнерлерге сәйкес келмеуі мүмкін.

1. Өнімді арнайы контейнерге салып, өнім мен қақпақ арасында шамамен 2–3 см бос орын қалдырыңыз. Қақпақты контейнерге қойып, оның тығыз жабылғанына көз жеткізіңіз.
2. Құрылғы мен контейнерді сыртқы вакуумдық түтік (жинақпен бірге) арқылы жалғаныз. Түтіктің бір ұшын ыдыстың қақпағындағы клапанға, ал екіншісін құрылғының бүйірінде орналасқан сыртқы вакуумдық түтікке арналған кіріске салыңыз.
3. Құрылғыны желіге қосып, оны қосыңыз.
4. Шаңсорғышты бастау үшін «Контейнер» түймесін басыңыз.
5. Дисплейдегі кері санақ аяқталғаннан кейін түтікті құрылғы мен контейнерден алуға болады.

## Тағам дайындау бойынша ұсыныстар

**НАЗАР АУДАРЫҢЫЗ:** вакуумды орау тоңазыту немесе мұздатуды алмастырмайды. Тоңазытқышта сақтауды қажет ететін барлық тез бұзылатын тағамдарды вакуумды тығыздаудан кейін тоңазытқышта сақтау немесе мұздату керек.

Азық-түліктің сақтау мерзімін ұзарту бойынша ең жақсы нәтижеге жету үшін жаңа тағамды орау маңызды. Егер тағам бұзыла бастаса, вакуумды орау тек бұзылу процесін бәсеңдетуі мүмкін. Вакуумды тығыздау көгерудің пайда болуына жол бермейді. Ауру тудыратын микроорганизмдер әлі де оттегі аз ортада дами алады және оларды жою үшін қосымша шараларды қажет етуі мүмкін.

## Ет және балық

Ет пен балықты вакууммен жабу алдында 1–2 сағат бойы алдын ала мұздатыңыз. Бұл тағамның шырындары мен пішінін сақтауға көмектеседі және жақсы тығыздауды қамтамасыз етеді. Бұл мүмкін болмаса, тамақ пен қаптың үстіңгі жағының арасына бүктелген қағаз сүлгіні тығыздау аймағының астына қойыңыз. Ауаны сорып жатқанда артық ылғал мен шырынды сіңіру үшін сөмкеде қағаз сүлгіні қалдырыңыз.

## Ірімшік

Әрбір қолданғаннан кейін вакуумды тығыздау арқылы өнімді жаңа күйде ұстаңыз. Егер қаптама қажетті мөлшерден үлкен болса, сақтау алдында оны қайта жабуға болады.

**НАЗАР АУДАРЫҢЫЗ:** анаэробты бактериялардың дамуын болдырмау үшін жұмсақ ірімшіктерді ешқашан шаңсорғышпен сормаңыз.

## Көкөністер

- Көкөністерді 1–2 сағат бойы алдын ала мұздатыңыз, содан кейін оларды бөліктерге бөліңіз. Вакууммен жабылғаннан кейін оларды мұздатқышқа қайтарыңыз.
- Салатты орау кезінде контейнерді пайдаланыңыз. Салатты алдымен жуып, кептіру керек.

**НАЗАР АУДАРЫҢЫЗ:** анаэробты бактериялардың пайда болуына жол бермеу үшін ешқашан пияз бен сарымсақты (сонымен қатар саңырауқұлақтарды) вакууммен жабыңыз.

## Ағарту

- Көкөністердің дәмін, түсі мен құрылымын жоғалтуы мүмкін ашыту процесін болдырмау үшін вакууммен тығыздау алдында көкөністерді ағартып алыңыз. Мұны істеу үшін көкөністердің үстіне қайнаған су құйыңыз немесе оларды бірнеше минут қайнаған суға арналған табаға батырыңыз. Көкөністер пісірер алдында қытырлақ күйінде қалуы керек. Ағарту уақыты:
  - жапырақты жасыл және бұршақ үшін 1-ден 2 минутқа дейін;
  - қар бұршақ, туралған цуккини, брокколи үшін 3–4 минут;
  - сәбіз үшін шамамен 5 минут;
  - жүгері үшін 7–11 минут.
- Ағартудан кейін көкөністерді суық суға батырыңыз, содан кейін мұқият құрғатыңыз. Көкөністер жабылуға дайын.

**Ескерту:** барлық көкөністер (оның ішінде шалқан және қырыққабаттың әртүрлі түрлері) сақтау кезінде табиғи түрде газдар шығарады. Сондықтан, ағартқаннан кейін оларды мұздатқышта сақтаған дұрыс.

## Сусымалы өнімдер

Құрғақ сусымалы өнімдерді (ұн, ұнтақталған кофе, шай және т.б.) түпнұсқалық қаптамасында шаңсорғышпен сорған дұрыс. Әйтпесе, жұқа ұнтақ құрылғыға түсіп, оның қызмет ету мерзімін қысқартып, істен шығуы мүмкін.

## Сұйықтықтар

Сұйықтықтарды (сорпа, соус, т.б.) вакууммен орау алдында оларды мұздатқышта тостаған немесе мұз текшелері науасын пайдаланып мұздатыңыз. Вакуумдық тығыздаудан кейін оларды мұздатқышта сақтаңыз. Қолданар алдында сұйықтықты алдымен вакуумдық қаптаманың бір бұрышын кесіп, микротолқынды пешті пайдаланып немесе +75 °С төмен температурадағы ыстық суға батыру арқылы жібітіңіз.

## Қызмет көрсету және күтім

- Тазалау алдында әрқашан құрылғыны желіден ажыратыңыз.
- Құрылғыны суға батырмаңыз.
- Құрылғыны тазалау үшін абразивті заттарды немесе материалдарды пайдаланбаңыз.
- Сыртқы бетін жұмсақ, дымқыл шүберекпен сүртіңіз.
- Тығыздағыштарда үгінділер мен басқа тамақ қалдықтарын тексеріңіз. Қажет болса, оларды қағаз сүлгімен алып тастаңыз.
- Келесі пайдалану алдында барлық бөлшектерді мұқият құрғатыңыз.
- Алынбалы вакуумдық камера өнім қапшығынан ағып жатқан сұйықтықты ұстай алады. Вакуумдық камераны құрылғыдан шығарып, қалған сұйықтықты жұмсақ жуғыш зат пен дымқыл шүберекпен алып тастаңыз.
- Келесі пайдалану алдында барлық бөлшектерді мұқият құрғатыңыз.

## Ықтимал проблемалар және олардың шешімі

Мүмкін мәселе	Шешім
<p>Құрылғы «Сухие продукты» және «Влажные продукты» түймелерін басуға жауап бермейді</p>	<ul style="list-style-type: none"> <li>■ Қуат қосылымын тексеріңіз</li> <li>■ Қуат сымының зақымдалмағанына көз жеткізіңіз</li> <li>■ Желілік кернеуді тексеріп, құрылғыны басқа розеткаға қосып көріңіз</li> <li>■ Қаптың вакуумдық камерада дұрыс орналасқанына көз жеткізіңіз</li> <li>■ Құрылғы суығанша 25 минут күтіп, процедураны қайталап көріңіз</li> </ul>
<p>Ауа қаптамадан толығымен шығарылмаған / қаптама дұрыс жабылмаған</p>	<ul style="list-style-type: none"> <li>■ Қаптамадағы кез келген әжімдерді тегістеңіз</li> <li>■ Қаптамада саңылаулардың жоқтығына көз жеткізіңіз</li> <li>■ Үстіңгі және астыңғы тығыздағыштардың зақымдалмағанына көз жеткізіңіз</li> <li>■ Құрамында сұйықтығы жоғары өнімдер тығыздауға кедергі келтіруі мүмкін. Бұл жағдайда сөмкені кесіп, ішінен үстіңгі жағын сүртіп, қайтадан тығыздап көріңіз.</li> <li>■ Қаптың вакуумдық камераға дұрыс салынғанын тексеріңіз</li> <li>■ Өзіңіздің сөмкенізді жасаған кезде оның жиегі қыздырғыш элементке сәйкес келетініне көз жеткізіңіз</li> </ul>
<p>Пакет ериді</p>	<ul style="list-style-type: none"> <li>■ Тығыздау кезінде қыздыру элементінің температурасы айтарлықтай артады, сондықтан олардың арасында 20 секундтық үзіліс жасауды ұмытпаңыз. Егер сөмке еруін жалғастырса, салқындату үшін құрылғыны 25 минутқа қалдырыңыз.</li> </ul>
<p>Тығыздаудан кейін ауа қаптамаға ене бастады</p>	<ul style="list-style-type: none"> <li>■ Сөмкеде сөмкені төсетін өткір жиектері бар тағамның жоқтығына көз жеткізіңіз. Егер сіз төсілген жерді тапсаңыз, өнімді жаңа қапшыққа қайта салыңыз.</li> <li>■ Сөмкеде сұйықтық бар-жоғын тексеріңіз. Жиналған ылғалды сүртіп, қайта жабыңыз. Сондай-ақ, вакуумды тығыздау алдында судың көп мөлшері бар тағамдарды мұздату ұсынылады.</li> <li>■ Қыздыру элементінің аймағына сұйықтықтың тиіп кетпеуін қадағалаңыз.</li> <li>■ Үстіңгі және астыңғы тығыздағыштардың зақымдалмағанына көз жеткізіңіз</li> </ul>

## Техникалық сипаттамалары

- Үлгісі: РКВС-200.
- Сауда белгісі: REOKA.
- Қуат параметрлері: 220–240 В, 50 Гц.
- Қуаты: 200 Вт дейін.
- Вакуум дәрежесі: 85 кПа дейін.
- Жабық қаптаманың максималды ені: 32 см.
- Қуат сымының ұзындығы: 1,2 м.
- Вакуум уақыты: шамамен 10 сек.
- Шаңсорғыш пен тығыздау уақыты: шамамен 22 секунд.
- Вакуумды сіңіру жылдамдығы: 22–25 л/мин.
- Шу деңгейі: 1 м дейінгі қашықтықта < 75 дБ.
- Сенсорлық басқару.
- Кірістірілген кескіш.
- Электрлік қорғаныс класы электр тогының соғуы: II.
- Қуат сымын бекіту түрі: X.

## Жинақталым

- Құрылғы.
- Пайдалану бойынша нұсқаулық.
- Вакуумдық қаптар орамы (24 × 300 см).
- Сыртқы вакуумға арналған түтік.
- Шаңсорғыш қап (20 × 30 см).

## **Монтаждау, сақтау, тасымалдау (тасу), өткізу және кәдеге жарату ережелері мен шарттары**

- Құрылғы қандай да болмасын монтаждауды немесе бекітуді талап етпейді.
- Құрылғыны қаптамада, өндірушінің және тұтынушының жылытылатын үй-жайларында ауаның 5 және 40 °С аралығындағы температурада және ауаның 80%-дан аспайтын салыстырмалы ылғалдылығында сақтау керек. Үй-жайда жемірілуді тудыратын жегі қоспалар (қышқылдардың, сілтілердің булары) болмауы тиіс.
- Құрылғының тасымалдануы құрғақ ортада жүзеге асырылуы тиіс.
- Құрылғы ұқыпты өңдеуді талап етеді, оны шаң, кір, соққы, ылғал, от және т.б. әсерінен қорғаңыз.
- Құрылғыны сату жергілікті заңнамасына сәйкес жүргізілуі керек.
- Бұйымның қызмет ету мерзімі аяқталғаннан кейін оны қарапайым тұрмыстық қоқыспен бірге тастауға болмайды. Оның орнына, ол федералды немесе жергілікті заңнамаға сәйкес қайта өңдеу және қайта өңдеу үшін электрлік және электронды жабдықты тиісті қабылдау бекетіне қайта өңдеуге жіберіледі. Осы бұйымды дұрыс жоюды қамтамасыз ете отырып, сіз табиғи ресурстарды үнемдеуге және қоршаған ортаға және адамдардың денсаулығына зиян келтірмеуге көмектесесіз. Бұл бұйымды қабылдау және жою бекеттері туралы қосымша ақпаратты жергілікті муниципалды органдардан немесе тұрмыстық қалдықтарды шығаратын кәсіпорыннан алуға болады.
- Құрылғының ақаулығы анықталған жағдайда, тез арада авторландырылған сервистік орталыққа хабарласу немесе құрылғыны кәдеге жарату керек.

## Қосымша ақпарат

**Өндіруші:** Сямэнь Йеасинсиэ Индастриал Корпорэйшн.

3/Ғ, №3 фабрикасының ғим., 2-ші Фэнлин №58 тас жолы, Чэннань өнеркәсіптік аймағы, Тунъань ауд-ы, Сямэнь қ., Фуцзянь пров., Қытай.

Қытайда жасалған.

**Импортер / юр. лицо, принимающее претензии в Республике Казахстан:**

ТОО «ДНС КАЗАХСТАН», г. Астана, р-н Сарыарқа, пр-т Сарыарқа, зд. 12, Республика Казахстан.

**Импорттаушы / Қазақстан Республикасында талаптар қабылдайтын заңды**

**тұлға:** «DNS QAZAQSTAN (ДНС КАЗАХСТАН)» ЖШС, Астана қ-ы, Сарыарқа ауданы, Сарыарқа д-лы, 12 ғ-т, Қазақстан Республикасы.

**Адрес электронной почты / электронды пошта мекен-жайы:** [info@dns-shop.kz](mailto:info@dns-shop.kz)

Тауар КО ТР (ЕАЭО) талаптарына сәйкес келеді.

Өнімнің сапасын жақсарту үшін ерекшеліктер, өнім туралы ақпарат және оның сыртқы түрі пайдаланушыға алдын ала ескертусіз өзгертілуі мүмкін.

Өндіріс күні пайдаланушы нұсқаулығының орыс тіліндегі нұсқасында көрсетілген.





# Кепілдік талоны

SN/IMEI: \_\_\_\_\_

Кепілдікке қойылған күні: \_\_\_\_\_

Өндіруші бүкіл кепілдік мерзімі ішінде құрылғының үздіксіз жұмыс істеуіне, сондай-ақ материалдар мен жинақтарда ақаулардың болмауына кепілдік береді. Кепілдік кезеңі бұйымды сатып алған сәттен басталады және тек қана жаңа өнімдерге қолданылады.

Кепілдік қызмет көрсетуге пайдаланушы нұсқаулығына сәйкес бұйымды пайдалану шартымен кепілдік мерзімі ішінде тұтынушының кесірінен істен шықпаған элементтерді тегін жөндеу немесе ауыстыру кіреді. Элементтерді жөндеу немесе ауыстыру уәкілетті сервистік орталықтардың аумағында жүргізіледі.

Кепілдік мерзімі: 24 ай.

Пайдалану мерзімі: 36 ай.

Сервистік орталықтардың өзекті тізімі келесі мекенжай бойынша:

<https://www.dns-shop.kz/service-center/>

**Кепілдік міндеттемелер және тегін сервистік қызмет көрсету, егер оларды ауыстыру бұйымды бөлшектеуге байланысты болмаса, тауардың жиынтықтылығына кіретін, төменде аталған керек-жарақтарға қолданылмайды:**

- ҚБП (Қашықтан басқару пультіне) арналған қуат элементтері (батареялар).
- Жалғағыш кәбілдер, антенналар және оларға арналған жалғастырғыш тетіктер, құлаққаптар, микрофондар, «HANDS-FREE» құрылғылары; жиынтықта жеткізілетін әртүрлі типтегі ақпарат тасымалдағыштар, бағдарламалық құрал (БҚ) және драйверлер (бұйымның қатты магниттік дискілердегі жинақтағышқа алдын ала орнатылған БҚ-ны қоса алғанда, бірақ онымен шектелмей), сыртқы енгізу-шығару құрылғылары және манипуляторлар.
- Қаптар, сөмкелер, белдіктер, тасымалдауға арналған баулар, монтаждық керек-жарақтар, құрал-саймандар, бұйымға қоса берілетін құжаттама.
- Табиғи тозуға ұшырайтын шығын материалдары мен бөлшектер.



## Өндіруші келесі жағдайларда кепілдік міндеттемелерге ие болмайды:

- Кепілдік мерзімі аяқталды.
- Егер жеке (тұрмыстық, отбасылық) қажеттіліктерге арналған бұйым кәсіпкерлік қызметті жүзеге асыру үшін, сондай-ақ оның тікелей міндетіне сәйкес келмейтін басқа мақсаттарда пайдаланылған болса.
- Өндіруші бұйымды пайдалану кезінде пайдаланушы нұсқаулығының талаптарын бұзу, бұйымды орнату және оған қызмет көрсету жөніндегі ұсынымдарды, қосу ережелерін (бұйымның өзіне де, онымен байланысты бұйымдарға да сәйкес келмейтін желілік кернеудің әсері нәтижесінде туындаған қысқа тұйықталулар), бұйымды сақтау және тасымалдау кезінде өнім иесі және/немесе үшінші тұлғалар шектен ықтимал материалдық, моральдық және өзге де зиян үшін жауапты болмайды.
- Механикалық зақымданудың барлық жағдайлары: өнімді пайдалану кезінде алынған сызаттар, жарықтар, деформациялар, соққы іздері, майысулар, кептелістер және т.б.
- Түрлендірулерді, рұқсат етілмеген жөндеулерді осындай жұмыстарды жүргізуге уәкілетті емес адамдар жүргізген жағдайлар. Егер ақаулық конструкцияны немесе бұйымның схемасын өзгерту, Өндіруші қарастырмаған сыртқы құрылғыларды қосу, Қазақстан Республикасының заңнамасына сай сәйкестік сертификаты жоқ құрылғыны пайдалану салдарынан туындаған болса.
- Егер бұйымның ақауы еңсерілмейтін күштің әсерінен (табиғи элементтер, өрт, су тасқыны, жер сілкінісі, тұрмыстық факторлар және Өндірушіге тәуелді емес басқа жағдайлар) немесе Өндіруші болжай алмаған үшінші тұлғалардың әрекеттерінен туындаса. Бұйымның толық немесе ішінара істен шығуына алып келген бұйымның ішіне бөгде заттардың, өзге денелердің, заттектердің, сұйықтықтардың, жәндіктердің немесе жануарлардың түсуінен, агрессивті ортаның әсерінен, жоғары ылғалдылықтан, жоғары температуралардан туындаған ақау.
- Бұйымды сәйкестендіру (сериялық нөмірі) жоқ немесе сәйкес келмейді. Егер зақымданулар (кемшіліктер) зиянды бағдарламалық қамтаманың; БҚ ұсынушысының осы қызметті ұсынбауына байланысты мүмкіндігінсіз бұйымның бағдарламалық ресурстарына қолжетімділіктің болмауына әкеп соққан құпиясөздерді (кодтарды) оларды жинау/қалпына келтіру мүмкіндігінсіз орнату, ауыстыру немесе жою әсерінен туындаса.
- Егер жұмыстың ақаулықтары қуат беруші, кәбілдік, телекоммуникациялық желілердің, радиосигнал қуатының стандарттарға немесе техникалық регламенттеріне сәйкес келмеуінен, оның ішінде бедер ерекшеліктерінен және басқа да осыған ұқсас сыртқы факторлардан, бұйымның желі әрекет ететін шекарада немесе аймақтан тыс жерде пайдаланылуынан туындаған болса.
- Егер зақымданулар стандартты емес (түпнұсқалық емес) және/немесе сапасыз (зақымданған) шығыс материалдарын, керек-жарақтарды, қосалқы бөлшектерді, қуат беру элементтерін, әртүрлі үлгідегі ақпарат тасымалдағыштарды (CD, DVD дискілерді, жад карталарын, SIM карталарын, картридждерді қоса алғанда) пайдаланудан туындаса.
- Егер кемшіліктер үйлесімсіз контентті (әуендерді, графиканы, бейне және басқа файлдарды, Java қосымшаларын және оларға ұқсас бағдарламаларды) алуға, орнатуға және пайдалануға байланысты туындаған болса.
- Осы бұйыммен жанасып жұмыс істейтін басқа жабдыққа келтірілген залалға.





