

Стиральная машина

Руководство пользователя

WW9*DG5*****

SAMSUNG

Содержание

Меры предосторожности	4
Важные сведения по технике безопасности	4
Важные предупреждающие знаки	4
Важные меры предосторожности	5
Важные предупреждения по поводу установки устройства	7
Меры безопасности при установке	8
Важные предупреждения по поводу эксплуатации	9
Меры безопасности при эксплуатации	10
Важные предупреждения по поводу очистки	13
Инструкции по утилизации использованного электрического и электронного оборудования	14
Установка	15
Комплект поставки	15
Требования к установке	17
Поэтапная установка	18
Окружающая среда	28
Подготовка к использованию	29
Начальная настройка	29
Инструкции по стирке белья	29
Рекомендации по средству для стирки	33
Инструкции по использованию контейнера для моющих средств	34
Эксплуатация	38
Панель управления	38
Простые шаги для запуска	41
Обзор циклов	42
Настройки	45
Специальные функции	46
SmartThings	47
Заявление об открытом исходном коде	49
Обслуживание	50
ОЧИСТКА БАРАБАНА ⁺	50
Аварийный слив	51
Очистка	52
Восстановление после замерзания	55
Уход в случае длительного периода неиспользования	55

Устранение неисправностей	56
Контрольные пункты проверки	56
Информационные коды	60
Технические характеристики	62
Символы на этикетках одежды	62
Защита окружающей среды	64
Таблица технических характеристик	64
Энергетическая эффективность (только для российской федерации)	66
Индикативная информация (согласно постановлению ЕС 2019/2023)	67

Меры предосторожности

Поздравляем с приобретением новой стиральной машины Samsung! В этом руководстве содержится важная информация по установке, использованию и уходу за устройством. Ознакомьтесь с ним, чтобы воспользоваться всеми преимуществами и функциями вашей стиральной машины.

Важные сведения по технике безопасности

Внимательно прочитайте руководство, чтобы безопасно и эффективно пользоваться многочисленными функциями вашего нового устройства. Храните руководство в надежном месте недалеко от устройства, чтобы при необходимости сверяться с ним. Используйте устройство только по назначению и в соответствии с этим руководством.

Предупреждения и важные инструкции по технике безопасности, приведенные в этом руководстве, не охватывают все возможные условия и ситуации. Пользователь обязан руководствоваться здравым смыслом, быть внимательным и осторожным при установке, обслуживании и эксплуатации стиральной машины.

Поскольку приведенные в этом руководстве инструкции относятся к различным моделям, характеристики вашей стиральной машины могут незначительно отличаться от описанных в этом руководстве. Некоторые предупреждающие символы могут быть неприменимы к этой стиральной машине. При возникновении каких-либо вопросов или опасений обратитесь в ближайший центр обслуживания клиентов или попробуйте получить помощь и нужную информацию на сайте www.samsung.com.

Важные предупреждающие знаки

Ниже приведено описание значков и символов, используемых в этом руководстве пользователя.

ПРЕДУПРЕЖДЕНИЕ

Факторы риска или потенциально опасные действия, которые могут привести к **тяжелым травмам, летальному исходу и/или повреждению имущества**.

ВНИМАНИЕ

Факторы риска или потенциально опасные действия, которые могут привести к **травмам и/или повреждению имущества**.

ПРИМЕЧАНИЕ

Вероятность возникновения риска получения травмы или материального ущерба.

Прочтите инструкции

Эти предупреждающие символы приведены здесь с целью предотвратить травмы.

Строго следуйте им.

Прочитайте это руководство и сохраните его для дальнейшего использования в качестве справочного материала.

Перед использованием устройства ознакомьтесь со всеми инструкциями.

Как и при использовании других электроприборов и устройств с движущимися частями, существует вероятность возникновения опасных ситуаций. Для безопасного использования этого устройства следует ознакомиться с инструкциями по эксплуатации и соблюдать меры предосторожности.

Важные меры предосторожности

ПРЕДУПРЕЖДЕНИЕ

Чтобы уменьшить риск возгорания, поражения электрическим током или травмы при использовании устройства, соблюдайте базовые меры предосторожности, в частности указанные ниже:

1. Это устройство не предназначено для использования лицами (включая детей) с ограниченными физическими, сенсорными или умственными способностями, а также лицами, не имеющими необходимых знаний и опыта, если лицо, отвечающее за их безопасность, не контролирует их действия или не проинструктировало их относительно использования устройства.
2. **Примечание относительно использования в Европе:** Это устройство может использоваться детьми старше 8 лет и лицами с ограниченными физическими, сенсорными или умственными способностями и с недостаточным опытом или знаниями только при условии нахождения под присмотром лица, отвечающего за их безопасность, или после получения соответствующих инструкций, позволяющих им безопасно эксплуатировать электроприбор и дающих им представление об опасности, сопряженной с его эксплуатацией. Не разрешайте детям играть с устройством. Дети не должны производить очистку и обслуживание устройства без присмотра взрослых.
3. Не оставляйте детей без присмотра и не разрешайте им играть с устройством.

Меры предосторожности

4. В случае повреждения кабеля питания его замену должен выполнять производитель, сотрудник сервисной службы или другой квалифицированный специалист во избежание возникновения опасных ситуаций.
5. Следует использовать новые шланги, поставляемые с устройством; не следует использовать старые шланги повторно.
6. Если вентиляционные отверстия устройства находятся снизу, следите за тем, чтобы ковровое покрытие их не закрывало.
7. **Примечание относительно использования в Европе:** Дети младше 3 лет могут находиться вблизи устройства только под постоянным присмотром.
8. **ВНИМАНИЕ!** Во избежание опасных ситуаций, связанных со случайным сбросом термовыключателя, это устройство не следует подключать к сети питания через внешнее переключающее устройство, например, таймер, и не следует подключать к электроцепи, которая регулярно включается и выключается коммунальными службами.
9. Данное устройство предназначено для использования только в домашних условиях и не предназначено для использования:
 - в служебных столовых в магазинах, офисах и других организациях;
 - на фермах;
 - постояльцами в гостиницах, мотелях и других гостиничных учреждениях;
 - в учреждениях с полупансионом;
 - в местах общего пользования в многоквартирных домах или прачечных.



Важные предупреждения по поводу установки устройства

ПРЕДУПРЕЖДЕНИЕ

Установка устройства должна выполняться квалифицированным техническим специалистом или представителем сервисной компании.

- Несоблюдение этого требования может привести к поражению электрическим током, возгоранию, взрыву, травмам или неполадкам в работе устройства.

Это устройство имеет большой вес, поэтому будьте осторожны при его поднятии.

Надежно вставьте вилку кабеля питания в настенную розетку, соответствующую параметрам местной сети электроснабжения. Не подключайте к этой розетке другие устройства и не используйте удлинитель.

- Использование той же розетки для подключения других устройств с помощью блока розеток или удлинение кабеля питания может привести к возгоранию или поражению электрическим током.
- Убедитесь, что напряжение, частота и сила тока соответствуют техническим характеристикам изделия. Несоблюдение этого требования может привести к поражению электрическим током или возгоранию.

Регулярно очищайте контакты вилки кабеля питания от загрязнений, пыли или воды, используя сухую ткань.

- Отсоедините вилку кабеля питания от сетевой розетки и очистите ее с помощью сухой ткани.
- Несоблюдение этого требования может привести к поражению электрическим током или возгоранию.

Вставьте вилку кабеля питания в розетку так, чтобы кабель спускался к полу.

- Несоблюдение этого требования может привести к повреждению жил кабеля, что, в свою очередь, может привести к поражению электрическим током или возгоранию.

Храните все упаковочные материалы в недоступном для детей месте, так как они могут представлять опасность.

- Ребенок может задохнуться, надев пакет на голову.

При повреждении устройства, кабеля питания или вилки обратитесь в ближайший центр обслуживания клиентов.

Устройство должно быть правильно заземлено.

Не выполняйте заземление устройства на газовые трубы, пластиковые водопроводные трубы или телефонные линии.

- Это может привести к поражению электрическим током, возгоранию, взрыву или неполадкам в работе устройства.
- Не подключайте кабель питания к розетке, не имеющей надлежащего заземления, и убедитесь, что она соответствует местным и национальным нормам.

Не устанавливайте устройство вблизи нагревательных приборов или горючих материалов.

Не устанавливайте устройство в месте с влажной, насыщенной маслами или пылью атмосферой или в месте, подверженном воздействию прямого солнечного света или воды (дождя).

Не устанавливайте устройство в местах с низкой температурой воздуха.

- Замерзание может привести к разрыву труб.



Меры предосторожности

Не устанавливайте устройство в местах, где возможна утечка газа.

- Это может привести к возгоранию или поражению электрическим током.

Не используйте электрические трансформаторы.

- Это может привести к возгоранию или поражению электрическим током.

Не используйте поврежденную сетевую вилку, поврежденный кабель питания или незакрепленную настенную розетку.

- Это может привести к возгоранию или поражению электрическим током.

Не допускайте натяжения или чрезмерного изгиба кабеля питания.

Не допускайте спутывания или перекручивания кабеля питания.

Не подвешивайте кабель питания на металлические предметы, не ставьте на него тяжелые предметы, не прокладывайте кабель между предметами и не заталкивайте кабель в пространство за устройством.

- Это может привести к возгоранию или поражению электрическим током.

Не тяните кабель питания при извлечении вилки из розетки.

- Придерживайте вилку кабеля питания при извлечении из розетки.
- Несоблюдение этого требования может привести к поражению электрическим током или возгоранию.

Данное устройство следует разместить так, чтобы имелся свободный доступ к вилке кабеля питания, кранам подачи воды и сливным трубам.

В случае выполнения ремонта неофициальным поставщиком услуг, самостоятельного или непрофессионального ремонта изделия компания Samsung не будет нести ответственность за повреждение изделия, травмы и прочие связанные с безопасностью изделия проблемы, возникшие в результате попытки ремонта изделия без соблюдения этих инструкций по ремонту и техобслуживанию. Гарантия не распространяется на повреждения изделия, возникшие в результате попытки его ремонта лицом, не являющимся поставщиком услуг, сертифицированным компанией Samsung.

Меры безопасности при установке

ВНИМАНИЕ

Это устройство следует разместить таким образом, чтобы к сетевой вилке устройства имелся свободный доступ.

- Несоблюдение этого требования может привести к возгоранию или поражению электрическим током в результате утечки тока.

Установите устройство на твердом и ровном полу, который выдержит его вес.

- В противном случае возможны сильная вибрация, шум, произвольное перемещение или неполадки в работе устройства.



Важные предупреждения по поводу эксплуатации

ПРЕДУПРЕЖДЕНИЕ

В случае затопления немедленно выключите воду и питание и обратитесь в ближайший центр обслуживания клиентов.

- Не прикасайтесь к вилке кабеля питания мокрыми руками.
- Несоблюдение этого требования может привести к поражению электрическим током.

Если устройство начало издавать странный шум, вы почувствовали запах гари или увидели дым, исходящий от прибора, немедленно отключите кабель питания от электросети и обратитесь в ближайший центр обслуживания клиентов.

- Несоблюдение этого требования может привести к поражению электрическим током или возгоранию.

При утечке газа (например, пропана, сжиженного нефтяного газа и т. п.) немедленно проветрите помещение, не прикасаясь к сетевой вилке. Не прикасайтесь к устройству или кабелю питания.

- Не включайте вентилятор.
- Возникновение искры может привести к взрыву или возгоранию.

Перед утилизацией устройства снимите рычаг дверцы стиральной машины.

- Дети могут задохнуться, закрывшись внутри устройства.

Перед использованием стиральной машины не забудьте снять упаковочные материалы (губку, пенопласт), прикрепленные к ее дну.

Не стирайте белье, которое было загрязнено бензином, керосином, бензолом, разбавителем для краски, спиртом или другими легковоспламеняющимися и взрывоопасными веществами.

- Это может привести к возгоранию, взрыву или поражению электрическим током.

Не пытайтесь принудительно открывать дверцу во время работы стиральной машины (во время стирки при высокой температуре/сушки/отжима).

- Вода, вытекшая из стиральной машины, может вызвать ожоги или сделать пол скользким. Это может привести к травмам.
- Попытка открыть дверцу машины силой может привести к повреждению устройства или травмам.

Не прикасайтесь к вилке кабеля питания мокрыми руками.

- Это может привести к поражению электрическим током.

Не отключайте устройство, выдернув его вилку кабеля питания из розетки во время работы.

- Повторное включение сетевой вилки в розетку может вызвать искру, в результате чего возникнет опасность поражения электрическим током или возгорания.

Не позволяйте детям залезать на устройство или внутрь него.

- Это может привести к поражению электрическим током, ожогам или травмам.

Не просовывайте руки или металлические предметы под стиральную машину во время ее работы.

- Это может привести к травмам.



Меры предосторожности

Не отключайте устройство, выдергивая вилку из розетки за кабель питания. Всегда крепко удерживайте вилку, вынимая ее из розетки.

- Повреждение кабеля питания может привести к короткому замыканию, возгоранию и/или поражению электрическим током.

Не пытайтесь самостоятельно ремонтировать, разбирать или изменять конструкцию устройства.

- Не используйте плавкие предохранители (например, из меди, стальной проволоки и т. п.), отличные от стандартных.
- При возникновении необходимости в ремонте или переустановке устройства обращайтесь в ближайший центр обслуживания клиентов.
- Несоблюдение этого требования может привести к поражению электрическим током, возгоранию, неполадкам в работе устройства или травмам.

Если в результате ослабления крепления шланга подачи воды к водопроводному крану устройство было затоплено, выньте кабель питания из розетки.

- Несоблюдение этого требования может привести к поражению электрическим током или возгоранию.

Вынимайте вилку кабеля питания из розетки, если устройство не используется в течение длительного времени, а также во время грозы.

- Несоблюдение этого требования может привести к поражению электрическим током или возгоранию.

При попадании в устройство посторонних веществ выньте вилку кабеля питания из розетки и обратитесь в ближайший центр обслуживания клиентов Samsung.

- Это может привести к возгоранию или поражению электрическим током.

Не разрешайте детям (или домашним животным) играть на стиральной машине или внутри нее. Дверцу стиральной машины сложно открыть изнутри, поэтому дети могут серьезно пострадать, если закроются внутри нее.

Меры безопасности при эксплуатации

ВНИМАНИЕ

При загрязнении стиральной машины такими веществами, как моющие средства, грязь, остатки пищи и т. п., выньте вилку кабеля питания из розетки и очистите стиральную машину влажной мягкой тканью.

- Несоблюдение этой рекомендации может привести к изменению цвета, деформации, повреждению устройства или появлению на нем ржавчины.

При сильном ударе переднее стекло стиральной машины может разбиться. Будьте осторожны при использовании стиральной машины.

- Разбитое стекло может привести к травмам.

Открывайте водопроводный кран медленно, если машина не использовалась долгое время, в случае перебоев в подаче воды или при повторном подключении шланга подачи воды.

- Давление воздуха в шланге подачи воды или в водопроводной трубе может привести к повреждению элементов устройства или к утечке воды.



При появлении сообщения об ошибке слива во время работы прибора проверьте, нормально ли функционирует слив.

- Если из-за неполадки со сливом произошло затопление, а стиральная машина продолжает работать, возникает опасность поражения электрическим током или возгорания.

Загружайте белье в стиральную машину полностью, чтобы его не защемило дверцей.

- Защемление белья дверцей может привести к повреждению белья или стиральной машины, либо к утечке воды.

Если стиральная машина не используется, отключайте подачу воды.

- Убедитесь, что винты соединительного элемента шланга подачи воды прочно затянуты.

Следите за тем, чтобы резиновая прокладка и стекло передней дверцы не загрязнялись посторонними веществами (например, мусором, нитками, волосами и т. д.).

- Защемление дверцей посторонних предметов или неполное закрытие дверцы может привести к утечке воды.

Перед использованием устройства откройте водопроводный кран и убедитесь, что соединительный элемент шланга подачи воды плотно затянут и утечка воды отсутствует.

- Если винты на соединительном элементе шланга подачи воды затянуты неплотно, может возникнуть утечка воды.

Приобретенное вами устройство предназначено только для бытового применения.

Применение устройства в коммерческих целях считается использованием не по назначению. В таком случае на устройство не будет распространяться стандартная гарантия, предоставляемая компанией Samsung, и компания Samsung не будет нести никакой ответственности за неисправности или ущерб, возникшие в результате такого нецелевого использования.

Не вставляйте на устройство и не кладите на него различные предметы (например, белье, зажженные свечи или сигареты, посуду, химикаты, металлические предметы и т. п.).

- Это может привести к поражению электрическим током, возгоранию, неполадкам в работе устройства или травмам.

Не распыляйте на поверхность прибора летучие вещества, например средства от насекомых.

- Они не только наносят вред здоровью человека, но и могут стать причиной поражения электрическим током, возгорания и неполадок в работе устройства.

Не размещайте рядом со стиральной машиной предметы, создающие электромагнитное поле.

- Это может привести к травмам в результате неполадок в работе устройства.

Во время стирки при высокой температуре или в режиме сушки сливаемая вода имеет высокую температуру. Не прикасайтесь к ней.

- Это может привести к получению ожогов или травм.

Время слива воды может варьироваться в зависимости от температуры воды. Если температура воды слишком высокая, процесс слива начинается после охлаждения воды.

Не стирайте, не отжимайте и не сушите чехлы, коврики и одежду из водоотталкивающих материалов*, если в приборе не предусмотрена специальная программа стирки подобных предметов.



Меры предосторожности

(*): Шерстяные постельные принадлежности, дождевики, жилеты для рыбалки, горнолыжные брюки, спальные мешки, чехлы для подгузников, спортивные костюмы, чехлы для велосипедов, мотоциклов и машин и т. п.

- Не стирайте толстые или жесткие коврики, даже если на их этикетке имеется значок стиральной машины. Это может привести к травмам или повреждению стиральной машины, стен, пола или белья из-за сильной вибрации прибора.
- Не стирайте декоративные напольные коврики и коврики для ног на резиновой основе. Резиновая часть коврика может оторваться и прилипнуть к внутренней части барабана, в результате чего возникнут неполадки во время слива воды.

Не включайте стиральную машину, если из нее извлечен контейнер для моющих средств.

- Это может привести к поражению электрическим током или травмам в результате утечки воды.

Не касайтесь внутренней поверхности барабана во время или сразу после сушки, так как он может быть горячим.

- Это может привести к ожогам.

При стирке и сушке стекло дверцы нагревается. Поэтому касаться его не следует.

Кроме того, не разрешайте детям играть возле стиральной машины или касаться стекла дверцы.

- Это может привести к ожогам.

Не опускайте руку в контейнер для моющих средств.

- Рука может попасть в устройство загрузки моющего средства, и вы получите травму.

При использовании стирального порошка удалите отсек для жидкого средства (применимо только к моделям, в которых такая возможность предусмотрена).

- В противном случае через переднюю часть контейнера для моющих средств может протекать вода.

Не помещайте в стиральную машину какие-либо предметы, кроме белья (например, обувь, пищевые отходы, животных).

- Сильная вибрация может привести к повреждению стиральной машины, а в случае с домашними животными – к травмам или смерти.

Не нажимайте кнопки острыми предметами, например булавками, ножами, ногтями и т. п.

- Это может привести к поражению электрическим током или травмам.

Не стирайте белье, загрязненное маслом, кремами или лосьонами из косметических магазинов или массажных салонов.

- Это может привести к деформации резиновой прокладки и утечке воды.

Не оставляйте в барабане металлические предметы, например булавки или заколки для волос, или отбеливатели на длительное время.

- Из-за этого барабан может заржаветь.
- Если на поверхности барабана начнет появляться ржавчина, используйте для чистки поверхности нейтральное чистящее средство и губку. Не используйте металлическую щетку для этой цели.



Не применяйте чистящее средство для химчистки и не стирайте, не полоскайте и не отжимайте белье, загрязненное средством для химчистки.

- Это может привести к самовозгоранию в результате образования тепла при окислении масла.

Не используйте воду из устройств охлаждения или нагрева воды.

- Это может привести к неполадкам в работе стиральной машины.

Не используйте натуральное мыло для рук в стиральной машине.

- Его затвердевание и оседание на внутренних частях стиральной машины может привести к неполадкам в работе устройства, изменению цвета, появлению ржавчины или неприятного запаха.

Носки и бюстгалтеры помещайте в мешки для стирки и стирайте вместе с остальным бельем.

Не стирайте белье большого размера, например постельное белье, в мешках для стирки.

- Это может привести к травмам в результате сильной вибрации.

Не используйте затвердевшие моющие средства.

- Их оседание на внутренних частях стиральной машины может привести к утечке воды.

Проверьте, пусты ли карманы одежды, отложенной для стирки.

- Твердые и острые предметы, например монеты, булавки, гвозди, шурупы или камни, могут серьезно повредить устройство.

Не стирайте одежду с большими пряжками, пуговицами или другими тяжелыми металлическими элементами.

Сортируйте белье по цвету, исходя из его устойчивости к выцветанию, и выбирайте рекомендуемый режим стирки, температуру воды и дополнительные функции.

- Несоблюдение этой рекомендации может привести к обесцвечиванию или повреждению ткани.

Закрывая дверцу, будьте осторожны, чтобы не прищемить детям пальцы.

- Несоблюдение этого требования может привести к травме.

Для предотвращения появления запахов и плесени оставляйте дверцу открытой после цикла стирки и давайте барабану высохнуть.

Для предотвращения образования известкового налета после цикла стирки оставляйте контейнер для моющих средств открытым и просушивайте его внутри.

Важные предупреждения по поводу очистки

ПРЕДУПРЕЖДЕНИЕ

Не распыляйте воду непосредственно на устройство при его очистке.

Не используйте сильнокислотные чистящие средства.

Не применяйте для очистки устройства растворители, спирты или бензол.

- Это может привести к обесцвечиванию, деформации, повреждению устройства, поражению электрическим током или возгоранию.

Перед очисткой или обслуживанием следует отключить устройство от настенной розетки.

- Несоблюдение этого требования может привести к поражению электрическим током или возгоранию.



Меры предосторожности

Инструкции по утилизации использованного электрического и электронного оборудования



Правильная утилизация изделия (Использованное электрическое и электронное оборудование)

(Действительно для стран, использующих систему раздельного сбора отходов)

Наличие данного значка показывает, что изделие и его электронные аксессуары (например, зарядное устройство, гарнитура, кабель USB) по окончании их срока службы нельзя утилизировать вместе с другими бытовыми отходами. Во избежание нанесения вреда окружающей среде и здоровью людей при неконтролируемой утилизации, а также для обеспечения возможности переработки для повторного использования, утилизируйте изделие и его электронные аксессуары отдельно от прочих отходов.

Сведения о месте и способе утилизации изделия в соответствии с нормами природоохранного законодательства можно получить у продавца или в соответствующей государственной организации.

Бизнес-пользователи должны обратиться к своему поставщику и ознакомиться с условиями договора купли-продажи. Запрещается утилизировать изделие и его электронные аксессуары вместе с другими производственными отходами.

Для ознакомления с нормативными документами по охране окружающей среды, в соответствии с которыми компания Samsung выпускает свою продукцию, например, с регламентом REACH, директивой WEEE или актами, регулирующими порядок использования батарей и аккумуляторов, посетите нашу страницу Устойчивое развитие на сайте www.samsung.com

Установка

Строго соблюдайте данные инструкции, чтобы обеспечить правильную установку стиральной машины и предотвратить несчастные случаи во время стирки.

Комплект поставки

Проверьте наличие в комплекте поставки всех частей. При возникновении проблем со стиральной машиной или отдельными ее частями обратитесь в местный центр обслуживания клиентов компании Samsung или к продавцу.

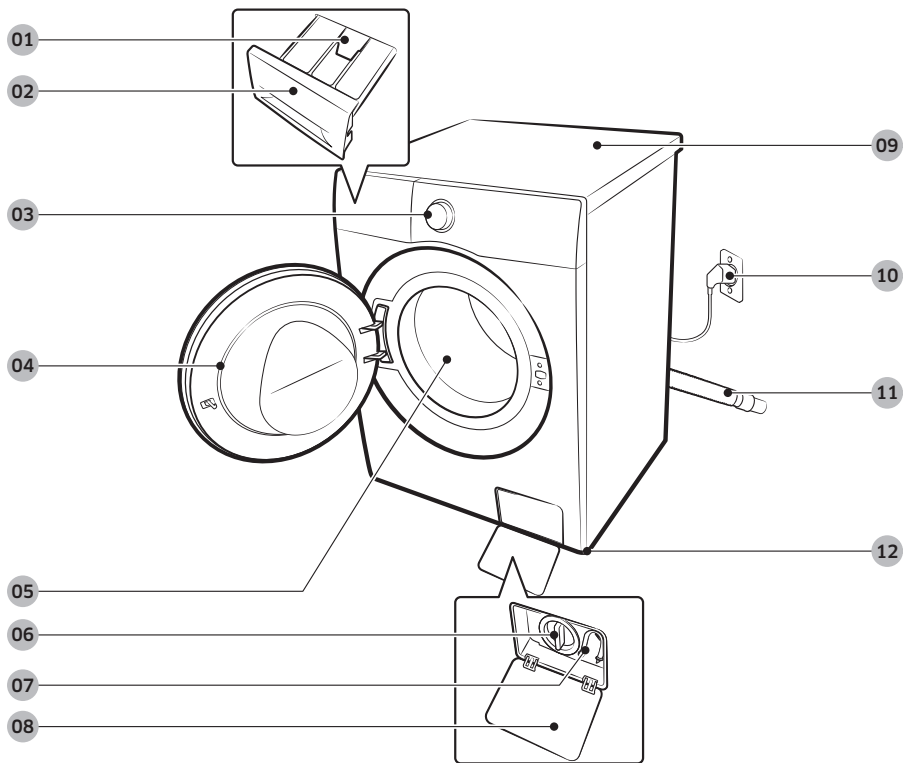

01 Защелка

02 Контейнер для моющих средств

03 Панель управления

04 Дверца

05 Барабан

06 Фильтр для мусора

07 Шланг аварийного слива

08 Крышка фильтра

09 Рабочая поверхность

10 Сетевая вилка

11 Сливной шланг

12 Регулируемые ножки

Установка



Гаечный ключ



Колпачки болтов

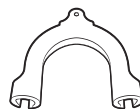

Держатель шланга



Шланг подачи холодной воды



Шланг подачи горячей воды

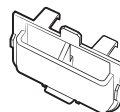

Дозатор жидкого моющего средства



Заглушка

ПРИМЕЧАНИЕ

- Гаечный ключ: для удаления транспортировочных болтов и выравнивания стиральной машины.
- Колпачки болтов: для установки в отверстия после удаления транспортировочных болтов. Количество колпачков болтов в комплекте зависит от модели устройства.
- Держатель шланга: для крепления сливного шланга к сливной трубе или раковине.
- Шланг подачи холодной/горячей воды: для подачи воды в стиральную машину (шланги подачи горячей воды поставляются только с теми моделями, в которых они предусмотрены).
- Дозатор жидкого моющего средства: устанавливается в отсек моющего средства для использования жидкого моющего средства. (применимо только к моделям, в которых данная функция предусмотрена)

Дополнительные принадлежности (не идут в комплекте поставки)

- Установочный комплект: SKK-DF
 - Установочный комплект необходим для установки сушильной машины на стиральной машине.

Требования к установке

Электрическое питание и заземление

- Используйте для стиральной машины отдельную ответвленную цепь.

Чтобы обеспечить надлежащее заземление, стиральная машина поставляется с кабелем питания, который снабжен вилкой с тремя контактами и с заземлением для подключения к правильно установленной и заземленной розетке.

Если вы не уверены в правильности заземления, проконсультируйтесь у квалифицированного электрика или специалиста по техническому обслуживанию.

Не изменяйте конструкцию прилагаемой вилки. Если вилка не подходит к розетке, обратитесь к квалифицированному электрику за помощью в установке подходящей розетки.

ПРЕДУПРЕЖДЕНИЕ

- НЕ используйте удлинители.
- Используйте только кабель питания, прилагаемый к стиральной машине.
- НЕ подсоединяйте заземляющий провод к пластиковому водопроводу, газопроводу или трубе горячей воды.
- Неправильное подсоединение заземляющих проводов может привести к поражению электрическим током.

Подача воды

Правильное давление воды для этой стиральной машины — от 50 кПа до 800 кПа. При давлении воды ниже 50 кПа клапан для воды может закрыться не полностью или для заполнения барабана может потребоваться больше времени, что приведет к выключению стиральной машины. Водопроводные краны должны находиться на расстоянии не более 120 см от задней панели стиральной машины, чтобы обеспечить возможность подключения к ней прилагаемых впускных шлангов.

Чтобы снизить риск возникновения утечки, выполните следующие действия.

- Убедитесь, что обеспечен свободный доступ к водопроводным кранам.
- Перекрывайте краны, когда стиральная машина не используется.
- Регулярно проверяйте наличие утечек через прокладки шланга для подачи воды.

ВНИМАНИЕ

Перед первым использованием стиральной машины проверьте все подключения клапана для воды и водопроводных кранов на наличие протекания.

Слив

Компания Samsung рекомендует использовать водонапорную трубу высотой 60–90 см. Сливной шланг должен присоединяться к водонапорной трубе с помощью зажима сливного шланга, и водопроводная труба должна полностью закрывать сливной шланг.

Установка

Полы

Для оптимальной производительности стиральная машина должна быть установлена на твердую поверхность. Может потребоваться укрепление деревянных полов для снижения уровня вибраций и/или вероятности неравномерной нагрузки. Ковровые покрытия и полы из мягкой керамической плитки неустойчивы к вибрации, и стиральная машина может несколько смещаться во время отжима.

⚠ ВНИМАНИЕ

НЕ устанавливайте стиральную машину на платформу или на неустойчивую поверхность.

Температура воды

Не устанавливайте стиральную машину в местах, где вода может замерзнуть, так как в клапане для воды, в насосе и/или шлангах устройства всегда остается небольшое количество воды. Замерзшая вода в соединительных частях может привести к повреждению ремней, насоса и других компонентов стиральной машины.

Установка в нише или в шкафу

Минимальные зазоры для стабильной работы.

По сторонам	25 мм
Сверху	25 мм
Сзади	50 мм
Спереди	550 мм

Если стиральная машина и сушилка устанавливаются вместе, в передней части ниши или шкафа необходимо оставить свободное пространство не менее 550 мм для вентиляции. Если стиральная машина установлена отдельно, то особой вентиляции не требуется.

Поэтапная установка

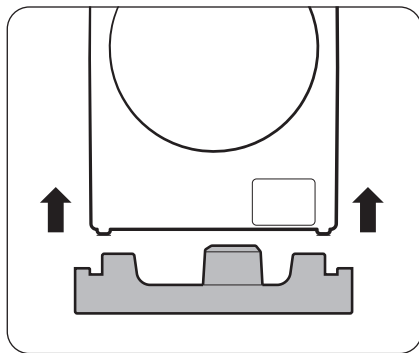

📖 ПРИМЕЧАНИЕ

При распаковке стиральной машины поднимите ее и снимите с подставки. Убедитесь, что поддержка барабана снята с нижней части стиральной машины.

ШАГ 1 Выберите место для установки

Требования к месту установки:

- твердая, ровная поверхность без коврового покрытия или покрытия, которое может препятствовать вентиляции;
- защищенность от воздействия прямых солнечных лучей;
- наличие достаточного пространства для вентиляции и проводов;
- температура окружающей среды всегда должна быть выше точки замерзания (0 °C);
- расположение вдали от источников тепла.

ШАГ 2 Извлеките транспортировочные болты

Распакуйте устройство и выверните все транспортировочные болты.

ПРИМЕЧАНИЕ

Количество транспортировочных болтов может отличаться в зависимости от модели.

ПРЕДУПРЕЖДЕНИЕ

- Упаковочные материалы могут представлять опасность для детей. Утилизируйте все упаковочные материалы (пластиковые пакеты, пенополистирол и т. д.) безопасным образом, поместив в недоступное для детей место.
- Во избежание травм закройте отверстия колпачками болтов после удаления транспортировочных болтов. Транспортировка стиральной машины без установленных транспортировочных болтов запрещена. Перед транспортировкой стиральной машины в другое место установите транспортировочные болты. Храните транспортировочные болты в надежном месте для последующего использования.

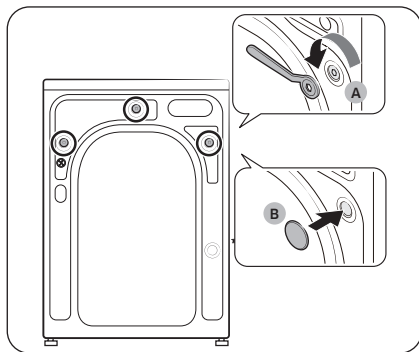

1. Найдите **транспортировочные болты (А)** на задней стороне стиральной машины.
2. С помощью гаечного ключа, входящего в комплект поставки, ослабьте все транспортировочные болты, повернув их против часовой стрелки.
3. Вставьте **колпачки болтов (В)** в отверстия.

ПРИМЕЧАНИЕ

Обязательно сохраните транспортировочные болты для использования в будущем.

Установка

ШАГ 3 Отрегулируйте высоту ножек

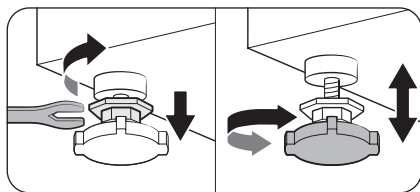

1. Аккуратно переместите стиральную машину в нужное место. Не прикладывайте чрезмерных усилий, т.к. можно повредить регулируемые ножки.

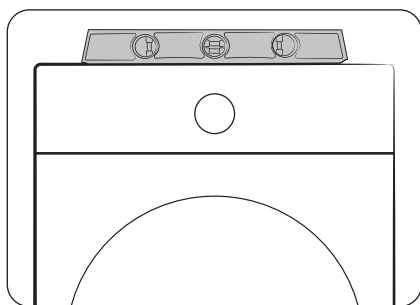

2. Выровняйте стиральную машину, вручную отрегулировав высоту ножек.

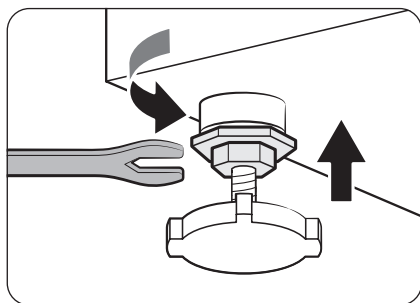

3. После завершения выравнивания затяните гайки гаечным ключом.

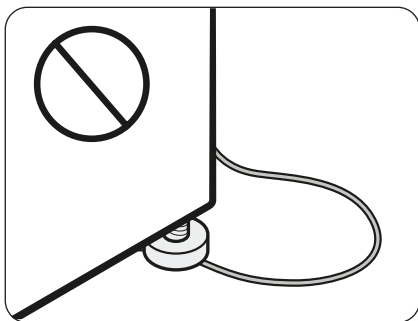

⚠ ВНИМАНИЕ

При установке изделия не допускайте сдавливания кабеля питания регулируемой ножкой.

⚠ ВНИМАНИЕ

Чтобы стиральная машина не двигалась и не создавала шума из-за вибрации, все выравнивающие ножки должны плотно касаться поверхности пола. После этого убедитесь в том, что стиральная машина не качается. Если стиральная машина не качается, затяните гайки.

Установка

ШАГ 4 Подключите шланг подачи воды

В зависимости от модели шланги подачи воды, входящие в комплект поставки, могут различаться. Следуйте инструкциям в соответствии с типом входящего в комплект поставки шланга подачи воды.

Подсоединение к водопроводному крану с резьбой

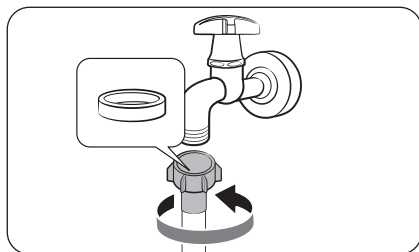

1. Подсоедините шланг подачи воды к водопроводному крану и поверните соединитель по часовой стрелке, как показано на рисунке.

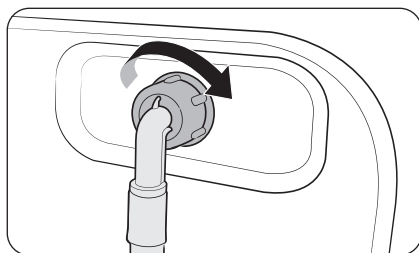

2. Присоедините другой конец шланга подачи воды к впускному клапану на задней панели стиральной машины. Поворачивайте шланг по часовой стрелке, чтобы затянуть.

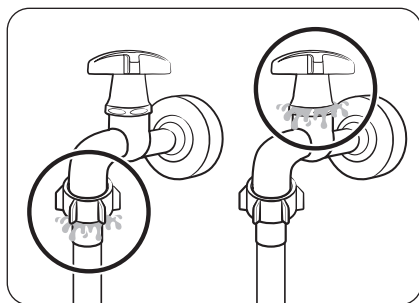

3. Откройте водопроводный кран и убедитесь, что в местах соединений отсутствует утечка воды. При наличии утечки повторите указанные выше действия.

⚠ ПРЕДУПРЕЖДЕНИЕ

При возникновении протечки воды прекратите использование стиральной машины и отключите ее от электросети. Затем обратитесь в местный центр обслуживания клиентов Samsung, если протекает шланг подачи воды, или к водопроводчику, если протекает кран. Несоблюдение этого указания может привести к поражению электрическим током.

⚠ ВНИМАНИЕ

Не растягивайте шланг подачи воды. Если шланг слишком короткий, замените его более длинным, выдерживающим высокое давление.

Подсоединение к водопроводному крану без резьбы

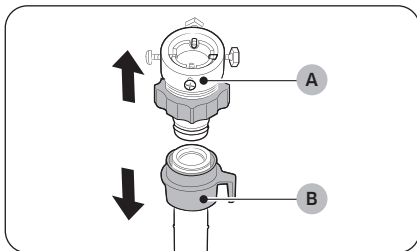

1. Выньте адаптер (А) из шланга подачи воды (В).

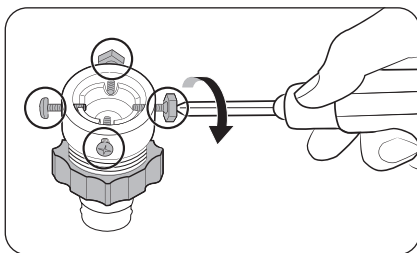

2. С помощью отвертки Phillips ослабьте четыре винта на адаптере.

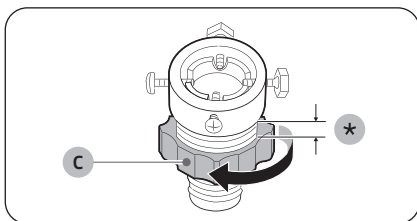

3. Удерживая адаптер, поверните деталь (С) в направлении, указанном стрелкой, чтобы ослабить ее на 5 мм (*).

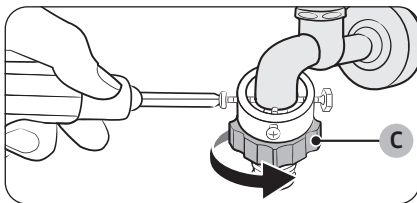

4. Наденьте адаптер на водопроводный кран и затяните винты, одновременно приподнимая адаптер.
5. Поверните деталь (С) в направлении, указанном стрелкой, чтобы затянуть ее.

Установка

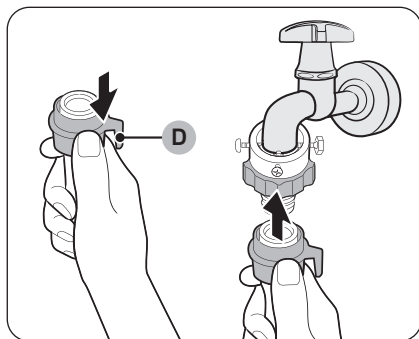

6. Потяните вниз **деталь (D)** на шланге подачи воды и подсоедините шланг к адаптеру. Затем отпустите **деталь (D)**. Шланг присоединится к адаптеру со щелчком.

7. Для завершения подсоединения шланга подачи воды см. шаги 2 и 3 в разделе «Подсоединение к водопроводному крану с резьбой».

ПРИМЕЧАНИЕ

- После подсоединения шланга подачи воды к адаптеру проверьте правильность соединения, опустив шланг вниз.
- Используйте водопроводные краны распространенного типа. Если кран имеет квадратную форму или слишком большой диаметр, то, прежде чем подсоединять адаптер к водопроводному крану, извлеките промежуточное кольцо.

Для моделей с дополнительной подачей горячей воды:

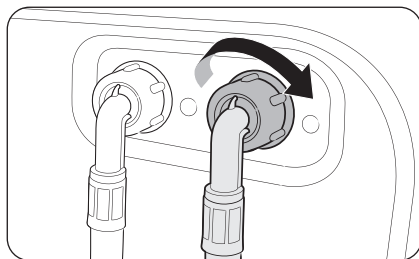

1. Подключите конец шланга подачи воды красного цвета к впускному отверстию горячей воды на задней панели стиральной машины.
2. Другой конец шланга подачи горячей воды подключите к крану горячей воды.

Обратный клапан (только у определенных моделей)

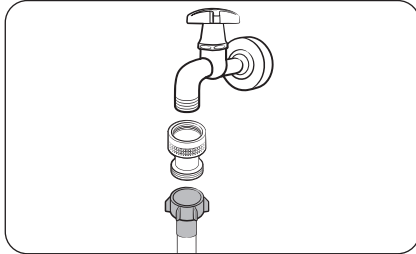

Прежде чем подсоединять шланг для подачи воды к водопроводному крану, подсоедините прилагаемый обратный клапан к водопроводному крану, а затем подключите шланг подачи воды.

Шланг Aqua (только для определенных моделей)

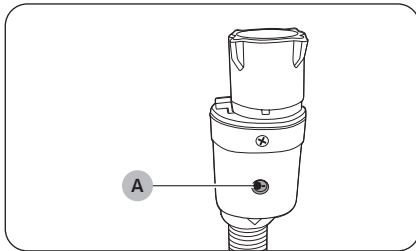

Шланг Aqua обеспечивает уведомление пользователей о риске утечки воды. При возникновении опасности утечки воды цвет **индикатора (А)** в центре изменяется на красный.

ПРИМЕЧАНИЕ

Конец шланга Aqua Stop следует подключать к водопроводному крану, а не к машине.

Установка

ШАГ 5 Установите сливной шланг

Сливной шланг можно расположить тремя способами.

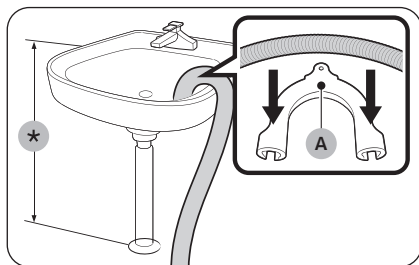

Через бортик ванны или раковины

Сливной шланг должен располагаться на высоте 60–90 см (*) от пола. Чтобы конец сливного шланга был изогнут, используйте прилагаемый **пластиковый держатель шланга (А)**. Для стабильного слива закрепите держатель на стене с помощью крючка.

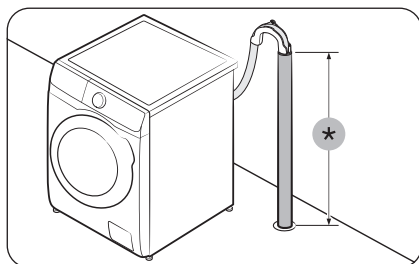

В сливной трубе

Сливная труба должна располагаться на высоте 60–90 см (*). Рекомендуется использовать вертикальную трубу высотой 65 см.

- Чтобы обеспечить надежное крепление сливного шланга, используйте прилагаемый пластиковый держатель для шланга (см. рисунок).
- Чтобы предотвратить протекание воды во время слива, сливной шланг следует вставить в сливную трубу на глубину 15 см.
- Чтобы предотвратить перемещение сливного шланга, держатель для шланга следует прикрепить к стене.

Требования к сливной трубе:

- минимальный диаметр — 5 см;
- минимальная пропускная способность — 60 литров в минуту.

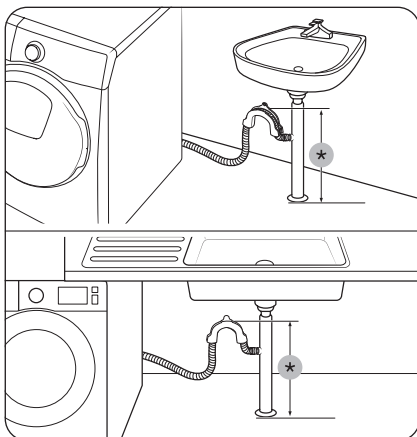

В отводе сливной трубы раковины

Отвод сливной трубы должен располагаться выше сифона слива раковины, чтобы конец шланга находился минимум на высоте 60 см над уровнем пола.

(*): 60 см

⚠ ВНИМАНИЕ

Снимите крышку с отвода сливной трубы раковины перед подсоединением его к сливной трубе.

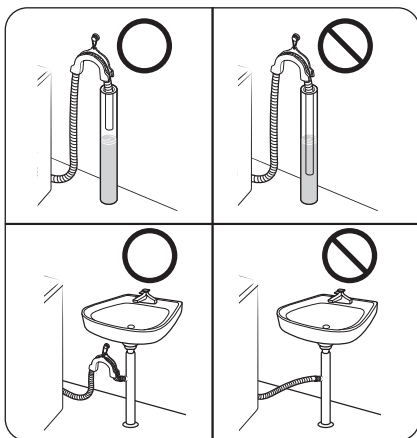

⚠ ВНИМАНИЕ

Не выводите конец сливного шланга в место со стоячей водой или в место, где вода застаивается. Вода может потечь обратно в стиральную машину.

Установка

ШАГ 6 Включите питание

Вставьте кабель питания в соответствующую по мощности розетку с заземлением и с защитой плавким предохранителем или автоматическим выключателем. Затем нажмите кнопку **Питание**, чтобы включить стиральную машину.

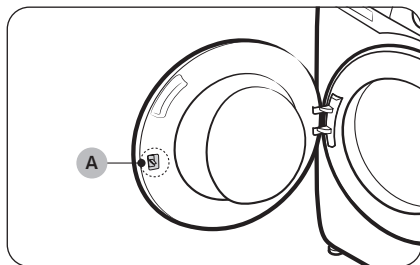

📖 ПРИМЕЧАНИЕ

Дверная защелка (рычаг) (A) изначально сконструирована так, чтобы она была немного ослаблена, поскольку благодаря этому она легче будет входить в дверцу.

📖 ПРИМЕЧАНИЕ

Если во время установки дверца заблокирована, подключите кабель питания и включите устройство. Дверца разблокируется.

Окружающая среда

Утилизируйте упаковочные материалы данного изделия экологически безопасным способом. Для получения более подробной информации свяжитесь с местным территориальным управлением.

Подготовка к использованию



ПРИМЕЧАНИЕ

Перед первой стиркой необходимо запустить полный цикл стирки без загрузки белья.

Начальная настройка

Использование функции Калибровка (рекомендуется)

Функция Калибровка обеспечивает точное определение веса белья в стиральной машине. Перед использованием функции Калибровка убедитесь, что барабан пуст.

1. Выключите, а затем снова включите стиральную машину.
2. Одновременно нажмите и удерживайте кнопки **Температура**  и **Отсрочка**  в течение 3 секунд, чтобы перейти в режим Калибровка. Отобразится сообщение «Сб».
3. Нажмите кнопку **Пуск/пауза**, чтобы запустить цикл Калибровка.
4. Барабан будет вращаться около 3 минут. (Направление вращения барабана может отличаться в зависимости от модели.)
5. После завершения цикла на дисплее отобразится сообщение «0» и стиральная машина автоматически выключится.
6. Теперь стиральная машина готова к использованию.

Инструкции по стирке белья

ШАГ 1 Сортировка

Рассортируйте белье в соответствии со следующими критериями.

- Ярлык с инструкцией по уходу: рассортируйте белье на изделия из хлопка, смешанных тканей, синтетики, шелка, шерсти и вискозы.
- Цвет: отделите белое белье от цветного.
- Размер: загрузка в барабан разных по размеру вещей позволяет повысить эффективность стирки.
- Деликатность: стирайте изделия из деликатных тканей, например новые изделия из шерсти, шторы и шелковые изделия, отдельно, используя функцию Легкое глажение. Прочитайте информацию на этикетках вещей.

ПРИМЕЧАНИЕ

Перед стиркой просмотрите этикетки на одежде и рассортируйте белье в соответствии с указанными инструкциями.

Подготовка к использованию

ШАГ 2 Проверьте карманы

Извлеките все содержимое карманов

- Металлические предметы, например монеты, булавки и пряжки на одежде, могут повредить остальные вещи и барабан.

Одежду с пуговицами и вышивкой выверните наизнанку

- Если во время стирки молнии брюк и курток расстегнуты, барабан или одежда могут быть повреждены. Молнии должны быть закрыты и закреплены с помощью шнура.
- Если на белье имеются длинные завязки, их необходимо крепко завязать перед стиркой, чтобы они не запутались.

ШАГ 3 Используйте мешки для стирки

- Бюстгалтеры (которые можно стирать в воде) необходимо поместить в мешок для стирки. Металлические детали бюстгалтеров могут прорваться и повредить остальное белье.
- Мелкие, легкие предметы одежды, например носки, перчатки, чулки и носовые платки, могут застрять между дверцей и загрузочным отверстием. Их следует класть в мешки для стирки белья из тонкой ткани.
- Не следует стирать мешки для белья пустыми. Это может привести к сильной вибрации, сместить стиральную машину и привести к травме.

ШАГ 4 Предварительная стирка (при необходимости)

Если белье сильно загрязнено, выберите функцию Предварительная стирка для выбранного цикла. При выборе функции Предварительная стирка в отсеке для основной стирки следует загрузить стиральный порошок.

ШАГ 5 Определите объем загрузки

Не перегружайте стиральную машину. Перегрузка может привести к некачественной работе стиральной машины. Сведения по определению объема загрузки в соответствии с типом белья см. на стр. 42.

ПРИМЕЧАНИЕ

При стирке постельного белья или покрывал может увеличиться время стирки или снизиться эффективность отжима. Для постельного белья или покрывал рекомендуемая скорость отжима составляет 800 об/мин, а загрузка — 2,0 кг или меньше.

ВНИМАНИЕ

- В результате неравномерной загрузки белья может снизиться эффективность отжима.
- Не хлопайте дверцей. Закрывайте ее аккуратно. В противном случае дверца может закрыться неправильно.

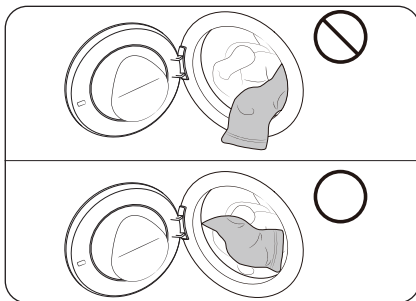

⚠ ВНИМАНИЕ

Убедитесь, что белье полностью загружено в барабан и не зажато дверцей.

ШАГ 6 Выберите моющее средство соответствующего типа

Тип моющего средства зависит от типа ткани (хлопок, синтетика, деликатные ткани, шерсть), ее цвета, температуры стирки и степени загрязнения. Всегда используйте средства для стирки с низким пенообразованием, предназначенные для автоматических стиральных машин.

📖 ПРИМЕЧАНИЕ

- Следуйте рекомендациям изготовителя моющего средства, исходя из объема белья, степени загрязнения и жесткости используемой воды. При возникновении сомнений относительно жесткости воды обратитесь в организацию, обеспечивающую водоснабжение.
- Не используйте затвердевающие или застывающие моющего средства. Моющее средство данного типа могут остаться в машине после режима полоскания и заблокировать сливное отверстие.

⚠ ВНИМАНИЕ

При использовании цикла **ШЕРСТЬ/ДЕЛИКАТ** для стирки шерстяных изделий следует применять только нейтральные жидкие средства для стирки. При использовании цикла **ШЕРСТЬ/ДЕЛИКАТ** стиральный порошок может остаться на ткани и обесцветить ее.

Подготовка к использованию

Капсулы для стирки

Для получения наилучших результатов при использовании капсул для стирки следуйте приведенным ниже инструкциям.

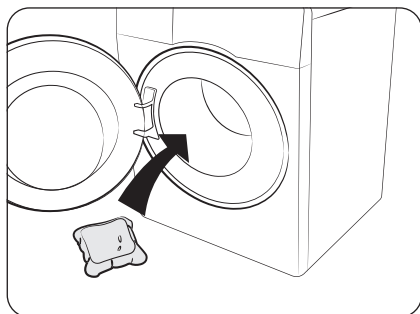

1. Положите капсулу на дно пустого барабана ближе к задней стенке.

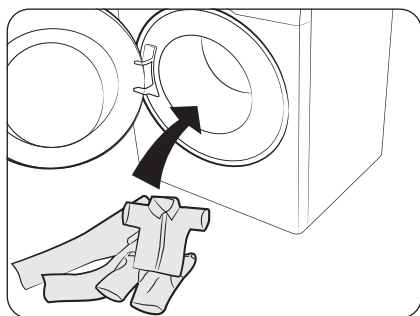

2. Загрузите белье в барабан поверх капсулы.

⚠ ВНИМАНИЕ

Для циклов с использованием холодной воды или циклов, выполнение которых занимает менее одного часа, рекомендуется применять жидкое средство для стирки. В противном случае капсула может не раствориться полностью.

Рекомендации по средству для стирки

Рекомендации касаются температурных диапазонов, указанных в таблице циклов.

●	Рекомендуется	▲	Только жидкое средство для стирки
–	Не рекомендуется	△	Только стиральный порошок

Цикл	Средство для стирки			Температура (°C)
	Универсальное	Для изделий из деликатных тканей и шерсти	Специальное	
ECO 40-60	●	–	–	40~60
ХЛОПОК	●	–	–	Холодная вода~90
СИНТЕТИКА	●	–	–	Холодная вода~60
ГИГИЕНИЧ.С ПАРОМ	●	–	–	Холодная вода~90
SUPER SPEED	●	–	–	Холодная вода~40
БЫСТРАЯ СТИРКА 15'	▲	–	–	Холодная вода~40
МАЛО МИКРОПЛ	●	–	–	Холодная вода~40
СМЕШАННЫЕ ТКАНИ	●	–	–	Холодная вода~40
ЦВЕТНАЯ ОДЕЖДА	●	–	–	Холодная вода~40
ШЕРСТЬ/ДЕЛИКАТ.	–	●	–	Холодная вода~40
ПОЛОТЕНЦА	●	–	–	Холодная вода~90

Подготовка к использованию

Инструкции по использованию контейнера для моющих средств

В стиральной машине предусмотрен дозатор с тремя отсеками: левый отсек предназначен для основной стирки, центральный – для кондиционера, а правый – для предварительной стирки.

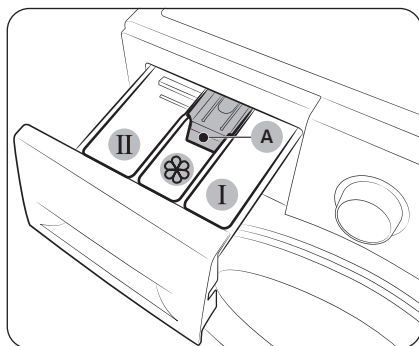

1. **I Отсек для предварительной стирки:** добавьте средство для предварительной стирки или крахмал.
2. **II Отсек для основной стирки:** добавьте средство для основной стирки, средство для смягчения воды, средство для замачивания, отбеливатель и/или пятновыводитель.
3. **☼ Отсек для кондиционера:** добавьте дополнительные средства, например кондиционер для белья. Не превышайте **отметку максимального уровня (A)**.

⚠ ВНИМАНИЕ

- Не открывайте дозатор средства для стирки во время работы машины.
- Не используйте следующие типы средств для стирки:
 - средства для стирки в таблетках и капсулах;
 - средства в шаре и сетке.
- Чтобы предотвратить засорение отсека, концентрированные средства (кондиционер для белья или средство для стирки) следует разбавлять водой.
- При выборе функции Отсрочка не следует загружать средство для стирки непосредственно в барабан. Это может привести к обесцвечиванию белья. При выборе функции Отсрочка следует использовать дозатор средства для стирки.
- Не используйте чистящие средства для очистки барабана. Остатки химических средств в барабане снижают качество стирки.
- Соблюдайте осторожность, чтобы не пролить кондиционер для ткани на рабочую поверхность или панель управления.

Добавление средств для стирки в дозатор

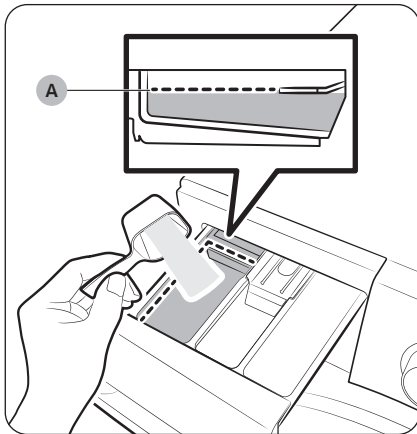

1. Откройте дозатор средства для стирки.
2. Добавьте средство для стирки в **II отсек для основной стирки** в соответствии с инструкциями или рекомендациями производителя. Инструкции по использованию жидкого средства для стирки см. на стр. 37.

Не превышайте **отметки максимального уровня (A)**, добавляя моющее средство.

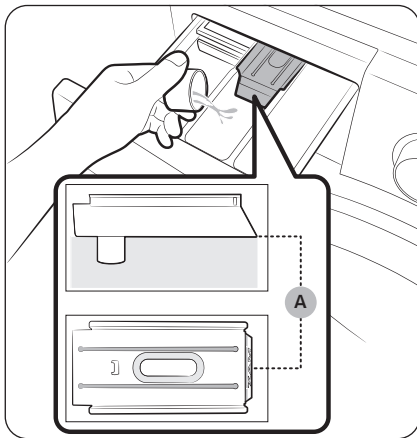

3. Добавьте кондиционер в **III отсек для кондиционера**. Не превышайте **отметку максимального уровня (A)**.

Кондиционер добавляется в стирку во время окончательного полоскания.

Подготовка к использованию

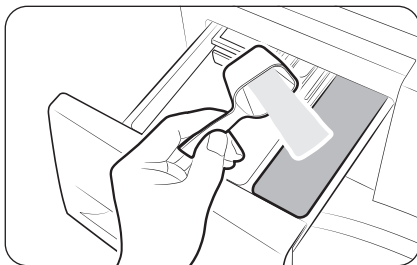

4. При использовании режима предварительной стирки добавьте средство для предварительной стирки в **1 отсек для предварительной стирки** в соответствии с инструкциями или рекомендациями производителя.
5. Закройте дозатор средства для стирки.

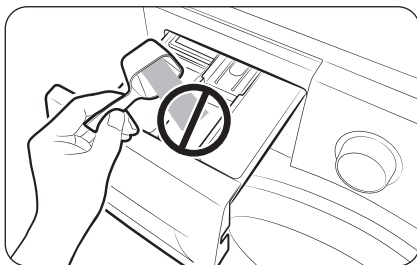

⚠ ВНИМАНИЕ

- Не добавляйте стиральный порошок в дозатор жидкого средства для стирки.
- Перед добавлением в отсек концентрированный кондиционер для белья требуется разбавить водой.
- Не добавляйте средство для основной стирки в **2 отсек для кондиционера**.

Использование жидкого средства для стирки (только для соответствующих моделей)

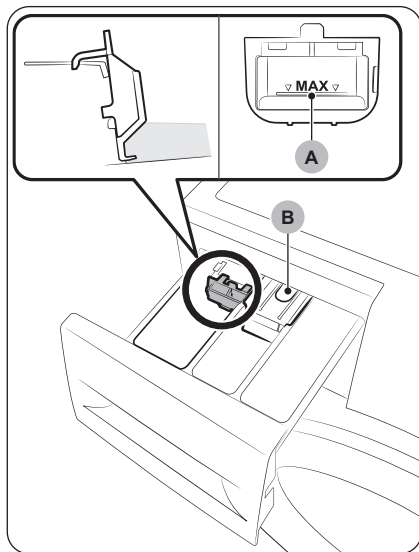

- Если дозатор жидкого средства для стирки поставляется отдельно как принадлежность
 - Прежде чем использовать жидкое средство для стирки, вставьте дозатор жидкого средства для стирки в **II отсек для основной стирки**.
- Если дозатор жидкого средства для стирки установлен в диспенсер для ручной загрузки средств для стирки
 - Перед использованием жидкого средства для стирки нажмите на дозатор жидкого средства для стирки.

ПРИМЕЧАНИЕ

- При использовании жидкого средства для стирки не превышайте **отметку максимального уровня (A)** в дозаторе жидкого средства для стирки.
- Дозатор жидкого средства для стирки следует устанавливать только после извлечения дозатора средства для стирки из стиральной машины путем нажатия на **защелку (B)**.
- После стирки в дозаторе жидкого средства для стирки может остаться немного жидкого средства для стирки.

ВНИМАНИЕ

- В случае применения жидкого средства для стирки не используйте функцию Предварительная стирка.
- При использовании порошкового средства для стирки снимите дозатор жидкого средства для стирки.

Эксплуатация

Панель управления

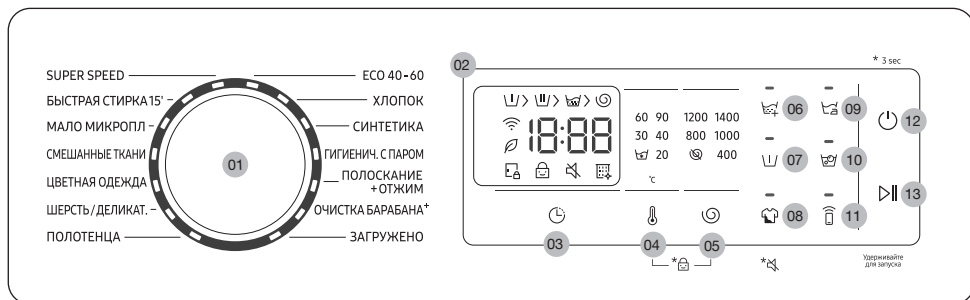

01 Переключатель режимов	Поверните переключатель, чтобы выбрать цикл.
02 Дисплей	На дисплее отображаются сведения о текущем режиме и предполагаемом оставшемся времени стирки либо информационное сообщение в случае возникновения сбоя в работе. 📖 ПРИМЕЧАНИЕ Фактическое время стирки может отличаться от расчетного времени, первоначально отображаемого на панели управления при выборе режима.
03 Отсрочка ⌚	Функция Отсрочка позволяет установить время окончания текущего цикла. Время начала цикла определяется с помощью внутреннего алгоритма стиральной машины в зависимости от настроек. Например, можно запрограммировать машину таким образом, чтобы она завершила стирку к тому моменту, когда вы возвращаетесь домой с работы. <ul style="list-style-type: none"> • Нажмите для выбора предустановленного значения, выраженного в часах.
04 Температура 🌡️	Нажмите, чтобы изменить температуру воды для текущего цикла.

<p>05 Отжим ☺</p>	<p>Нажмите, чтобы изменить скорость отжима для текущего цикла.</p> <ul style="list-style-type: none"> • Задержка полоскания (нет индикатора): процесс последнего полоскания приостанавливается и белье остается замоченным в воде. Для извлечения белья выполните процесс слива воды или отжима. <ul style="list-style-type: none"> - Для использования функции Задержка полоскания нажмите Отжим ☺ несколько раз, пока все индикаторы функции Отжим не погаснут. • Без отжима ☹: барабан не вращается для выполнения отжима после заключительного слива воды. <ul style="list-style-type: none"> - Для использования функции Без отжима нажмите Отжим ☺ несколько раз, пока не загорится индикатор этой функции (☹).
<p>06 Дополнительное полоскание 🧺</p>	<p>нажмите эту кнопку для добавления дополнительных циклов полоскания.</p>
<p>07 Предварительная стирка ⏸</p>	<p>Выполнение цикла предварительной стирки перед циклом основной стирки.</p>
<p>08 Интенсивная стирка 🧺</p>	<p>Для сильно загрязненного белья. Время каждого цикла увеличено.</p> <p>Звук 🔊</p> <p>Звуки стиральной машины можно включить или выключить. Учтите, что эта настройка не влияет на звуковой сигнал оповещения про информационные коды.</p> <ul style="list-style-type: none"> • Чтобы выключить звук, нажмите и удерживайте кнопку Интенсивная стирка в течение 3 секунд. • Чтобы включить звук, снова нажмите эту кнопку и удерживайте в течение 3 секунд.
<p>09 Легкое глаженье 🧺</p>	<p>Нажмите, чтобы выполнить стирку со сниженным уровнем образования складок в режиме отжима для обеспечения легкости при глаженье.</p> <ul style="list-style-type: none"> • Легкое глаженье доступно только в режимах: ECO 40-60, ХЛОПОК, СИНТЕТИКА, ГИГИЕНИЧ.С ПАРОМ, SUPER SPEED, СМЕШАННЫЕ ТКАНИ, ЦВЕТНАЯ ОДЕЖДА, ПОЛОТЕНЦА.
<p>10 Интенсивное замачивание 🧺</p>	<p>Нажмите для включения/выключения функции Интенсивное замачивание. Данная функция позволяет удалять различные стойкие пятна.</p> <ul style="list-style-type: none"> • Функция Интенсивное замачивание доступна только при использовании следующих циклов стирки: ХЛОПОК, СИНТЕТИКА, ГИГИЕНИЧ.С ПАРОМ, SUPER SPEED, СМЕШАННЫЕ ТКАНИ, ПОЛОТЕНЦА.

Эксплуатация

11 Smart Control 	Нажмите для включения/выключения функции Smart Control. Нажмите и удерживайте, чтобы войти в режим сопряжения для подключения к приложению SmartThings. <ul style="list-style-type: none">• Когда функция Smart Control включена, вы можете управлять своей стиральной машиной удаленно с помощью приложения SmartThings на вашем смартфоне или планшете (Android или iOS).
12 Питание	Нажмите для включения/выключения стиральной машины.
13 Пуск/пауза	Нажмите для запуска или остановки работы стиральной машины.

Простые шаги для запуска



1. Нажмите кнопку **Питание**, чтобы включить стиральную машину.
2. Поверните **переключатель режимов**, чтобы выбрать цикл.
3. При необходимости измените настройки цикла (**Температура** и **Отжим**).
4. Чтобы добавить функцию, нажмите соответствующую кнопку.
5. Нажмите кнопку **Пуск/пауза**.

Изменение цикла во время работы

1. Нажмите кнопку **Пуск/пауза** для остановки работы.
2. Выберите другой цикл.
3. Снова нажмите кнопку **Пуск/пауза** для запуска нового цикла.

Добавление вещей

Чтобы добавить вещи после начала стирки, используйте кнопку **Пуск/пауза**.

1. Нажмите и удерживайте кнопку **Пуск/пауза**, чтобы остановить цикл стирки.
2. Откройте дверцу и положите в барабан дополнительные вещи для стирки.
3. Закройте дверцу, после чего нажмите и удерживайте кнопку **Пуск/пауза**, чтобы возобновить цикл стирки.

Эксплуатация

Обзор циклов





Стандартные циклы

Цикл	Описание	Максимальный объем загрузки (кг)
ЕСО 40-60	<ul style="list-style-type: none">Для стирки хлопковых изделий с нормальным уровнем загрязнения, которые необходимо стирать вместе во время одного цикла при температуре 40 °C или 60 °C. Этот цикл используется для того, чтобы оценить соответствие законодательству ЕС в области экодизайна.Этот цикл установлен по умолчанию.	9,0
ХЛОПОК	<ul style="list-style-type: none">Для изделий из хлопка, постельного белья, салфеток и скатертей, нижнего белья, полотенец или рубашек. Время стирки и количество полосканий настраиваются автоматически в зависимости от загрузки.Для стирки слегка загрязненных изделий из хлопка при номинальной температуре 20 °C.	9,0
СИНТЕТИКА	<ul style="list-style-type: none">Для изделий из полиэстера (диолен, тревира), полиамида (перлон, нейлон) или аналогичного материала.	4,0
ГИГИЕНИЧ.С ПАРОМ	<ul style="list-style-type: none">Для стирки одежды из хлопка и льна, которая напрямую контактирует с кожей, например нижнее белье.Для обеспечения оптимальных результатов обработки выберите температуру 60 °C или выше.Стирка в режиме Стирка с паром является гипоаллергенной и обеспечивает устранение бактерий (стерилизацию белья).	4,0
ПОЛОСКАНИЕ+ ОТЖИМ	<ul style="list-style-type: none">Дополнительное полоскание после использования кондиционера для белья.	9,0
ОЧИСТКА БАРАБАНА+	<ul style="list-style-type: none">Очистка барабана для удаления из него загрязнений и бактерий.Очистка резиновой уплотнительной прокладки дверцы путем удаления грязи с прокладки.Выполняйте через каждые 40 стирок без добавления моющих или отбеливателя. Уведомление появляется через каждые 40 стирок.Убедитесь, что барабан пуст.Не используйте чистящие средства для очистки барабана.	-

Цикл	Описание	Максимальный объем загрузки (кг)
ЗАГРУЖЕНО	<ul style="list-style-type: none"> Выбор дополнительных циклов, доступных в приложении SmartThings на смартфоне. 	–
SUPER SPEED	<ul style="list-style-type: none"> Быстрая стирка вещей для повседневной носки, например нижнего белья и рубашек. Время выполнения цикла может отличаться в зависимости от условий подачи воды, объема загрузки и типа белья. 	5,0
БЫСТРАЯ СТИРКА 15'	<ul style="list-style-type: none"> Используется для слегка загрязненной одежды весом менее 2,0 кг, которую необходимо постирать быстро. Следует использовать не более 20 г моющего средства, в противном случае оно может не вымыться полностью. В случае применения жидкого моющего средства используйте не более 20 мл средства. Используйте высокую или очень высокую скорость отжима, если в конце этого цикла белье не слишком сухое. 	2,0
МАЛО МИКРОПЛ	<ul style="list-style-type: none"> Используйте этот режим для уменьшения количества микроволокон, попадающих в воду при стирке одежды из синтетической ткани. 	2,0
СМЕШАННЫЕ ТКАНИ	<ul style="list-style-type: none"> Для одновременной стирки изделий из хлопка и синтетики. 	4,0
ЦВЕТНАЯ ОДЕЖДА	<ul style="list-style-type: none"> Дополнительное полоскание и сокращенное время отжима гарантируют, что вещи будут аккуратно постираны и тщательно прополосканы. 	4,0
ШЕРСТЬ/ДЕЛИКАТ.	<ul style="list-style-type: none"> Изделия из шерсти и деликатных тканей, допускающие машинную стирку, такие как вещи из тонкой ткани, бюстгалтеры, женское белье (шелковое), и прочие изделия, предназначенные для ручной стирки. При использовании цикла ШЕРСТЬ/ДЕЛИКАТ. выполняется осторожное промывание и замачивание белья для защиты ткани от усадки/изменения формы. Рекомендуется использовать нейтральные и жидкие средства для стирки. 	2,0
ПОЛОТЕНЦА	<ul style="list-style-type: none"> Для банных полотенец, салфеток и ковриков. 	4,0



Эксплуатация

Опции

Опция		Описание
	Wi-Fi	<ul style="list-style-type: none">Эта пиктограмма указывает на то, что стиральная машина подключена к Wi-Fi.
	Режим интеллектуального энергопотребления	<ul style="list-style-type: none">Эта пиктограмма указывает на то, что Режим интеллектуального энергопотребления включен.
	Напоминание для режима ОЧИСТКА БАРАБАНА*	<ul style="list-style-type: none">Эта пиктограмма указывает на то, что следует очистить барабан с помощью функции ОЧИСТКА БАРАБАНА*.После каждых 40 циклов эта пиктограмма появляется на час, а затем автоматически гаснет. Пиктограмма будет появляться еще на протяжении 5 циклов, а затем погаснет и не будет появляться на протяжении 40 циклов.
	Блокировка от детей	<ul style="list-style-type: none">Эта пиктограмма указывает на то, что функция Блокировка от детей включена.Более подробную информацию о функции Блокировка от детей см. на стр. 45.
	Блокировка двери	<ul style="list-style-type: none">Эта пиктограмма указывает на то, что дверца закрыта и ее невозможно открыть.Дверца блокируется автоматически во время выполнения цикла, после чего включается этот индикатор.Дверцу можно открыть, когда эта пиктограмма исчезнет.

Отсрочка

Можно запрограммировать стиральную машину таким образом, чтобы она автоматически закончила стирку позже, выбрав время отсрочки от 1 до 24 часов (с шагом в 1 час). Отображаемое время в часах обозначает время окончания цикла стирки.

- Выберите цикл. Затем при необходимости измените настройки цикла.
- Нажимайте кнопку **Отсрочка**  до выбора требуемого времени завершения.
- Нажмите кнопку **Пуск/пауза**.
Загорится соответствующий индикатор и начнется отсчет времени.
- Чтобы отключить функцию **Отсрочка** , перезапустите стиральную машину, нажав кнопку **Питание**.

Практический пример





Двухчасовой цикл требуется завершить через 3 часа относительно текущего времени. Для этого к текущему циклу необходимо добавить опцию Отсрочка с настройкой, соответствующей 3 часам, и нажать кнопку **Пуск/пауза** в 14:00. Что произойдет далее? Стиральная машина начнет процесс стирки в 15:00 и завершит его в 17:00. Ниже указан график времени для данного примера.



Настройки

Блокировка от детей

Для предотвращения несчастных случаев с детьми функция Защита от детей обеспечивает блокировку всех кнопок, за исключением кнопки **Питание**.

- Чтобы включить функцию Защита от детей, одновременно нажмите и удерживайте кнопки **Температура**  и **Отжим**  в течение 3 секунд.
- Чтобы отключить функцию Защита от детей, одновременно нажмите и удерживайте кнопки **Температура**  и **Отжим**  в течение 3 секунд.

ПРИМЕЧАНИЕ

- При необходимости добавления средства для стирки или белья в режиме Защита от детей следует сначала отключить функцию Защита от детей.
- Установленные настройки сохраняются даже после перезапуска стиральной машины.

Звук

Звуки стиральной машины можно включить или выключить. Учтите, что эта настройка не влияет на звуковой сигнал оповещения про информационные коды.

- Чтобы выключить звук, нажмите кнопку **Интенсивная стирка**  и удерживайте в течение 3 секунд.
- Чтобы включить звук, снова нажмите эту кнопку и удерживайте в течение 3 секунд.

Эксплуатация

Специальные функции

Smart Control (применимо только к моделям, в которых данная функция предусмотрена)

Вы можете подключиться к приложению SmartThings и удаленно управлять стиральной машиной.

Подключение стиральной машины

1. Загрузите и откройте приложение SmartThings на своем смартфоне или планшете (Android и iOS).
2. Нажмите кнопку **Питание**, чтобы включить стиральную машину.
3. Нажмите и удерживайте **Smart Control** 
 - a. Стиральная машина перейдет в режим точки доступа и подключится к вашему смартфону или планшету.
 - b. Нажмите **Smart Control** , чтобы провести аутентификацию стиральной машины.
 - c. После завершения процесса аутентификации ваша стиральная машина будет подключена к приложению.
 - Вы можете пользоваться различными функциями, доступными в приложении SmartThings.

ПРИМЕЧАНИЕ

- Если стиральной машине не удается подключиться к приложению SmartThings, попробуйте еще раз.
- Проверьте маршрутизатор, если у вас возникли проблемы с подключением к Интернету после подключения стиральной машины к приложению SmartThings.
- Если соединение Wi-Fi выключено, для его активации нажмите и в течение 3 секунд удерживайте кнопки **Температура**  и **Smart Control** .
- Включение режима Wi-Fi стиральной машины позволяет подключиться к ней через приложение SmartThings на смартфоне или планшете независимо от состояния питания стиральной машины. Однако если функция Wi-Fi стиральной машины отключена, она отображается в приложении SmartThings как не в сети.
- Перед запуском функции Smart Control необходимо закрыть дверцу.
- Если вы некоторое время пользуетесь стиральной машиной, не подключая ее к приложению SmartThings, появится всплывающее сообщение о Smart Control, которое будет отображаться в течение 3 секунд.
- Если Wi-Fi стиральной машины не подключен к точке доступа, функция Wi-Fi отключится при выключении питания.

Функция Поддерживать соединение

Настройте функцию Поддерживать соединение в приложении SmartThings, чтобы функция Smart Control оставалась включенной после завершения цикла. Стиральная машина останется подключенной к приложению, чтобы вы могли отправлять ей дополнительные инструкции независимо от того, находитесь вы дома или нет.

1. Если вы включите функцию Поддерживать соединение в приложении SmartThings, после завершения цикла стиральная машина будет находиться в режиме энергосбережения.
 - Если дверца закрыта, функция Stay Connect остается активной в течение до 24 часов.

-
2. Когда активна функция Поддерживать соединение, на дисплее стиральной машины отображаются пиктограммы Smart Control, Блокировка двери и Wi-Fi.
 3. С помощью приложения SmartThings можно удобно управлять стиральной машиной, добавляя циклы полоскания, отжима или сушки.

ПРИМЕЧАНИЕ

- Когда работа стиральной машины приостановлена, она переходит в режим энергосбережения, даже если не подключена к приложению SmartThings.
- В некоторых случаях может отображаться только пиктограмма блокировки дверцы.

SmartThings

Подключение к сети Wi-Fi

На смартфоне или планшете перейдите в меню **Settings (Настройки)**, включите беспроводное подключение и выберите точку доступа (AP, Access Point).

- Данная стиральная машина поддерживает протоколы Wi-Fi 2,4 ГГц.

Загрузка

В магазине приложений (Google Play Store, Apple App Store, Samsung Galaxy Apps) найдите приложение SmartThings, выполнив поиск по ключевому слову SmartThings. Загрузите и установите приложение на устройство.

ПРИМЕЧАНИЕ

В целях повышения производительности приложение может быть изменено без предварительного уведомления.

Вход в приложение

Сначала необходимо войти в приложение SmartThings с использованием учетной записи Samsung. Чтобы создать новую учетную запись Samsung, следуйте инструкциям в приложении. Специальное приложение для создания учетной записи не требуется.

ПРИМЕЧАНИЕ

Если у вас уже есть учетная запись Samsung, воспользуйтесь ею для входа в приложение. При использовании зарегистрированного смартфона или планшета Samsung вход в приложение выполняется автоматически.

Регистрация устройства в SmartThings

1. Убедитесь, что смартфон или планшет подключен к беспроводной сети. В противном случае перейдите в меню **Settings (Настройки)**, включите беспроводное подключение и выберите точку доступа.
2. Откройте приложение **SmartThings** на смартфоне или планшете.
3. Если отображается сообщение: «A new device is found. (Найдено новое устройство.)», выберите **Add (Добавить)**.

Эксплуатация

4. Если сообщение не отображается, нажмите **+** и выберите свою стиральную машину в списке доступных устройств. Если стиральная машина не указана в списке, выберите **Device Type (Тип устройства) > Specific Device Model (Определенная модель устройства)**, а затем добавьте свою стиральную машину вручную.
5. Выполните регистрацию устройства в приложении SmartThings следующим образом.
 - a. Добавьте свое устройство в SmartThings. Убедитесь, что устройство подключено к приложению SmartThings.
 - b. После завершения регистрации устройство отобразится на смартфоне или планшете.

ПРИМЕЧАНИЕ

- В связи с различными сроками разработки продукта, названия приложений могут быть различными. Под названиями Samsung SmartThings, SmartThings, Samsung Connect, Samsung Smart Home и Samsung Smart Connect подразумевается одно и то же.
- Из-за функциональных изменений продукт может не совпадать с интерфейсом приложения и инструкцией. Ориентируйтесь на фактический интерфейс приложения.

Заявление об открытом исходном коде

В состав программного обеспечения, используемого в данном устройстве, входит программное обеспечение с открытым исходным кодом. Вы можете получить полную версию соответствующего исходного кода в течение трех лет с момента последней поставки этого продукта, обратившись в службу поддержки на веб-сайте <http://opensource.samsung.com> (Воспользуйтесь меню «Inquiry» (Запрос)).

Также вы можете получить полную версию соответствующего исходного кода на физическом носителе, например компакт-диске. В этом случае взимается минимальная плата.

Воспользовавшись URL-адресом http://opensource.samsung.com/opensource/SMART_AT_051/seq/0, можно просмотреть информацию о лицензии на ПО с открытым исходным кодом, связанное с данным продуктом. Данное предложение действительно для всех получателей этой информации.



ПРИМЕЧАНИЕ

- Когда включен режим Wi-Fi, потребление энергии устройством увеличивается по сравнению со значениями, указанными в его технических характеристиках.
- Компания Samsung Electronics настоящим заявляет о том, что радиотехническое оборудование, используемое в данном изделии, соответствует требованиям Директивы 2014/53/ЕС. Полный текст декларации о соответствии требованиям ЕС доступен по следующему адресу в сети Интернет: Для просмотра официального заявления о соответствии стандартам перейдите на сайт <http://www.samsung.com>, выберите раздел Support (Поддержка) > Search Product Support (Поиск поддержки по продукту) и введите название модели.
Макс. мощность передатчика RF: 20 дБм при 2,402–2,480 ГГц

Обслуживание

Содержите стиральную машину в чистоте во избежание сбоев в работе и для поддержания ее в работоспособном состоянии в течение всего срока службы.

ОЧИСТКА БАРАБАНА⁺

Регулярно выполняйте данный цикл для очистки барабана и удаления из него бактерий. При выполнении этого цикла вода нагревается до температуры 60-70 °С, и при этом удаляется грязь, накопившаяся на резиновой прокладке дверцы.

1. Нажмите кнопку **Питание**, чтобы включить стиральную машину.
2. Поверните **Переключатель режимов** для выбора цикла **ОЧИСТКА БАРАБАНА⁺**.
3. Нажмите и удерживайте **Пуск/пауза**.

ПРИМЕЧАНИЕ

- При выполнении цикла **ОЧИСТКА БАРАБАНА⁺** для температуры воды устанавливается значение 70 °С. Изменить это значение невозможно.
- Цикл **ОЧИСТКА БАРАБАНА⁺** рекомендуется запускать через каждые 40 стирок.
- Для предотвращения образования известкового налета добавьте необходимое количество моющего средства с учетом степени жесткости используемой воды или добавьте умягчитель воды вместе с моющим средством.

Напоминание **ОЧИСТКА БАРАБАНА⁺**

В зависимости от модели функция напоминания **ОЧИСТКА БАРАБАНА⁺** реализуется с помощью значка или светодиодного индикатора.

Значок отображается непосредственно на панели управления.

Светодиодный индикатор располагается рядом с надписью **ОЧИСТКА БАРАБАНА⁺** или в области опций на панели управления.

- Напоминание **ОЧИСТКА БАРАБАНА⁺** начинает мигать на панели управления через каждые 40 стирок. Рекомендуется регулярно выполнять процедуру **ОЧИСТКА БАРАБАНА⁺**.
- Когда напоминание мигает в первый раз, его можно игнорировать в течение последующих 6 стирок. После 7-й стирки напоминание перестает выводиться. Оно отображается снова после следующего цикла из 40 стирок.
- Даже после завершения последней процедуры на экране может отображаться сообщение «0».
- Даже в случае отображения сообщения «0» машина продолжает нормально функционировать.
- Рекомендуется регулярно запускать этот цикл в целях поддержания гигиены.

Аварийный слив

Если произошел сбой питания, перед извлечением белья слейте воду из барабана.

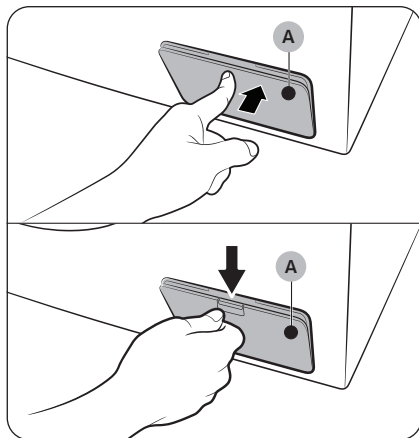

1. Выключите питание стиральной машины и отключите ее от розетки электросети.
2. Откройте **крышку фильтра (А)**.
 - ТИП 1. Осторожно нажмите на верхнюю часть **крышки фильтра (А)**, чтобы открыть ее.
 - ТИП 2. Нажмите на фиксатор **крышки фильтра (А)**, чтобы открыть ее.

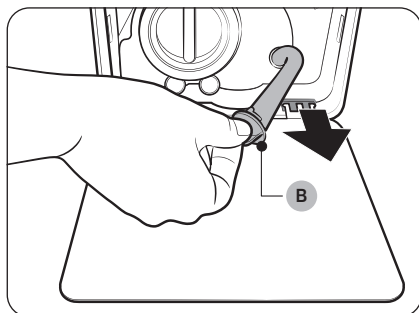

3. Поместите под крышкой пустую вместительную емкость, вытяните шланг аварийного слива и опустите его в емкость, придерживая **заглушку шланга (В)**.

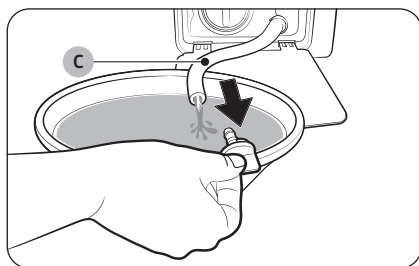

4. Откройте заглушку шланга и слейте в емкость воду из **шланга аварийного слива (С)**.
5. После этого закройте шланг заглушкой и вставьте его обратно. Затем закройте крышку фильтра.

ПРИМЕЧАНИЕ

Используйте вместительную емкость, так как в барабане может быть больше воды, чем кажется.

Обслуживание

Очистка

Поверхность стиральной машины

Используйте мягкую ткань и неабразивное бытовое моющее средство. Не распыляйте воду непосредственно на стиральную машину.

Сетчатый фильтр

Очищайте сетчатый фильтр шланга подачи воды один или два раза в год.

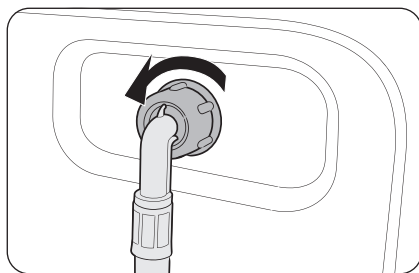

1. Выключите стиральную машину и отключите ее от электросети.
2. Закройте водопроводный кран.
3. Ослабьте и отсоедините шланг подачи воды от задней панели стиральной машины. Закройте шланг тканью, чтобы предотвратить выливание воды.

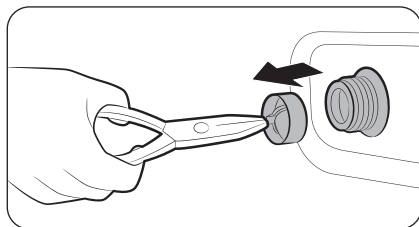

4. С помощью плоскогубцев извлеките сетчатый фильтр из впускного клапана.
5. Погрузите сетчатый фильтр (включая резьбовое соединение) в воду.
6. Тщательно просушите сетчатый фильтр в тени.
7. Снова установите сетчатый фильтр во впускной клапан и подключите к этому клапану шланг подачи воды.
8. Откройте водопроводный кран.

📖 ПРИМЕЧАНИЕ

Если сетчатый фильтр засорен, на экране отобразится информационный код «4C».

Фильтр для мусора

Чтобы предотвратить засорение, рекомендуется очищать фильтр для мусора каждые два месяца. В результате засорения фильтра снижается интенсивность образования пузырьков.

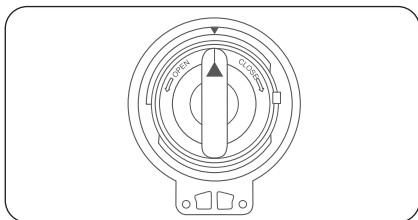
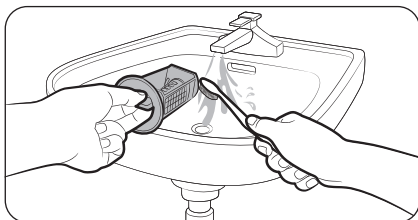
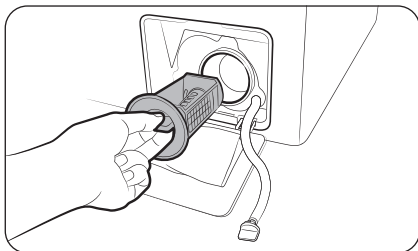

1. Выключите стиральную машину и отключите ее от электросети.
2. Слейте из барабана оставшуюся воду. См. раздел «Аварийный слив».
3. Откройте крышку фильтра.
 - ТИП 1. Осторожно нажмите на верхнюю часть крышки фильтра, чтобы открыть ее.
 - ТИП 2. Нажмите на фиксатор крышки фильтра, чтобы открыть ее.
4. Поверните переключатель фильтра для мусора влево и слейте оставшуюся воду.
5. Очистите фильтр для мусора мягкой щеткой. Убедитесь, что лопасти сливного насоса, расположенные в фильтре, не загрязнены.
6. Снова установите фильтр для мусора и поверните переключатель фильтра вправо.

ПРИМЕЧАНИЕ

- Для некоторых фильтров предусмотрен защитный переключатель для предотвращения несчастных случаев с детьми. Чтобы перевести защитный переключатель фильтра в положение «открыт», нажмите на него и поверните против часовой стрелки. Пружинный механизм защитного переключателя помогает открыть фильтр.
- Чтобы перевести защитный переключатель фильтра в положение «закрыт», поверните его по часовой стрелке. Пружина издает скрежещущий звук; это нормально.

ПРИМЕЧАНИЕ

Если фильтр для мусора засорен, на экране отобразится информационный код «5С».

ВНИМАНИЕ

- После очистки фильтра убедитесь, что переключатель фильтра закрыт должным образом. В противном случае это приведет к утечке воды.
- После очистки фильтра убедитесь, что он установлен должным образом. В противном случае это приведет к сбою в работе или утечке воды.

Обслуживание

Контейнер для моющих средств

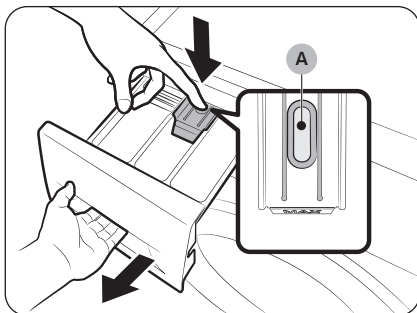

1. Нажмите и удерживайте **защелку (A)** внутри дозатора, чтобы открыть его.
2. Извлеките из дозатора защелку и дозатор жидкого средства для стирки.

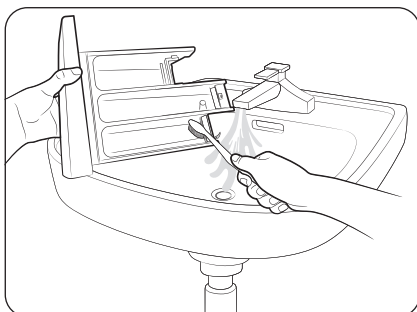

3. Промойте компоненты дозатора в проточной воде с помощью мягкой щетки.

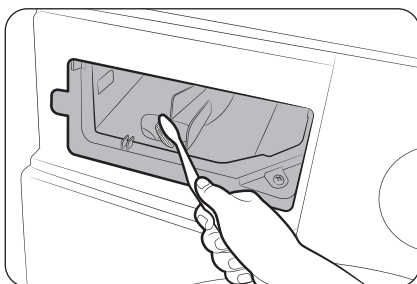

4. Очистите нишу контейнера ершиком для бутылок, чтобы избавиться от остатков моющего средства и известкового налета.
5. Установите в дозатор защелку и дозатор жидкого средства для стирки.
6. Задвиньте дозатор, чтобы закрыть его.

ПРИМЕЧАНИЕ

Чтобы удалить оставшееся чистящее средство, выполните цикл **ПОЛОСКАНИЕ+ОТЖИМ** при пустом барабане.

Восстановление после замерзания

При температуре ниже 0 °С стиральная машина может замерзнуть.

1. Выключите стиральную машину и отключите ее от электросети.
2. Поливайте теплой водой кран, чтобы ослабить шланг подачи воды.
3. Отсоедините шланг подачи воды и положите его в теплую воду.
4. Налейте теплую воду в барабан и оставьте ее в нем на 10 минут.
5. Снова подсоедините шланг подачи воды к водопроводному крану.

ПРИМЕЧАНИЕ

Если стиральная машина по-прежнему не работает должным образом, повторяйте указанные выше действия до возобновления работы прибора в обычном режиме.

Уход в случае длительного периода неиспользования

Следует избегать длительных периодов неиспользования стиральной машины. Если стиральная машина не будет использоваться в течение длительного периода, необходимо слить воду и отсоединить кабель питания.

1. Поверните **переключатель режимов** для выбора **ПОЛОСКАНИЕ+ОТЖИМ**.
2. При пустом барабане нажмите кнопку **Пуск/пауза**.
3. После завершения цикла закройте водопроводный кран и отсоедините шланг подачи воды.
4. Выключите стиральную машину и отключите ее от электросети.
5. Откройте дверцу, чтобы в барабане циркулировал воздух.

Устранение неисправностей

Контрольные пункты проверки

В случае неисправной работы стиральной машины в первую очередь обратитесь к приведенной ниже таблице и выполните предложенные действия.

Неисправность	Действие
Не запускается.	<ul style="list-style-type: none">• Убедитесь, что стиральная машина подключена к источнику питания.• Убедитесь, что дверца закрыта должным образом.• Убедитесь, что водопроводные краны открыты.• Нажмите кнопку Пуск/пауза для включения стиральной машины.• Убедитесь, что функция Блокировка от детей  отключена.• Перед началом заполнения водой стиральная машина издаст несколько щелкающих звуков, проверяя блокировку двери, и произведет быстрый слив.• Проверьте предохранитель или верните в исходное положение автоматический выключатель.
Вода не подается или подается недостаточно.	<ul style="list-style-type: none">• Полностью откройте водопроводный кран.• Убедитесь, что дверца закрыта должным образом.• Убедитесь, что шланг подачи воды не замерз.• Убедитесь, что шланг подачи воды не перегнут и не засорен.• Убедитесь, что напор воды является достаточным.• Убедитесь, что сетчатый фильтр шланга подачи воды чист.
После завершения цикла в контейнере остается моющее средство.	<ul style="list-style-type: none">• Убедитесь, что стиральная машина работает при достаточном напоре воды.• Убедитесь, что моющее средство добавлено в центральный отсек контейнера.• Убедитесь, что заглушка для полоскания установлена должным образом.• При использовании стирального порошка убедитесь, что переключатель подачи моющего средства находится в верхнем положении.• Извлеките заглушку для полоскания и очистите контейнер.
Чрезмерная вибрация или шум.	<ul style="list-style-type: none">• Убедитесь, что стиральная машина установлена на ровную, твердую, нескользкую поверхность. Если поверхность неровная, выровняйте высоту стиральной машины с помощью регулируемых ножек.• Убедитесь, что транспортировочные болты сняты.• Убедитесь, что стиральная машина не соприкасается ни с какими другими предметами.• Убедитесь, что белье загружено равномерно.• Двигатель может издавать шум при нормальной работе.• Шум во время стирки может издавать комбинезоны или одежда с металлическими декоративными элементами. Это нормально.• Шум могут издавать металлические предметы, например монеты. После стирки извлеките такие предметы из барабана или корпуса фильтра.

Неисправность	Действие
<p>Машина не сливает воду и / или не отжимает белье.</p>	<ul style="list-style-type: none"> • Убедитесь, что сливной шланг, ведущий к системе слива воды, полностью расправлен. Если что-то препятствует сливу, обратитесь к специалисту. • Убедитесь, что фильтр для мусора не забит грязью. • Закройте дверцу, а затем нажмите кнопку Пуск/пауза. Из соображений безопасности стиральная машина не стирает и не отжимает при открытой дверце. • Убедитесь, что сливной шланг не замерз и не засорен. • Убедитесь, что сливной шланг подключен к системе слива воды, которая не засорена. • При недостаточном уровне напряжения, подаваемого к стиральной машине, слив или отжим временно выполняться не будут. После того, как уровень напряжения придет в норму, работа стиральной машины будет возобновлена в обычном режиме. <p>Не работает отжим.</p> <ul style="list-style-type: none"> • Убедитесь, что белье распределено равномерно. • Убедитесь, что стиральная машина установлена на ровную, устойчивую поверхность. • Перераспределите белье. В случае стирки только одной вещи (например, махрового халата или джинсов) результат заключительного отжима может быть неудовлетворительным, и на дисплее отобразится сообщение «Ub».
<p>Дверца не открывается.</p>	<ul style="list-style-type: none"> • Нажмите кнопку Пуск/пауза, чтобы остановить работу стиральной машины. • Разблокировка дверцы может занять некоторое время. • Дверцу невозможно открыть в течение 3 минут после остановки машины или отключения питания. • Убедитесь, что из барабана слита вся вода. • Дверца может не открываться из-за наличия воды в барабане. Слейте воду из барабана и откройте дверцу вручную. • Убедитесь, что индикатор блокировки дверцы не горит. Индикатор блокировки дверцы отключается по завершении слива воды из машины.
<p>Образуется слишком много пены.</p>	<ul style="list-style-type: none"> • Убедитесь, что используете моющее средство рекомендованного типа. • Используйте высокоэффективное моющее средство, чтобы предотвратить избыточное пенообразование. • Сократите количество моющего средства для стирки мягкой водой, небольшой загрузки и слабозагрязненного белья. • НЕ рекомендуется использовать низкоэффективное моющее средство.

Устранение неисправностей

Неисправность	Действие
Не удается добавить дополнительное средство для стирки.	<ul style="list-style-type: none">• Убедитесь, что оставшееся количество моющего средства и кондиционера для белья не превышает отметку максимального уровня.
Прекращает работу.	<ul style="list-style-type: none">• Включите кабель питания в рабочую розетку.• Проверьте предохранитель или верните в исходное положение автоматический выключатель.• Закройте дверцу и нажмите кнопку Пуск/пауза для запуска стиральной машины. Из соображений безопасности стиральная машина не стирает и не отжимает при открытой дверце.• Перед началом заполнения водой стиральная машина издаст несколько щелкающих звуков, проверяя блокировку двери, и произведет быстрый слив.• В ходе цикла возможна пауза или период замачивания. Немного подождите, так как стиральная машина может продолжить работу через некоторое время.• Убедитесь, что сетчатый фильтр шланга для подачи воды не забит грязью в месте подключения к кранам. Регулярно очищайте сетчатый фильтр.• При недостаточном уровне напряжения, подаваемого к стиральной машине, слив или отжим временно выполняться не будут. После того, как уровень напряжения придет в норму, работа стиральной машины будет возобновлена в обычном режиме.
Заполняется водой неправильной температуры.	<ul style="list-style-type: none">• Полностью откройте оба крана.• Убедитесь в правильном выборе температуры.• Убедитесь, что шланги подключены к соответствующим кранам. Пустите воду по трубам.• Убедитесь, что нагреватель воды настроен на подачу горячей воды с температурой не менее 49 °C. Также проверьте объем нагревателя воды и период повторного нагрева.• Отсоедините шланги и прочистите сетчатый фильтр. Возможно, сетчатый фильтр засорен.• При заполнении стиральной машины водой температура воды может меняться, так как функция автоматического контроля температуры проверяет температуру поступающей воды. Это нормально.• При заполнении стиральной машины водой можно заметить, что при выборе стирки холодной или теплой водой через дозатор поступает только горячая и/или только холодная вода. Это нормальная работа функции автоматического контроля температуры, так как стиральная машина определяет температуру воды.

Неисправность	Действие
<p>После стирки белье остается мокрым.</p>	<ul style="list-style-type: none"> • Используйте высокую или очень высокую скорости отжима. • Используйте высокоэффективное моющее средство, чтобы уменьшить пенообразование. • Слишком маленькая загрузка. При малой загрузке (одна или две вещи) белье может неравномерно распределиться и не отжаться полностью. • Убедитесь, что сливной шланг не перегнут и не засорен.
<p>Утечка воды.</p>	<ul style="list-style-type: none"> • Убедитесь, что дверца закрыта должным образом. • Убедитесь, что все шланги надежно подключены. • Убедитесь, что конец сливного шланга правильно вставлен и надежно подсоединен к сливной системе. • Избегайте чрезмерной загрузки. • Используйте высокоэффективное моющее средство, чтобы предотвратить избыточное пенообразование. • Проверьте, не застряло ли что-нибудь между дверцей и мембраной. <ul style="list-style-type: none"> - Если между дверцей и мембраной что-то застряло, это может привести к вытеканию воды или повреждению мембраны.
<p>Появление запаха.</p>	<ul style="list-style-type: none"> • Избыточная пена скапливается в углублениях и может привести к появлению неприятного запаха. • Время от времени выполняйте циклы очистки для стерилизации. • Очистите уплотнение дверцы (диафрагму). • После завершения цикла просушите внутреннюю часть стиральной машины.
<p>Пузырьки не видны (только для моделей с функцией образования пузырьков).</p>	<ul style="list-style-type: none"> • Пузырьки могут не быть видны, так как в стиральную машину загружено слишком много белья. • Чрезмерное загрязнение белья может препятствовать образованию пузырьков.
<p>Увеличенное время стирки</p>	<ul style="list-style-type: none"> • Фактическое время стирки может отличаться от расчетного времени, первоначально отображаемого на панели управления при выборе режима.
<p>На одежде остаются пятна.</p>	<ul style="list-style-type: none"> • Не лейте кондиционер прямо на одежду. Он может оставлять пятна (например, маслянистые пятна или вьевшуюся грязь), которые будет трудно удалить.

- Если проблему устранить не удастся, обратитесь в центр обслуживания клиентов.

Устранение неисправностей

Информационные коды

При возникновении сбоя в работе стиральной машины на экране отобразится информационный код. Обратитесь к приведенной ниже таблице и выполните предложенные действия.

Код	Действие
4C	<p>Отсутствует подача воды.</p> <ul style="list-style-type: none">• Убедитесь, что водопроводные краны открыты.• Убедитесь, что шланги подачи воды не засорены.• Убедитесь, что водопроводные краны не замерзли.• Убедитесь, что стиральная машина работает при достаточном напоре воды.• Проверьте правильность подключения к кранам холодной и горячей воды.• Сетчатый фильтр может быть засорен; очистите его.• Когда отображается сообщение «4C», стиральная машина выполняет слив воды в течение 3 минут. При этом кнопка Питание блокируется.
4C2	<ul style="list-style-type: none">• Убедитесь, что шланг подачи холодной воды надежно подключен к крану с холодной водой. Если он подключен к крану с горячей водой, после нескольких циклов стирки белье может потерять форму.
5C	<p>Вода не сливается.</p> <ul style="list-style-type: none">• Убедитесь, что сливной шланг не замерз и не засорен.• Проверьте правильное расположение сливного шланга, которое зависит от типа подключения.• Очистите фильтр для мусора, так как он может быть засорен.• Убедитесь, что сливной шланг, ведущий к системе слива воды, полностью расправлен.• Если информационный код по-прежнему отображается, обратитесь в центр обслуживания клиентов.
dC	<p>Стиральная машина используется при открытой дверце.</p> <ul style="list-style-type: none">• Убедитесь, что дверца закрыта должным образом.• Убедитесь, что белье не защемлено дверцей.
OC	<p>Переполнение водой.</p> <ul style="list-style-type: none">• Перезапустите машину после отжима.• Если на дисплее по-прежнему отображается информационный код, обратитесь в местный центр обслуживания клиентов Samsung.
LC, LC1	<p>Проверьте сливной шланг.</p> <ul style="list-style-type: none">• Конец сливного шланга не должен располагаться на полу.• Убедитесь, что сливной шланг не засорен.• Если информационный код по-прежнему отображается, обратитесь в центр обслуживания клиентов.

Код	Действие
ЗС	<p>Проверьте, работает ли двигатель.</p> <ul style="list-style-type: none"> • Перезапустите цикл. • Если информационный код по-прежнему отображается, обратитесь в центр обслуживания клиентов.
УС	<p>Необходимо проверить систему электронного управления.</p> <ul style="list-style-type: none"> • Проверьте, подается ли питание. • Если информационный код по-прежнему отображается, обратитесь в центр обслуживания клиентов.
	<p>Обнаружено низкое напряжение.</p> <ul style="list-style-type: none"> • Проверьте, подключен ли кабель питания. • Если информационный код по-прежнему отображается, обратитесь в центр обслуживания клиентов.
НС	<p>Проверка: высокая температура при нагреве.</p> <ul style="list-style-type: none"> • Если информационный код по-прежнему отображается, обратитесь в центр обслуживания клиентов.
1С	<p>Датчик уровня воды работает неправильно.</p> <ul style="list-style-type: none"> • Попробуйте отключить питание и перезапустить цикл. • Если информационный код по-прежнему отображается, обратитесь в центр обслуживания клиентов.
АС	<p>Проверьте связь между главным и второстепенным печатными платами.</p> <ul style="list-style-type: none"> • Попробуйте отключить питание и перезапустить цикл. • Если информационный код по-прежнему отображается, обратитесь в центр обслуживания клиентов.
0	<p>После завершения последней процедуры отжима стиральная машина не выключается автоматически, а на дисплее отображается сообщение «0».</p> <ul style="list-style-type: none"> • Стиральная машина продолжает нормально работать без запуска цикла ОЧИСТКА БАРАБАНА[†]. Однако рекомендуется запускать этот цикл в целях поддержания гигиены.
Уб	<p>Не работает отжим.</p> <ul style="list-style-type: none"> • Убедитесь, что белье распределено равномерно. • Убедитесь, что стиральная машина установлена на ровную, устойчивую поверхность. • Перераспределите белье. В случае стирки только одной вещи (например, махрового халата или джинсов) результат заключительного отжима может быть неудовлетворительным, и на дисплее отобразится сообщение «Уб».

Если на дисплее продолжает отображаться какой-либо информационный код, обратитесь в местный центр обслуживания клиентов Samsung.

Технические характеристики

Символы на этикетках одежды

Следующие символы обозначают указания по уходу за одеждой. На ярлыках с указаниями по уходу за одеждой приводятся символы касательно сушки, отбеливания, сушки и глажки или химчистки при необходимости. Использование символов обеспечивает согласованность среди производителей местных и импортных товаров.

Следуйте указаниям на этикетках, чтобы продлить срок службы одежды и устранить проблемы, связанные со стиркой.



Стирка

	Обычная стирка при 95 °С.
	Обычная стирка при 60 °С.
	Деликатная стирка при 60 °С.
	Обычная стирка при 40 °С.
	Деликатная стирка при 40 °С.
	Очень деликатная стирка при 40 °С.
	Обычная стирка при 30 °С.
	Деликатная стирка при 30 °С.
	Очень деликатная стирка при 30 °С.
	Ручная стирка.
	Не стирать.











ПРИМЕЧАНИЕ

Числами на лохани обозначаются максимальные значения температуры стирки в градусах Цельсия, которые не следует превышать.

Отбеливание

	Разрешается отбеливать любым средством.
	Разрешается только кислородное отбеливание.
	Не отбеливать.





Сушка

	Сушка во вращающемся барабане / обычная температура / максимальная температура на выходе 80 °С.
	Сушка во вращающемся барабане / сниженная температура / максимальная температура на выходе 60 °С.
	Не сушить в сушильном барабане
	Сушка в вертикальном положении.
	Сушка в вертикальном положении без отжима.
	Сушка в горизонтальном положении.
	Сушка в горизонтальном положении без отжима.
	Сушка в вертикальном положении в тени.
	Сушка в вертикальном положении без отжима в тени.
	Сушка в горизонтальном положении в тени.
	Сушка в горизонтальном положении без отжима в тени.

ПРИМЕЧАНИЕ



- Точками обозначается уровень сушки в сушильной машине.
- Линиями обозначается тип и место сушки.

Глажка

	Глажка при максимальной температуре подошвы утюга 200 °С.
	Глажка при максимальной температуре подошвы утюга 150 °С.
	Глажка при максимальной температуре подошвы утюга 110 °С. Соблюдайте осторожность при использовании паровых утюгов (глажка без использования пара).
	Не гладить.

ПРИМЕЧАНИЕ







Точками обозначаются диапазоны температур глажки (с регулятором, паровые, дорожные утюги и гладильные машины).

	Деликатная профессиональная мокрая чистка.
	Очень деликатная профессиональная мокрая чистка.
	Мокрая чистка запрещена.

ПРИМЕЧАНИЕ

- Буквами в кругу обозначаются растворители (P, F), используемые при химчистке или мокрой чистке (W).
- Как правило, линией под символом обозначается более деликатная обработка (например, деликатный режим для слабозагрязненного белья). Двойной линией обозначается особенно деликатный уровень обработки.

Профессиональный уход

	Профессиональная химчистка в перхлорэтилене и/или углеводороде (тяжелые бензины) в нормальном режиме.
	Профессиональная химчистка в перхлорэтилене и/или углеводороде (тяжелые бензины) в деликатном режиме.
	Профессиональная химчистка в углеводороде (тяжелые бензины) в нормальном режиме.
	Профессиональная химчистка в углеводороде (тяжелые бензины) в деликатном режиме.
	Химическая чистка запрещена.
	Профессиональная мокрая чистка.

Технические характеристики

Защита окружающей среды

- Данное устройство изготовлено из материалов, подлежащих вторичной переработке. Если вы решили утилизировать устройство, следуйте местным правилам по утилизации отходов. Отрежьте кабель питания, чтобы устройство нельзя было подключить к источнику питания. Снимите крышку, чтобы животные или маленькие дети не оказались запертыми в устройстве.
- Не превышайте количество моющего средства, рекомендованное в инструкциях производителя.
- Используйте пятновыводители и отбеливатели перед запуском цикла стирки, только если это необходимо.
- Экономьте воду и электроэнергию, полностью загружая машину при стирке (точный вес загружаемого белья зависит от используемой программы стирки).

Таблица технических характеристик

Звездочки «*» используются для обозначения различных вариантов модели, вместо них могут быть подставлены символы (0–9) или (A–Z).

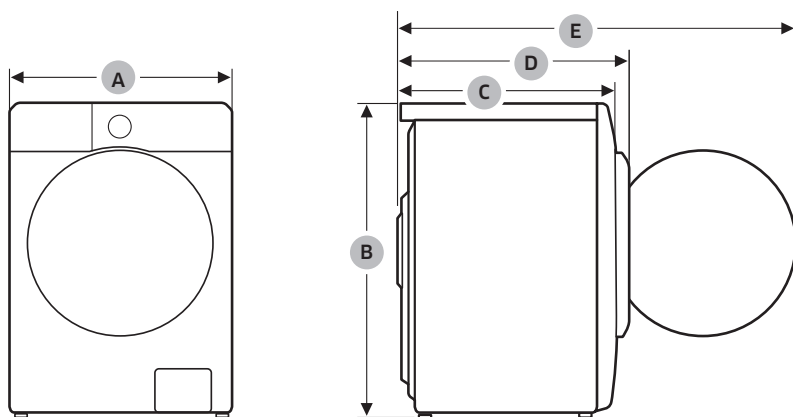

Тип		Стиральная машина с фронтальной загрузкой	
Название модели		WW9*DG5*****	
Габариты	А (Ширина)	600 мм	
	В (Высота)	850 мм	
	С (Глубина)	595 мм	
	Д	625 мм	
	Е	1070 мм	
Давление воды		50-800 кПа	
Вес без упаковки		65,0 кг	
Максимальный объем загрузки		Стирка и отжим	9,0 кг
Потребляемая мощность	Стирка и нагрев	220-240 В пер. тока, 50 Гц	1900-2300 Вт
Обороты при отжиге		1400 об./мин.	
Класс защиты от поражения током		I	

ПРИМЕЧАНИЕ

- В целях повышения качества внешний вид и характеристики могут изменяться без предварительного уведомления.
- Указанные здесь размеры могут несколько отличаться от фактических в зависимости от метода измерения.

Подлежит использованию по назначению в нормальных условиях.

Рекомендуемый период: 7 лет.

Изготовитель оставляет за собой право изменять дизайн и спецификации без предварительного уведомления потребителя.

Технические характеристики

Энергетическая эффективность (только для российской федерации)

ЭНЕРГЕТИЧЕСКАЯ ЭФФЕКТИВНОСТЬ		
Изготовитель	Samsung	
Модель	WW9*DG5****	
Класс энергетической эффективности А: максимальный Г: минимальный	A	
Потребление электроэнергии, кВт.ч / цикл стирка и отжим при полной загрузке при 60 °С	1,17	
Класс качества стирки А: максимальный Г: минимальный	A	
Класс качества отжима А: максимальный Г: минимальный	B	
Максимальная частота вращения, об./мин	1400	
Загрузка стиральной машины, кг стирка	9,0	
расход воды за цикл, л	54	
Корректированный уровень звуковой мощности, дБА	стирка	53
	отжим	74

ПРИМЕЧАНИЕ

- * На продукте присутствует наклейка с информацией о его энергетической эффективности.
- Программы, к которым относится информация на этикетке и в таблице: Хлопок 60 °С + Интенсивная.
- Назначение изделия:** Стиральная машина предназначена для стирки и полоскания белья, готовых изделий.

Индикативная информация (согласно постановлению ЕС 2019/2023)

Модель	Цикл	Загрузка (кг)	Время программы (чч:мм)	Энергопотребление (кВт·ч/цикл)	Потребление воды (л/цикл)	Максимальная температура (°C)	Остаточная влажность (%)	Скорость отжима (об/мин)
WW9*DG5*****	ЕСО 40-60	9,0	3:48	0,553	75,0	29	53,9	1400
		4,5	2:54	0,302	43,0	26	53,9	1400
		2,5	2:44	0,198	33,5	23	53,9	1400
	ХЛОПОК 20°C	9,0	3:19	0,357	117,0	20	53,0	1400
	ХЛОПОК 60°C	9,0	2:25	1,504	134,0	55	53,0	1400
	ХЛОПОК 60°C + Интенсивное Замачивание	9,0	2:55	2,099	134,0	60	53,0	1400
	СИНТЕТИКА 40°C	4,0	2:59	0,819	61,4	40	33,0	1200
	БЫСТРАЯ СТИРКА 15' Холодный	2,0	0:15	0,015	43,0	15	105,0	800

- За исключением программы Есо 40-60 и цикла стирки и сушки, значения для остальных программ носят лишь ориентировочный характер.
- Указанные здесь значения времени могут отличаться от фактических в зависимости от давления/ жесткости / температуры воды, вида / количества / степени загрязненности белья, вида / количества используемого средства для стирки, параметров питания и выбранных дополнительных функций.



Страна производства : Произведено в Китае

Производитель : Samsung Electronics Co., Ltd / Самсунг Электроникс Ко., Лтд"

Адрес производителя :

Республика Корея, (Мэтан-донг) 129, Самсунг-ро, Енгтонг-гу, г. Сувон, Кёнги-до, 16677

Адрес производства :

1. "Сужой Самсунг Электроникс Ко., Лтд", 501, Сухонг Ист Роуд, Индастриал Парк, Сужой, Джангсу, Китай

2. "Сужой Самсунг Электроникс Ко., Лтд", 218, Жипу Роуд, Индустри Парк, Сужой, Джангсу, Китай

Импортер В России :

ООО "Самсунг Электроникс Рус Компани", Российская Федерация, 123242, г. Москва, Новинский бульвар, д. 31, помещение 1, 2



Символ «не для пищевой продукции» применяется в соответствии с техническим регламентом Таможенного союза «О безопасности упаковки» 005/2011 и указывает на то, что упаковка данного продукта не предназначена для повторного использования и подлежит утилизации. Упаковку данного продукта запрещается использовать для хранения пищевой продукции.



Символ «петля Мебиуса» указывает на возможность утилизации упаковки. Символ может быть дополнен обозначением материала упаковки в виде цифрового и/или буквенного обозначения.

ВОПРОСЫ ИЛИ КОММЕНТАРИИ?

СТРАНА	ТЕЛЕФОН	ВЕБ-САЙТ
RUSSIA	8-800-555-55-55	www.samsung.com/ru/support
BELARUS	810-800-500-55-500	www.samsung.com/ru/support
GEORGIA	0-800-555-555	www.samsung.com/az/support/ge
ARMENIA	0-800-05-555	www.samsung.com/ru/support
AZERBAIJAN	0-88-555-55-55	www.samsung.com/az/support
UZBEKISTAN	1336	www.samsung.com/uz_uz/support www.samsung.com/uz_ru/support
KAZAKHSTAN	8-10-800-500-55-500 (GSM: 7799)	www.samsung.com/kz_kz/support www.samsung.com/kz_ru/support
KYRGYZSTAN	GSM: 9977	
TAJIKISTAN	GSM: 7779	
MONGOLIA	1800-25-55	www.samsung.com/mn/support

სარეცხი მანქანა მომხმარებლის სახელმძღვანელო

WW9*DG5*****

SAMSUNG

სარჩევი

უსაფრთხოების შესახებ ინფორმაცია	4
რა უნდა იცოდეთ უსაფრთხოების შესახებ ინსტრუქციებთან დაკავშირებით	4
მნიშვნელოვანი უსაფრთხოების სიმბოლოები	4
მნიშვნელოვანი უსაფრთხოების წესები	5
მონტაჟთან დაკავშირებული მნიშვნელოვანი გაფრთხილებები	7
მონტაჟთან დაკავშირებული გაფრთხილებები	9
გამოყენებასთან დაკავშირებული მნიშვნელოვანი გაფრთხილებები	9
გამოყენებასთან დაკავშირებული გაფრთხილებები	11
წმენდასთან დაკავშირებული მნიშვნელოვანი გაფრთხილებები	15
ელექტრო და ელექტრონული აღჭურვილობის ნარჩენების (WEEE) გადამუშავებასთან დაკავშირებული ინსტრუქციები	15
მონტაჟი	16
რას მოიცავს	16
მონტაჟთან დაკავშირებული მოთხოვნები	18
მონტაჟის საფეხურები	19
გარემო	29
სანამ ჩართავთ	30
საწყისი პარამეტრები	30
რეცხვის წესები	30
სარეცხი საშუალების რეკომენდაცია	34
სარეცხი საშუალების უკრასთან დაკავშირებული მითითებები	35
ოპერაციები	39
მართვის პანელი	39
მარტივი ნაბიჯები დასაწყებად	42
ციკლის მიმოხილვა	43
პარამეტრები	47
სპეციალური ფუნქციები	48
SmartThings	49
განცხადება ღია კოდის შესახებ	51



ტექნიკური მოვლა	52
ОЧИСТКА БАРАБАНА⁺ (დოლურის განმენდა⁺)	52
წყლისგან ავარიული დაცლა	53
განმენდა	54
აღდგენა გაყინვის შემდეგ	58
დაცვა ხანგრძლივი გამოყენებლობისას	58
გაუმართაობის აღმოფხვრა	59
საკონტროლო პუნქტები	59
საინფორმაციო კოდები	64
სპეციფიკაციები	67
ქსოვილის მოვლის ცხრილი	67
გარემოს დაცვა	69
სპეციფიკაციების ცხრილი	69
საორიენტაციო ინფორმაცია (EU 2019/2023 -ის შესაბამისად)	71





უსაფრთხოების შესახებ ინფორმაცია

გილოცავთ სამსუნგის ახალი სარეცხი მანქანის შექმნას. წინამდებარე სახელმძღვანელოში მოცემულია თქვენი მოწყობილობის მონტაჟთან, გამოყენებასთან და მოვლასთან დაკავშირებული მნიშვნელოვანი ინფორმაცია. გთხოვთ, გამონახოთ დრო და გაეცნოთ ამ სახელმძღვანელოს, რათა შეძლოთ თქვენი სარეცხი მანქანის უამრავი ფუნქციის და შესაძლებლობის სრულად გამოყენება.

რა უნდა იცოდეთ უსაფრთხოების შესახებ ინსტრუქციებთან დაკავშირებით

გთხოვთ, ყურადღებით გაეცნოთ წინამდებარე სახელმძღვანელოს, რათა იცოდეთ, თუ როგორ გამოიყენოთ თქვენი მოწყობილობის უამრავი ფუნქცია და შესაძლებლობა უსაფრთხოდ და მაქსიმალურად ეფექტურად. გთხოვთ, შეინახოთ ეს სახელმძღვანელო უსაფრთხო ადგილას, თქვენი მოწყობილობის სიახლოვეს, სამომავლოდ გამოსაყენებლად. ეს მოწყობილობა გამოიყენეთ მხოლოდ პირდაპირი დანიშნულებით, როგორც აღწერილია წინამდებარე მომხმარებლის სახელმძღვანელოში.

წინამდებარე სახელმძღვანელოში მოცემული გაფრთხილებები და მნიშვნელოვანი უსაფრთხოების ინსტრუქციები არ მოიცავს ყველა შესაძლო პირობებს და სიტუაციებს, რომლებსაც შეიძლება ადგილი ჰქონდეს ამ ტექნიკის გამოყენების დროს. თქვენი პასუხისმგებლობაა გამოიჩინოთ საღი აზრი და სიფრთხილე თქვენი სარეცხი მანქანის მონტაჟის, მომსახურების და ექსპლუატაციის დროს.

გამომდინარე იქედან, რომ წინამდებარე მომხმარებლის ინსტრუქციები მომზადებულია სხვადასხვა მოდულებისთვის, ამ სახელმძღვანელოში აღწერილი მახასიათებლები შესაძლოა მცირედით განსხვავდებოდეს თქვენი სარეცხი მანქანის მახასიათებლებისგან და ყველა გამაფრთხილებელი ნიშანი არ შეესაბამებოდეს თქვენს მოწყობილობას. კითხვების და კომენტარების არსებობის შემთხვევაში, დაუკავშირდით უახლოეს მომსახურების ცენტრს, ან ეწვიეთ ვებ-გვერდს www.samsung.com.

მნიშვნელოვანი უსაფრთხოების სიმბოლოები

წინამდებარე მომხმარებლის სახელმძღვანელოში გამოყენებული სიმბოლოების და ნიშნების მნიშვნელობები:

ფრთხილად

საფრთხეები ან სახიფათო ქმედებები, რომლებმაც შეიძლება გამოიწვიოს სხეულის მძიმე დაზიანება, სიკვდილი და/ან ქონების განადგურება.

გაფრთხილება

საფრთხეები ან სახიფათო ქმედებები, რომლებმაც შეიძლება გამოიწვიოს სხეულის დაზიანება და/ან ქონების განადგურება.

შენიშვნა

მიანიშნებს, რომ არსებობს სხეულის დაზიანების ან მატერიალური ქონების განადგურების რისკი.

გაეცანით ინსტრუქციებს





ამ გამაფრთხილებელი ნიშნების დანიშნულებაა თქვენი და თქვენი გარშემომყოფების დაცვა სხეულის დაზიანებისგან.

გთხოვთ, გაითვალისწინოთ ეს გაფრთხილებები.

წაკითხვის შემდეგ გთხოვთ, შეინახოთ ეს სახელმძღვანელო უსაფრთხო ადგილას, სამომავლოდ გამოსაყენებლად.

ამ მოწყობილობის გამოყენებამდე, გაეცანით ყველა ინსტრუქციას.

ნებისმიერი აღჭურვილობის ექსპლუატაცია, რომელიც იყენებს ელექტროენერგიას და გააჩნია მოძრავი დეტალები, დაკავშირებულია პოტენციურ საფრთხეებთან. იმისათვის, რომ უსაფრთხოდ მოიხმართ ეს მოწყობილობა, გაეცანით მის ფუნქციებს და გამოიჩინეთ სიფრთხილე მისი გამოყენების დროს.

მნიშვნელოვანი უსაფრთხოების წესები

ფრთხილად

თქვენი მოწყობილობის გამოყენებისას ხანძრის, დენის დარტყმის და სხეულის დაზიანების რისკის შესამცირებლად, გაეცანით ქვემოთ მოცემულ საბაზისო უსაფრთხოების წესებს:

1. ეს მოწყობილობა არ უნდა იქნას გამოყენებული შეზღუდული ფიზიკური, სენსორული ან გონებრივი შესაძლებლობის მქონე, ან სათანადო ცოდნის და გამოცდილების არმქონე პირთა (მათ შორის ბავშვების) მიერ მათ უსაფრთხოებაზე პასუხისმგებელი პირის ზედამხედველობის ან მისგან ამ მოწყობილობის უსაფრთხოებასთან დაკავშირებული მითითებების მიღების გარეშე.





უსაფრთხოების შესახებ ინფორმაცია

2. ევროპის ტერიტორიაზე გამოყენებისას: ამ მოწყობილობის გამოყენება შეუძლიათ ბავშვებს, 8 წლიდან და დაქვეითებული ფიზიკური, სენსორული ან გონებრივი შესაძლებლობების მქონე პირებს, ან გამოცდილების და ცოდნის არმქონე პირებს, თუ მათ მეთვალყურეობას ან ტექნიკის უსაფრთხოდ გამოყენების თაობაზე ინსტრუქტაჟს გაუწევენ და მათთვის გასაგები იქნება შესაბამისი საფრთხეები. არ მისცეთ ბავშვებს ამ მოწყობილობით თამაშის უფლება. წმენდა და მომსახურება არ უნდა განხორციელდეს ბავშვების მიერ ზედამხედველობის გარეშე.
3. ბავშვები უნდა იყვნენ მეთვალყურეობის ქვეშ, რათა ვერ შეძლონ ამ მოწყობილობით თამაში.
4. დენის კაბელის დაზიანების შემთხვევაში, პოტენციური საფრთხის თავიდან ასაცილებლად, მისი შეცვლა უნდა მოხდეს მწარმოებლის, მისი მომსახურების აგენტის ან მსგავსი კვალიფიკაციის მქონე პირის მიერ.
5. უნდა გამოიყენოთ მხოლოდ თქვენს მოწყობილობასთან ერთად მიღებული ახალი მილების კომპლექტი, ხოლო ძველი მილების კომპლექტის გამოყენება დაუშვებელია.
6. მოწყობილობა, რომელსაც ძირზე გააჩნია სავენტილაციო ღიობები, არ უნდა მოათავსოთ ისეთ ხალიჩაზე, რომელიც დაბლოკავს აღნიშნულ ღიობებს.
7. ევროპის ტერიტორიაზე გამოყენებისას: 3 წლამდე ასაკის ბავშვები არ უნდა მიუშვან მოწყობილობასთან ახლოს, ან უნდა იყვნენ მუდმივი ზედამხედველობის ქვეშ.





8. **გაფრთხილება:** თერმული ამომრთველის უნებლიე გათიშვასთან დაკავშირებული საფრთხეების თავიდან ასაცილებლად, ეს მოწყობილობა არ შეაერთოთ ელექტრო ქსელში გამთიშველი მოწყობილობის, მაგალითად ტაიმერიანი როზეტის გავლით, ან არ ჩართოთ წრედში, რომელიც ხშირად ირთვება და ითიშება.
9. ეს მოწყობილობა განკუთვნილია მხოლოდ სახლის პირობებში მოხმარებისთვის და მისი გამოყენება არ შეიძლება ქვემოთ ჩამოთვლილ სიტუაციებში:
- სახელოსნოების და ოფისების სამზარეულოებში ან მსგავს სამუშაო გარემოში;
 - ფერმის შენობებში;
 - სასტუმროებში, მოტელებში ან სხვა სასტუმროს ტიპის შენობებში;
 - „bed and breakfast“ ტიპის დაწესებულებებში;
 - კორპუსების საერთო გამოყენების ზონებში ან სამრეცხაოებში.

მონტაჟთან დაკავშირებული მნიშვნელოვანი გაფრთხილებები

ფრთხილად

ამ მოწყობილობის მონტაჟი უნდა განხორციელდეს მხოლოდ კვალიფიციური სპეციალისტის ან მომსახურების კომპანიის მიერ.

- წინააღმდეგ შემთხვევაში, ამან შეიძლება გამოიწვიოს ელექტროჩხვლეტა, ხანძარი, აფეთქება, პროდუქტის მწყობრიდან გამოსვლა ან სხეულის დაზიანება.

ეს მოწყობილობა მძიმე წონისაა, ამიტომ მისი აწევისას გამოიჩინეთ სიფრთხილე.

დენის დენცქვიტაში საიმედოდ შეაერთეთ კედლის დენცქვიტაში, რომელიც ელექტროტექნიკურ მოთხოვნებს შეესაბამება. გამოიყენეთ მხოლოდ ამ მოწყობილობისთვის განკუთვნილი დენცქვიტა. არ გამოიყენოთ დამაგრძელებელი სადენი.

- სარეცხი მანქანის სხვა მოწყობილობასთან ერთად ერთ კედლის დენცქვიტაში გამანაწილებლის ან დამაგრძელებელი სადენის გამოყენებით ჩართვამ შეიძლება ელექტროჩხვლეტა ან ხანძარი გამოიწვიოს.





უსაფრთხოების შესახებ ინფორმაცია

- დარწმუნდით, რომ თქვენს ქსელში არსებული დენის ძაბვა სისხირე და ამპერაჟი შეესაბამება თქვენი პროდუქტის მახასიათებლებს. წინააღმდეგ შემთხვევაში, ამან შეიძლება ელექტროჩხვლეტა ან ხანძარი გამოიწვიოს.

მშრალი ქსოვილის გამოყენებით რეგულარულად განმინდეთ ელექტროჩხვლეტის ღერები და კონტაქტები მტვრისგან და ნესტისგან.

- ჩახსენით როზეტიდან ელექტროჩხვლეტი და განმინდეთ მშრალი ქსოვილით.
- წინააღმდეგ შემთხვევაში, ამან შეიძლება ელექტროჩხვლეტა ან ხანძარი გამოიწვიოს.

ელექტროჩხვლეტი დენცეკვიტაში ისე მოათავსეთ, რომ დენის სადენი იატაკისკენ იყოს მიმართული.

- თუ ელექტროჩხვლეტს დენცეკვიტაში ამოტრიალებულ მდგომარეობაში შეაერთებთ, ამან შეიძლება კაბელის დაზიანება და შესაბამისად, ელექტროჩხვლეტა ან ხანძარი გამოიწვიოს.

შესაფუთი მასალები შეინახეთ ბავშვებისთვის მიუწვდომელ ადგილას, რადგან ეს მასალები სახიფათოა ბავშვებისთვის.

- პაკეტის თავზე შემოხვევამ შეიძლება ბავშვის გაგუდვა გამოიწვიოს.

თქვენი მოწყობილობის, მისი ელექტროჩხვლეტის ან დენის კაბელის დაზიანების შემთხვევაში, მიმართეთ უახლოეს მომსახურების ცენტრს.

აუცილებელია ამ მოწყობილობის სათანადო დამინების მოწყობა.

ამ მოწყობილობის დამინებისთვის არ გამოიყენოთ ბუნებრივი აირის მილი, წყლის პლასტმასის მილი ან სატელეფონო სადენი.

- ამან შეიძლება გამოიწვიოს ელექტროჩხვლეტა, ხანძარი, აფეთქება ან პროდუქტის მწყობრიდან გამოსვლა.
- არასოდეს შეაერთოთ დენის სადენი დენცეკვიტაში, რომელსაც არ გააჩნია სათანადო დამინება. დარწმუნდით, რომ დამინების სიტემა მოწყობილია ადგილობრივი და ეროვნული რეგულაციების შესაბამისად.

არ დაამონტაჟოთ ეს მოწყობილობა გამაცხელებელის ან აალებადი მასალის სიახლოვეს.

არ დაამონტაჟოთ ეს მოწყობილობა ნესტიან, ზეთიან ან მტვრიან გარემოში ან იმ ადგილას, სადაც ის მზის სხივების ან წყლის (წვიმის) პირდაპირი ზემოქმედების ქვეშ იქნება.

არ დაამონტაჟოთ ეს მოწყობილობა იმ ადგილას, სადაც ის დაბალი ტემპერატურის ზემოქმედების ქვეშ იქნება.

- ყინვამ შეიძლება მილების გახეთქვა გამოიწვიოს.

არ დაამონტაჟოთ ეს მოწყობილობა ისეთ ადგილას, სადაც არსებობს ბუნებრივი აირის გაჟონვის საფრთხე.

- ამან შეიძლება ელექტროჩხვლეტა ან ხანძარი გამოიწვიოს.

არ გამოიყენოთ დენის ტრანსფორმატორი.

- ამან შეიძლება ელექტროჩხვლეტა ან ხანძარი გამოიწვიოს.

არ გამოიყენოთ დაზიანებული ელექტროჩხვლეტი, დაზიანებული დენის სადენი ან მორყეული კედლის დეცეკვიტა.

- ამან შეიძლება ელექტროჩხვლეტა ან ხანძარი გამოიწვიოს.





არ დაჭიმოთ ან ძლიერად არ მოლუნოთ დენის სადენი.

არ გადაგრიხოთ ან არ განასკვოთ დენის სადენი.

არ გამოაბათ დენის სადენი ლითონის საგნებზე, არ მოათავსოთ მძიმე საგნები მასზე, არ მოაყოლოთ მძიმე საგნებს შორის ან არ მოათავსოთ ის მოწყობილობის უკან არსებულ სივრცეში.

- ამან შეიძლება ელექტროჩხვლეტა ან ხანძარი გამოიწვიოს.

ელექტროჩანგლის დენცეკტიდან ჩახსნის დროს არ გამოქაჩოთ დენის სადენი.

- დენცეკტიდან ჩახსნის დროს ხელი მოკიდეთ ელექტროჩანგალს.
- წინააღმდეგ შემთხვევაში, ამან შეიძლება ელექტროჩხვლეტა ან ხანძარი გამოიწვიოს.

ამ მოწყობილობის მონტაჟის შემდეგ შესაძლებელი უნდა იყოს ელექტროჩანგალთან, წყლის მიწოდების ონკანებთან და სადრენაჟე მილებთან წვდომა.

სერვისის არაავტორიზებული პროვაიდერის მიერ შეკეთების, პროდუქტის დამოუკიდებლად შეკეთების ან არაპროფესიონალური შეკეთების შემდეგ Samsung არ არის პასუხისმგებელი პროდუქტის რაიმე დაზიანებაზე, ტრავმაზე ან პროდუქტის უსაფრთხოებასთან დაკავშირებულ სხვა პრობლემებზე, რომლებიც გამოწვეულია პროდუქტის შეკეთების ისეთი მცდელობით, რომლის დროს არ არის დაცული რემონტისა და ტექნიკური მომსახურების მოცემული ინსტრუქციები. გარანტია არ ვრცელდება პროდუქტის რაიმე დაზიანებაზე, რომელიც გამოწვეულია პროდუქტის შეკეთების მცდელობით სხვა პირის მიერ, გარდა Samsung-ის სერვისის სერტიფიცირებული პროვაიდერისა.

მონტაჟთან დაკავშირებული გაფრთხილებები

გაფრთხილება

ეს მოწყობილობა ისე უნდა განთავსდეს, რომ ადვილი იყოს ელექტროჩანგალთან წვდომის განხორციელება.

- წინააღმდეგ შემთხვევაში, ამან შეიძლება დენის გაჟონვა და შესაბამისად ელექტროჩხვლეტა ან ხანძარი გამოიწვიოს.

მოწყობილობა უნდა დამონტაჟდეს მყარ, სწორ ზედაპირზე, რომელიც გაუძლებს მის სიმძიმეს.

- წინააღმდეგ შემთხვევაში, ამან შეიძლება უჩვეულო ვიბრაციები, მოძრაობა, ხმაური და პროდუქტის მწყობრიდან გამოსვლა გამოიწვიოს.

გამოყენებასთან დაკავშირებული მნიშვნელოვანი გაფრთხილებები

ფრთხილად

თუ თქვენი მოწყობილობა დაიბზორა, დაუყოვნებლივ გათიშეთ წყლის და ელექტროენერჯის მიწოდება და დაუკავშირდით უახლოეს მომსახურების ცენტრს.

- არ შეეხოთ ელექტროჩანგალს სველი ხელებით.
- წინააღმდეგ შემთხვევაში, ამან შეიძლება ელექტროჩხვლეტა გამოიწვიოს.





უსაფრთხოების შესახებ ინფორმაცია

თუ თქვენი მოწყობილობა უცნაურ ხმას გამოსცემს, დამწვრის სუნი იგრძენით ან კვამლი შენიშნეთ, დაუყოვნებლივ გამორთეთ კვების სადენი და მომსახურების უახლოეს ცენტრს დაუკავშირდით.

- წინააღმდეგ შემთხვევაში, ამან შეიძლება ელექტროჩხვლეტა ან ხანძარი გამოიწვიოს.

აირის გაფონვის შემთხვევაში (მაგალითად პროპანის, ბუნებრივი აირის და ა.შ.), დაუყოვნებლივ გაანიავეთ ოთახი. არავითარ შემთხვევაში არ შეეხეთ ელექტროჩანგალს. არ შეეხეთ მოწყობილობას ან დენის კაბელს.

- არ გამოიყენოთ ვენტილატორი.
- ნაპერწკალმა შეიძლება აფეთქება ან ხანძარი გამოიწვიოს.

მოწყობილობის გადაგდებაზე მოხსენით სარეცხი მანქანის კარის ბერკეტი.

- სარეცხი მანქანის კამერაში ჩაკეტვამ შეიძლება ბავშვის გაგუდვა გამოიწვიოს.

სარეცხი მანქანის გამოყენებამდე, მოხსენით მის ქვეშ არსებული შესაფუთი მასალა (ღრუბელი, პენოპლასტი).

მოწყობილობა არ გამოიყენოთ ბენზინით, ნავთით, ბენზინით, საღებავის გამხსნელით, სპირტით ან სხვა აალებადი და ფეთქებადსაშიში მასალით დაბინძურებული საგნების გასარეცხად.

- ამან შეიძლება გამოიწვიოს ელექტროჩხვლეტა, ხანძარი ან აფეთქება.

არ სცადოთ სარეცხი მანქანის კარის გაღება ძალის გამოყენებით მისი მუშაობის პროცესში (მაღალ ტემპერატურაზე რეცხვა/გაშრობა/ბრუნვა).

- სარეცხი მანქანიდან გადმოსულმა წყალმა შეიძლება დამწვრობა გამოიწვიოს, ან სველი იატაკზე ფეხის დაცურების საფრთხე წარმოქმნას. ამან შეიძლება სხეულის დაზიანება გამოიწვიოს.
- ძალის გამოყენებით კარის გაღებამ შეიძლება მოწყობილობის დაზიანება ან სხეულის დაშავება გამოიწვიოს.

არ შეეხეთ ელექტროჩანგალს სველი ხელებით.

- ამან შეიძლება ელექტროჩხვლეტა გამოიწვიოს.

არ გამორთოთ მოწყობილობის კვების სადენი კვების წყაროდან მისი მუშაობის პროცესში.

- ელექტროჩანგლის კვების წყაროში ხელახალი ჩართვის შემთხვევაში შეიძლება ნაპერწკალი წარმოიქმნას, რამაც შეიძლება ელექტროჩხვლეტა ან ხანძარი გამოიწვიოს.

არ მისცეთ ბავშვს უფლება შეძვრეს სარეცხი მანქანის კამერაში ან ავიდეს მასზე.

- ამან შეიძლება ელექტროჩხვლეტა, დამწვრობა ან სხეულის დაზიანება გამოიწვიოს.

როდესაც სარეცხი მანქანა ჩართულია, არ შეეხეთ ხელი ან ლითონის საგანი მის ქვეშ.

- ამან შეიძლება სხეულის დაზიანება გამოიწვიოს.

არ ჩახსნათ მოწყობილობა კვების წყაროდან მისი დენის კაბელის გამოქაჩვით. ყოველთვის მჭიდროდ მოკიდეთ ხელი ელექტროჩანგალს და თქვენსკენ გამოიწვიეთ.

- დენის კაბელის დაზიანებამ შეიძლება მოკლე ჩართვა, ხანძარი და/ან ელექტროჩხვლეტა გამოიწვიოს.

არ სცადოთ ტექნიკის საკუთარი ხელით შეკეთება, დაშლა ან მოდიფიკაცია.

- არ გამოიყენოთ არასტანდარტული მცველები (სპილენძის ან ფოლადის მავთული და ა.შ.).





- როდესაც საჭიროა თქვენი მოწყობილობის შეკეთება ან ხელახალი მონტაჟი, დაუკავშირდით უახლოეს მომსახურების ცენტრს.
- წინააღმდეგ შემთხვევაში ამან შეიძლება გამოიწვიოს ელექტრორჩხვლეტა, ხანძარი, თქვენი პროდუქტის მწყობრიდან გამოსვლა ან სხეულის დაზიანება.

წყლის მიწოდების მილი ონკანიდან ჩახსნის და მოწყობილობის დასველების შემთხვევაში, ჩახსენით დენის სადენი კვების წყაროდან.

- წინააღმდეგ შემთხვევაში, ამან შეიძლება ელექტრორჩხვლეტა ან ხანძარი გამოიწვიოს.

ჩახსენით დენის სადენი კვების წყაროდან, როდესაც არ აპირებთ თქვენი მოწყობილობის გამოყენებას დიდი ხნის განმავლობაში ან ჭექა-ქუხილის დროს.

- წინააღმდეგ შემთხვევაში, ამან შეიძლება ელექტრორჩხვლეტა ან ხანძარი გამოიწვიოს.

სარეცხ მანქანაში უცხო სხეულის მოხვედრის შემთხვევაში, ჩახსენით დენის სადენი კვების წყაროდან და დაუკავშირდით უახლოეს Samsung-ის მომსახურების ცენტრს.

- ამან შეიძლება ელექტრორჩხვლეტა ან ხანძარი გამოიწვიოს.

არ მისცეთ ბავშვებს (ან შინაურ ცხოველებს) სარეცხ მანქანაში ან მასზე თამაშის უფლება.

სარეცხი მანქანის კარის შიგნიდან გაღება ადვილი არ არის, ამიტომ კამერაში ჩაკეტვის შემთხვევაში ბავშვი შეიძლება სერიოზულად დაშავდეს.

გამოყენებასთან დაკავშირებული გაფრთხილებები

გაფრთხილება

სარეცხი მანქანის დაბინძურებისას უცხო სხეულებით, როგორცაა სარეცხი საშუალებები, ტალახი, საკვების ნარჩენები და სხვა, ჩახსენით დენის სადენი კვების წყაროდან და განმინდეთ მოწყობილობა სველი, რბილი ქსოვილით.

- წინააღმდეგ შემთხვევაში ამან შეიძლება ლაქების წარმოქმნა, დეფორმაცია, დაზიანება ან ჟანგის გაჩენა გამოიწვიოს.

ძლიერმა დარტყმამ შეიძლება წინა მინის გატეხვა გამოიწვიოს. სარეცხი მანქანის გამოყენების დროს გამოიჩინეთ სიფრთხილე.

- მინის გატეხვამ შეიძლება სხეულის დაზიანება გამოიწვიოს.

ნელა გახსენით წყლის ონკანი დიდი ხნის გამოყენებლობის, წყალმომარაგების გაუმართაობის ან წყალმომარაგების მილის ხელახლა შეერთების შემდეგ.

- წყლის მიწოდების მილში და წყლის მილში არსებულმა ჰაერის წნევამ შეიძლება თქვენი მოწყობილობის კომპონენტები დაზიანოს და წყლის გაჟონვა გამოიწვიოს.

მოწყობილობის მუშაობის დროს თუ დაფიქსირდა დრენაჟის ხარვეზი, შეამოწმეთ, ხომ არ არის რაიმე პრობლემა წყლისგან დაცლის სისტემაში.

- წყლისგან დაცლის სისტემის პრობლემის გამო დასველებული სარეცხი მანქანის გამოყენებამ შეიძლება ელექტრორჩხვლეტა ან ხანძარი გამოიწვიოს.

სარეცხ მანქანაში სარეცხი ისე მოათავსეთ, რომ მისი ნაწილი კარში არ მოყვას.

- სარეცხის კარში მოყოლის შემთხვევაში, შეიძლება სარეცხი დაზიანდეს, სარეცხი მანქანა მწყობრიდან გამოვიდეს, ან სარეცხი მანქანიდან წყალმა გაჟონოს.





უსაფრთხოების შესახებ ინფორმაცია

როდესაც სარეცხ მანქანას არ იყენებთ, გადაკეტეთ წყლის მიწოდების მილი.

- დარწმუნდით, რომ წყლის მიწოდების მილში სამაგრზე არსებული ხრახნები სათანადოდ არის მოჭერილი.

დარწმუნდით, რომ რეზინის შუასადები და წინა კარის მიწა არ არის დაბინძურებული უცხო საგნებით (მაგ. ნარჩენებით, ძაფებით, თმებით და ა.შ.).

- კარში უცხო საგნის მოყოლის ან კარის არასრულად დაკეტვის შემთხვევაში, სარეცხი მანქანიდან შეიძლება წყალმა გაჟონოს.

გახსენით წყლის ონკანი და მოწყობილობის ჩართვამდე შეამოწმეთ, თუ არის წყლის მიწოდების მილის სამაგრი მჭიდროდ მოჭერილი და მანქანიდან წყალი ხომ არ ჟონავს.

- წყლის მიწოდების მილის სამაგრის ხრახნების მოშვებამ შეიძლება წყლის გაჟონვა გამოიწვიოს.

მოწყობილობა, რომელიც თქვენ შეიძინეთ, განკუთვნილია მხოლოდ სახლის პირობებში გამოყენებისთვის.

ამ მოწყობილობის გამოყენება ბიზნეს საქმიანობისთვის მის არადანიშნულებისამებრ გამოყენებად ჩაითვლება. შედეგად, Samsung-ის მიერ განსაზღვრული სტანდარტული გარანტია გაუქმებულად გამოცხადდება და Samsung მოიხსნის ყოველგვარ პასუხისმგებლობას ამ მოწყობილობის გაუმართაობის ან დაზიანების შემთხვევაში, რაც მისი არასათანადო გამოყენებით არის გამოწვეული.

არ დადგეთ მასზე ან არ მოათავსოთ რაიმე საგნები სარეცხ მანქანაზე (მაგალითად სარეცხი, ანთებული სანთლები, ანთებული სიგარეტი, ჭურჭელი, ქიმიკატები, ლითონის საგნები და ა.შ.).

- ამან შეიძლება ელექტროჩხვლეტა, ხანძარი, პროდუქტის მწყობრიდან გამოსვლა ან სხეულის დაზიანება გამოიწვიოს.

სარეცხი მანქანის ზედაპირებზე არ შეასხუროთ აქროლადი ნივთიერებები, მაგალითად ინსექტიციდები.

- გარდა იმისა, რომ ეს ნივთიერებები მავნებელია ადამიანისთვის, ამან ასევე შეიძლება ელექტროჩხვლეტა, ხანძარი ან მოწყობილობის მწყობრიდან გამოსვლა გამოიწვიოს.

სარეცხი მანქანის სიახლოვეს არ მოათავსოთ საგნები, რომლებიც წარმოადგენს ელექტრომაგნიტური ველის წყაროს.

- ამან შეიძლება პროდუქტის გაუმართაობა, შედეგად კი სხეულის დაზიანება გამოიწვიოს.

მაღალ ტემპერატურაზე რეცხვის ან შრობის ციკლის დროს სარეცხი მანქანიდან გამოსული წყალი ცხელია. არ შეეხოთ ამ წყალს.

- ამან შეიძლება დამწვრობა ან სხეულის დაზიანება გამოიწვიოს.

წყლისგან დაცლის დრო, წყლის ტემპერატურიდან გამომდინარე, შესაძლოა განსხვავებული იყოს. თუ წყლის ტემპერატურა ძალიან მაღალია, დაცლის პროცესი წყლის გაგრილების შემდეგ დაიწყება.

არ გარეცხოთ, გაწუროთ ან გააშროთ წყალგუმტარი სავარძლის გადასაფარებლები, ხალიჩები და ტანსაცმელი (*) თუ თქვენს სარეცხ მანქანას არ გააჩნია მსგავსი საგნებისთვის განკუთვნილი სპეციალური ციკლის ფუნქცია.





(*): შალის საწოლის თეთრეული, სანვიმრები, მეთევზის ჟილეტები, სათხილამურო კომბინეზონები, საძილე ტომრები, ბავშვის საფენის გადასაკრავები, სავარჯიშო კოსტიუმები, ველოსიპედის, მოტოციკლეტის და მანქანის შალითები და ა.შ.

- არ გარეცხვით სქელი და უხეში ხალიჩები მაშინაც კი, თუ მათ იარაღებზე სარეცხი მანქანით რეცხვის ნებართვის სიმბოლოებია დატანილი. ამან შეიძლება ძლიერი ვიბრაციები, შედეგად კი სხეულის დაზავება ან სარეცხი მანქანის, კედლების, იატაკის ან ტანსაცმლის დაზიანება გამოიწვიოს.
- არ გარეცხვით რეზინის ძირიანი ხალიჩები ან კართან დასაფენი ფეხის სანმენდები. ამ საგნებს შეიძლება რეზინის ძირი მოძვრეს, დოლურას მიეკრას და გაუმართაობა, მაგალითად, წყლისგან დაცლის პრობლემა გამოიწვიოს.

არ ჩართოთ სარეცხი მანქანა, როდესაც სარეცხი საშუალების უკრა ამოღებულია.

- ამან შეიძლება წყლის გაჟონვა, შედეგად კი ელექტროჩხვლეტა გამოიწვიოს.

არ შეეხოთ დოლურას შიდა ზედაპირს უშუალოდ გაშრობის ციკლის დასრულების შემდეგ, რადგან ამ დროს დოლურა ჯერ კიდევ ცხელია.

- ამან შეიძლება დამწვრობა გამოიწვიოს.

კარის შუშა რეცხვისა და შრობისას ცხელდება. შესაბამისად, არ შეეხოთ კარის შუშას.

ამასთანავე, არ მისცეთ ბავშვებს უფლება, ითამაშონ სარეცხი მანქანის სიახლოვეს ან შეეხოთ კარის შუშას.

- ამან შეიძლება დამწვრობა გამოიწვიოს.

არ შეეყოთ ხელი სარეცხი საშუალების უკრის ლიობში.

- ამან შეიძლება სხეულის დაზიანება გამოიწვიოს, რადგან შეიძლება სარეცხი საშუალების შეტანის მექანიზმში ხელი მოგყვით.

როდესაც სარეცხ ფხვნილს იყენებთ, მოხსენით თხევადი სარეცხი საშუალების მიმმართველი (მხოლოდ შესაბამისი მოდელები).

- წინააღმდეგ შემთხვევაში წყალმა შესაძლოა სარეცხი საშუალების უკრის წინა მხარეს გაჟონოს.

სარეცხ მანქანაში არ მოათავსოთ სხვა საგნები (ფეხსაცმელები, საკვების ნარჩენები, ცხოველები) გარდა სარეცხისა.

- ამან შეიძლება ძლიერი ვიბრაციები, შედეგად კი სარეცხი მანქანის მწყობრიდან გამოსვლა, ხოლო ცხოველების შემთხვევაში მათი დაზავება და სიკვდილი გამოიწვიოს.

ღილაკებზე დასაჭერად არ გამოიყენოთ ბასრი საგნები, მაგალითად ქინძისთავები, დანები, ფრჩხილები და ა.შ.

- ამან შეიძლება ელექტროჩხვლეტა ან სხეულის დაზიანება გამოიწვიოს.

არ გარეცხვით სარეცხი, რომელიც დაბინძურებულია იმ ზეთებით, კრემებით ან ლოსიონებით, რომლებსაც ჩვეულებრივ კანის მოვლის და მასაჟის სალონებში იყენებენ.

- ამან შეიძლება რეზინის შუასადების დეფორმაცია და შედეგად წყლის გაჟონვა გამოიწვიოს.

არ დატოვოთ ლითონის საგნები, მაგალითად ქინძისთავები, თმის სამაგრები ან მათეთრებელი დოლურაში ხანგრძლივი პერიოდის განმავლობაში.

- ამან შეიძლება დოლურას დაჟანგვა გამოიწვიოს.





უსაფრთხოების შესახებ ინფორმაცია

- თუ დოლურას ზედაპირზე ჟანგის ნიშნებს შეამჩნევთ, მის ზედაპირზე დაიტანეთ (ნეიტრალური) საწმენდი საშუალება და შემდეგ განმინდეთ ღრუბლის საშუალებით. არასოდეს გამოიყენოთ ლითონის ჯაგრისი.

არ გამოიყენოთ ქიმიური წმენდის საშუალებები და არ გარეცხოთ, გაავლოთ და გაწუროთ სარეცხი, რომელიც დაბინძურებულია ქიმიური წმენდის საშუალებებით.

- ზეთის ჟანგბადთან მიერთების პროცესის დროს გამოყოფილმა სითბომ შეიძლება თვითაალება და ხანძრის გაჩენა გამოიწვიოს.

არ ჩაასხათ სარეცხ მანქანაში წყლის გაგრილების/გაცხელების მოწყობილობიდან გამოსული წყალი.

- ამან შეიძლება სარეცხი მანქანის მუშაობას პრობლემები შეუქმნას.

სარეცხ მანქანაში არ გამოიყენოთ ნატურალური ხელსაბანი საპონი.

- მისი ნარჩენების გამყარებამ და სარეცხ მანქანაში დაგროვებამ შეიძლება სარეცხი მანქანის მუშაობის პრობლემები, მისი ზედაპირის ფერის შეცვლა, დაჟანგვა და ცუდი სუნის გაჩენა გამოიწვიოს.

წინდები და ლიფები მოათავსეთ სარეცხ ბადეში და გარეცხეთ სხვა სარეცხთან ერთად.

არ გამოიყენოთ სარეცხი ბადე დიდი ზომის ნივთებისთვის, მაგალითად საწოლის თეთრეულისთვის.

- წინააღმდეგ შემთხვევაში ამან შეიძლება ძლიერი ვიბრაციები, შედეგად კი სხეულის დაზიანება გამოიწვიოს.

არ გამოიყენოთ ნადების წარმომქმნელი სარეცხი საშუალებები.

- სარეცხ მანქანაში მისი დაგროვების შემთხვევაში მათ შეიძლება წყლის გაჟონვა გამოიწვიოს.

გარეცხვამდე, არ დაგავიწყდეთ გასარეცხი ტანსაცმლის ჯიბეების შემოწმება და დაცლა.

- მყარ, ბასრ საგნებს, როგორცაა მონეტები, ქინძისთავები, ლურსმნები, ხრახნები ან ქვები, შეუძლია სერიოზული ზიანი მიაყენოს თქვენს მოწყობილობას.

არ გარეცხოთ ტანსაცმელი, რომელზეც დამაგრებულია დიდი ზომის ბალთები, ლილები ან სხვა მძიმე ლითონის საგნები.

დაახარისხეთ ტანსაცმელი ფერების მიხედვით, ფერების მდგრადობის გათვალისწინებით და შეარჩიეთ შესაბამისი ციკლი, წყლის ტემპერატურა და სხვა დამატებითი ფუნქციები.

- წინააღმდეგ შემთხვევაში ამან შეიძლება სარეცხის ფერის შეცვლა ან ქსოვილის დაზიანება გამოიწვიოს.

კარის დაკეტვის დროს გამოიჩინეთ სიფრთხილე, რათა ბავშვებს კარში თითები არ მოყვებთ.

- წინააღმდეგ შემთხვევაში ამან შეიძლება სხეულის დაზიანება გამოიწვიოს.

ცუდი სუნისა და ობის პრევენციისთვის, რეცხვის ციკლის შემდეგ კარი ღია დატოვეთ, რათა დოლურამ გაშრობა მოახერხოს.

კირის ნადების წარმომქმნის თავიდან ასაცილებლად რეცხვის ციკლის შემდეგ სარეცხი საშუალების უკრა ღია დატოვეთ და შიგნიდან გაამშრალეთ.





წმენდასთან დაკავშირებული მნიშვნელოვანი გაფრთხილებები

ფრთხილად

არ გაწმინდოთ თქვენი მოწყობილობა წყლის უშუალოდ მის ზედაპირებზე შესხურებით.

არ გამოიყენოთ ძლიერი მჟავას შემცველი საწმენდი საშუალებები.

თქვენი მოწყობილობის საწმენდად არ გამოიყენოთ ბენზინი, გამხსნელი ან სპირტი.

- ამან შეიძლება ზედაპირების ფერის შეცვლა, დეფორმაცია, დაზიანება, ელექტროჩხვლეტა ან ხანძარი გამოიწვიოს.

წმენდის ან ტექმომსახურების დანყებამდე, ჩახსენით სარეცხი მანქანა კედლის დენცქვიტადან.

- წინააღმდეგ შემთხვევაში, ამან შეიძლება ელექტროჩხვლეტა ან ხანძარი გამოიწვიოს.

ელექტრო და ელექტრონული აღჭურვილობის ნარჩენების (WEEE) გადამუშავებასთან დაკავშირებული ინსტრუქციები



თქვენი პროდუქტის სათანადო უტილიზაცია (ელექტრო და ელექტრონული აღჭურვილობის ნარჩენების გადამუშავება)

(ეხება ქვეყნებს, სადაც დანერგილია ნარჩენების შეგროვების განცალკევებული სისტემები)

თქვენს პროდუქტზე, აქსესუარებზე ან სახელმძღვანელოში მოცემული ეს სიმბოლო მიუთითებს, რომ ამ პროდუქტის და მისი ელექტრონული აქსესუარების (მაგ. დამტენი, ყურსასმენი, USB სადენი) უტილიზაცია არ უნდა მოხდეს სხვა საყოფაცხოვრებო ნარჩენებთან ერთად. იმისათვის, რომ თავიდან ავიცილოთ ნარჩენების უკონტროლო უტილიზაციით გამოწვეული ეკოლოგიური და ადამიანის ჯანმრთელობისთვის მიყენებული ზიანი, ეს საგნები სხვა სახის ნარჩენებისგან უნდა განცალკევდეს და გონივრულად უნდა მოხდეს მათი გადამუშავება, რაც გაზრდის მატერიალური რესურსების ხელახლა გამოყენების პროცესის ეფექტურობას.

საყოფაცხოვრებო ტექნიკის მომხმარებელი უნდა დაუკავშირდეს ამ პროდუქტის მომწოდებელს ან შესაბამის ადგილობრივ სამთავრობო უწყებას და მოითხოვოს ინფორმაცია, თუ სად და როგორ უნდა იქნას გადატანილი ეს მოწყობილობა მისი ეკოლოგიურად უსაფრთხო მეთოდით გადამუშავებისთვის.

კომერციული დანიშნულების ტექნიკის მომხმარებელი უნდა დაუკავშირდეს მომწოდებელს შესყიდვის ხელშეკრულების პირობების გასაცნობად. ამ პროდუქტის და მისი ელექტრონული აქსესუარების უტილიზაცია არ უნდა მოხდეს სხვა კომერციული ტექნიკის ნარჩენებთან ერთად.

Samsung-ის გარემოსდაცვითი ვალდებულებებისა და პროდუქტის მარეგულირებელი ვალდებულებების შესახებ ინფორმაციისთვის, მაგ., REACH, WEEE ან ბატარეები, ეწვიეთ ჩვენს ეკომეგობრულობის გვერდს, რომელიც ხელმისაწვდომია www.samsung.com-ზე.



მონტაჟი

ყურადღებით დაიცავით ეს ინსტრუქციები, რათა უზრუნველყოფილი იყოს სარეცხი მანქანის სათანადო მონტაჟი და თავიდან იქნეს აცილებული უბედური შემთხვევები რეცხვისას.

რას მოიცავს

დარწმუნდით, რომ პროდუქტის კომპლექტი ყველა ნაწილს მოიცავს. თუ სარეცხ მანქანასთან ან მის ნაწილებთან დაკავშირებით პრობლემა შეგექმნათ, Samsung-ის მომხმარებელთა მომსახურების ადგილობრივ ცენტრს ან საცალოდ მოვაჭრეს დაუკავშირდით.

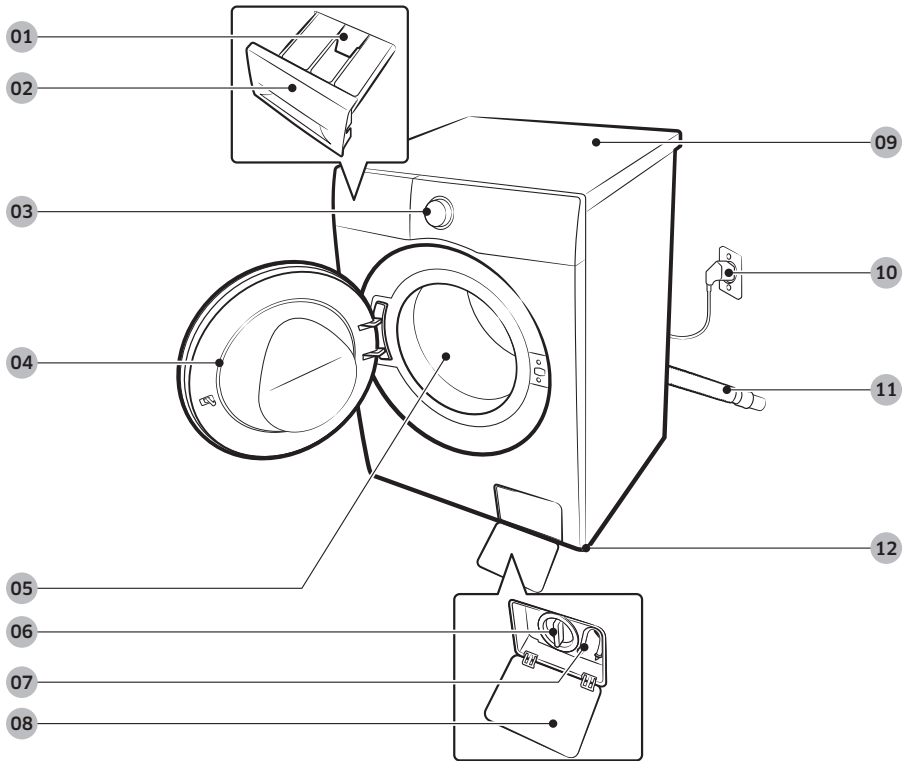

01 აშვების ბერკეტი	02 სარეცხი საშუალების უჯრა	03 მართვის პანელი
04 კარი	05 დოლურა	06 ნარჩენების ფილტრი
07 წყლისგან ავარიული დაცლის მილი	08 ფილტრის ხუფი	09 სახურავი
10 ელექტროჩანაგალი	11 წყლის დაცლის მილი	12 მარეგულირებელი ფეხები



ქანჩი



ჭანჭიკების ქუდები

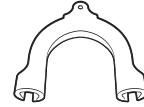

მილის მიმმართველი



ცივი წყლის მილი



ცხელი წყლის მილი

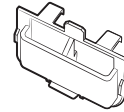

თხევადი სარეცხი
საშუალების მიმმართველი



თავსახურის დამჭერი

შენიშვნა

- ქანჩი: ტრანსპორტირების ჭანჭიკების მოსახსნელად და სარეცხი მანქანის გასასწორებლად.
- ჭანჭიკების ქუდები: ხვრელების დასაფარად ტრანსპორტირების ჭანჭიკების მოხსნის შემდეგ. კომპლექტში შემავალი ჭანჭიკების ქუდების რაოდენობა მოდელზეა დამოკიდებული.
- მილის მიმმართველი: წყლის დამცლელი მილის დასაკიდებლად სადრენაჟო მილზე ან პირსაბანზე.
- ცივი/ცხელი წყლის მილი: წყლის მისაწოდებლად სარეცხი მანქანისთვის. (ცხელი წყლის მილები მხოლოდ შესაბამის მოდელებში გამოიყენება).
- თხევადი სარეცხი საშუალების მიმმართველი: თხევადი სარეცხი საშუალების გამოსაყენებლად მოათავსეთ ის სარეცხი საშუალების განყოფილებაში. (მხოლოდ შესაბამისი მოდელები)

დამატებითი აღჭურვილობა (არ შედის კომპლექტში)

- სამაგრი კომპლექტი: SKK-DF
 - სამაგრი კომპლექტი სარეცხ მანქანაზე საშრობის დასამაგრებლად გამოიყენება.

მონტაჟი

მონტაჟთან დაკავშირებული მოთხოვნები

კვების წყაროს პარამეტრები და დამინება

- გამოიყენეთ კონკრეტულად სარეცხი მანქანისთვის განკუთვნილი ინდივიდუალური წრედი.

სათანადო დამინების უზრუნველსაყოფად, თქვენს სარეცხ მანქანას გააჩნია დენის სადენი, რომელიც აღჭურვილია სამ-ღეროიანი, დამინების კონტაქტის მქონე ელექტროჩანგლით, რომელიც უნდა შეერთდეს სათანადოდ დამონტაჟებულ და დამინებულ დენცქვიტაში.

თუ არ ხართ დარწმუნებული თქვენი დამინების სისტემის შესაბამისობაში, დაუკავშირდით კვალიფიციურ ელექტრიკოსს ან მომსახურების ცენტრის სპეციალისტს.

არ მოახდინოთ თქვენს მოწყობილობასთან ერთად მოწოდებული ელექტროჩანგლის მოდიფიკაცია. თუ ის არ ერგება თქვენს დენცქვიტას, დაუკავშირდით კვალიფიციურ ელექტრიკოსს, რომელიც დაგიმონტაჟებთ შესაბამის დენცქვიტას.

⚠ ფრთხილად

- არ გამოიყენოთ გამაგრძელებელი სადენი.
- გამოიყენეთ მხოლოდ ის დენის სადენი, რომელიც მოწოდებულია თქვენს სარეცხ მანქანასთან ერთად.
- არ მიაერთოთ დამინების სადენი პლასტმასის წყალსადენ მილზე, გაზსადენზე ან ცხელი წყლის მილზე.
- არასწორად დამონტაჟებულმა დამინების სადენმა შეიძლება ელექტროჩანგლეტა გამოიწვიოს.

წყლის მიწოდება

ამ სარეცხი მანქანისთვის მიწოდებული წყლის სათანადო წნევა უნდა იყოს 50 კპა-დან 800 კპა-მდე. თუ წყლის წნევა 50 კპა-ზე დაბალია, წყლის სარქველი შეიძლება ბოლომდე არ დაიკეტოს. ან დოლურის წყლით ავსებას დიდი ხანი დასჭირდეს, რამაც შეიძლება სარეცხი მანქანის გათიშვა გამოიწვიოს. წყლის ონკანი განთავსებული უნდა იყოს სარეცხი მანქანის უკანა კედლიდან მაქსიმუმ 120 სმ-ის დაშორებით, რათა შემავალი წყლის მილი მისწვდეს სარეცხ მანქანას.

გაუზონის რისკის შესამცირებლად:

- დარწმუნდით, რომ წყლის ონკანი ადვილად მისაწვდომ ადგილასაა განთავსებული.
- როდესაც სარეცხ მანქანას არ იყენებთ, ჩაკეტეთ ონკანები.
- რეგულარულად შეამოწმეთ შემავალი წყლის მილის ფიტინგები.

⚠ გაფრთხილება

სარეცხი მანქანის პირველად გამოყენებამდე, შეამოწმეთ წყალი ხომ არ ჟონავს წყლის სარქველის და ონკანის შეერთების ადგილებიდან.

წყლისგან დაცლა

Samsung გირჩევთ გამოიყენოთ 60-90 სმ სიმაღლის დაწნვეითი მილი, რომელიც სრულად დაფარავს წყლის გამოსაშვებ მილს.



იატაკი

სარეცხი მანქანის მაქსიმალურად ეფექტურად მუშაობისთვის, ის უნდა განთავსდეს მყარ იატაკზე. ხის იატაკს შესაძლოა დამატებითი გამყარება დასჭირდეს, რათა მინიმუმამდე შემცირდეს ვიბრაცია და/ან სიმძიმის არათანაბარი გადანაწილება. ხალიჩა და რბილი ფილები ვიბრაციის შემცირების კარგ საშუალებას არ წარმოადგენს და გაწურვის ციკლის დროს შეიძლება სარეცხი მანქანის მცირედი გადაადგილება გამოიწვიოს.

გაფრთხილება

არ დაამონტაჟოთ სარეცხი მანქანა კლატფორმაზე ან არასათანადოდ გამაგრებულ კონსტრუქციაზე.

წყლის ტემპერატურა

არ დაამონტაჟოთ სარეცხი მანქანა იმ ადგილას, სადაც არსებობს წყლის გაყინვის ალბათობა, რადგან მცირე რაოდენობის წყალი ყოველთვის რჩება სარქველებში, ტუმბოებში და/ან მილებში. შეერთების ადგილებში არსებული წყლის გაყინვამ შეიძლება დააზიანოს ღვედები, ტუმბო ან სარეცხი მანქანის სხვა კომპონენტები.

მონტაჟის საფეხურები

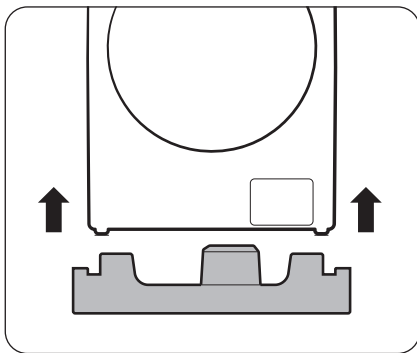

შენიშვნა

სარეცხი მანქანის შეფუთვის მოხსნისას წამოიწიეთ მანქანა პენოპლასტის ძირიდან. დარწმუნდით, რომ დოლურას საყრდენი მოხსნილია სარეცხი მანქანის ქვედა ნაწილიდან.

მონტაჟი ნიშაში ან განჯინაში

სტაბილური მუშაობისთვის საჭიროა მინიმალური სივრცე:

გვერდები	25 მმ
ზევით	25 მმ
უკან	50 მმ
წინ	550 მმ

თუ სარეცხ მანქანასაც და საშრობსაც ერთ ადგილას ამონტაჟებთ, ნიშის ან განჯინის წინ უნდა იყოს მინიმუმ 550 მმ დაუბლოკავი საჰაერო სივრცე. თქვენს სარეცხ მანქანას თავის მხრივ არ ესაჭიროება საჰაერო სივრცე.



მონტაჟი

ნაბიჯი 1 აირჩიეთ ადგილმდებარეობა

ადგილმდებარეობასთან დაკავშირებული მოთხოვნები:

- მყარი, სწორი ზედაპირი, ხალიჩის ან სხვა სახის იატაკის საფენის გარეშე, რამაც შეიძლება ხელი შეუშალოს ვენტილაციას
- პირდაპირი მზის სხივებისგან მოშორებული ადგილი
- ოთახი სათანადო ვენტილაციით და ელექტროგაყვანილობით
- გარემოს ტემპერატურა მუდმივად გაყინვის ტემპერატურაზე (0 °C) მაღალი უნდა იყოს
- სითბოს წყაროსგან მოშორებული ადგილი

ნაბიჯი 2 მოხსენით ტრანსპორტირების ჭანჭიკები

ამოიღეთ პროდუქტი შეფუთვიდან და მოხსენით ტრანსპორტირების ჭანჭიკები.

შენიშვნა

ტრანსპორტირების ჭანჭიკების რაოდენობა შეიძლება მოდელის მიხედვით განსხვავდებოდეს.

ფრთხილად

- შესაფუთი მასალები შეიძლება სახიფათო იყოს ბავშვებისთვის. ყველა შესაფუთი მასალა (პლასტმასის პაკეტები, პოლისტიროლი და ა.შ.) მოათავსეთ უსაფრთხოდ და ბავშვებისთვის მიუწვდომელ ადგილას.
- სხეულის დაზიანების თავიდან ასაცილებლად, ტრანსპორტირების ჭანჭიკების მოხსნის შემდეგ ხვრელები ჭანჭიკების ქუდებით დაფარეთ. არ გადაიტანოთ სარეცხი მანქანა, თუ ტრანსპორტირების ჭანჭიკები მოხსნილი იქნება. სარეცხი მანქანის გადატანამდე დაამაგრეთ ტრანსპორტირების ჭანჭიკები. ტრანსპორტირების ჭანჭიკები სამომავლოდ გამოსაყენებლად დაცულ ადგილას შეინახეთ.

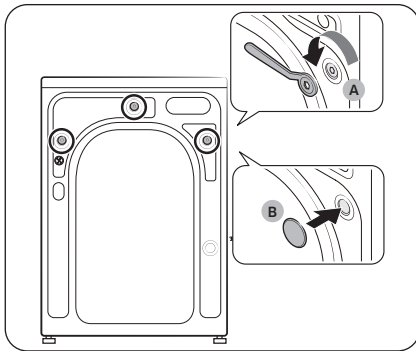

1. ტრანსპორტირების ჭანჭიკებს (A) სარეცხი მანქანის უკანა მხარეს იპოვით.
2. მოუშვით ტრანსპორტირების ჭანჭიკები მოწოდებული ქანჩის მეშვეობით, რისთვისაც ისინი საათის ისრის საწინააღმდეგო მიმართულებით დაატრიალეთ.
3. ჩასვით ჭანჭიკების ქუდები (B) ხვრელებში.

შენიშვნა

ტრანსპორტირების ჭანჭიკები სამომავლოდ გამოსაყენებლად უნდა შეინახოთ.

ნაბიჯი 3 გაასწორეთ დასარეგულირებელი ფეხები

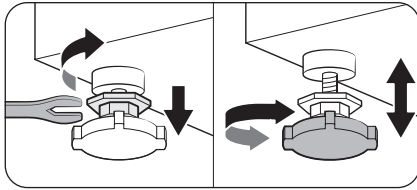

1. ფრთხილად მიაცურეთ სარეცხი მანქანა მონტაჟისთვის შერჩეულ ადგილას. ზედმეტი ძალის გამოყენებამ შეიძლება დააზიანოს დასარეგულირებელი ფეხები.

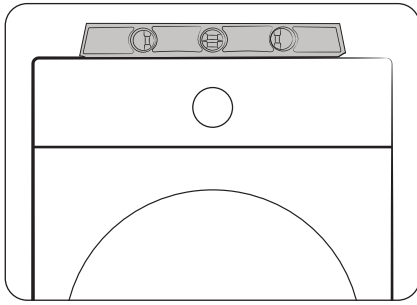

2. სარეცხი მანქანის გაასწორებლად ხელით დაატრიალეთ დასარეგულირებელი ფეხები.

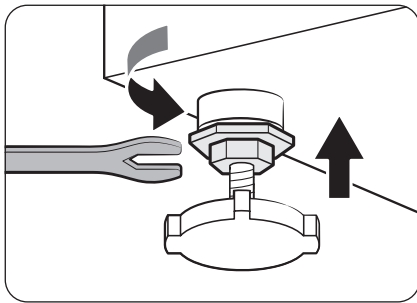

3. გასწორების დასრულების შემდეგ დაუჭირეთ ქანჩები მოწოდებული ქანჩის გასაღების გამოყენებით.

მონტაჟი

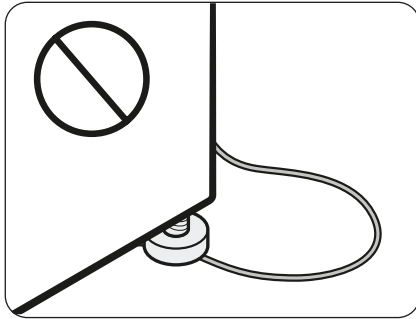

⚠ გაფრთხილება

პროდუქტის დამონტაჟებისას დარწმუნდით, რომ მარეგულირებელი ფეხები დენის კაბელს არ აწვება.

⚠ გაფრთხილება

დარწმუნდით, რომ მარეგულირებელი ფეხები იატაკის ზედაპირს ეყრდნობა, რათა თავიდან იქნეს აცილებული სარეცხი მანქანის გადაადგილება ან ხმაური, გამოწვეული ვიბრაციით. შემდეგ შეამოწმეთ, ხომ არ ირყევა სარეცხი მანქანა. თუ სარეცხი მანქანა არ ირყევა, მოუჭირეთ ქანჩებს.

ნაბიჯი 4 შეერთეთ წყლის მილი

მოწოდებული წყლის მილი სხვადასხვა მოდელებისთვის შეიძლება განსხვავებული იყოს. გთხოვთ გაეცნოთ მოწოდებული წყლის მილის მონტაჟთან დაკავშირებულ ინსტრუქციებს.

ხრახნიან წყლის ონკანთან შეერთება

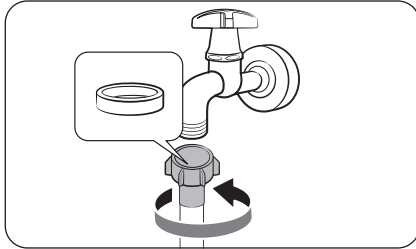

1. მიუერთეთ წყლის მილი წყლის ონკანს, დაატრიალეთ კონექტორი საათის ისრის მიმართულებით, როგორც ეს სურათზეა ნაჩვენები.

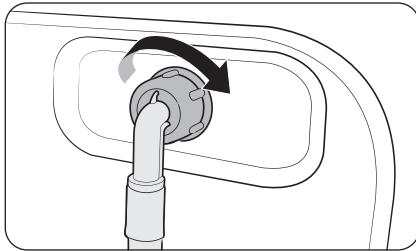

2. მილის მეორე ბოლო მიუერთეთ სარეცხი მანქანის უკან არსებულ წყლის შესასვლელ სარქველს. მოსაჭერად მილი დაატრიალეთ საათის ისრის მიმართულებით.

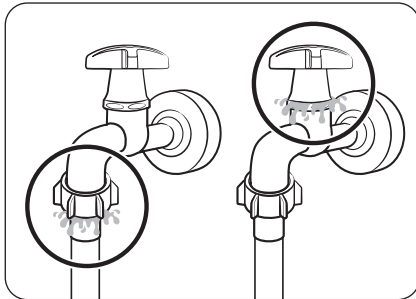

3. გახსენით წყლის ონკანი და დააკვირდით, შეერთების ადგილიდან წყალი ხომ არ ჟონავს. გაჟონვის აღმოჩენის შემთხვევაში ეს ნაბიჯი გაიმეორეთ.

⚠ ფრთხილად

წყლის გაჟონვის დაფიქსირების შემთხვევაში გამორთეთ სარეცხი მანქანა და ჩახსენით ის კვების წყაროდან. ამის შემდეგ, თუ წყალი მილიდან ჟონავს, დაუკავშირდით Samsung-ის ადგილობრივ მომსახურების ცენტრს, ხოლო თუ ონკანიდან ჟონავს, დაუკავშირდით სანტექნიკოსს. წინააღმდეგ შემთხვევაში ამან შეიძლება ელექტროჩხვლეტა გამოიწვიოს.

მონტაჟი

⚠ გაფრთხილება

წყლის მილი ძლიერად არ დაჭიმოთ. თუ მილი ძალიან მოკლეა, შეცვალეთ ის უფრო გრძელი, მაღალი წნევის მილით.

უხრახნო წყლის ონკანთან შეერთება

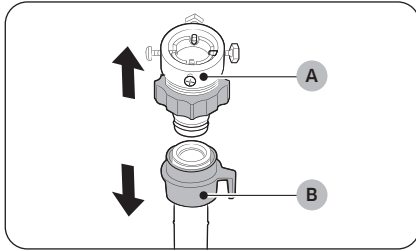

1. მოხსენით ადაპტორი (A) წყლის მილიდან (B).

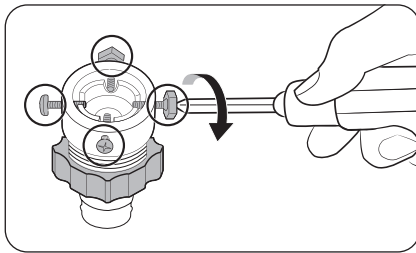

2. Phillips-ის ტიპის (ფიგურული) სახრახნისის გამოყენებით მოუშვით ადაპტორზე არსებული ოთხი ხრახნი.

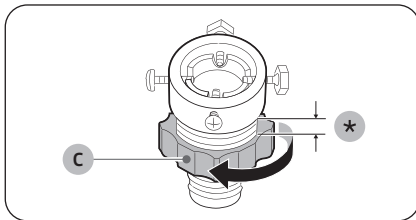

3. დაიჭირეთ ადაპტორი და დაატრიალეთ დეტალი (C) ისრის მიმართულებით მისი 5 მმ-ით მოსაშვებად (*).

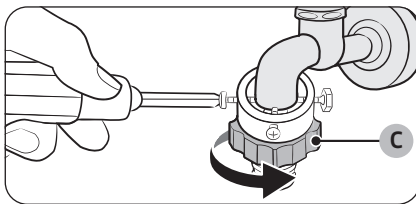

4. მიაერთეთ ადაპტორი წყლის ონკანზე და მოუჭირეთ ხრახნები, ამავდროულად ადაპტორი ხელით გეჭიროთ.

5. მოსაჭერად დაატრიალეთ დეტალი (C) ისრის მიმართულებით.

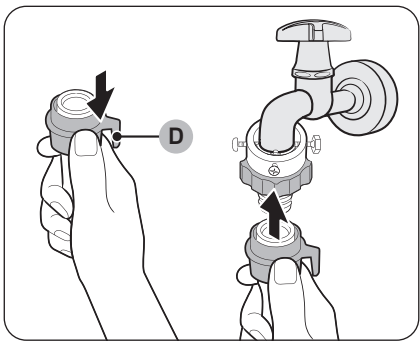

6. დაიჭირეთ დეტალი (D) ქვემოთ ჩამოწეულ მდგომარეობაში წყლის მილზე, შეაერთეთ წყლის მილი ადაპტორზე. შემდეგ გაუშვით ხელი დეტალს (D). მილი დამაგრდება ადაპტორზე, ამ დროს გაიგებთ ტკაცანის ხმას.

7. წყლის მილის შეერთების დასასრულებლად, იხილეთ „ხრახნიან წყლის ონკანთან შეერთება“ სექციის მე-2 და მე-3 პარაგრაფები.

შენიშვნა

- წყლის მილის ადაპტორთან მიერთების დასრულების შემდეგ, შეამოწმეთ შეერთების საიმედოობა, რისთვისაც წყლის მილი ქვემოთ დაქაჩეთ.
- გამოიყენეთ სტანდარტული ტიპის წყლის ონკანები. თუ ონკანი ოთხკუთხა ფორმის ან ძალიან დიდი ზომისაა, ონკანის ადაპტორთან მიერთებამდე მოხსენით შუასადები რგოლი.

დამატებით ცხელი წყლის შემავალი მილის მქონე მოდელებისთვის:

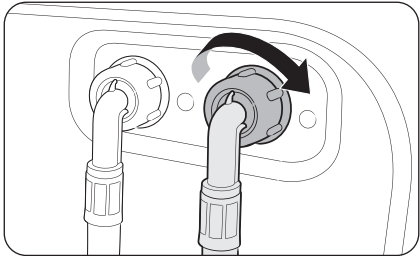

1. ცხელი წყლის მილის წითელი ფერის ბოლო შეაერთეთ სარეცხი მანქანის უკანა მხარეს არსებულ ცხელი წყლის შემავალ მილზე.
2. ცხელი წყლის მილის მეორე ბოლო შეაერთეთ ცხელი წყლის ონკანზე.



მონტაჟი

უკუსარქველი (მხოლოდ შესაბამისი მოდელები)

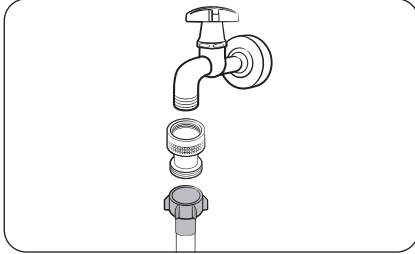

წყლის ონკანზე წყლის მილის მიერთებამდე წყლის ონკანს უკუსარქველი მიურთეთ და მხოლოდ შემდეგ მიუერთეთ წყლის მილი.

წყლის გაჟონვის საწინააღმდეგო სისტემის მილი (მხოლოდ შესაბამისი მოდელები)

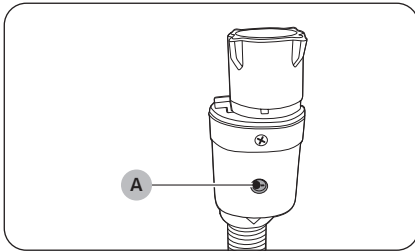

წყლის გაჟონვის საწინააღმდეგო სისტემის მილი აფრთხილებს მომხმარებელს წყლის გაჟონვის რისკის არსებობის შესახებ. ის აკონტროლებს წყლის დინებას და გაჟონვის შემთხვევაში მილის ცენტრში არსებული ინდიკატორი (A) წითლად ინთება.

შენიშვნა

წყლის გაჟონვის საწინააღმდეგო სისტემის მილი უნდა მოერგოს წყლის ონკანს და არა სარეცხ მანქანას.

ნაბიჯი 5 წყლის გამოსაშვები მილის მდებარეობის შერჩევა

წყლის გამოსაშვები მილი შეიძლება სამ მდგომარეობაში დამონტაჟდეს:

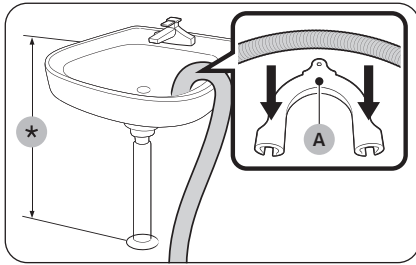

ხელსაბანი ნიჟარის კიდესთან

წყლის გამოსაშვები მილი უნდა მოთავსდეს იატაკიდან 60-90 სმ (*) სიმაღლეზე. წყლის დაცლის მილის ბოლოს მოხრილ მდგომარეობაში დასაფიქსირებლად, გამოიყენეთ მოწოდებული მილის პლასტმასის მიმმართველი (A). სტაბილური დრენაჟის უზრუნველსაყოფად, ფიქსატორი დაამაგრეთ კედელზე კაუჭის გამოყენებით.

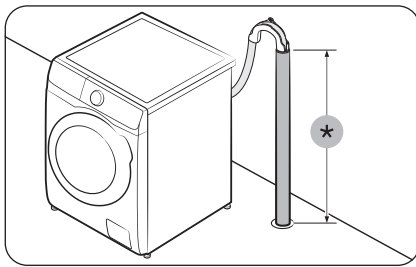

სადრენაჟე მილში

სადრენაჟე მილი უნდა იყოს 60-90 სმ სიმაღლის (*). რეკომენდებულია 65 სმ სიმაღლის ვერტიკალური მილის გამოყენება.

- წყლის გამოსაშვები მილის დასაფიქსირებლად, გამოიყენეთ მოწოდებული მილის პლასტმასის მიმმართველი (იხილეთ სურათი).
- დრენაჟის დროს წყლის დინების სიფონირების თავიდან ასაცილებლად, წყლის გამოსაშვები მილი სადრენაჟე მილში მოათავსეთ 15 სმ-ის სიღრმეზე.
- წყლის გამოსაშვები მილის მოძრაობის თავიდან ასაცილებლად მილის მიმმართველი მიამაგრეთ კედელზე.

სადრენაჟე დაწნევიტი მილის მოთხოვნები:

- მინიმალური დიამეტრი: 5 სმ
- მინიმალური გამტარუნარიანობა: 60 ლიტრი წუთში

მონტაჟი

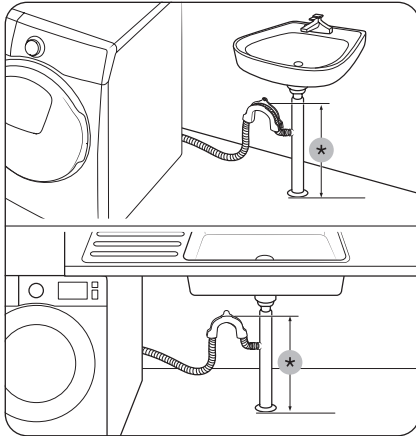

ხელსაბანი ნიჟარის სადრენაჟე მილის განშტოებაში

სადრენაჟე მილის განშტოება უნდა მდებარეობდეს ხელსაბანი ნიჟარის სიფონის ზემოთ ისე, რომ მილის ბოლო იატაკიდან, სულ ცოტა, 60 სმ-ის სიმაღლეზე აღმოჩნდეს.

(*) : 60 სმ

⚠ გაფრთხილება

მოსხენით სახურავი ნიჟარის სადრენაჟე მილის განშტოებაზე და შემდეგ მიუერთეთ მას სადრენაჟე მილი.

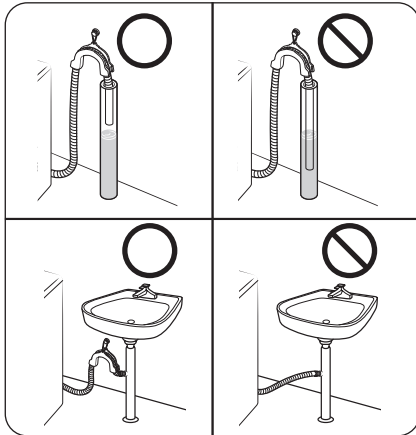

⚠ გაფრთხილება

არ მოათავსოთ სადრენაჟე მილი წყლის დაგუბების ადგილებში. წყალი შესაძლოა კვლავ სარეცხ მანქანაში ჩაიღვაროს.

ნაბიჯი 6 ელექტრონერგის მიწოდება

შეაერთეთ დენის სადენი კედლის როზეტში, რომელიც სწორად არის შეფასებული, დამინებული და დაცული დამცველით ან ამომრთველით. შემდეგ, სარეცხი მანქანის ჩასართავად დააჭირეთ ღილაკს ჩართვა.

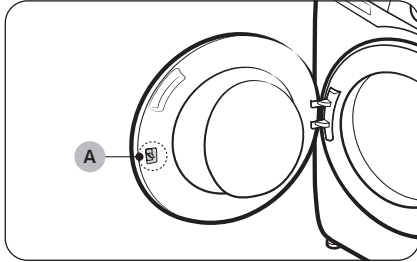

შენიშვნა

კარის საკეტი (ბერკეტი) (A) იმგვარად არის დამზადებული, რომ ოდნავ მოშვებულია, რათა კარის საკეტის ჩასმა კარში უფრო ადვილი იყოს.

შენიშვნა

თუ მონტაჟის დროს კარი დაკეტილია, შეაერთეთ დენის სადენი და ჩართეთ დენი. კარი გაიღება.

გარემო

გადაადგეთ ამ პროდუქტისთვის გამოყენებული შესაფუთი მასალები ისე, რომ გაუფრთხილდეთ გარემოს. დამატებითი დეტალებისთვის დაუკავშირდით შესაბამის ადგილობრივ უწყებას.

სანამ ჩართავთ

შენიშვნა

პირველ გარეცხვამდე რეცხვის სრული ციკლი უნდა ჩაატაროთ ისე, რომ დოლურა ცარიელი იყოს.

საწყისი პარამეტრები

კალიბრაციის გაშვება (რეკომენდებულია)

კალიბრაცია სარეცხი მანქანის მიერ წონის ზუსტ დადგენას უზრუნველყოფს. დარწმუნდით, რომ კალიბრაციის დაწყებამდე დოლურა ცარიელია.

1. გამორთეთ და კვლავ ჩართეთ სარეცხი მანქანა.
2. კალიბრაციის რეჟიმში შესასვლელად დააჭირეთ ღილაკებს ტემპერატურა ⌂ და მოგვიანებით დასრულება ⏻ ერთდროულად 3 წამის განმავლობაში. გამოჩნდება შეტყობინება „Cb“.
3. დააჭირეთ ღილაკს დაწყება/შეჩერება, რათა გაუშვას კალიბრაციის ციკლი.
4. დოლურა დაახლოებით 3 წუთის განმავლობაში იტრიალებს. (მოდელიდან გამომდინარე, დოლურის ტრიალის მიმართულება შესაძლოა განსხვავებული იყოს),
5. ციკლის დასრულების შემდეგ ეკრანზე გამოჩნდება „0“ შეტყობინება და სარეცხი მანქანა ავტომატურად გამოირთვება.
6. ახლა სარეცხი მანქანა მზად არის გამოსაყენებლად.

რეცხვის წესები

ნაბიჯი 1 სორტირება

სარეცხის სორტირება შემდეგი კრიტერიუმების მიხედვით განახორციელეთ:

- მოპყრობის ინსტრუქცია: დაასორტირეთ სარეცხი ბამბის, შერეული ქსოვილის, სინთეტიკის, აბრეშუმის, მატყლის და ხელოვნური აბრეშუმის მიხედვით.
- ფერი: გამოიყენეთ თეთრი და ფერადი სარეცხი.
- ზომა: დოლურაში სხვადასხვა ზომის ტანსაცმლის ერთად მოთავსება აუმჯობესებს რეცხვის შედეგს.
- მგრძობელობა: დელიკატური ნივთები განცალკევებით გარეცხეთ „მსუბუქი დაუთოვების“ ფუნქციის გამოყენებით წმინდა, მატყლის ახალი ნივთების, ფარდებისა და აბრეშუმის ნივთებისთვის. შეამოწმეთ ნივთების იარლიყები.

შენიშვნა

დარწმუნდით, რომ შეამოწმეთ მოპყრობის ეტიკეტები ტანსაცმელზე და რეცხვის დაწყებამდე ის შესაბამისად დაასორტირეთ.



ნაბიჯი 2 ცარიელი ჯიბეები

ყველა გასარეცი ნივთის ჯიბე დაცალეთ

- ლითონის საგნებმა, როგორცაა მონეტები, ქინძისთავები და ბალთები ტანსაცმელზე, შესაძლოა დააზიანოს, როგორც სხვა სარეცი, ასევე დოლურა.

ღილებიანი და ნაქარგიანი ტანსაცმელი ამოაბრუნეთ

- თუ შარვლის ან ქურთუვის ელვამესაკრავი რეცხვისას გახსნილია, ამან შესაძლოა დოლურა ან ტანსაცმელი დააზიანოს. ელვამესაკრავი უნდა დაიხუროს და თასმით დაფიქსირდეს.
- გრძელიკ თასმის მქონე ტანსაცმელი შესაძლოა სხვა ტანსაცმელში გადაიხლართოს. რეცხვის დაწყებამდე თასმები აუცილებლად შეკარით.

ნაბიჯი 3 გამოიყენეთ სარეცი ბადე

- ბიუსჰალტერები (წყლით რეცხვადი) სარეცი ბადეში უნდა მოთავსდეს. ბიუსჰალტერების ლითონის ნაწილებმა შესაძლოა გახიოს ქსოვილი და სხვა სარეცი დააზიანოს.
- მცირე, მსუბუქი ტანსაცმელი, როგორცაა წინდები, ხელთათმანები, გეტრები და ცხვირსახოცები შესაძლოა კარის სიახლოვეს გაიჭედოს. ისინი სარეცის წვრილ ბადეში მოათავსეთ.
- ნუ გარეცხავთ თვით სარეცი ბადეს მასში სარეცის გარეშე. ამან შესაძლოა უჩვეულო ვიბრაცია გამოიწვიოს, რასაც შედეგად შესაძლოა სარეცი მანქანის გადაადგილება და სხეულის დაზიანება მოყვეს.

ნაბიჯი 4 წინასწარი რეცხვა (აუცილებლობის შემთხვევაში)

აირჩიეთ წინასწარი რეცხვის ვარიანტი შერჩეული ციკლისთვის, თუ ტანსაცმელი ძალიან ჭუჭყიანია. წინასწარი რეცხვის ვარიანტის არჩევისას მთავარ სარეცი განყოფილებაში აუცილებლად სარეცი ფხვნილი მოათავსეთ.

ნაბიჯი 5 განსაზღვრეთ სარეცის მოცულობა

სარეცი მანქანა არ გადატვირთოთ. გადატვირთვას შესაძლოა შედეგად არასათანადო რეცხვა მოყვეს. ტანსაცმლის სახეობის მიხედვით წონის შესახებ იხილეთ გვერდი 43.

შენიშვნა

საწოლის თეთრეულის ან გადასაფარებლების რეცხვისას რეცხვის დრო შესაძლოა გაიზარდოს ან წურვის ეფექტურობა შემცირდეს. საწოლის თეთრეულისა და გადასაფარებლებისთვის წურვის რეკომენდებული სიჩქარეა 800 ბრ/წთ, ხოლო წონა – 2,0 კგ ან ნაკლები.

გაფრთხილება

- არადაბალანსებულმა სარეცმა შესაძლოა შეამციროს წურვის ეფექტურობა.
- არ მიაჯახუნოთ კარი. კარი ფრთხილად დახურეთ. წინააღმდეგ შემთხვევაში, კარი შესაძლოა სათანადოდ არ დაიხუროს.



სანამ ჩართავთ

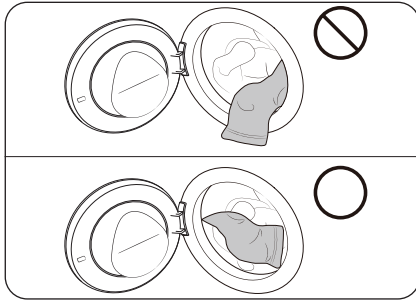

⚠ გაფრთხილება

დარწმუნდით, რომ სარეცხი სრულად არის მოთავსებული დოლურაში და კარში არ არის მოყოლილი.

ნაბიჯი 6 გამოიყენეთ სარეცხი საშუალების სათანადო სახეობა

სარეცხი საშუალების სახეობა დამოკიდებულია ქსოვილის ტიპზე (ბაბმა, სინთეტიკა, დელიკატური ნივთები, მატყლი), ფერზე, რეცხვის ტემპერატურაზე და დაბინძურების ხარისხზე. ყოველთვის „მცირეჯაფიანი“ სარეცხი საშუალება გამოიყენეთ, რომელიც ავტომატური სარეცხი საშუალებებისთვის არის განკუთვნილი.

📖 მენიშენა

- დაიცავით სარეცხი საშუალების მწარმოებლის რეკომენდაციები, რომლებიც ეფუძნება სარეცხის წონას, დაბინძურების ხარისხს და წყლის სიხისტეს თქვენს რეგიონში. თუ დარწმუნებული არ ხართ წყლის სიხისტესთან მიმართებით, წყალმომარაგების ადგილობრივ სამსახურს დაუკავშირდით.
- არ გამოიყენოთ სარეცხი საშუალება, რომელიც შეიძლება გამყარდეს ან გამაგრდეს. ასეთი სარეცხი საშუალება შესაძლოა დარჩეს გავლების ციკლის შემდეგ და დაბლოკოს წყლის დაცლის გასასვლელი.

⚠ გაფრთხილება

როდესაც შალს ШЕРСТЬ/ДЕЛИКАТ. (შალი/დელიკატური რეცხვა) ციკლის გამოყენებით რეცხავთ, მხოლოდ ნეიტრალური თხევადი სარეცხი საშუალება გამოიყენეთ. თუ ШЕРСТЬ/ДЕЛИКАТ. (შალი/დელიკატური რეცხვა) ციკლში სარეცხ ფხვნილს გამოიყენებთ, ის შესაძლოა სარეცხზე დარჩეს და ფერი შეუცვალოს მას.

სარეცხი კაფსულები

სარეცხი კაფსულების გამოყენებით საუკეთესო შედეგების მისაღწევად, დაიცავით შედეგი ინსტრუქციები.

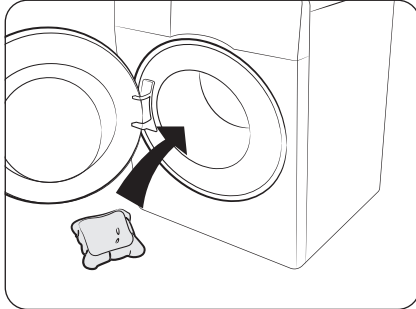

1. კაფსულა ცარიელი ბარაბნის ფსკერზე, უკანა მხარეს მოათავსეთ.

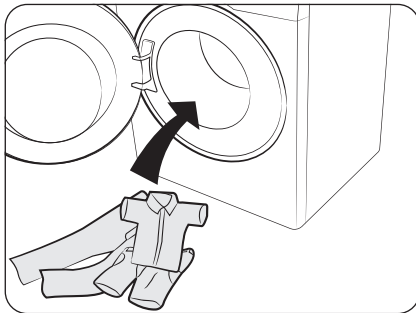

2. სარეცხი დოლურაში კაფსულის ზემოთ მოათავსეთ.

⚠ გაფრთხილება

ისეთ ციკლებში, რომლებიც ცივ წყალს იყენებს ან რომლებიც ერთ საათზე ნაკლები დროის განმავლობაში სრულდება, რეკომენდებულია თხევადი სარეცხი საშუალების გამოყენება. წინააღმდეგ შემთხვევაში კაფსულა შესაძლოა ბოლომდე არ გაიხსნას.

სანამ ჩართავთ

სარეცხი საშუალების რეკომენდაცია

რეკომენდაციები ვრცელდება ციკლის სქემაში მითითებულ ტემპერატურულ დიაპაზონებზე.

●	რეკომენდებულია	▲	მხოლოდ თხევადი სარეცხი საშუალება
–	არ არის რეკომენდებული	△	მხოლოდ ფხვნილის სახით სარეცხი საშუალება

ციკლი	სარეცხი საშუალება			ტემპ. (°C)
	უნივერსალური	დელიკატური და შალის	სპეციალისტი	
ECO 40-60	●	–	–	40~60
ХЛОПОК (ბამბა)	●	–	–	ცივი~90
СИНТЕТИКА (სინთეტიკა)	●	–	–	ცივი~60
ГИГИЕНИЧ.С ПАРОМ (ჰიგიენური დამუშვება)	●	–	–	ცივი~90
SUPER SPEED	●	–	–	ცივი~40
БЫСТРАЯ СТИРКА 15' (სწრაფი რეფხვა 15')	▲	–	–	ცივი~40
МАЛО МИКРОПЛ (ნაკლები მიკროფიბრა)	●	–	–	ცივი~40
СМЕШАННЫЕ ТКАНИ (შერეული ქსოვილი)	●	–	–	ცივი~40
ЦВЕТНАЯ ОДЕЖДА (ფერადი ტანსაცმელი)	●	–	–	ცივი~40
ШЕРСТЬ/ДЕЛИКАТ. (შალი/დელიკატური)	–	●	–	ცივი~40
ПОЛОТЕНЦА (პირსახოცები)	●	–	–	ცივი~90

სარეცხი საშუალების უკრასთან დაკავშირებული მითითებები

სარეცხი მანქანა აღჭურვილია სამგანყოფილებიანი დოზატორით: მარცხენა განყოფილება განკუთვნილია ძირითადი რეცხვისთვის, ცენტრალური – ქსოვილის დამარბილებლისთვის, ხოლო მარჯვენა – წინასწარი რეცხვისთვის.

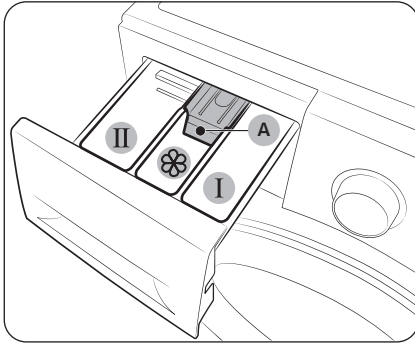

1. **I** წინასწარი რეცხვის განყოფილება: გამოიყენეთ წინასწარი რეცხვის სარეცხი საშუალება ან სახამებელი.
2. **II** ძირითადი რეცხვის განყოფილება: განკუთვნილია ძირითადი სარეცხი საშუალებისთვის, წყლის დამარბილებლისთვის, დაღობის საშუალებისთვის, მათეთრებლისთვის და/ან ლაქების ამომყვანი მასალისთვის.
3. **A** ქსოვილის დამარბილებლის განყოფილება: განკუთვნილია დამატებითი საშუალებისთვის, მაგალითად ქსოვილის დამარბილებლისთვის. არ გადაცდეთ მაქსიმუმის ზოლს (A).

⚠ გაფრთხილება

- არ გამოაღოთ სარეცხი საშუალების უკრა, როდესაც სარეცხი მანქანა ჩართულია.
- არ გამოიყენოთ შემდეგი სახის სარეცხი საშუალება:
 - აბის ან კაფსულის ტიპის
 - ბურთის ან ბადის ტიპის
- განყოფილების დაბინძურების თავიდან ასაცილებლად, მასში მოთავსებამდე კონცენტრირებული ან გამდიდრებული ნივთიერებები (ქსოვილის დამარბილებელი ან სარეცხი საშუალება) გამოიყენებამდე წყალში უნდა გაზავდეს.
- როდესაც არჩეულია მოგვიანებით დასრულების ფუნქცია, არ დაიტანოთ სარეცხი საშუალება უშუალოდ დოლურაზე. ამან შეიძლება სარეცხის ფერის შეცვლა გამოიწვიოს. როდესაც არჩეულია მოგვიანებით დასრულების ფუნქცია, გამოიყენეთ სარეცხი საშუალების უკრა.
- დოლურას გასაწმენდად არ გამოიყენოთ საწმენდი საშუალებები. დოლურაში ქიმიური ნარჩენები აუარესებს რეცხვის ხარისხს.
- ყურადღებით იყავით, რომ ქსოვილის დამარბილებელი სარეცხი მანქანის სამუშაო ზედაპირზე ან მართვის პანელზე არ მოხვდეს.

სანამ ჩართავთ

უკრაში სარეცხი საშუალების მოსათავსებლად

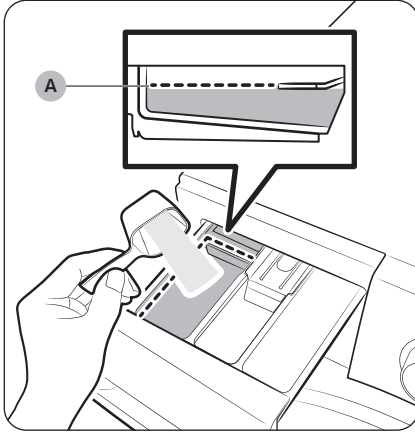

1. გამოალეთ სარეცხი საშუალების უკრა.
2. მოათავსეთ სარეცხი საშუალება **II** ძირითადი რეცხვის განყოფილებაში, როგორც ეს მწარმოებლის მიერ არის მითითებული ან რეკომენდებული. თხევადი სარეცხი საშუალების გამოყენებისთვის იხილეთ გვერდი 38.
სარეცხი საშუალების დამატებისას არ გადაცდეთ მაქსიმუმის ზოლს (A).

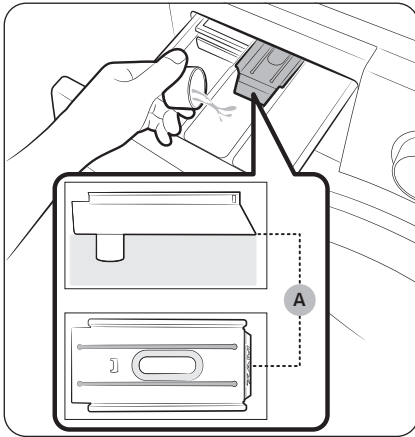

3. ქსოვილის დამარბილებელი მოათავსეთ **☼** დამარბილებლის განყოფილებაში. არ გადაცდეთ მაქსიმუმის ზოლს (A).
ქსოვილის დამარბილებლის დოლურაში გადატანა მოხდება ბოლო გავლების ციკლის დროს.

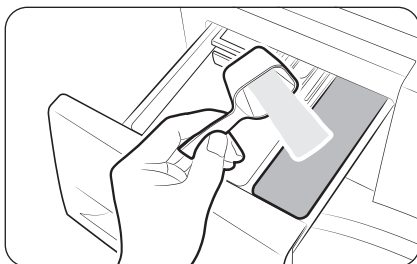

4. თუ წინასწარი რეცხვის ფუნქციის გამოყენება გსურთ, მოათავსეთ წინასწარი რეცხვის საშუალება **1** წინასწარი რეცხვის განყოფილებაში, როგორც მწარმოებლის მიერ არის მითითებული ან რეკომენდებული.
5. დახურეთ სარეცხი საშუალების უჯრა.

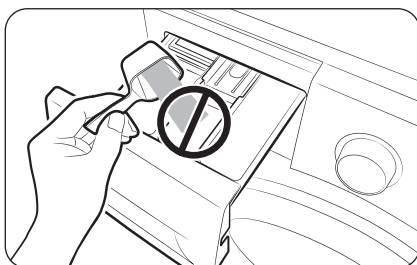

⚠ გაფრთხილება

- არ მოათავსოთ სარეცხი ფხვნილი თხევადი სარეცხი საშუალების განყოფილებაში.
- გამოყენებამდე კონცენტრირებული ქსოვილის დამარბილებელი წყალში უნდა გაზავდეს.
- არ მოათავსოთ ძირითადი სარეცხი საშუალება **2** დამარბილებელ განყოფილებაში.

სანამ ჩართავთ

თხევადი სარეცხი საშუალების გამოყენება (მხოლოდ შესაბამისი მოდელები)

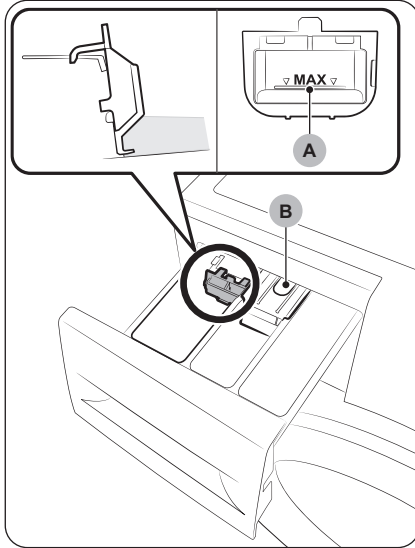

- თუ თხევადი სარეცხი საშუალების მიმმართველი ცალკეა მოწოდებული აქსესუარებში
 - ჩადეთ თხევადი სარეცხი საშუალების მიმმართველი **II** ძირითად სარეცხ განყოფილებაში სარეცხი საშუალების გამოყენებამდე.
- თუ თხევადი სარეცხი საშუალების მიმმართველი მანუალურ დოზატორშია ჩამაგრებული
 - თხევადი სარეცხი საშუალების გამოყენებამდე დააჭირეთ თხევადი სარეცხი საშუალების მიმმართველს.

შენიშვნა

- არ გადააჭარბოთ მაქსიმალურ ხაზს (A) სარეცხი საშუალების მიმმართველში, როდესაც თხევად სარეცხ საშუალებას გამოიყენებთ.
- თხევადი სარეცხი საშუალების მიმმართველის ჩასასმელად ამოიღეთ სარეცხი საშუალების უკრა სარეცხი მანქანიდან, რისთვისაც დააწექით აშვების ბერკეტს (B).
- რეცხვის დასრულების შემდეგ უკრაზე შეიძლება დარჩეს გარკვეული რაოდენობის თხევადი სარეცხი საშუალება.

გაფრთხილება

- არ გამოიყენოთ წინასწარი რეცხვის ფუნქცია, როდესაც თხევად სარეცხ საშუალებას იყენებთ.
- თუ სარეცხ ფხვნილს იყენებთ, ამოიღეთ თხევადი სარეცხი საშუალების მიმმართველი.

ოპერაციები

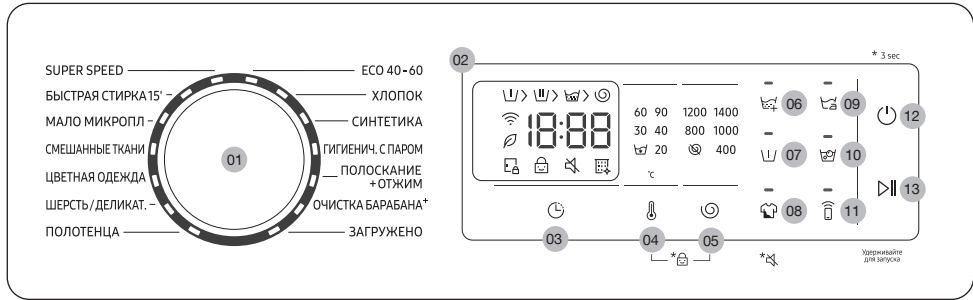

მართვის პანელი



01 ციკლის სელექტორი	დაატრიალეთ გადამრთველი ციკლის შესარჩევად.
02 ეკრანი	<p>ეკრანზე გამოისახება ინფორმაცია მიმდინარე ციკლის, დარჩენილი დროის შესახებ ან, პრობლემის აღმოჩენის შემთხვევაში, გამოისახება შეცდომის კოდები.</p> <p>შენიშვნა</p> <p>რეცვის ფაქტობრივი დრო შესაძლოა განსხვავდებოდეს სავარაუდო დროისგან, რომელიც თავიდან იყო ნაჩვენები მართვის პანელზე თქვენ მიერ ციკლის არჩევისას.</p>
03 მოგვიანებით დასრულება 🕒	<p>მოგვიანებით დასრულების ფუნქცია საშუალებას გაძლევთ, აირჩიოთ მიმდინარე ციკლის დასრულების დრო. ციკლის დაწყების დრო დამოკიდებულია თქვენ მიერ არჩეულ პარამეტრზე და გამოითვლება სარეცვი მანქანის შიდა სისტემის მიერ. მაგალითად, ამ ფუნქციის გამოყენებით თქვენ შეგიძლიათ დააპროგრამოთ თქვენი სარეცვი მანქანა ისე, რომ რეცვის ციკლი დასრულდეს თქვენი სახლში დაბრუნების დროს.</p> <ul style="list-style-type: none"> დააჭირეთ, რათა აირჩიოთ დროის წინასწარ განსაზღვრული ერთეული.
04 ტემპერატურა 🌡	დააჭირეთ, რათა შეცვალოთ წყლის ტემპერატურა მიმდინარე ციკლისთვის.

ოპერაციები

<p>05 შურვა ☹</p>	<p>დააჭირეთ, რათა შეცვალოთ ბრუნვის სიჩქარე მიმდინარე ციკლის დროს.</p> <ul style="list-style-type: none"> გავლების გადადება (ინდიკატორის გარეშე): საბოლოო გავლების პროცესი გადაადებულია, ასე რომ, სარეცხი წყალში რჩება. სარეცხის გამოსაღებად გაუშვით წყლის დაცლის ან შურვის პროცესი. <ul style="list-style-type: none"> გავლების გადადების ვარიანტის გამოსაყენებლად დააწეეთ ლილაკს შურვა ☹ რამდენჯერმე, სანამ შურვის ვარიანტის ყველა ინდიკატორი არ ჩაქრება. შურვის გარეშე ☹: დოლურა წყლის დაცლის უკანასკნელი პროცესის შემდეგ აღარ დატრიალდება. <ul style="list-style-type: none"> „შურვის გარეშე“ ვარიანტის გამოსაყენებლად დააჭირეთ შურვას ☹ განმეორებით, სანამ ვარიანტის ინდიკატორი (☹) არ ჩაირთვება.
<p>06 დამატებითი გავლება 🏠</p>	<p>დააჭირეთ ამ ლილაკს დამატებითი გავლების ციკლების დასამატებლად.</p>
<p>07 წინასწარი რეცხვა 🏠</p>	<p>ამ ფუნქციის გააქტიურებისას ძირითად რეცხვის ციკლს წინ უძღვის წინასწარი რეცხვის ციკლი.</p>
<p>08 ინტენსიური 🏠</p>	<p>განკუთვნილია ძლიერ დაბინძურებული სარეცხისთვის. სარეცხი მანქანის მუშაობის თითოეული ციკლი ჩვეულებრივზე უფრო ხანგრძლივია.</p> <p>ხმა 🗣</p> <p>თქვენ შეგიძლიათ, ჩართოთ ან გამორთოთ სარეცხი მანქანის ხმოვანი სიგნალები. გთხოვთ, გაითვალისწინოთ, რომ ეს პარამეტრი არ ახდენს გავლენას ხმაზე, რომელიც საინფორმაციო კოდების შესახებ აკეთებს შეტყობინებას.</p> <ul style="list-style-type: none"> ხმის გამოსართავად ერთდროულად დააწეეთ ინტენსიური 3 წამის განმავლობაში. ხმის ჩასართავად კვლავ დააწეეთ 3 წამის განმავლობაში.
<p>09 მსუბუქი დაუთოება 🏠</p>	<p>დააჭირეთ სარეცხის ისე მოსამზადებლად, რომ ის მსუბუქად დაუთოვდეს შურვის რეჟიმში დანაოჭების შემცირებით.</p> <ul style="list-style-type: none"> „მსუბუქი დაუთოება“ ხელმისაწვდომია მხოლოდ შემდეგი რეცხვის რეჟიმებისთვის: ECO 40-60, ХЛОПОК (ბამბა), СИНТЕТИКА (სინთეტიკა), ГИГИЕНИЧ.С ПАРОМ (ჰიგიენური ორთქლი), SUPER SPEED (სუპერსიჩქარე), СМЕШАННЫЕ ТКАНИ (შერეული ქსოვილი), ЦВЕТНАЯ ОДЕЖДА (ფერადი), ПОЛОТЕНЦА (პირსახოცები).

<p>10 დაღობობა ბუშტებით </p>	<p>დააჭირეთ, რომ გაააქტიუროთ/გათიშოთ ფუნქცია „დაღობობა ბუშტებით“. ეს ფუნქცია გეხმარებათ სხვადასხვა სახის ძნელად მოსაშორებელი ლაქების მოცილებაში.</p> <ul style="list-style-type: none"> დაღობობა ბუშტებით ხელმისაწვდომია რეცხვის მხოლოდ შემდეგი ციკლებისთვის: ХЛОПОК (ბამბა), СИНТЕТИКА (სინთეტიკა), ГИГИЕНИЧ.С ПАРОМ (ჰიგიენური ორთქლი), SUPER SPEED (სუპერსიჩქარე), СМЕШАННЫЕ ТКАНИ (შერეული ქსოვილი), ПОЛОТЕНЦА (პირსახოცები).
<p>11 Smart Control </p>	<p>დააჭირეთ, რათა მოახდინოთ Smart Control ფუნქციის აქტივაცია ან დეაქტივაცია. შეეხეთ და დააჭირეთ, რათა შეხვიდეთ დაწყვილების რეჟიმში და დაუკავშირდეთ SmartThings აპლიკაციას.</p> <ul style="list-style-type: none"> როდესაც Smart Control ფუნქცია აქტივირებულია, სარეცხი მანქანის მართვა დისტანციურად შეგიძლიათ SmartThings აპლიკაციის გამოყენებით თქვენი ტელეფონიდან ან პლანშეტიდან (Android ან iOS).
<p>12 ჩართვა</p>	<p>დააჭირეთ, რათა ჩართოთ/გამორთოთ სარეცხი მანქანა.</p>
<p>13 დაწყება/შეჩერება</p>	<p>დააჭირეთ ამ ლილავს მანქანის მუშაობის დასაწყებად ან გასაჩერებლად.</p>

ოპერაციები

მარტივი ნაბიჯები დასაწყებად



1. სარეცხი მანქანის ჩასართავად დააჭირეთ ღილაკს ჩართვა.
2. ციკლის შესარჩევად დაატრიალეთ ციკლის სელექტორი.
3. აუცილებლობისამებრ შეცვალეთ ციკლის პარამეტრები (ტემპერატურა C და ნურვა C).
4. ვარიანტის დასამატებლად დააჭირეთ შესაბამის ღილაკს.
5. დააჭირეთ ღილაკს დაწყება/შეჩერება

ციკლის შესარჩევად ოპერაციის განმავლობაში

1. დააჭირეთ ღილაკს დაწყება/შეჩერება პროცესის შესაჩერებლად.
2. აირჩიეთ სხვა ციკლი.
3. ახალი ციკლის დასაწყებად კვლავ დააჭირეთ ღილაკს დაწყება/შეჩერება.

ტანსაცმლის დამატება

რეცხვის დაწყების შემდეგ სარეცხის დასამატებლად გამოიყენეთ დაწყება/შეჩერება.

1. რეცხვის ციკლის გასაჩერებლად შეეხეთ და გეკავოთ დაწყება/შეჩერება.
2. გახსენით კარი და დაამატეთ სარეცხი ბარაბანში.
3. დახურეთ კარი, შეეხეთ და გეკავოთ დაწყება/შეჩერება სარეცხი მანქანის მუშაობის ციკლის განსაახლებლად.

ციკლის მიმოხილვა

სტანდარტული ციკლები





ციკლი	აღწერა	მაქსიმალური წონა (კგ)
ECO 40-60	<ul style="list-style-type: none"> 40°C ან 60°C ტემპერატურაზე რეცხვადი ნორმალურად დაბინძურებული ბამბის ნივთების გასაწმენდად, ერთად იმავე ციკლში. ეს ციკლი გამოიყენება ევროკავშირის ეკოდიზაინის კანონმდებლობის შესაბამისობის შესაფასებლად. ეს ციკლი დაყენებულია ნაგულისხმევად. 	9,0
ХЛОПОК (ბამბა)	<ul style="list-style-type: none"> გამოიყენება ბამბის ტანსაცმლის, საწოლის თეთრეულის, მაგიდის გადასაფარებლის, საცვლების, პირსახოცების ან პერანგების გასარეცხად. რეცხვის დროის და გავლებების რაოდენობის შერჩევა ხდება ავტომატურად, სარეცხის წონის გათვალისწინებით. ოდნავ დაბინძურებული ბამბის საგნების წმენდისთვის 20 °C ნომინალურ ტემპერატურაზე. 	9,0
СИНТЕТИКА (სინთეტიკა)	<ul style="list-style-type: none"> ქსოვილებისთვის, რომლებიც დამზადებულია პოლიესტერისგან (დიოლენი, ტრევირა), პოლიამიდისგან (პერლონი, ნეილონი) ან სხვა მსგავსი ქსოვილისგან. 	4
ГИГИЕНИЧ.С ПАРОМ (ჰიგიენური ორთქლი)	<ul style="list-style-type: none"> ბამბისა და სელის ქსოვილი, რომელიც უშუალო შეხებაში იყო კანთან, როგორც არის საცვლები. ჰიგიენის ოპტიმალური შედეგების მისაღებად, ტემპერატურა უნდა იყოს 60 °C ან მეტი. ორთქლის ციკლები ალერგიისგან დაცვას და ბაქტერიების განადგურებას (სტერილიზაცია) უზრუნველყოფს. 	4
ПОЛОСКАНИЕ + ОТЖИМ (გავლება+ბრუნვა)	<ul style="list-style-type: none"> ამ ფუნქციის გამოყენებისას, ქსოვილის დამარბილებლის გამოყენების შემდეგ, კიდევ ერთი გავლების ციკლი ირთვება. 	9,0

ოპერაციები

ციკლი	აღწერა	მაქსიმალური წონა (კგ)
ОЧИСТКА БАРАБАНА+ (დოლურის განმენდა+)	<ul style="list-style-type: none"> ასუფთავებს დოლურას ჭუჭყისგან და ბაქტერიებისგან. ასუფთავებს კარის რეზინის შუასადებს ჭუჭყისგან. ეს პროცესი გაშვებული უნდა იქნას რეცხვის ყოველი 40 ციკლის შემდეგ, სარეცხი საშუალების ან მათეთრებლების გამოყენების გარეშე. შეტყობინება ჩნდება ყოველი მე-40 რეცხვის შემდეგ. დარწმუნდით, რომ დოლურა ცარიელია. დოლურას გასანმენდად არ გამოიყენოთ სანმენდი საშუალებები. 	-
ЗАГРУЖЕНО (ჩამოტვირთული)	<ul style="list-style-type: none"> აირჩიეთ სმარტფონის SmartThings-ის აპლიკაციაში ხელმისაწვდომი უფრო მეტი ციკლიდან. 	-
SUPER SPEED (სუპერსიჩქარე)	<ul style="list-style-type: none"> სწრაფი რეცხვა ყოველდღიური მოხმარების ტანსაცმლის, მაგალითად, საცვლების და პერანგების გასარეცხად. ციკლის დრო დამოკიდებულია წყლის მიწოდების სისტემის მდგომარეობაზე და სარეცხის წონასა და ტიპზე. 	5
БЫСТРАЯ СТИРКА 15' (სწრაფი რეცხვა 15')	<ul style="list-style-type: none"> ეს ფუნქცია გამოიყენება 2,0 კგ-მდე წონის მცირედ დასვრილი ტანსაცმლისთვის, როდესაც გსურთ მისი სწრაფად გარეცხვა. გამოიყენეთ 20 გ-ზე ნაკლები სარეცხი საშუალება. 20 გ-ზე მეტი სარეცხი საშუალების გამოყენების შემთხვევაში, ტანსაცმელზე შეიძლება დარჩეს სარეცხი საშუალების ნარჩენები. თხევადი სარეცხი საშუალების გამოყენების შემთხვევაში გამოიყენეთ მაქსიმუმ 20 მლ თხევადი სარეცხი საშუალება. თუ ამ რეჟიმის დასრულების შემდეგ აღმოჩნდება, რომ სარეცხი არც ისე მშრალია, გამოიყენეთ მაღალი ან ექსტრა მაღალი სიჩქარით ბრუნვის ვარიანტი. 	2
МАЛО МИКРОПЛ (ნაკლები მიკრობოჭკო)	<ul style="list-style-type: none"> გამოიყენეთ ეს ციკლი სინთეზური ტანსაცმლის რეცხვის დროს წარმოქმნილი მიკრობოჭკოების რაოდენობის შესამცირებლად. 	2
СМЕШАННЫЕ ТКАНИ (შერეული ქსოვილი)	<ul style="list-style-type: none"> შერეული ტანსაცმლისთვის, რომელიც ბამბისა და სინთეტიკისგან დაზუადებული ქსოვილებსთვის.. 	4

ციკლი	აღწერა	მაქსიმალური წონა (კგ)
ЦВЕТНАЯ ОДЕЖДА (ფერადი)	<ul style="list-style-type: none"> ხასიათდება დამატებითი გავლების ციკლით და ბრუნვის სიჩქარის შემცირებით, რაც უზრუნველყოფს ნაზ რეცხვას და საფუძვლიან გავლებას. 	4
ШЕРСТЬ/ДЕЛИКАТ. (შალი/დელიკატური)	<ul style="list-style-type: none"> განკუთვნილია შალის და დელიკატური ქსოვილების, მაგალითად, ნაქარგი ქსოვილების, ბუსპალტერების, ქალის თეთრეულის (აბრეშუმის) და სხვა მსგავსი სარეცხის გასარეცხად, რომელთა გარეცხვა მხოლოდ ხელით შეიძლება. ШЕРСТЬ/ДЕЛИКАТ. (შალი/დელიკატური) ციკლის დროს სარეცხი მანქანის დოლურა ნელა ირწევა და ალბობს სარეცხს, რაც იცავს ქსოვილის ბოჭკოებს შეკუმშვისგან/დეფორმაციისგან. რეკომენდებულია ნეიტრალური და თხევადი სარეცხი საშუალების გამოყენება. 	2
ПОЛОТЕНЦА (პირსახოცები)	<ul style="list-style-type: none"> აბაზანის პირსახოცებისთვის, ტილოებისთვის და ხალიჩებისთვის. 	4

ვარიანტები



ვარიანტი	აღწერა
 Wi-Fi (ვაი-ფაი)	<ul style="list-style-type: none"> ეს ხატულა უჩვენებს, რომ სარეცხი მანქანა დაკავშირებულია Wi-Fi ქსელთან
 AI ენერჯის რეჟიმი	<ul style="list-style-type: none"> ეს ხატულა მიუთითებს, რომ AI ენერჯის რეჟიმი ჩართულია.
 ОЧИСТКА БАРАБАНА+ (დოლურის განმენდა+) შემახსენებელი	<ul style="list-style-type: none"> ეს ხატულა მიანიშნებს, რომ უნდა გარეცხოთ დოლურა ОЧИСТКА БАРАБАНА+ (დოლურის განმენდა+) ციკლის გამოყენებით. ყოველი 40 ციკლის შემდეგ, ეს ხატულა გამოჩნდება ერთი საათის განმავლობაში და შემდეგ ავტომატურად გამოირთვება. ხატულა გამოჩნდება კიდევ 5 ციკლის განმავლობაში, გამორთეთ და შემდეგ არ გამოჩნდება კიდევ 40 ციკლის განმავლობაში.
 ბლოკირება ბავშვებისთვის	<ul style="list-style-type: none"> ეს ხატულა უჩვენებს, რომ ბლოკირება ბავშვებისთვის ჩართულია. დამატებითი ინფორმაციისთვის ბლოკირება ბავშვებისთვისის შესახებ, იხ. გვერდი 47.

ოპერაციები

ვარიანტი	აღწერა
 კარის დაბლოკვა	<ul style="list-style-type: none"> ეს ხატულა უჩვენებს, რომ კარი დაბლოკილია და მისი გაღება ვერ მოხდება. კარი ავტომატურად იკეტება ციკლის განმავლობაში და ეს ინდიკატორი ინთება. კარის გაღებას ამ ინდიკატორის გაქრობის შემდეგ შეძლებთ.

მოგვიანებით დასრულება

თქვენ შეგიძლიათ განსაზღვროთ რეცხვის მოგვიანებით, ავტომატურად დასრულების დრო 1-დან 24 საათამდე (1-საათიანი შუალედებით). ეკრანზე გამოსახული ციფრები აღნიშნავს, თუ რამდენ საათში დასრულდება მიმდინარე ციკლი.

- აირჩიეთ ციკლი. შემდეგ, აუცილებლობის შემთხვევაში, შეცვალეთ ციკლის პარამეტრები.
- რამდენჯერმე დააჭირეთ ღილაკს მოგვიანებით დასრულება , სანამ დასრულების სასურველი დრო არ განისაზღვრება.
- დააჭირეთ ღილაკს დაწყება/შეჩერება ჩაირთვება შესაბამისი ინდიკატორი საათით.
- მოგვიანებით დასრულების  ფუნქციის გასაუქმებლად გადატვირთეთ სარეცხი მანქანა, რისთვისაც დააჭირეთ ღილაკს ჩართვა.

რეალური შემთხვევა

თქვენ ორსაათიანი ციკლის დასრულება ამ წუთიდან 3 საათში გსურთ. ამისათვის თქვენ უმატებთ მოგვიანებით დასრულების ვარიანტს 3-საათიან პარამეტრს და აწვებით ღილაკს დაწყება/შეჩერება 14:00-ზე. რა ხდება შემდეგ? სარეცხი მანქანა იწყებს მუშაობას 15:00-ზე და ასრულებს 17:00-ზე. ქვევით ამ მაგალითის თაიმლაინია მოცემული.

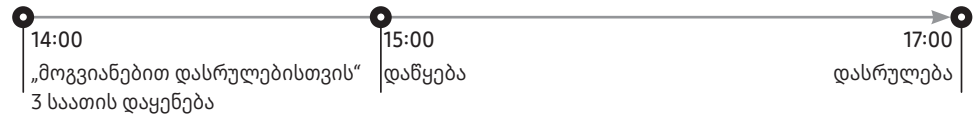







პარამეტრები

ბლოკირება ბავშვებისთვის

ბავშვებთან დაკავშირებული ინციდენტების თავიდან ასაცილებლად, ფუნქციის ბლოკირება ბავშვებისთვის მეშვეობით ხდება ყველა ლილაკის ბლოკირება, გარდა ლილაკისა ჩართვა.

- ფუნქციის ბლოკირება ბავშვებისთვის გასამართავად ერთდროულად დააწეეთ ლილაკებს ტემპერატურა  და წურვა  3 წამის განმავლობაში.
- ფუნქციის ბლოკირება ბავშვებისთვის გასაუქმებლად ერთდროულად დააწეეთ ლილაკებს ტემპერატურა  და წურვა  3 წამის განმავლობაში.

მენიშენა

- ფუნქციის ბლოკირება ბავშვებისთვის მდგომარეობაში თქვენ ჯერ ფუნქცია ბლოკირება ბავშვებისთვის უნდა გააუქმოთ, თუ სარეცხი საშუალების ან სარეცხის დამატება გსურთ.
- შერჩეული პარამეტრი დამახსოვრებული იქნება სარეცხი მანქანის გამორთვის და ხელახლა ჩართვის შემდეგაც.

ხმა

თქვენ შეგიძლიათ, ჩართოთ ან გამორთოთ სარეცხი მანქანის ხმოვანი სიგნალები. გთხოვთ, გაითვალისწინოთ, რომ ეს პარამეტრი არ ახდენს გავლენას ხმაზე, რომელიც საინფორმაციო კოდების შესახებ აკეთებს შეტყობინებას.

- ხმის გამოსართავად ერთდროულად დააწეეთ ინტენსიური  3 წამის განმავლობაში.
- ხმის ჩასართავად კვლავ დააწეეთ 3 წამის განმავლობაში.





ოპერაციები

სპეციალური ფუნქციები

Smart Control (მხოლოდ შესაბამისი მოდელები)

შეგიძლიათ, დაუკავშირდეთ SmartThings აპლიკაციას და სარეცხი მანქანა დისტანციურად აკონტროლოთ.

სარეცხი მანქანის დაკავშირება

1. ჩამოტვირთეთ და გახსენით SmartThings აპლიკაცია თქვენს ჭკვიან ტელეფონში ან პლანშეტში (Android და iOS).
2. შეეხეთ ჩართვა-ს, რათა ჩართოთ სარეცხი მანქანა.
3. შეეხეთ და დააჭირეთ Smart Control -ს.
 - a. სარეცხი მანქანა AP რეჟიმში გადავა და თქვენს ჭკვიან ტელეფონს ან პლანშეტს მიუერთდება.
 - b. სარეცხი მანქანის ავთენტიფიკაციისთვის შეეხეთ Smart Control -ს.
 - c. ავთენტიფიკაციის პროცესის დასრულების შემდეგ თქვენი სარეცხი მანქანა წარმატებულად იქნება დაკავშირებული აპლიკაციასთან.
 - შეგიძლიათ SmartThings აპლიკაციაში ხელმისაწვდომი განსხვავებული ფუნქციები გამოიყენოთ.

შენიშვნა

- თუ თქვენი სარეცხი მანქანა ვერ შეძლებს SmartThings აპლიკაციასთან დაკავშირებას, ხელახლა სცადეთ.
- თუ SmartThings აპლიკაციასთან სარეცხი მანქანის დაკავშირების შემდეგ ინტერნეტ-კავშირის პრობლემებს განიცდით, როუტერი გადაამოწმეთ.
- თუ Wi-Fi გამორთულია, შეეხეთ და დააჭირეთ ტემპერატურა -სა Smart Control -ს ერთდროულად 3 წამის განმავლობაში მის ჩასართავად.
- სარეცხი მანქანის Wi-Fi-ს ჩართვა საშუალებას გაძლევთ, დაუკავშირდეთ სარეცხი მანქანას თქვენს ჭკვიან ტელეფონში ან პლანშეტში ჩანერილი SmartThings აპლიკაციის მეშვეობით, მიუხედავად იმისა, მიეწოდება თუ არა სარეცხი მანქანას დენი. მიუხედავად ამისა, სარეცხი მანქანა ოფლაინ გამოჩნდება SmartThings აპლიკაციაში, როდესაც სარეცხი მანქანის Wi-Fi გამორთულია.
- Smart Control ფუნქციის ჩართვამდე კარი დახურეთ.
- თუ სარეცხი მანქანას საკმარის დროის განმავლობაში იყენებთ SmartThings აპლიკაციასთან დაკავშირების გარეშე, 3 წამის განმავლობაში დაინახავთ „ჭკვიანი კონტროლის“ შეტყობინებას.
- თუ სარეცხი მანქანის Wi-Fi არ არის დაკავშირებული AP-ს (წვდომის წერტილს), როდესაც დენს გამორთავთ, Wi-Fiგამოირთვება.

Stay Connect

დააყენეთ Stay Connect ფუნქცია SmartThings აპლიკაციაში, რათა Smart Control ციკლის დასასრულს ჩაერთოს. სარეცხი მანქანა შეინარჩუნებს კავშირს აპლიკაციასთან, ასე რომ, თქვენ დამატებითი ინსტრუქციების გაგზავნას შეძლებთ როგორც შინიდან, ისე გარეთ ყოფნისას.



1. თუ Stay Connect ფუნქციას SmartThings აპლიკაციაში გამორთავთ, სარეცხი მანქანა ციკლის დასრულების შემდეგ მოლოდინის და ენერჯის დაზოგვის რეჟიმში დარჩება.
 - Stay Connect ფუნქცია აქტიური დარჩება 24 საათის განმავლობაში, თუ კარი დახურული იქნება.
2. როდესაც Stay Connect ფუნქცია აქტიურია, Smart Control, კარის დაბლოკვა და Wi-Fi (ვაი-ფაი) ხატულები სარეცხი მანქანის ეკრანზე განათებული იქნება.
3. შეგიძლიათ მოხერხებულად აკონტროლოთ სარეცხი მანქანა გავლების, განურვის ან შრობის ციკლების დამატებით SmartThings აპლიკაციის მეშვეობით.

შენიშვნა

- როდესაც ოპერაცია შეჩერდება, სარეცხი მანქანა მოლოდინის და ენერჯის დაზოგვის რეჟიმში გადავა, თუნდაც მანქანა SmartThings აპლიკაციასთან იყოს მიერთებული.
- ზოგ ვითარებაში შესაძლოა განათებული იყოს მხოლოდ კარის დაბლოკვა-ის ხატულა.

SmartThings

Wi-Fi კავშირი

თქვენს ჭკვიან ტელეფონში ან პლანშეტში გადადით Settings (პარამეტრები)-ზე და ჩართეთ უსადენო მიერთება, შემდეგ კი აირჩიეთ AP (წვდომის წერტილი).

- ეს მოწყობილობა მხარს უჭერს Wi-Fi 2,4 გჰც პროტოკოლს.

ჩამოტვირთვა

აპლიკაციების მაღაზიაში (Google Play Store, Apple App Store, Samsung Galaxy Apps) იპოვეთ SmartThings აპლიკაცია, რისთვისაც საძიებო ველში აკრიფეთ „SmartThings“. ჩამოტვირთეთ და დააყენეთ აპლიკაცია თქვენს მოწყობილობაში.

შენიშვნა

ეფექტურობის გაუმჯობესებისთვის აპლიკაცია შესაძლოა შეტყობინების გარეშე შეიცვალოს.

სისტემაში შესვლა

თავდაპირველად Samsung-ის ანგარიშით SmartThings-ში უნდა შეხვიდეთ. Samsung-ის ახალი ანგარიშის შესაქმნელად დაიცავით აპლიკაციაში მოცემული ინსტრუქციები. ანგარიშის შესაქმნელად ცალკე აპლიკაცია არ გჭირდებათ.

შენიშვნა

თუ უკვე გაქვთ Samsung-ის ანგარიში, ის გამოიყენეთ სისტემაში შესასვლელად. Samsung-ის რეგისტრირებული ტელეფონის ან პლანშეტის მომხმარებელი ავტომატურად გაივლის ავტორიზაციას სისტემაში.

თქვენი მოწყობილობის რეგისტრაცია SmartThings-ში

1. დარწმუნდით, რომ თქვენი ჭკვიანი ტელეფონი ან პლანშეტი უსადენო ქსელს არის დაკავშირებული. წინააღმდეგ შემთხვევაში, გადადით Settings (პარამეტრები)-ზე და ჩართეთ უსადენო კავშირი, შემდეგ კი აირჩიეთ AP (წვდომის წერტილი).



ოპერაციები

2. გახსენით SmartThings თქვენს ჭკვიან ტელეფონში ან პლანშეტში.
3. თუ დაინახავთ შეტყობინებას „A new device is found.(ნაპოვნია ახალი მოწყობილობა).“, აირჩიეთ Add (დამატება).
4. თუ შეტყობინება არ გამოჩნდება, აირჩიეთ + და ხელმისაწვდომი მოწყობილობების სიიდან თქვენი მოწყობილობა აირჩიეთ. თუ თქვენი მოწყობილობა არ არის ჩამონათვალში, აირჩიეთ Device Type (მოწყობილობის ტიპი) > Specific Device Model (მოწყობილობის კონკრეტული მოდელი), შემდეგ კი ხელით შეიყვანეთ თქვენი მოწყობილობა.
5. მოწყობილობა SmartThings აპლიკაციაში შემდეგნაირად უნდა დაარეგისტრირდეს.
 - a. დაამატეთ მოწყობილობა SmartThings-ში. დარწმუნდით, რომ აპლიკაცია დაკავშირებულია SmartThings-ს.
 - b. რეგისტრაციის დასრულების შემდეგ თქვენი აპლიკაცია ჭკვიან ტელეფონში ან პლანშეტში გამოჩნდება.

📖 მნიშვნა

- პროდუქტის განვითარების სხვადასხვა პერიოდების გამო, აპის სახელები შეიძლება განსხვავდებოდეს. Samsung SmartThings, SmartThings, Samsung Connect, Samsung Smart Home და Samsung Smart Connect ერთი და იმავე მნიშვნელობისაა.
- პროდუქტი შეიძლება არ შეესაბამებოდეს აპის ინტერფეისსა და სახელმძღვანელოს ფუნქციური იტერაციების გამო. იხილეთ აპის ფაქტობრივი ინტერფეისი.

განცხადება ღია კოდის შესახებ

პროგრამა, რომელსაც ეს პროდუქტი შეიცავს, არის ღია კოდის პროგრამა. სრული და შესაბამისი ღია კოდის მოპოვება შეგიძლიათ ამ პროდუქტის ბოლო გადაზიდვიდან სამი წლის განმავლობაში, რისთვისაც ჩვენი მხარდაჭერის გუნდს უნდა დაუკავშირდეთ შემდეგი ბმულის გამოყენებით: <http://opensource.samsung.com> (გთხოვთ, გამოიყენოთ Inquiry-ის („მოთხოვნა“) მენიუ).

ამის გარდა, შესაბამისი ღია კოდის მოპოვება ფიზიკური მატარებლის, მაგალითად, CD-ROM-ის საშუალებით შეგიძლიათ. მოთხოვნილი იქნება მინიმალური საფასური.

შესაბამისი URL http://opensource.samsung.com/opensource/SMART_AT_051/seq/0 გაგიძლევბათ ამ პროდუქტთან დაკავშირებული ღია კოდის ლიცენზიის შესახებ ინფორმაციისკენ. ეს შეთავაზება ძალაშია ამ ინფორმაციის ყველა მიმღებისთვის.



შენიშვნა

- როდესაც Wi-Fi გააქტიურებულია, ენერჯის მოხმარება საორიენტაციო მაჩვენებლებთან შედარებით იზრდება.
- ამით Samsung Electronics აცხადებს, რომ რადიოაღჭურვილობის ტიპის მონოპოლიზება შეესაბამება 2014/53/EU დირექტივას. ევროკავშირის შესაბამისობის დეკლარაციის სრული ტექსტი ხელმისაწვდომია შემდეგ ინტერნეტ მისამართზე: შესაბამისობის ოფიციალური დეკლარაცია მოცემულია ვებსაიტზე <http://www.samsung.com>, გადადით მენიუზე: Support > Search Product Support და შეიყვანეთ მოდელის სახელი.
RF გადამცემის მაქსიმალური სიმძლავრე: 20 dBm at 2,402-2,480 გჰც.

ტექნიკური მოვლა

დაიცავით სარეცხი მანქანის სისუფთავე, რათა თავიდან აიცილოთ მწარმოებლურობის შემცირება და გაახანგრძლივოთ მისი მოქმედების ვადა.

ОЧИСТКА БАРАБАНА+ (დოლურის განმენდა+)

რეგულარულად შეასრულეთ ეს ციკლი, რათა განმინდოთ დოლურა ბაქტერიებისგან. ეს ციკლი წყალს 60 °C–70 °C-მდე აცხელებს და, ამასთანავე, აშორებს დაგროვებულ ჭუჭყს კარის რეზინის შუასადებიდან.

1. სარეცხი მანქანის ჩასართავად დააჭირეთ ღილაკს ჩართვა.
2. დაატრიალეთ ციკლის სელექტორი, რათა აირჩიოთ **ОЧИСТКА БАРАБАНА+ (დოლურის განმენდა+)**.
3. დააჭირეთ და გეკავოთ ღილაკი დაწყება/შეჩერება.

შენიშვნა

- წყლის ტემპერატურა **ОЧИСТКА БАРАБАНА+ (დოლურის განმენდის+)** დაყენებულია 70°C-ზე, რომლის შეცვლაც შეუძლებელია.
- რეკომენდებულია ყოველი 40 რეცხვის შემდეგ გაუშვათ **ОЧИСТКА БАРАБАНА+ (დოლურის განმენდის+)** რეჟიმი.
- კირის ნადების თავიდან ასაცილებლად, დაამატეთ სარეცხი საშუალების სათანადო რაოდენობა წყლის სიხისტის შესაბამისად ან სარეცხ საშუალებასთან ერთად წყლის დამარბილებელი დაამატეთ.

ОЧИСТКА БАРАБАНА+ (დოლურის განმენდა+) შემახსენებელი

მოდელიდან გამომდინარე, **ОЧИСТКА БАРАБАНА+ (დოლურის განმენდა+)** შეხსენება არის ხატულა ან შუქდიოდი.

ხატულების შემთხვევაში ხატულის ნათურა მართვის პანელზე აინთება.

შუქდიოდისთვის: შუქდიოდი ანათებს **ОЧИСТКА БАРАБАНА+ (დოლურის განმენდა+)**-ის გვერდით, ან მართვის პანელის ოფციების არეში.

- **ОЧИСТКА БАРАБАНА+ (დოლურის განმენდა+)** შემახსენებელი მართვის პანელზე ყოველ 40 რეცხვაში ერთხელ აციმციმდება. რეკომენდებულია **ОЧИСТКА БАРАБАНА+ (დოლურის განმენდა+)**- ის რეგულარულად ჩატარება.
- როდესაც პირველად შეამჩნევთ შემახსენებლის ციმციმს, შეგიძლიათ, უგულებელყოთ იგი 6 თანმიმდევრული რეცხვის განმავლობაში. მე-7^{-ი} რეცხვიდან დაწყებული, შემახსენებელი აღარ გამოჩნდება. მიუხედავად ამისა, ის კვლავ გამოჩნდება მე-40 რეცხვისას.
- „0“ შეტყობინება შესაძლოა ბოლო პროცესის დასრულების შემდეგაც დარჩეს.
- „0“ შეტყობინება რომც არ გაქრეს, მანქანა ნორმალურად განაგრძობს ფუნქციონირებას.
- ჰიგიენის დაცვის მიზნით რეკომენდებულია ამ ციკლის რეგულარული გაშვება.

წყლისგან ავარიული დაცლა

ელექტროენერგიის წყვეტის შემთხვევაში დაცალეთ დოლურაში არსებული წყალი მანამ, სანამ სარეცხს გამოიღებთ.

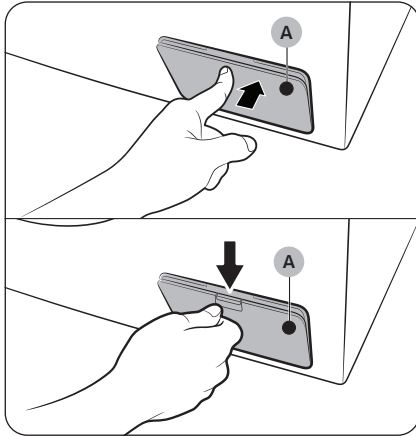

1. გამორთეთ სარეცხი მანქანა ელექტროროზეტიდან.
2. გახსენით ფილტრის ხუფი (A).
 - ტიპი 1: გასახსნელად რბილად დააწექით ფილტრის ხუფის (A) ზედა ნაწილს.
 - ტიპი 2: გასახსნელად ქვევით დააწექით ფილტრის ხუფის (A) ჩამკეტს.

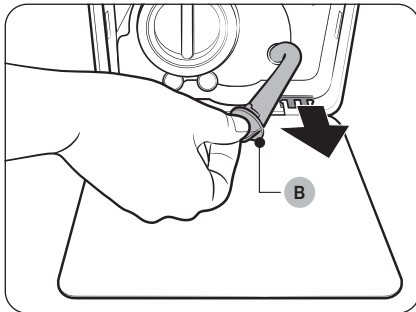

3. მოათავსეთ ცარიელი, ტევადი კონტეინერი ხუფის გარშემო და გადაჭიმეთ ავარიული დაცლის მილი კონტეინერამდე, ხოლო მილის თავი (B) გეჭიროთ ხელში.

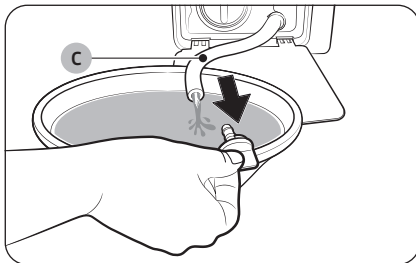

4. გახსენით მილის თავი და საშუალება მიეცით წყალს ავარიული დაცლის მილში (C), კონტეინერში გადაედინოს.
5. დასრულების შემდეგ დახურეთ მილის თავი და უკან დააბრუნეთ მილი. ამის შემდეგ დახურეთ ფილტრის ხუფი.

შენიშვნა

ტევადი კონტეინერის გამოყენება დაგჭირდებათ, რადგან დოლურაში შესაძლოა მოსალოდნელზე მეტი წყალი იყოს.

ტექნიკური მოვლა

განმენდა

სარეცხი მანქანის ზედაპირი

გამოიყენეთ რბილი ნაჭერი არააბრაზიული საყოფაცხოვრებო სარეცხი საშუალებით. სარეცხი მანქანაზე წყალი არ მოასხუროთ.

ბადისებრი ფილტრი

წყლის მილის ბადისებრი ფილტრი წელიწადში ერთხელ ან ორჯერ განმინდეთ.

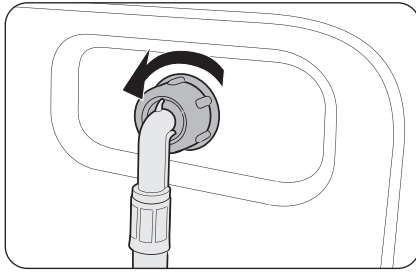

1. გამორთეთ მანქანა და გამოაერთეთ დენის სადენი.
2. დახურეთ წყლის ონკანი.
3. მოუშვით და მოხსენით წყლის მილი სარეცხი მანქანის უკანა ნაწილიდან. მილს ნაჭერი დააფარეთ, რათა წყალი არ გადმოვიდეს.

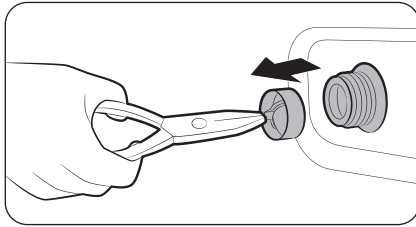

4. შემშვები სარქველიდან ბადისებრი ფილტრის ამოსაღებად ბრტყელტუჩა გამოიყენეთ.
5. ღრმად ჩაუშვით ბადისებრი ფილტრი წყალში, რათა ხრახნიანი კონექტორიც წყალში ჩაშვებული აღმოჩნდეს.
6. სრულად გააშრეთ ბადისებრი ფილტრი.
7. დააბრუნეთ ბადისებრი ფილტრი შემშვებ სარქველში და ხელახლა მიუერთეთ წყლის მილი შემშვებ სარქველს.
8. გახსენით წყლის ონკანი.

შენიშვნა

თუ ბადისებრი ფილტრი დაბინძურებული იქნება, ეკრანზე გამოჩნდება საინფორმაციო კოდი „4C“.

ნარჩენების ფილტრი

დაბინძურების თავიდან ასაცილებლად, რეკომენდებულია ნარჩენების ფილტრის განმედა ყოველ 2 თვეში ერთხელ. ნარჩენების დაბინძურებულმა ფილტრმა შესაძლოა შეამციროს ბუშტუკების ეფექტურობა.

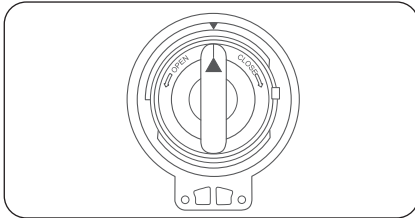
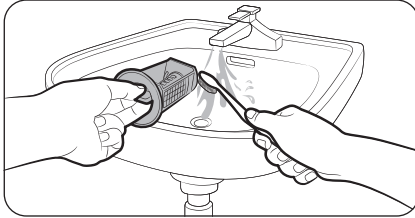
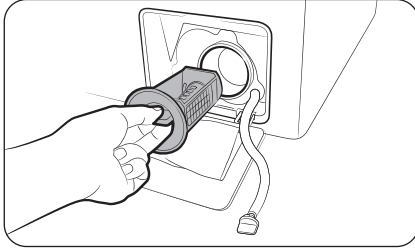

1. გამორთეთ მანქანა და გამოაერთეთ დენის სადენი.
2. დაცალეთ დოლურაში დარჩენილი წყალი. იხილეთ წყლისგან ავარიული დაცლა განყოფილება.
3. გახსენით ფილტრის ხუფი.
 - ტიპი 1: გასახსნელად რბილად დააწექით ფილტრის ხუფის ზედა ნაწილს.
 - ტიპი 2: გასახსნელად ქვევით დააწექით ფილტრის ხუფის ჩამკეტს.
4. მარცხნივ გადაატრიალეთ ნარჩენების ფილტრის სახელური და დაცალეთ დარჩენილი წყალი.
5. ნარჩენების ფილტრი რბილი ჯაგრისით განმინდეთ. დარწმუნდით, რომ წყლის დაცლის ტუმბოს პროპელერი ფილტრში არ არის დაბინძურებული.
6. უკან დააბრუნეთ ნარჩენების ფილტრი, ხოლო ფილტრის სახელური მარჯვნივ გადაატრიალეთ.

შენიშვნა

- ნარჩენების ზოგი ფილტრი აღჭურვილია უსაფრთხოების სახელურით, რომლის დანიშნულებაცაა უბედური შემთხვევების არიდება ბავშვების მხრიდან. ნარჩენების ფილტრის უსაფრთხოების სახელურის გასახსნელად დააწექით მას და მოაბრუნეთ საათის ისრის მოძრაობის საწინააღმდეგო მიმართულებით. უსაფრთხოების სახელურის ზამბარიანი მექანიზმი გეხმარებათ ფილტრის გახსნაში.
- ნარჩენების ფილტრის უსაფრთხოების სახელურის დასაკეტად მოაბრუნეთ ის საათის ისრის მოძრაობის მიმართულებით. ზამბარა ტკაცანის ხმას გამოსცემს, რაც ნორმალურია.

ტექნიკური მოვლა

შენიშვნა

როდესაც ნარჩენების ფილტრი დაბინძურებულია, ეკრანზე ჩანს საინფორმაციო კოდი „5C“.

გაფრთხილება

- დარწმუნდით, რომ ფილტრის სახელური სათანადოდ არის დახურული ფილტრის განმეიდის შემდეგ. საწინააღმდეგო შემთხვევაში ამან შეიძლება წყლის გაჟონვა გამოიწვიოს.
- დარწმუნდით, რომ ფილტრი სათანადოდ არის ჩასმული მისი განმეიდის შემდეგ. საწინააღმდეგო შემთხვევაში ამან შეიძლება ოპერაციის შეფერხება ან წყლის გაჟონვა გამოიწვიოს.

სარეცხი საშუალების უკრა

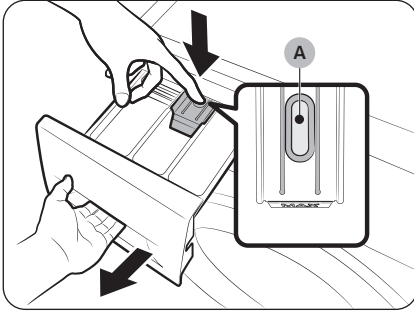

1. სანამ აშვების ბერკეტი (A) გიჭირავთ უკრის შიდა მხარეს, გამოიწიეთ და გააღეთ უკრა.
2. უკრიდან მოხსენით აშვების ბერკეტი და თხევადი სარეცხი საშუალების მიმმართველი.

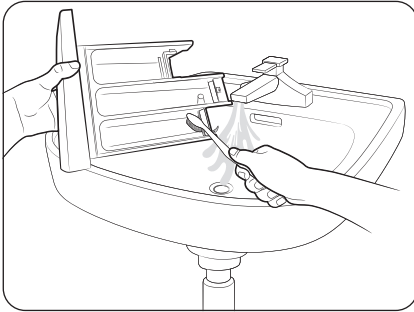

3. განმინდეთ უკრის შიგთავსი გამდინარე წყალში რბილი ჯაგრისის გამოყენებით.

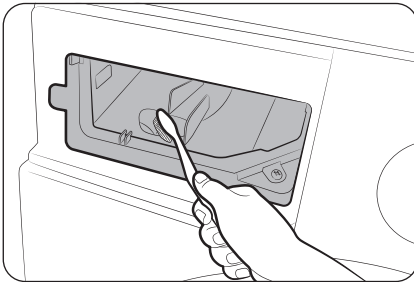

4. უკრის ბუდე ბოთლის ჯაგრისით განმინდეთ, რათა იქიდან სარეცხი საშუალების ნარჩენები და კირის ნადები მოაშოროთ.
5. უკრაში ხელახლა ჩასვით აშვების ბერკეტი და თხევადი სარეცხი საშუალების მიმმართველი.
6. შეაცურეთ უკრა, რათა დახუროთ.

შენიშვნა

დარჩენილი სარეცხი საშუალების მოსაშორებლად გაიმეორეთ ციკლი ПОЛОСКАНИЕ + ОТЖИМ (გავლება+ბრუნვა) ცარიელი დოლურის პირობებში.

ტექნიკური მოვლა

აღდგენა გაყინვის შემდეგ

თუ ტემპერატურა 0 °C-ს ჩამოცდება, სარეცხი მანქანა შეიძლება გაიყინოს.

1. გამორთეთ მანქანა და გამოაერთეთ დენის სადენი.
2. წყლის მილის გასაღობად წყლის ონკანს თბილი წყალი დაასხით.
3. გამოაერთეთ წყლის მილი და თბილ წყალში ჩადეთ.
4. ჩაასხით დოლურაში თბილი წყალი და დატოვეთ 10 წუთის განმავლობაში.
5. ხელახლა მიუერთეთ წყლის მილი წყლის ონკანს.

შენიშვნა

თუ სარეცხი მანქანა კვლავაც გაუმართავად განაგრძობს მუშაობს, გაიმეორეთ ზემოაღწერილი ნაბიჯები მანამ, სანამ ის გამართულად არ დაიწყებს მუშაობას.

დაცვა ხანგრძლივი გამოუყენებლობისას

თავიდან აიცილეთ სარეცხი მანქანის გამოუყენებლობა ხანგრძლივი დროის განმავლობაში. ასეთ შემთხვევაში დაცალეთ სარეცხი მანქანა წყლისგან და გამოაერთეთ დენის სადენი.

1. ციკლის ПОЛОСКАНИЕ + ОТЖИМ (გავლება+ბრუნვა) შესარჩევად დაატრიალეთ ციკლის სელექტორი.
2. დაცალეთ დოლურა და დააჭიერთ ღილაკს დაწყება/შეჩერება.
3. ციკლის დასრულების შემდეგ დაკეტეთ წყლის ონკანი და გამოაერთეთ წყლის მილი.
4. გამორთეთ მანქანა და გამოაერთეთ დენის სადენი.
5. გახსენით კარი, რათა დოლურაში ჰაერმა შეძლოს ცირკულაცია.

გაუმართაობის აღმოფხვრა

საკონტროლო პუნქტები

თუ თქვენი სარეცხი მანქანის მუშაობის პროცესში პრობლემას აღმოაჩენთ, პირველ რიგში ეცადეთ ეს პრობლემა ქვემოთ მოცემულ ცხრილში მოძებნოთ და გაეცნოთ მისი აღმოფხვრის რეკომენდაციებს.

პრობლემა	მოქმედება
არ ირთვება.	<ul style="list-style-type: none"> დარწმუნდით, რომ სარეცხი მანქანა ჩართულია ელექტრო ქსელში. დარწმუნდით, რომ კარი სათანადოდაა დაკეტილი. დარწმუნდით, რომ წყლის ონკანი გახსნილია. აუცილებლად დააჭირეთ ან შეეხეთ ლილავს დაწყება/შეჩერება, რათა ჩართოთ სარეცხი მანქანა. დარწმუნდით, რომ ფუნქცია ბლოკირება ბავშვებისთვის <input type="checkbox"/> არ არის აქტიური. სანამ სარეცხი მანქანის წყლით ავსება დაიწყება, ის გამოსცემს ტკაცუნის ხმებს. ეს ნიშნავს, რომ მანქანა ამომნებს, არის თუ არა დაკეტილი კარი და ააქტიურებს წყლისგან სწრაფი დაცლის რეჟიმს. შეამოწმეთ მცველი ან თავიდან ჩართეთ წრედის ამომრთველი.
წყლის მიწოდების სიჩქარე არასაკმარისია ან წყალი მანქანას საერთოდ არ მიეწოდება.	<ul style="list-style-type: none"> წყლის ონკანი ბოლომდე გახსენით. დარწმუნდით, რომ კარი სათანადოდაა დაკეტილი. დარწმუნდით, რომ წყლის მიწოდების მილი არ არის გაყინული. დარწმუნდით, რომ წყლის მიწოდების მილი არ არის გადაგრეხილი ან დაბლოკილი. დარწმუნდით, რომ ონკანში წყლის წნევა საკმარისად მაღალია. დარწმუნდით, რომ წყლის მილის ბადისებრი ფილტრი სუფთაა.
ციკლის დასრულების შემდეგ სარეცხი საშუალება უჯრაში რჩება.	<ul style="list-style-type: none"> დარწმუნდით, რომ სარეცხი მანქანას წყალი სათანადო წნევით მიეწოდება. დარწმუნდით, რომ სარეცხი საშუალებას უჯრის ცენტრალურ ნაწილში ათავსებთ. დარწმუნდით, რომ სარეცხი საშუალების განყოფილების თავსახური სათანადოდაა დამაგრებული. თუ იყენებთ გრანულირებულ სარეცხ საშუალებას, დარწმუნდით რომ სარეცხი საშუალების სელექტორი ზედა პოზიციაშია. მოხსენით სარეცხი საშუალების განყოფილების თავსახური და განმინდეთ უჯრა.



გაუმართაობის აღმოფხვრა

პრობლემა	მოქმედება
<p>შეიმჩნევა ძლიერი ვიბრაცია ან ხმაური.</p>	<ul style="list-style-type: none"> • დარწმუნდით, რომ სარეცხი მანქანა სწორ, მყარ და არა-მცურავ იატაკზე დგას. თუ იატაკის ზედაპირი სწორი არაა, დაარეგულირეთ სარეცხი მანქანის სიმაღლე დასარეგულირებელი ფეხების დატრიალებით. • დარწმუნდით, რომ სატრანსპორტო ჭანჭიკები მოხსნილია. • დარწმუნდით, რომ სარეცხი მანქანა არ ეხება რაიმე საგანს. • დარწმუნდით, რომ სარეცხის მანქანაში სარეცხი თანაბრადაა განაწილებული. • ნორმალური მუშაობის დროს ძრავი შეიძლება გარკვეულ ხმას გამოსცემდეს. • კომბინეზონების ან ლითონის მოსართავიანი ტანსაცმლის გარეცხვის დროს სარეცხმა მანქანამ შეიძლება ხმა გამოსცეს. ეს ნორმალურია. • ხმა შეიძლება ლითონის საგნებმა, მაგალითად მონეტებმა გამოსცეს. გარეცხვის შემდეგ გამოიღეთ ეს საგნები დოლურადან ან ფილტრის კორპუსიდან.
<p>სარეცხი მანქანა წყლისგან არ იცლება და/ან არ ტრიალებს.</p>	<ul style="list-style-type: none"> • შეამოწმეთ წყლის გამოსაშვები მილი მთელს სიგრძეზე, სადრენაჟე სისტემამდე და დარწმუნდით, რომ არ არის გადაგრეხილი. თუ აღმოაჩენთ, რომ სადრენაჟე სისტემა დაბლოკილია, დაუკავშირდით მომსახურების ცენტრს. • დარწმუნდით, რომ ნარჩენების ფილტრი არ არის დაბინძურებული. • დახურეთ კარი და დააჭირეთ ან შეეხეთ ლილაკს დაწყება/შეჩერება. თქვენივე უსაფრთხოებისთვის, სარეცხი მანქანა არ ჩაირთვება და არ დაიწყებს ბრუნვას მანამდე, სანამ კარი არ დაიხურება. • დარწმუნდით, რომ წყლის გამოსაშვები მილი არ არის გაყინული ან დაბლოკილი. • დარწმუნდით, რომ წყლის გამოსაშვები მილი შეერთებულია სადრენაჟე სისტემასთან, რომელიც არ არის დაბლოკილი. • თუ სარეცხ მანქანას არ მიეწოდება საკმარისი ელექტროენერგია, მისი წყლისგან დაცლა ან ბრუნვა დროებით შეჩერდება. როგორც კი ელექტროენერგიის მიწოდება სრულად აღდგება, სარეცხი მანქანა ნორმალურ რეჟიმში გააგრძელებს მუშაობას. <p>ბრუნვის ფუნქცია არ მუშაობს.</p> <ul style="list-style-type: none"> • დარწმუნდით, რომ სარეცხი თანაბრადაა გადანაწილებული. • დარწმუნდით, რომ სარეცხი მანქანა მოთავსებულია ბრტყელ, მყარ ზედაპირზე. • ხელახლა გადანაწილეთ სარეცხი. თუ მხოლოდ ერთ ნივთს რეცხავთ, მაგალითად, სააბაზანოს ხალათს ან ჯინსის შარვალს, საბოლოო წურვის ციკლი შეიძლება არასათანადოდ წარიმართოს და ეკრანზე გამოჩნდეს „Sb“ საინფორმაციო კოდი.





პრობლემა	მოქმედება
კარი არ იღება.	<ul style="list-style-type: none"> • სარეცხი მანქანის გასაჩერებლად დააჭირეთ ან შეეხეთ ლილავს დაწყება/შეჩერება. • კარის საკეტი მექანიზმის გახსნას შეიძლება გარკვეული დრო დასჭირდეს. • კარი არ გაიღება, სანამ სარეცხი მანქანის გაჩერებიდან ან კვების წყაროს გათიშვიდან 3 წუთი არ გავა. • დარწმუნდით, რომ დოლურა წყლისგან სრულადაა დაცლილი. • თუ დოლურაში წყალია დარჩენილი, შეიძლება კარი არ გაიღოს. დაცალეთ დოლურა და ხელით გააღეთ კარი. • დარწმუნდით, რომ კარის ჩაკეტვის ინდიკატორი ჩამქრალია. კარის საკეტის ინდიკატორი ჩაქრება სარეცხი მანქანის წყლისგან დაცვის შემდეგ.
დიდი რაოდენობით ქაფი.	<ul style="list-style-type: none"> • დარწმუნდით, რომ სათანადოდ იყენებთ რეკომენდებული ტიპის სარეცხ საშუალებებს. • ზედმეტი ქაფის წარმოქმნის თავიდან ასაცილებლად გამოიყენეთ მაღალეფექტური (HE) სარეცხი საშუალებები. • შეამცირეთ სარეცხი საშუალების რაოდენობა, როდესაც იყენებთ რბილ წყალს ან რეცხავთ მცირე რაოდენობის ან მცირედ დასვრილ სარეცხს. • არამალაღეფექტური სარეცხი საშუალების გამოყენება არ არის რეკომენდებული.
ვერ ხდება სარეცხი საშუალების დამატება.	<ul style="list-style-type: none"> • დარწმუნდით, რომ უკრაში არსებული სარეცხი საშუალება და ქსოვილის დამარბილებელი არ სცდება მაქსიმალური ზღვარის ნიშნულს.
მანქანა გაჩერდა.	<ul style="list-style-type: none"> • შეაერთეთ დენის სადენი გამართულ ელექტრო როზეტში. • შეამოწმეთ მცველი ან თავიდან ჩართეთ წრედის ამომრთველი. • სარეცხი მანქანის ჩასართავად დახურეთ კარი და დააჭირეთ ლილავს დაწყება/შეჩერება. თქვენივე უსაფრთხოებისთვის, სარეცხი მანქანა არ ჩაირთვება და არ დაიწყებს ბრუნვას მანამდე, სანამ კარი არ დაიხურება. • სანამ სარეცხი მანქანის წყლით ავსება დაიწყება, ის გამოსცემს ტკაცუნის ხმებს. ეს ნიშნავს, რომ მანქანა ამომშებს, არის თუ არა დაკეტილი კარი და ააქტიურებს წყლისგან სწრაფი დაცლის რეჟიმს. • შეიძლება სარეცხი მანქანა პაუზის რეჟიმშია ან მიმდინარეობს დაღობის ციკლი. მცირე ხანს დაიცადეთ, სარეცხმა მანქანამ შეიძლება გააგრძელოს მუშაობა. • დარწმუნდით, რომ წყლის მიწოდების მილის ფილტრის ბადე წყლის ონკანში არ არის დაბლოკილი. პერიოდულად განმინდეთ ფილტრის ბადე. • თუ სარეცხ მანქანას არ მიეწოდება საკმარისი ელექტროენერგია, მისი წყლისგან დაცლა ან ბრუნვა დროებით შეჩერდება. როგორც კი ელექტროენერგიის მიწოდება სრულად აღდგება, სარეცხი მანქანა ნორმალურ რეჟიმში გააგრძელებს მუშაობას.



გაუმართაობის აღმოფხვრა

პრობლემა	მოქმედება
<p>სარეცხ მანქანას არასწორი ტემპერატურის წყალი მიეწოდება.</p>	<ul style="list-style-type: none"> • ბოლომდე გახსენით ორივე ონკანი. • დარწმუნდით, რომ ტემპერატურა სწორად არის შერჩეული. • დარწმუნდით, რომ მილები შესაბამის ონკანებთანაა დაკავშირებული. ამისათვის გახსენით წყლის ონკანები. • დარწმუნდით, რომ წყლის გამაცხელებელი წყალს მინიმუმ 120 °F (49 °C) ტემპერატურამდე აცხელებს. ასევე შეამოწმეთ წყლის გამაცხელებელის ტევადობა და წარმადობა. • ჩახსენით მილები და განმინდეთ ფილტრის ბადე. შეიძლება ფილტრის ბადე იყოს დაბლოკილი. • სარეცხი მანქანის ავსების დროს შეიძლება წყლის ტემპერატურა შეიცვალოს, რადგან ავტომატური კონტროლის სისტემა მუდმივად ამოწმებს შემავალი წყლის ტემპერატურას. ეს ნორმალურია. • როდესაც ცივი ან თბილი ტემპერატურული რეჟიმი არჩეული, სარეცხი მანქანის წყლით ავსების დროს შეიძლება შეამჩნიოთ, რომ წყლის დოზატორიდან მხოლოდ ცხელი და/ან მხოლოდ ცივი წყალი მოედინება. ეს ავტომატური ტემპერატურული კონტროლის სისტემის ნორმალური ფუნქციაა, რადგან ამ დროს სარეცხი მანქანა წყლის ტემპერატურას ზომავს.
<p>ციკლის ბოლოს სარეცხი სველი რჩება.</p>	<ul style="list-style-type: none"> • გამოიყენეთ მაღალი ან ექსტრა მაღალი სიჩქარით ბრუნვის რეჟიმი. • ზედმეტი ქაფის წარმოქმნის თავიდან ასაცილებლად, გამოიყენეთ მაღალეფექტური (HE) სარეცხი საშუალება. • სარეცხის რაოდენობა ძალიან მცირეა. მცირე რაოდენობის სარეცხი (ერთი ან ორი ნივთი) შეიძლება თანაბრად არ გადაანაწილდეს და სრული ბრუნვა ვერ მოხდეს. • დარწმუნდით, რომ წყლის გამოსაშვები მილი არ არის გადაგრეხილი ან დაბლოკილი.
<p>წყალი ჟონავს.</p>	<ul style="list-style-type: none"> • დარწმუნდით, რომ კარი სათანადოდაა დაკეტილი. • დარწმუნდით, რომ ყველა მილი მჭიდროდაა მორგებული. • დარწმუნდით, რომ წყლის გამოსაშვები მილი სწორადაა ჩასმული და დამაგრებული სადრენაჟე სისტემაში. • თავი აარიდეთ დიდი მოცულობის სარეცხის ერთად რეცხვას. • ზედმეტი ქაფის წარმოქმნის თავიდან ასაცილებლად გამოიყენეთ მაღალეფექტური (HE) სარეცხი საშუალებები. • შეამოწმეთ, რამე ხომ არ არის ჩარჩენილი კარსა და დიაფრაგმას შორის. <ul style="list-style-type: none"> - თუ კარს და დიაფრაგმას შორის რამეა ჩარჩენილი, ამაწ შეიძლება წყლის გაჟონვა ან დიაფრაგმის დაზიანება გამოიწვიოს.



პრობლემა	მოქმედება
სარეცხ მანქანას უსიამოვნო სუნის აქვს.	<ul style="list-style-type: none"> • დიდი რაოდენობით ქაფის დაგროვებამ შეიძლება უსიამოვნო სუნის წარმოქმნა გამოიწვიოს. • სარეცხი მანქანის გასასუფთავებლად პერიოდულად გაუშვით წმენდის ციკლი. • განმინდეთ კარის შუასადები (დიაფრაგმა). • ციკლის დასრულების შემდეგ გააშრეთ სარეცხი მანქანის შიდა ზედაპირები.
წყლის ბუშტუკები არ წარმოიქმნება (მხოლოდ ბუშტუკების ფუნქციის მქონე მოდელებისთვის).	<ul style="list-style-type: none"> • ზედმეტი მოცულობის სარეცხის ჩატვირთვამ შეიძლება ბუშტუკები გამოაჩინოს. • ძლიერ დაბინძურებული სარეცხის რეცხვამ შეიძლება ბუშტუკების წარმოქმნას ხელი შეუშალოს.
რეცხვის გაზრდილი დრო	<ul style="list-style-type: none"> • რეცხვის ფაქტობრივი დრო შესაძლოა განსხვავდებოდეს სავარაუდო დროისგან, რომელიც თავიდან იყო ნაჩვენები მართვის პანელზე თქვენ მიერ ციკლის არჩევისას.
ლაქები ტანსაცმელზე.	<ul style="list-style-type: none"> • არ დაასხათ ქსოვილის დამარბილებელი პირდაპირ თქვენს ტანსაცმელზე. უშუალოდ ტანსაცმელზე გამოყენებამ შეიძლება მასზე დატოვოს ლაქები (მაგალითად, ცხიმისანი ლაქები ან ჭუჭყის ლაქები), რომლის მოშორებაც შეიძლება რთული იყოს.

- თუ პრობლემა არ აღმოიფხვრება, დაუკავშირდით მომსახურების ცენტრს.





გაუმართაობის აღმოფხვრა

საინფორმაციო კოდები

სარეცხი მანქანის გაუმართაობის შემთხვევაში, ეკრანზე შეიძლება გამოჩნდეს საინფორმაციო კოდი. გაეცანით ქვემოთ მოცემულ ცხრილს და ეცადეთ მოძებნოთ შესაბამისი რეკომენდაცია.

კოდი	მოქმედება
4C	<p>წყლის მიწოდება არ ხდება.</p> <ul style="list-style-type: none"> • დარწმუნდით, რომ წყლის ონკანი გახსნილია. • დარწმუნდით, რომ წყლის მილები არ არის დაბლოკილი. • დარწმუნდით, რომ წყლის ონკანები არ არის გაყინული. • დარწმუნდით, რომ სარეცხ მანქანას წყალი სათანადო წნევით მიეწოდება. • დარწმუნდით, რომ ცივი და ცხელი წყლის ონკანები სათანადოდ არის დაკავშირებული სარეცხ მანქანასთან. • გაწმინდეთ ფილტრის ბადე, რადგან შეიძლება გაუმართაობა მისი დაბინძურების ბრალი იყოს. • ეკრანზე „4C“ კოდის გამოჩენის შემთხვევაში სარეცხი მანქანა წყლისგან დაიცლება სამ წუთში. ამ პერიოდის განმავლობაში ჩართვის ლილავი აქტიური არ იქნება.
4C2	<ul style="list-style-type: none"> • დარწმუნდით, რო ცივი წყლის მიწოდების მილი მჭიდროდაა დაკავშირებული ცივი წყლის ონკანთან. თუ ცივი წყლის მილს ცხელი წყლის ონკანთან შეაერთებთ, ამან შეიძლება ზოგიერთი ციკლის დროს სარეცხის დეფორმაცია გამოიწვიოს.
5C	<p>სარეცხი მანქანა წყლისგან არ იცლება.</p> <ul style="list-style-type: none"> • დარწმუნდით, რომ წყლის გამოსაშვები მილი არ არის გაყინული ან დაბლოკილი. • დარწმუნდით, რომ წყლის გამოსაშვები მილი სწორად არის მორგებული. მისი მდგომარეობა დამოკიდებულია შეერთების ტიპზე. • გაწმინდეთ ნარჩენების ფილტრი, რომელიც შეიძლება დაბინძურებული იყოს. • შეამოწმეთ წყლის გამოსაშვები მილი მთელს სიგრძეზე, სადრენაჟე სისტემამდე და დარწმუნდით, რომ არ არის გადაგრეხილი. • თუ ეს საინფორმაციო კოდი ეკრანიდან არ გაქრება, დაუკავშირდით კლიენტთა მომსახურების ცენტრს.
dC	<p>სარეცხი მანქანის მუშაობა ღია კარით.</p> <ul style="list-style-type: none"> • დარწმუნდით, რომ კარი სათანადოდაა დაკეტილი. • დარწმუნდით, რომ სარეცხი არ არის მოყოლილი დახურულ კარებში.
OC	<p>სარეცხი მანქანიდან წყალი გადმოდის.</p> <ul style="list-style-type: none"> • ბრუნვის ციკლის შემდეგ ხელახლა ჩართეთ. • თუ ეს საინფორმაციო კოდი ეკრანიდან არ გაქრება, დაუკავშირდით Samsung-ის ადგილობრივ მომსახურების ცენტრს.





კოდი	მოქმედება
LC, LC1	<p>შეამონმეთ წყლის გამოსასვეები მილი.</p> <ul style="list-style-type: none"> • დარწმუნდით, რომ წყლის გამოსასვეები მილის ბოლო იატაკს არ ეხება. • დარწმუნდით, რომ წყლის გამოსასვეები მილი დაბლოკილი არ არის. • თუ ეს საინფორმაციო კოდი ეკრანიდან არ გაქრება, დაუკავშირდით კლიენტთა მომსახურების ცენტრს.
3C	<p>შეამონმეთ ძრავის გამართულობა.</p> <ul style="list-style-type: none"> • ცადეთ ციკლის ხელახლა გაშვება. • თუ ეს საინფორმაციო კოდი ეკრანიდან არ გაქრება, დაუკავშირდით კლიენტთა მომსახურების ცენტრს.
UC	<p>უნდა შემომმდეს ელექტრონული კონტროლის სისტემა.</p> <ul style="list-style-type: none"> • შეამონმეთ ელექტროენერჯის წყაროს გამართულობა. • თუ ეს საინფორმაციო კოდი ეკრანიდან არ გაქრება, დაუკავშირდით კლიენტთა მომსახურების ცენტრს.
	<p>დაფიქსირდა დაბალი ძაბვა.</p> <ul style="list-style-type: none"> • დარწმუნდით, რომ დენის სადენი როზეტში სათანადოდაა შეერთებული. • თუ ეს საინფორმაციო კოდი ეკრანიდან არ გაქრება, დაუკავშირდით კლიენტთა მომსახურების ცენტრს.
HC	<p>შეამონმეთ მალალტემპერატურული რეჟიმის გამაცხელებელი.</p> <ul style="list-style-type: none"> • თუ ეს საინფორმაციო კოდი ეკრანიდან არ გაქრება, დაუკავშირდით კლიენტთა მომსახურების ცენტრს.
1C	<p>წყლის დონის კონტროლის სენსორი გამართულად არ მუშაობს.</p> <ul style="list-style-type: none"> • ცადეთ დენიდან გამორთვა და ციკლის ხელახლა დაწყება. • თუ ეს საინფორმაციო კოდი ეკრანიდან არ გაქრება, დაუკავშირდით კლიენტთა მომსახურების ცენტრს.
AC	<p>შეამონმეთ კავშირი მთავარ და დამხმარე ელექტრო სქემებს შორის.</p> <ul style="list-style-type: none"> • ცადეთ დენიდან გამორთვა და ციკლის ხელახლა დაწყება. • თუ ეს საინფორმაციო კოდი ეკრანიდან არ გაქრება, დაუკავშირდით კლიენტთა მომსახურების ცენტრს.
0	<p>სარეცხი მანქანა ავტომატურად არ ითიშება ბოლო ბრუნვის პროცესის შემდეგ და ეკრანზე რჩება „0“ სიმბოლო.</p> <ul style="list-style-type: none"> • სარეცხი მანქანა გამართულად მუშაობს ОЧИСТКА БАРАБАНА⁺ (დოლურის გაწმენდა⁺) ციკლის გაშვების გარეშე. მიუხედავად ამისა, ჰიგიენის დაცვის მიზნით, რეკომენდებულია პერიოდულად ამ ციკლის გაშვება.



გაუმართაობის აღმოფხვრა

კოდი	მოქმედება
Ub	<p>ბრუნვის ფუნქცია არ მუშაობს.</p> <ul style="list-style-type: none">• დარწმუნდით, რომ სარეცხი თანაბრადაა გადანაწილებული.• დარწმუნდით, რომ სარეცხი მანქანა მოთავსებულია ბრტყელ, მყარ ზედაპირზე.• ხელახლა გადანაწილეთ სარეცხი. თუ მხოლოდ ერთ ნივთს რეცხავთ, მაგალითად, სააბაზანოს ხალათს ან ჭინის შარვალს, საბოლოო წურვის ციკლი შეიძლება არასათანადოდ წარიმართოს და ეკრანზე გამოჩნდეს „Sb“ საინფორმაციო კოდი.

თუ რომელიმე საინფორმაციო კოდის ეკრანზე გამოჩენა რეგულარულად განმეორდება, დაუკავშირდით სამსუნგის ადგილობრივ მომსახურების ცენტრს.

სპეციფიკაციები

ქსოვილის მოვლის ცხრილი

შემდეგი სიმბოლოები მიანიშნებს ქსოვილის მოვლის მიმართულებებზე. ტანსაცმლის მოვლის იარაღიები მოიცავს შრობის, გათეთრების, შრობის და დაუთოვების ან, აუცილებლობის შემთხვევაში, ქიმიკალების სიმბოლოებს. სიმბოლოების გამოყენება უზრუნველყოფს შეთანხმებულობას ადგილობრივი და იმპორტირებული ტანსაცმლის მწარმოებლებს შორის. დაიცავით მოვლის იარაღის მითითებები, რათა მაქსიმალურად გაზარდოთ ტანსაცმლის მომსახურების ვადა და შეამციროთ რეცხვასთან დაკავშირებული პრობლემები.

რეცხვა

	95 °C ნორმალური ქსოვილის რეცხვა.
	60 °C ნორმალური ქსოვილის რეცხვა.
	60 °C რბილი ქსოვილის რეცხვა.
	40 °C ნორმალური ქსოვილის რეცხვა.
	40 °C რბილი ქსოვილის რეცხვა.
	40 °C ძალიან რბილი ქსოვილის რეცხვა.
	30 °C ნორმალური ქსოვილის რეცხვა.
	30 °C რბილი ქსოვილის რეცხვა.
	30 °C ძალიან რბილი ქსოვილის რეცხვა.
	ხელით რეცხვა.
	არ გარეცხოთ.

შენიშვნა

სარეცხ აბაზანაში ნაჩვენები რიცხვები აღნიშნავს რეცხვის მაქსიმალურ ტემპერატურას ცელსიუსის გრადუსებში, რომლის გადაჭარბება დაუშვებელია.



გათეთრება

	დაშვებულია ნებისმიერი მათეთრებლის გამოყენება.
	დაშვებულია მხოლოდ ჟანგბადიანი მათეთრებლის გამოყენება.
	არ გაათეთროთ.

შრობა

	დოლურაში გაშრობა/ნორმალური ტემპერატურა/მაქსიმალური ტემპერატურა გამოსავლისას 80 °C.
	დოლურაში გაშრობა/დაბალი ტემპერატურა/მაქსიმალური ტემპერატურა გამოსავლისას 60 °C.
	არ გააშროთ დოლურაში
	შრობა გაფენით.
	შრობა თოკზე გაკიდებით.
	შრობა ბრტყელ ზედაპირზე.
	შრობა ბრტყელ ზედაპირზე გაკიდებით.
	შრობა გაფენით ჩრდილში.
	შრობა თოკზე გაკიდებით ჩრდილში.





სპეციფიკაცია

	შრობა ბრტყელ ზედაპირზე ჩრდილში.
	შრობა ბრტყელ ზედაპირზე გაკიდებით ჩრდილში.

შენიშვნა

- წერტილებით აღნიშნულია საშრობის შრობის დონე.
- ხაზები შრობის ტიპსა და ადგილს აღნიშნავს.

დაუთოება









	დაუთოება, როდესაც ძირის მაქსიმალური ტემპერატურაა 200 °C.
	დაუთოება, როდესაც ძირის მაქსიმალური ტემპერატურაა 150 °C.
	დაუთოება, როდესაც ძირის მაქსიმალური ტემპერატურაა 110 °C. სიფრთხილვე ორთქლის ჭავლიანი უთოების გამოყენებისას (მუშაობს ორთქლის გარეშე).
	არ გააუთოოთ.

შენიშვნა

წერტილები დაუთოების ტემპერატურის დიაპაზონს უჩვენებს (რეგულატორი, ორთქლი, სამგზავრო უთოები და საუთოო მანქანები)

პროფესიონალური ზრუნვა

	პროფესიონალური ქიმიკალი და/ან პერქლორეთილენში და/ან ნახშირწყალბადებში (მძიმე ბენზინები) ნორმალური პროცესის საშუალებით.
---	--

	პროფესიონალური ქიმიკალი და/ან პერქლორეთილენში და/ან ნახშირწყალბადებში (მძიმე ბენზინები) რბილი პროცესის საშუალებით.
	პროფესიონალური ქიმიკალი და/ან ნახშირწყალბადებში (მძიმე ბენზინები) ნორმალური პროცესის საშუალებით.
	პროფესიონალური ქიმიკალი და/ან ნახშირწყალბადებში (მძიმე ბენზინები) რბილი პროცესის საშუალებით.
	არ ექვემდებარება ქიმიკალი.
	პროფესიონალური სველი წმენდა.
	მსუბუქი პროფესიონალური სველი წმენდა.
	ძალიან მსუბუქი პროფესიონალური სველი წმენდა.
	არ ექვემდებარება სველ წმენდას.

შენიშვნა

- წრეში ნაჩვენებია ასოები აღნიშნავს გამხსნელებს (P, F), რომლებიც ქიმიკალი და/ან სველი წმენდისას გამოიყენება (W).
- ჩვეულებრივ, სიმბოლოების ქვეშ ნაჩვენებია ხაზები აღნიშნავს უფრო რბილ და მსუბუქებს (მაგ., რბილ ციკლს განსაკუთრებით მგრძობიარე საგნებისთვის). ორმაგი ხაზი მიუთითებს მოვლის დონეებზე განსაკუთრებით რბილი და მსუბუქებით.

გარემოს დაცვა

- ეს მოწყობილობა გადამუშავებადი მასალისგან არის დამზადებული. თუ მის უტილიზებას გადაწყვეტთ, დაიცავით ნარჩენების უტილიზაციის ადგილობრივი წესები. გადაჭერით დენის სადენი, რათა მოწყობილობის მიერთება დენის წყაროსთან ვეღარ მოხერხდეს. მოხსენით ხუფი, რათა ცხოველები და ბავშვები არ აღმოჩნდნენ ჩაკეტილები მოწყობილობაში.
- ნუ გადააჭრებთ სარეცხი საშუალების იმ რაოდენობას, რომელიც სარეცხი საშუალების მწარმოებლის ინსტრუქციაშია მოცემული.
- ჟანგის მოსაშორებელი პროდუქტები და მათეთრებლები რეცხვის ციკლამდე მხოლოდ აუცილებლობისას გამოიყენეთ.
- დაზოგეთ წყალი და ელექტროენერგია, რისთვისაც მხოლოდ სრული დატვირთვით რეცხვა გამოიყენეთ (ზუსტი რაოდენობა გამოყენებულ პროგრამაზეა დამოკიდებული).

სპეციფიკაციების ცხრილი

„*“ ვარსკვლავები ნიშნავს მოდელის ვარიანტს და შესაძლოა იცვლებოდეს შემდეგ საზღვრებში:(0-9) ან (A-Z).

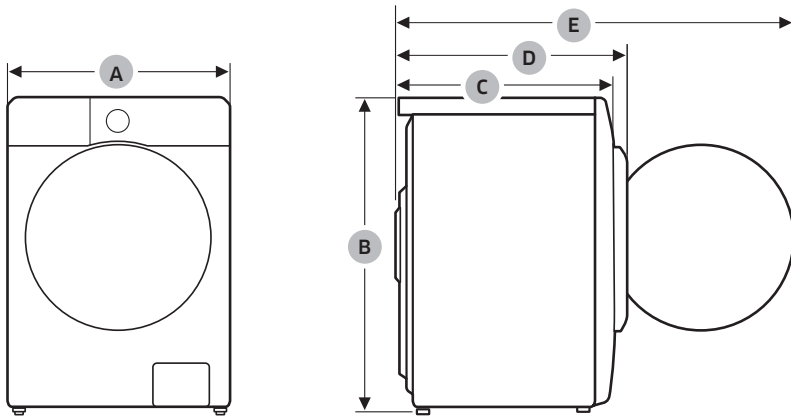

სპეციფიკაციები

ტიპი		სარეცხი მანქანა ფრონტალური ჩატვირთვით	
მოდელის დასახელება		WW9*DG5*****	
ზომები	A (სიგანე)	600 მმ	
	B (სიმაღლე)	850 მმ	
	C (სიღრმე)	595 მმ	
	D	625 მმ	
	E	1070 მმ	
წყლის წნევა		50-800 კპა	
სუფთა წონა		65,0 კგ	
ჩატვირთვის მაქსიმალური წონა	რეცხვა და წურვა	9,0 კგ	
ელექტროენერჯის მოხმარება	რეცხვა და გაცხელება	ცვლადი დენი 220-240 ვ/50 ჰც	1900-2300 ვტ
წურვის ბრუნები		1400 ბრ/წთ	

შენიშვნა

- ხარისხის გაუმჯობესების მიზნიდან გამომდინარე, დიზაინი და სპეციფიკაცია ექვემდებარება ცვლილებას წინასწარი შეტყობინების გარეშე.
- აქ წარმოდგენილი ზომები შესაძლოა ოდნავ განსხვავდებოდეს ფაქტობრივი ზომებისგან, რაც გაზომვის მეთოდზეა დამოკიდებული.

საორიენტაციო ინფორმაცია (EU 2019/2023 -ის შესაბამისად)

მოდელი	ციკლები	ტევადობა (კგ)	პროგრამის დრო (სთ:წთ)	ენერჯის მოხმარება (კვტ/სთ/ციკლი)	წყლის მოხმარება (ლ/ციკლი)	მაქსიმალური ტემპერატურა (°C)	ნარჩენი ტენიანობის შემცველობა (%)	განუვრვის სიჩქარე (ბრ/წთ)
WW9*DG5*****	ECO 40-60	9,0	3:48	0,553	75,0	29	53,9	1400
		4,5	2:54	0,302	43,0	26	53,9	1400
		2,5	2:44	0,198	33,5	23	53,9	1400
	ბამბა 20°C	9,0	3:19	0,357	117,0	20	53,0	1400
	ბამბა 60°C	9,0	2:25	1,504	134,0	55	53,0	1400
	ბამბა 60°C + დაღობვა ბუმბეტით	9,0	2:55	2,099	134,0	60	53,0	1400
	სინთეტიკა 40°C	4,0	2:59	0,819	61,4	40	33,0	1200
	15' სწრაფი რეცხვა ცივი	2,0	0:15	0,015	43,0	15	105,0	800

- Eco 40-60 პროგრამისა და რეცხვა-გაშრობის ციკლის გარდა სხვა პროგრამებისთვის მოცემული მნიშვნელობები მხოლოდ საორიენტაციოა.
- აქ მითითებული დროის მნიშვნელობები შეიძლება განსხვავდებოდეს ფაქტობრივი მნიშვნელობებისგან წყლის წნევის/სიხისტის/ტემპერატურის, სარეცხის ტიპის/რაოდენობის/დაბინძურების დონის, გამოყენებული სარეცხი საშუალების ტიპის/რაოდენობის, დენის წყაროსა და არჩეული დამატებითი ფუნქციების ზემოქმედების გამო.

გაქვთ შეკითხვები ან კომენტარები?

ქვეყანა	დაგვირეკეთ	ან ენციეთ ჩვენს ვებ-გვერდს
RUSSIA	8-800-555-55-55	www.samsung.com/ru/support
BELARUS	810-800-500-55-500	www.samsung.com/ru/support
GEORGIA	0-800-555-555	www.samsung.com/az/support/ge
ARMENIA	0-800-05-555	www.samsung.com/ru/support
AZERBAIJAN	0-88-555-55-55	www.samsung.com/az/support
UZBEKISTAN	1336	www.samsung.com/uz_uz/support www.samsung.com/uz_ru/support
KAZAKHSTAN	8-10-800-500-55-500 (GSM: 7799)	www.samsung.com/kz_kz/support www.samsung.com/kz_ru/support
KYRGYZSTAN	GSM: 9977	
TAJIKISTAN	GSM: 7779	
MONGOLIA	1800-25-55	www.samsung.com/mn/support

Paltaryuyan maşın Təlimat kitabçası

WW9*DG5*****

SAMSUNG

Mündəricat

Təhlükəsizlik haqqında məlumat	4
Təhlükəsizlik təlimatları barədə nəyi bilməlisiniz	4
Vacib təhlükəsizlik nişanları	4
Vacib təhlükəsizlik tədbirləri	5
Ciddi quraşdırma xəbərdarlıqları	6
Quraşdırma xəbərdarlıqları	8
Ciddi istifadə xəbərdarlıqları	8
İstifadə xəbərdarlıqları	10
Ciddi təmizləmə xəbərdarlıqları	12
EEAT haqqında təlimatlar	13
Quraşdırma	14
Nələri əhatə edir	14
Quraşdırma tələbləri	16
Mərhələlər üzrə quraşdırma	17
Ətraf mühit	27
Paltaryuyan maşını işə salmadan öncə	28
İlkin parametrlər	28
Camayı yuma qaydaları	28
Yuyucu vasitə tövsiyəsi	32
Yuyucu vasitə bölməsi təlimatları	33
Əməliyyatlar	37
İdarəetmə paneli	37
Başlamaq üçün sadə addımlar	39
Rejimlərin izahı	40
Parametrlər	43
Xüsusi funksiyalar	44
SmartThings	45
Açıq Mənbə Bildirişi	46
Texniki qulluq	47
ОЧИСТКА БАРАБАНА ⁺ (BARABAN TƏMİZLİYİ ⁺)	47
Fövqəladə drenaj	48
Təmizləmə	49
Donvurmadan sonra bərpa olunma	52
Uzun müddət istifadə olunmadıqda qulluq	52

Texniki problemlər və onların həlli **53**

Nəzarət edilməli hallar	53
Məlumat kodları	57

Xüsusiyyətlər **59**

Parçalara qulluq cədvəli	59
Ətraf mühitin mühafizəsi	61
Xüsusiyyətlər cədvəli	61
Təxmini məlumat (Aİ 2019/2023-ə əsasən)	63

Təhlükəsizlik haqqında məlumat

Yeni Samsung paltaryuyan maşını almağınızın münasibətilə Sizi təbrik edirik. Təlimat kitabçasında cihazın quraşdırılması, istifadəsi və baxımı ilə bağlı vacib məlumatlar qeyd olunub. Paltaryuyan maşının bir çox üstünlük və funksiyalarından tam şəkildə yararlanmaq üçün bu kitabçanı oxuyun.

Təhlükəsizlik təlimatları barədə nəyi bilməlisiniz

Yeni cihazın təklif etdiyi xüsusiyyət və funksiyaları təhlükəsiz və səmərəli şəkildə istifadə etmək üçün təlimat kitabçasını diqqətlə oxuyun. Kitabçanı cihazın yaxınlığında təhlükəsiz yerdə saxlayın və gələcəkdə istifadə zamanı ona istinad edin. Bu cihazı yalnız təlimat kitabçasında göstərilən məqsədlər üçün istifadə edin.

Bu təlimat kitabçasındakı Xəbərdarlıqlar və Ciddi Təhlükəsizlik Təlimatları meydana çıxmağa biləcək bütün hal və vəziyyətləri əhatə etmir. Cihazın quraşdırılması, baxımı və istifadəsi zamanı sağlam düşüncəli, ehtiyatlı və diqqətli davranmaqda siz məsuliyyət daşıyırsınız.

Aşağıdakı istifadə təlimatları müxtəlif modelləri əhatə etdiyindən, paltaryuyan maşının xüsusiyyətləri bu təlimat kitabçasında göstərilənlərdən cüzi fərqlənə bilər və ya xəbərdarlıq işarələrinin hamısı tətbiq olunmaya bilər. Sual və ya narahatlığınız varsa, ən yaxın servis mərkəzinə müraciət edə və ya www.samsung.com saytıdan lazımı kömək və məlumatları əldə edə bilərsiniz.

Vacib təhlükəsizlik nişanları

Təlimat kitabçasında göstərilən nişan və işarələrin mənası:

DİQQƏTLİ OLUN

Ağır xəsarət, ölüm və ya maddi ziyanla nəticələnə biləcək təhlükələr və ya təhlükəli istifadə.

EHTİYATLI OLUN

Xəsarət və ya maddi ziyanla nəticələnə biləcək təhlükələr və ya təhlükəli istifadə.

QEYD

Xəsarət və ya maddi ziyanla nəticələnmə təhlükəsini bildirir.

Təlimatları oxuyun

Bu xəbərdarlıq işarələri sizi və digərlərini xəsarətdən qorumaq üçün nəzərdə tutulmuşdur.

Onlara düzgün şəkildə riayət edin.

Təlimat kitabçasını oxuduqdan sonra gələcəkdə də istifadə etmək üçün onu itirməyin.

Cihazı istifadə etməzdən öncə bütün təlimatları oxuyun.

Elektrik ilə işləyən və çıxarılan hissələri olan istənilən cihazda təhlükə riski vardır. Cihazı təhlükəsiz şəkildə işə salmaq üçün onun fəaliyyət prosesi ilə tanış olun və istifadə edərkən diqqətli olun.



Vacib təhlükəsizlik tədbirləri

DIQQƏTLİ OLUN

Cihazdan istifadə edən zaman yanğıın, cərəyan vurması və ya xəsarət hallarını azaltmaq üçün aşağıdakılar daxil olmaqla, əsas ehtiyat tədbirlərinə riayət edin:

1. Cihaz fiziki, hissi və ya əqli imkanları az olan (uşaqlar da daxil olmaqla) və ya həyat təcrübəsi, bilikləri kifayət dərəcədə olmayan və onların təhlükəsizliyinə cavabdeh olan şəxsin nəzarətindən kənar olan, yaxud cihazın istifadə təlimatını almayan şəxslər tərəfindən istifadə üçün nəzərdə tutulmamışdır.
2. **Avropada istifadə üçün:** Bu cihaz 8 və daha yaşlı uşaqlar, həmçinin, fiziki, hissi və ya əqli imkanları az olan və ya həyat təcrübəsi, bilikləri kifayət dərəcədə olmayan şəxslər tərəfindən onların təhlükəsizliyinə cavabdeh olan şəxsin nəzarəti altında olduqda və meydana çıxma biləcək təhlükələri anladıqları halda istifadə edilə bilər. Uşaqların cihazla oynamasına yol verilməməlidir. Təmizlik və cihazın baxımı nəzarət olmadan uşaq tərəfindən icra oluna bilməz.
3. Uşaqların cihazla oynamalarının qarşısını almaq üçün onları daima nəzarətdə saxlamaq lazımdır.
4. Təchizat kabeli zədələnibsə, yarana biləcək təhlükənin qarşısını almaq üçün naqil istehsalçı, xidmət nümayəndəsi və ya səlahiyyətli şəxslər tərəfindən dəyişdirilməlidir.
5. Cihazda yeni xortum dəsti istifadə edilməlidir, köhnə xortum dəstlərinin isə yenidən istifadəsi dayandırılmalıdır.



Təhlükəsizlik haqqında məlumat

6. Cihazın aşağısında havalandırma dəlikləri varsa, xalça bu dəliklərə maneə yaratmamalıdır.
7. **Avropada istifadə üçün:** 3 yaşdan kiçik uşaqlara davamlı olaraq nəzarət edilmirsə, onlar avadanlığın yaxınlığında dayanmamalıdır.
8. **EHTİYATLI OLUN:** Termal kəsilmənin ehtiyatsız şəkildə sıfırlanmasından qaynaqlanan təhlükənin qarşısını almaq üçün bu cihaz taymer kimi xarici keçid cihazı vasitəsilə təchiz edilməməli və ya kommunal xidmət tərəfindən müntəzəm olaraq yandırılıb-söndürülən şəbəkəyə qoşulmamalıdır.
9. Bu cihaz yalnız məişətdə istifadə üçün nəzərdə tutulmuşdur və aşağıdakı hallarda istifadə edilməməlidir:
 - mağaza, ofis və digər iş mühitlərində heyət üçün nəzərdə tutulmuş mətbəxlərdə;
 - təsərrüfat evləri;
 - müştərilər tərəfindən istifadə olunan otel, motel və digər yaşayış tipli yerlərdə;
 - yataq və səhər yeməyi tipli yerlərdə;
 - çoxmənzilli bloklarda kommunal istifadə üçün olan yerlərdə və ya camaşırxanalarda.

Ciddi quraşdırma xəbərdarlıqları

⚠ DİQQƏTLİ OLUN

Cihazın quraşdırılması ixtisaslı texnik və ya xidmət göstərən şirkət tərəfindən həyata keçirilməlidir.

- Əks halda, cərəyan vurmaları, yanğın, partlayış, cihaz ilə bağlı problemlər baş verə bilər və xəsarətlənməyə səbəb ola bilər.

Cihaz ağırdır, qaldırarkən ehtiyatlı olun.



Elektrik kabelini yerli elektrik enerjisi xüsusiyyətlərinə uyğun gələn divar şəbəkə girişinə möhkəm şəkildə taxın. Bu girişi yalnız cihaz üçün istifadə edin, ona əlavə naqıl taxmayın.

- Elektrik blokundan istifadə edərək digər cihazları da elektrik mənbəyinə qoşmaq və ya elektrik kabelini uzatmaq cərəyan vurması və ya yanğınlə nəticələnə bilər.
- Enerji gərginliyi, tezlik və cərəyanın məhsul xüsusiyyətlərində göstərilən elementlər ilə eyni olduğundan əmin olun. Əks halda, cərəyan vurması və ya yanğın baş verə bilər.

Gündəlik olaraq elektrik blokunu və qoşulma yerlərini quru əski ilə toz və ya su kimi yad cisimlərdən təmizləyin.

- Elektrik blokunu cərəyandan ayırın və quru əski ilə təmizləyin.
- Əks halda, cərəyan vurması və ya yanğın baş verə bilər.

Elektrik blokunu elektrik mənbəyinə qoşun, naqıl döşəmə istiqamətində olmalıdır.

- Elektrik blokunu əks istiqamətdə elektrik mənbəyinə daxil etsəniz, kabelin elektrik naqilləri zədələnə bilər, bununla da cərəyan vurması və ya yanğın baş verə bilər.

Qablaşdırma materialları uşaqlar üçün təhlükəli hesab olunduğu üçün əlçatmayan yerdə saxlayın.

- Uşağın bağlamasını başına keçirməsi boğulma ilə nəticələnə bilər.

Cihaz, elektrik kabeli və ya elektrik bloku zədələnsə, ən yaxın servis mərkəzi ilə əlaqə saxlayın.

Cihaz düzgün şəkildə torpaqlanmalıdır.

Cihazı qaz borusu, plastik su borusu və ya telefon xətti üzərində torpaqlamaq olmaz.

- Bu, cərəyan vurmasına, yanğınlə, partlayış və ya cihaz ilə bağlı problemlərə səbəb ola bilər.
- Elektrik kabelini heç vaxt düzgün torpaqlanmamış elektrik mənbəyinə qoşmayın və onun yerli və milli kodlarla uyğun olduğuna əmin olun.

Cihazı qızdırıcı və ya alışqan materiala yaxın quraşdırmayın.

Cihazı rütubətli, yağlı və ya tozlu məkanda, yaxud, birbaşa günəş şüalarına və ya suya (yağış damları) məruz qalacaq yerdə quraşdırmayın.

Cihazı soyuq məkənlərdə quraşdırmayın.

- Şaxta boruların partlamasına səbəb ola bilər.

Cihazı qaz sızıntısının ola biləcəyi yerdə quraşdırmayın.

- Bu, cərəyan vurmasına və ya yanğına səbəb ola bilər.

Elektrik transformatoru istifadə etməyin.

- Bu, cərəyan vurmasına və ya yanğına səbəb ola bilər.

Zədələnmiş elektrik bloku, elektrik kabeli və yerindən çıxıb boşalmış elektrik mənbəyindən istifadə etməyin.

- Bu, cərəyan vurmasına və ya yanğına səbəb ola bilər.

Elektrik kabelini dartmayın və ya həddindən artıq əyməyin.

Elektrik kabelini burmayın və ya bağlamayın.





Təhlükəsizlik haqqında məlumat

Elektrik kabelini metal əşya üzərinə asmayın, onun üzərinə ağır bir əşya qoymayın, kabeli əşyalar arasına sıxışdırmayın, yaxud onu maşının arxasındakı yerə doğru itələməyin.

- Bu, cərəyan vurmasına və ya yanğına səbəb ola bilər.

Elektrik blokunu şəbəkədən ayıran zaman elektrik kabelini dartmayın.

- Elektrik blokunu əliniz ilə tutaraq çıxarın.
- Əks halda, cərəyan vurması və ya yanğın baş verə bilər.

Cihaz elektrik bloku, su təchizatı boruları və kanalizasiya borularına yaxın yerdə yerləşdirilməlidir.

Samsung lisenziyası olmayan xidmət provayderi tərəfindən texniki xidmət təlimatlarına əməl etməyən şəkildə, özünüz tərəfindən və ya qeyri-peşəkar şəkildə təmir edildikdən sonra bu təmiri nəticəsində məhsula dəyən hər hansı zədə, fərdi xəsarət alma və ya məhsul təhlükəsizliyi ilə bağlı hər hansı bir digər problemə görə məsuliyyət daşımır. Zəmanət Samsung tərəfindən sertifikatlaşdırılmış xidmət provayderindən başqa hər hansı bir başqa şəxs tərəfindən məhsulu təmir etmək cəhdi nəticəsində məhsula vurulan hər hansı zərəri əhatə etmir.

Quraşdırma xəbərdarlıqları

⚠ EHTİYATLI OLUN

Cihaz elektrik blokuna yaxın yerləşdirilməlidir.

- Əks halda, elektrik sızıntısı yarana, bu isə cərəyan vurmasına və ya yanğına səbəb ola bilər.

Avadanlığı onun ağırlığını daşıya biləcək möhkəm, döşəmə səviyyəsində olan yerdə yerləşdirin.

- Əks halda, qəribə vibrasiyalar, yerdəyişmə, səs-küy və cihaz ilə bağlı digər problemlər yarana bilər.

Ciddi istifadə xəbərdarlıqları

⚠ DİQQƏTLİ OLUN

Cihazdan su daşdığı zaman dərhal suyu və enerji mənbələrini bağlayın və ən yaxın servis mərkəzi ilə əlaqə saxlayın.

- Elektrik blokuna yaş əllə toxunmayın.
- Əks halda, cərəyan vurması baş verə bilər.

Cihazdan qəribə səs, yanıt, qoxu və ya tüstü gələrsə, dərhal elektrik kabelini şəbəkədən ayırın və ən yaxın servis mərkəzinə müraciət edin.

- Əks halda, cərəyan vurması və ya yanğın baş verə bilər.

Qaz sızıntısı (propan qazı, maye qaz və s.) zamanı elektrik blokuna toxunmadan otağı havalandırın.

Cihaza və ya elektrik naqilinə toxunmayın.

- Havalandırma ventilyatorundan istifadə etməyin.
- Qiğılıcımla partlayış və ya yanğına səbəb ola bilər.

Cihazı utilizasiya etmədən əvvəl onun qapı qolunu çıxarın.

- Uşaqlar cihazın içərisində qalsalar, boğulub ölə bilərlər.





İstifadə etməzdən öncə paltaryuyan maşının aşağısına əlavə edilmiş qablaşdırmanı (süngər, penoplast) çıxarın.

Qaz, kerosin, benzol, rəngli həlledici, alkoqol və ya digər tezalısan, yaxud partlayıcı maddələrə bulaşan əşyaları yumayın.

- Bu, cərəyan vurması, yanğın və ya partlayışa səbəb ola bilər.

Paltaryuyan maşın işləyərkən qapını açmayın (yüksək temperaturda yumaq/qurutmaq/sıxmaq).

- Paltaryuyan maşından axan su yanıqlara səbəb ola və ya döşəmənin sürüşkən olması ilə nəticələnə bilər. Bu isə xəsarətə səbəb ola bilər.
- Qapını güclə açmağa çalışmaq cihaza ziyan verə və ya xəsarət ala bilərsiniz.

Elektrik blokuna yaş əllə toxunmayın.

- Bu, cərəyan vurması ilə nəticələnə bilər.

Cihaz işləyərkən elektrik kabelini cərəyandan ayıraraq onu söndürməyin.

- Elektrik kabelini yenidən elektrik mənbəyinə qoşsanız, qıçılıcı yarana bilər və nəticədə, cərəyan vurması və ya yanğın baş verə bilər.

Uşaqların avadanlığın içərisinə və ya üzərinə qalxmasına icazə verməyin.

- Cərəyan vurması, yanıq və ya xəsarət halı baş verə bilər.

Paltaryuyan maşın işləyərkən əlinizi və ya metal əşyanı onun aşağısına qoymayın.

- Bu isə xəsarətə səbəb ola bilər.

Cihazı kabeldən dərindən cərəyandan ayırmayın. Həmişə elektrik blokunu möhkəm tutaraq düz şəkildə elektrik mənbəyindən ayırın.

- Naqilin zədələnməsi qısa qapanma, yanğın və ya cərəyan vurmasına səbəb ola bilər.

Cihazın təmirinə, sökülməsinə və ya dəyişdirilməsinə özünüzdə cəhd etməyin.

- Standart elektrik qoruyucudan başqasını (mis, polad məftil və s.) istifadə etməyin.
- Cihaz təmir edilməli və ya yenidən quraşdırılmalı olduğu halda ən yaxın servis mərkəzinə müraciət edin.
- Əks halda, cərəyan vurması, yanğın, cihazla bağlı problem və ya xəsarət baş verə bilər.

Su təchizatı xortumu su kranından çıxaraq cihazı daşırsa, elektrik kabelini şəkəkdən ayırın.

- Əks halda, cərəyan vurması və ya yanğın baş verə bilər.

Cihaz uzun müddət istifadə edilmədikdə və ya ildırım, yaxud şimşək çaxan zaman elektrik kabelini cərəyandan ayırın.

- Əks halda, cərəyan vurması və ya yanğın baş verə bilər.

Hər hansı bir yad cisim cihaza daxil olubsa, elektrik kabelini cərəyanından ayıraraq ən yaxın Samsung Müştəri Xidmətləri Mərkəzinə müraciət edin.

- Bu, cərəyan vurmasına və ya yanğına səbəb ola bilər.

Uşaqların (və ya ev heyvanlarının) paltaryuyan maşının içərisində və ya üzərində oynamasına imkan verməyin. Paltaryuyan maşın içəridən çətin açıldığına görə uşaqlar içəridə qalsalar, ciddi xəsarət ala bilərlər.





Təhlükəsizlik haqqında məlumat

İstifadə xəbərdarlıqları

⚠ EHTİYATLI OLUN

Paltaryuyan maşın yuyucu vasitə, çirk, ərzaq tullantısı və s. kimi xarici maddələr ilə çirkəndiyi zaman elektrik kabelini cərəyandan ayırın və nəm, nazik parça vasitəsilə onu təmizləyin.

- Əks halda, materialın rəngi gedə bilər, deformasiya, zədə və ya paslanma ola bilər.

Güclü zərbə nəticəsində ön şüşə sına bilər. Paltaryuyan maşından istifadə edərkən diqqətli olun.

- Şüşə sındığı zaman xəsarət halı baş verə bilər.

Uzun müddət istifadə edilmədikdə, su kəsildikdə və ya su təchizatı xortumunu yenidən birləşdirən zaman su kranını yavaş-yavaş açın.

- Su təchizatı şlanqında və ya su borusundakı hava təzyiqi cihazın hər hansı bir hissəsini zədələyə və ya suyun sızmasına səbəb ola bilər.

Cihaz işləyərkən kanalizasiya ilə bağlı xəta baş verərsə, bu barədə problem olub-olmadığını yoxlayın.

- Paltaryuyan maşın işləyən zaman kanalizasiya problemi səbəbindən su axıdarsa, cərəyan vurması və ya yanğın baş verə bilər.

Qapı arasında qalmaması üçün paltarları paltaryuyan maşının içərisinə tam yerləşdirin.

- Paltarlar qapı arasında qalarsa, paltarlar və ya paltaryuyan maşına ziyan dəyə bilər və ya su sızması baş verə bilər.

Paltaryuyan maşın istifadə edilmədikdə su təchizatını kəsin.

- Su təchizatı xortumunun birləşdiricisi üzərindəki vintlər düzgün şəkildə bərkidilməlidir.

Rezin plomb və ön qapı şüşəsi yad cisim (məs., tullantı, ip, saç və s.) ilə çirkəndirilməməlidir.

- Yad cisim qapının arasında qaldıqda və ya qapı tam bağlanmadıqda, su sızması baş verə bilər.

Məhsulu işə salmazdan öncə su kranını açın, su təchizatı xortumunu birləşdiricisinin yaxşıca bərkidildiyini və su sızmasının olub olmadığını yoxlayın.

- Su təchizatı xortumunun üzərindəki vintlər boş olarsa, su sızması baş verə bilər.

Bu məhsul yalnız ev şəraitində istifadə edilmək üçün nəzərdə tutulmuşdur.

Cihazdan ticari məqsədlər üçün istifadə etmək onun qeyri-düzgün istifadəsi kimi qiymətləndirilir.

Bu halda, cihaz Samsung tərəfindən təmin edilən standart zəmanətə sahib deyil və bu cür istifadə nəticəsində məhsula dəyən zərər və nasazlıqlara görə Samsung məsuliyyət daşımır.

Cihazın üstünə çıxmayın və ya onun üzərinə əşyalar (pal-paltar, yanan şamlar, yanılı vəziyyətdə siqaretlər, qab-qacaq, kimyəvi maddələr, metal əşyalar və s.) qoymayın.

- Bu, cərəyan vurmasına, yanğına, cihazla bağlı problemlərə və ya xəsarətlərə səbəb ola bilər.

Cihazın üzərinə həşəratöldürən kimi uçucu maddələr tökməyin.

- Bu, həm insan sağlamlığına ziyandır, həm də cərəyan vurmasına, yanğın və ya cihazla bağlı problemlərə səbəb ola bilər.

Paltaryuyan maşının yaxınlığında elektromaqnit şüası yarıdan əşyalar yerləşdirməyin.

- Nasazlıq səbəbindən xəsarət ala bilərsiniz.





Yüksək temperaturda yuyulma zamanı və ya qurutma rejimində boşaldılan su istidir. Suya toxunmayın.

- Əks halda, yanıq və ya xəsarət halı baş verə bilər.

Drenajın müddəti suyun temperaturundan asılı olaraq dəyişə bilər. Suyun temperaturu çox yüksək olarsa, drenaj prosesi su soyuduqdan sonra başlayır.

Cihazda sukeçirməz oturaclar, ayaqaltı və ya paltarların (*) yuyulması üçün rejim yoxdursa, onları yumayın, sıxmayın, yaxud qurutmayın.

(*): Yun yataq örtüyü, yağışdan qoruyucu geyim, balıqçı gödəkçəsi, xizək şalvarı, yuxu torbaları, bez örtüklər, idman geyimi, velosiped, motosiklet və avtomobil örtükləri və s.

- Yarlığında göstərilməyinə baxmayaraq, qalın və bərk ayaqaltıları paltaryuyan maşına yumaq olmaz. Qərribə vibrasiyalar xəsarət ilə və ya paltaryuyan maşın, divar, döşəmə və ya paltarlara zərər dəyməsi ilə nəticələnə bilər.
- Arxası rezindən olan palaz və ya ayaqaltıları paltaryuyan maşında yumaq olmaz. Rezin çıxıb barabanın içində ilişə bilər və bu da kanalizasiya ilə bağlı problemlər ilə nəticələnə bilər.

Yuyucu vasitə bölməsi çıxarılan zaman maşını işə salmayın.

- Bu, su sızması səbəbindən cərəyan vurması və ya xəsarət ilə nəticələnə bilər.

Qurudulmadan dərhal sonra və ya qurudulma zamanı isti olduğu üçün barabanın iç hissələrinə toxunmayın.

- Yanıq xəsarəti baş verə bilər.

Paltaryuyan qapısının şüşəsi yuma və qurutma prosesi zamanı qızır. Buna görə də qapının şüşəsinə toxunmayın.

Həmçinin, uşaqların paltaryuyan maşının yanında oynamasına və ya qapı şüşəsinə toxunmasına icazə verməyin.

- Yanıq xəsarəti baş verə bilər.

Yuyucu vasitə bölməsinə əlinizi qoymayın.

- Əliniz yuyucu vasitəni daxil edən cihaza keçərsə, xəsarət ala bilərsiniz.

Tozşəkili yuyucu vasitədən istifadə edərkən maye yuyucu vasitə üçün dozatorunu (yalnız müvafiq modellər) çıxarın.

- Əks halda, su yuyucu vasitə siyirməsinin ön hissəsindən sızma bilər.

Paltardan başqa əşyaları (ayaqqabı, ərzaq tullantısı, heyvanlar) paltaryuyan maşına yerləşdirməyin.

- Bu, paltaryuyan maşına ziyan vura və qərribə vibrasiyalar səbəbindən ev heyvanlarının ölümü ilə nəticələnə bilər.

Cihazın düyməsini sancaq, çəngəl, mismar və s. kimi kəsici vasitələrlə basmaq olmaz.

- Bu, cərəyan vurmasına və ya xəsarətə səbəb ola bilər.

Yağlar, kremlər və ya bədən kremləri ilə çirkələnmiş paltarları paltaryuyan maşında yumaq olmaz.

- Əks halda, rezin plombun deformasiyası baş verəcək və su sızması ilə nəticələnəcək.

Sancaq, saç sancaqları və ya ağardıcı maddələr kimi metal əşyaları uzun müddət barabanda saxlamayın.

- Bu, barabanın pas atmasına səbəb ola bilər.





Təhlükəsizlik haqqında məlumat

- Barabanın səthi paslanıbsa, (neytral) təmizləyici vasitədən istifadə edərək onu süngər ilə təmizləyin. Metal fırça istifadə etməyin.

Birbaşa quru təmizləyici vasitə istifadə etmək və quru təmizləyici vasitəyə bulaşan paltarları yumaq, durulamaq və sıxmaq olmaz.

- Bu, yanğın oksidləşməsi nəticəsində yaranan istiliyə görə qəfil alovlanma və ya qıdılcıma səbəb ola bilər.

Soyuducu/Qızdırıcı qurğularda saxlanılan sudan istifadə etmək olmaz.

- Əks halda, paltaryuyan maşında problemlər yarana bilər.

Paltaryuyan maşında təbii əl yuma sabunundan istifadə etməyin.

- Belə ki, sabun avadanlığın içində bərkilib yığılarsa, məhsulda problemlərə, rəngin getməsinə, pas, və ya pis qoxuya səbəb ola bilər.

Corab və büstqalterləri yuyucu torbaya yerləşdirib digər paltarlarla birlikdə yuyun.

Yataq örtüyü kimi böyük həcmli paltarları yuyucu torbada yumayın.

- Əks halda, qəribə vibrasiyalar xəsərat ilə nəticələnə bilər.

Bərkimiş yuyucu vasitə istifadə etməyin.

- O, paltaryuyan maşının içərisində yığılarsa, su sızması baş verə bilər.

Yuyulacaq paltarların cibləri boş olmalıdır.

- Qəpik, sancaq, dırnaq, vint və ya daş kimi möhkəm, iti əşyalar cihaza ciddi ziyan vura bilər.

Paltarları iri kəmə, düymə və ya digər metal əşyalar ilə birlikdə yumayın.

Paltarları rəng tonuna görə ayırın və tövsiyə olunan rejimi, su temperaturunu və əlavə funksiyaları ayarlayın.

- Bu, rəngin getməsi və ya parçanın korlanması ilə nəticələnə bilər.

Qapını bağladığınız zaman uşaqların barmağının qapı arasında qalmasından ehtiyatlı olun.

- Əks halda, xəsərat halı baş verə bilər.

Qoxu və kifin qarşısını almaq məqsədilə barabanın quruması üçün yuma prosesindən sonra qapını açıq qoyun.

Ərp toplanmasının qarşısını almaq üçün yuma rejimindən sonra yuyucu vasitə siyirməsini açıq qoyun və içərisini qurudun.

Ciddi təmizləmə xəbərdarlıqları

DİQQƏTLİ OLUN

Cihazın üzərinə birbaşa su sıxmaqla təmizləmək olmaz.

Kəskin turşuluğu olan yuyucu vasitədən istifadə etmək olmaz.

Cihazı təmizləmək üçün benzol, həlledici və ya spirtdən istifadə etmək olmaz.

- Bu, rəngin getməsi, deformasiya, zədələnmə, cərəyan vurmaları və ya yanğınlarla nəticələnə bilər.



Avadanlığın təmizliyinə və ya baxımına başlamazdan əvvəl onu divardakı elektrik mənbəyindən ayırın.

- Əks halda, cərəyan vurmaları və ya yanğına baş verə bilər.

EEAT haqqında təlimatlar



Məhsulun Düzgün Formada Məhv edilməsi (Elektrik və Elektron Tullantılar)

(Ayrı-ayrı tullantıların toplanılması sistemi olan ölkələrdə keçərlidir)

Məhsulun, hissələrinin və ya təlimat kitabçasının hər hansı bir yerində qeyd edilən bu işarə fəaliyyət müddəti başa çatmış məhsulun və onun elektron aksesuarlarının (məsələn: qulaqcıq, adapter, USB kabel) digər məişət tullantıları ilə birgə tullanılmamasını göstərir. Nəzarətsiz tullantıların ətraf mühitə və ya insan sağlamlığına vura biləcəyi mümkün zərərin qarşısını almaq məqsədi ilə onları digər tullantılardan ayırın, hissə və materiallarının davamlı təkrar istifadəsini təşviq etmək üçün isə onları təkrar emal edin.

Mülki istifadəçilər bu kimi məhsulların ətraf mühitə zərər vermədən təkrar emala təqdim olunması barədə ətraflı məlumat almaq üçün məhsulu satın aldıkları satış mərkəzlərinə və ya yerli icra orqanlarına müraciət etməlidirlər.

Sahibkar istifadəçilər isə təchizatçı şirkətləri ilə əlaqə saxlamalı və satınalma müqaviləsinin şərtlərini nəzərdən keçirməlidir. Bu məhsul və onun elektron aksesuarları kommersioniya xarakterli digər tullantılarla qarışdırılaraq atılmamalıdır.

Samsung-un ətraf mühitin qorunması ilə əlaqədar öhdəlikləri, məhsulla əlaqəli normativ öhdəliklər, məsələn, REACH rəqlamenti, WEEE direktivi və ya batareyalardan istifadə normaları haqqında məlumat üçün www.samsung.com saytında dayanıqlı inkişaf səhifəmizə baş çəkin.

Quraşdırma

Paltaryuyan maşınınızın düzgün quraşdırıldığından əmin olmaq və camaşırıqlarınızı yuyarkən qəzaların qarşısını almaq üçün bu təlimatlara diqqətlə əməl edin.

Nələri əhatə edir

Bütün elementlərin çatdırılma paketinə daxil olduğundan əmin olun. Əgər cihaz və ya onun hissələri ilə bağlı probleminiz varsa, yerli Samsung Müştəri Xidmətləri Mərkəzi və ya dilerinizlə əlaqə saxlayın.

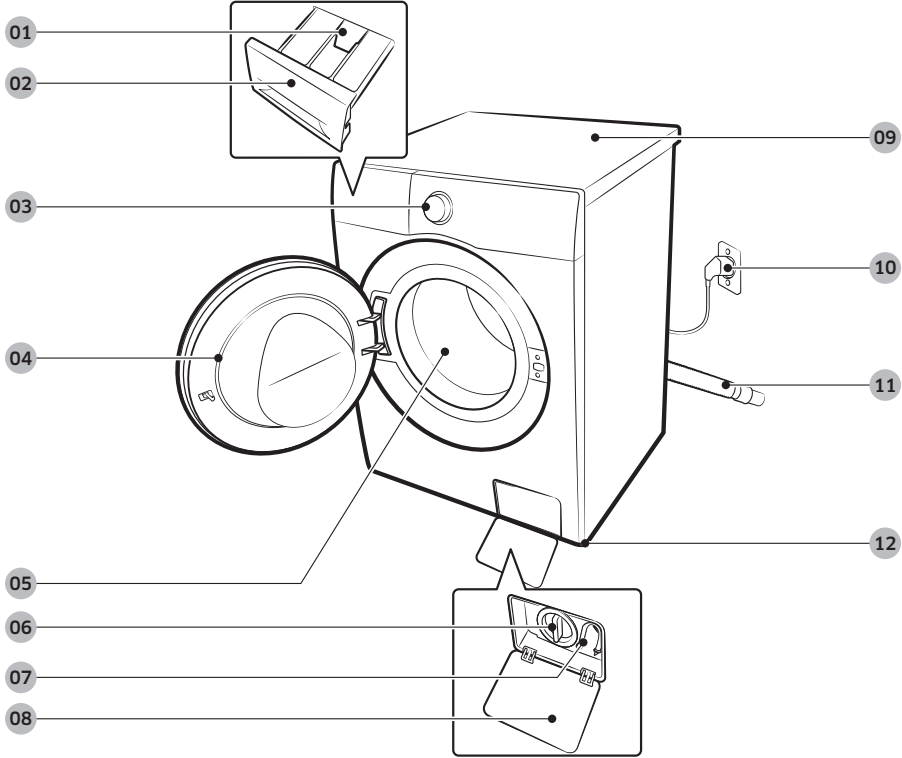

01 Dartma tutacağı

02 Yuyucu vasitə siyirməsi

03 İdarəetmə paneli

04 Qapı

05 Baraban

06 Tullantı filteri

07 Fövqəladə drenaj borusu

08 Filter qapağı

09 İş masası

10 Elektrik bloku

11 Drenaj xortumu

12 Tarazlayıcı ayaqlar



Qayka açarı



Bolt qapaqları

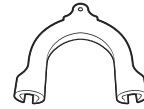

Xortum routeri



Soyuq su xortumu



İsti su xortumu

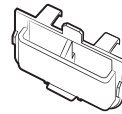

Maye yuyucu vasitə qabı



Qapaq fiksatoru

QEYD

- Qayka açarı: Daşıma boltlarının sökülməsi və paltaryuyan maşının tarazlanması üçün.
- Bolt qapaqları: Daşıma boltlarını çıxardıqdan sonra deşikləri bağlamaq üçün. Tələb olunan bolt qapaqlarının sayı modeldən asılıdır.
- Xortum routeri: Drenaj xortumunu drenaj borusuna və ya rakovinaya asmaq üçün.
- Soyuq/İsti su xortumu: Paltaryuyan maşına su təchiz etmək üçün. (İsti su şlanqları yalnız müvafiq modellər üçündür.)
- Maye yuyucu vasitə qabı: Onu yuyucu vasitə bölməsinə daxil edərək maye yuyucu vasitədən istifadə edin. (yalnız müvafiq modellər)

Aksesuarlar (təchiz edilmir)

- Cihazları birləşdirmə dəsti: SKK-DF
 - Cihazları birləşdirmə dəsti quruducunu paltaryuyan maşının üzərində quraşdırmaq üçündür.

Quraşdırma

Quraşdırma tələbləri

Elektrik təchizatı və torpaqlama

- Paltaryuyan maşın üçün nəzərdə tutulmuş fərdi paylama şəbəkəsindən istifadə edin.

Torpaqlamanı düzgün qaydada təmin etmək üçün paltaryuyan maşının üçnöqtəli torpaqlanmış elektrik bloku naqıl vasitəsilə yaxşı quraşdırılmış və torpaqlanmış birləşmə nöqtəsinə taxılmalıdır.

Paltaryuyan maşını düzgün qaydada torpaqladığınızdan əmin deyilsinizsə, peşəkar elektrik işçisi və ya servis nümayəndəsinə müraciət edin.

Cihazın elektrik blokunu dəyişməyin. Elektrik bloku elektrik mənbəyinə uyğun gəlmədikdə düzgün şəbəkənin quraşdırılması üçün peşəkar elektrik işçisinə müraciət edin.

⚠ DİQQƏTLİ OLUN

- Uzatma kabelindən istifadə etməyin.
- Yalnız cihazın öz elektrik naqilindən istifadə edin.
- Torpaqlama kabelini plastik santexnika, qaz xətləri və ya isti su borularına birləşdirməyin.
- Düzgün qaydada biləşdirilməmiş torpaqlama ötürücüləri cərəyan vurmasına səbəb ola bilər.

Su təchizatı

Bu paltaryuyan maşın üçün müvafiq su təzyiqi 50 kPa və 800 kPa arasındadır. Su təzyiqi 50 kPa-dan az olduqda su klapanı tam bağlanmır və ya barabanı doldurmaq daha uzun vaxt alır, nəticədə bu paltaryuyan maşının sönməsinə səbəb ola bilər. Su xortumunun paltaryuyan maşına çata bilməsi üçün su kranı paltaryuyan maşının arxa hissəsindən 120 sm məsafədə olmalıdır.

Su sızması riskini azaltmaq üçün:

- Su kranı maşına yaxın yerdə olmalıdır.
- Paltaryuyan maşın sönlü vəziyyətdə olduqda kranı bağlayın.
- Müntəzəm olaraq su xortumundan su sızma sızmadığını yoxlayın.

⚠ EHTİYATLI OLUN

Paltaryuyan maşından ilk dəfə istifadə etməzdən əvvəl su ventilindəki bütün birləşmə nöqtələrini və su kranını sızmaya görə yoxlayın.

Drenaj

Samsung firması 60-90 sm hündürlüyündə təzyiqədavamlı su borusu tövsiyə edir. Drenaj xortumu üfiqi su borusuna xamit vasitəsilə birləşdirilməli və su borusu drenaj xortumunu tam örtməlidir.

Döşəmə

Maksimum performans üçün paltaryuyan maşın möhkəm döşəmə üzərində yerləşdirilməlidir. Avadanlığın vibrasiyasını və/ya onun içindəki balanslaşdırılmamış ağırlığı minimuma endirmək üçün taxta döşəmələrin möhkəmləndirilməsinə ehtiyac ola bilər. Paltaryuyan maşın xalçanın üzərində və ya yumşaq kafellə döşənmiş səthin üzərində yerləşdirilərsə, vibrasiyanın qarşısını almaq mümkün olmayacaq və qurutma prosesi zamanı avadanlığın yerdəyişməsi ilə nəticələnməkdir.

⚠ EHTİYATLI OLUN

Paltaryuyan maşını platforma və ya yaxşı bərkidilməmiş konstruksiyanın üzərində quraşdırmaq OLMAZ.

Suyun temperaturu

Paltaryuyan maşın, adətən, su klapanında, nasos və/ya şlanqlarda azacıq su saxladığına görə onu suyun donma ehtimalı olan yerlərdə quraşdırmaq olmaz. Belə ki, su dona bilər və nəticədə, birləşmə hissələrindəki donmuş su qalıqları avadanlığın kəmərlərini, nasosunu və digər hissələrini zədələyə bilər.

Mərhələlər üzrə quraşdırma

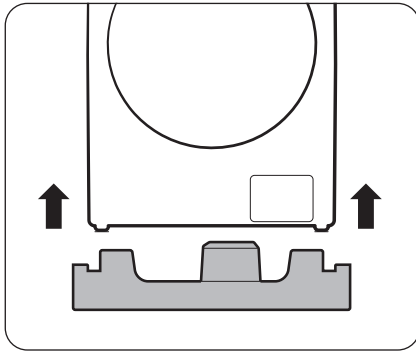

📖 QEYD

Paltaryuyan maşını qablaşdırmadan çıxaran zaman onu qoruyucu penoplastdan tutaraq qaldırın. Paltaryuyan maşının altından baraban dəstəyini çıxarın.

Divardakı oyuğa və ya kabinə quraşdırma

Paltaryuyan maşının sabit qaydada işləməsi üçün minimum məsafə:

Yan Tərəflər	25 mm
Yuxarı	25 mm
Arxa	50 mm
Ön tərəf	550 mm

Həm paltaryuyan maşın, həm də quruducu eyni yerdə quraşdırılırsa, havanın maneəsiz qəbulu üçün quraşdırılma sahəsi və ya şkaflın qarşısında ən azı 550 mm boş yer qalmalıdır. Paltaryuyan maşın təkə quraşdırıldıqda hava axınına ehtiyac yoxdur.

Quraşdırma

ADDIM 1 Yer seçin

Yer üçün tələblər:

- Düz, hamar, eləcə də havalanmaya mane ola biləcək xalça və ya döşəmə olmamalıdır
- Birbaşa gün işığı düşməməlidir
- Havalandırma və kabel üçün kifayət qədər yer olmalıdır
- Ətraf mühit temperaturu həmişə donma nöqtəsindən (0 °C) yüksək olmalıdır
- Hər hansı istilik mənbəyindən uzaq olmalıdır

ADDIM 2 Daşınma boltlarını çıxarın

Qutunu açın və daşınma boltlarının hamısını çıxarın.

QEYD

Modelindən asılı olaraq təchiz olunmuş daşınma boltlarının miqdarı fərqlənə bilər.

⚠ DİQQƏTLİ OLUN

- Qablaşdırma materialları uşaqlar üçün təhlükəli ola bilər. Bütün qablaşdırma materiallarını (plastik torbalar, polistrol materiallar və s.) uşaqların əllərinin çatmadığı təhlükəsiz yərə atın.
- Daşınma boltlarını çıxarıqdan sonra xəsarət almamaq üçün deşikli bolt qapaqları ilə bağlayın. Daşınma boltları quraşdırılmamış, paltaryuyan maşını yerindən tərpətməyin. Paltaryuyan maşınını başqa yərə hərəkət etdirməzdən əvvəl daşınma boltlarını quraşdırın. Daşınma boltlarını gələcəkdə istifadə etmək üçün təhlükəsiz bir yerdə saxlayın.

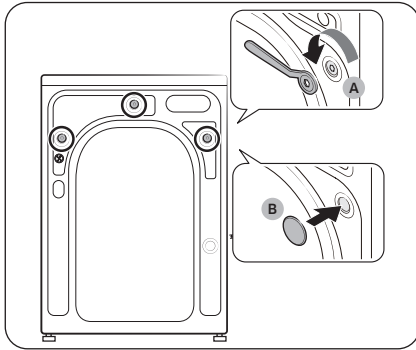

1. **Daşınma boltları (A)** paltaryuyan maşının arxasında yerləşir.
2. Təchiz edilmiş qayka açarıdan istifadə edərək, bütün daşınma boltlarını saat əqrəbinin əksi istiqamətində çevirərək boşaldın.
3. **Bolt başlıqlarını (B)** dəliklərə yerləşdirin.

QEYD

Daşınma boltlarını gələcəkdə istifadə etmək üçün saxlamalısınız.

ADDIM 3 Tənzimləyici ayaqları quraşdırın

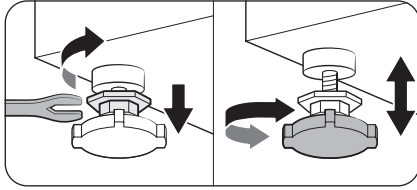

1. Paltaryuyan maşını ehmalca müvafiq vəziyyətdə yerləşdirin. Əlavə güc tətbiq edərək tənzimləyici ayaqları zədələyə bilərsiniz.

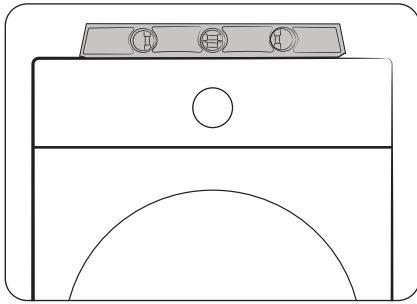

2. Tarazlayıcı ayaqları əllə quraşdırmaqla paltaryuyan maşının hündürlüyünü təyin edin.

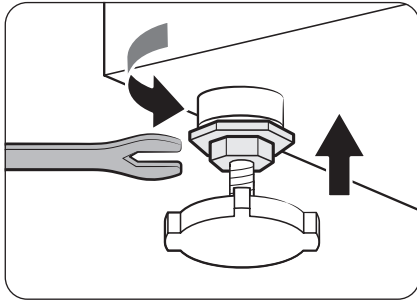

3. Tarazlayıcı ayaqların quraşdırılması başa çatdırıldıqdan sonra qayka açarından istifadə edərək qaykaları bərkidin.

Quraşdırma

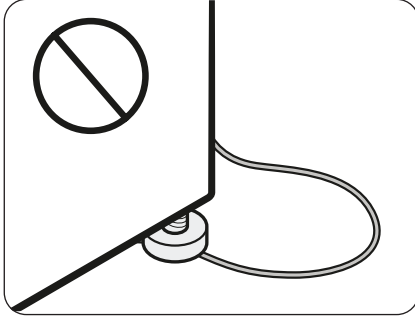

⚠ EHTİYATLI OLUN

Məhsulu quraşdırarkən, tarazlayıcı ayaqların elektrik kabelini əzməməsinə diqqət edin.

⚠ EHTİYATLI OLUN

Vibrasiya görə paltaryuyan maşının hərəkət etməməsi və səs çıxarmaması üçün bütün tarazlayıcı ayaqlar döşəmə səthində olmalıdır. Paltaryuyan maşının tərpənilib-tərpənmədiyini yoxlayın. Paltaryuyan maşın yırğalanmırsa, qaykaları bərkidin.

ADDIM 4 Su xortumunu birləşdirin

Modelindən asılı olaraq təchiz olunmuş su xortumu fərqlənə bilər. Təchiz olunmuş su şlanqına uyğun təlimatlara riayət edin.

Yivli su kranına birləşdirmə

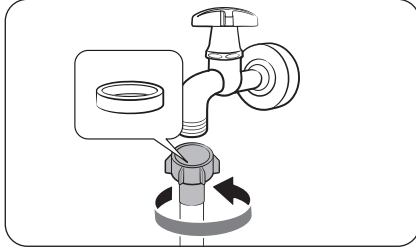

1. Su xortumunu krana birləşdirin və sonra birləşdiricini göstərdiyi kimi saat əqrəbinin əksi istiqamətində çevirin.

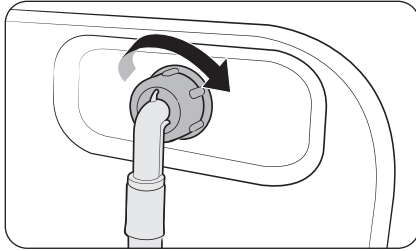

2. Su xortumunun digər ucluğunu paltaryuyan maşının arxasındakı giriş klapanına birləşdirin. Xortumu bərkitmək üçün saat əqrəbinin əksi istiqamətində çevirin.

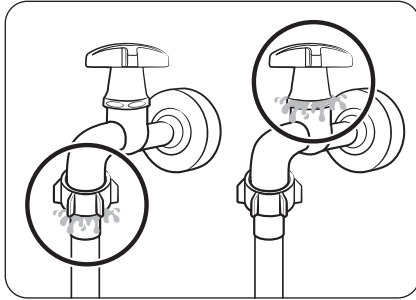

3. Birləşdirmə nöqtələri ətrafında su sızmasının olub-olmamasını müəyyən etmək üçün su kranını açın və yoxlayın. Su sızması aşkarlarsa, yuxarıdakı mərhələləri təkrarlayın.

⚠ DİQQƏTLİ OLUN

Su sızması aşkarlandığı təqdirdə paltaryuyan maşını dayandırın və onu elektrik mənbəyindən ayırın. Daha sonra su xortumundan su sızarsa, Samsungun Servis Mərkəzinə müraciət edin və ya sızma krandan qaynaqlarsa, çilingər çağırın. Əks halda, bu, cərəyan vurmasına səbəb ola bilər.

Quraşdırma

⚠ EHTİYATLI OLUN

Su xortumunu güc tətbiq edərək dartmayın. Xortum həddindən artıq qısa olarsa, onu daha uzun, yüksək təzyiqli olanı əvəz edin.

Yivsiz su kranına birləşdirmə

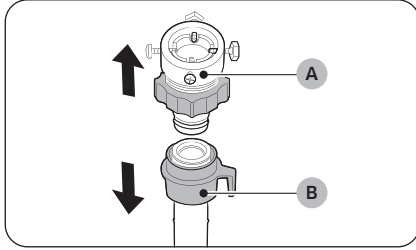

1. Adaptoru (A) su xortumundan (B) çıxarın.

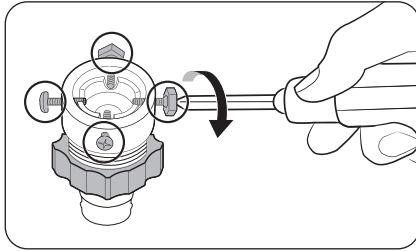

2. Adaptorun üzərindəki dörd ədəd boltu açmaq üçün Phillips firmasının vintaçanından istifadə edin.

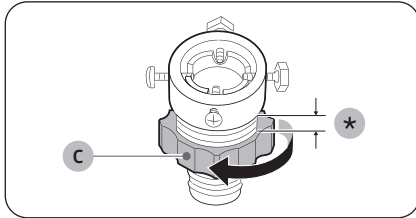

3. Adaptoru tutub saxlayın və hissəni (C) 5 mm (*) açmaq üçün ox istiqamətində fırladın.

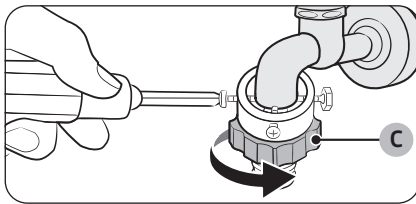

4. Adaptoru su kranının üzərinə yerləşdirin və daha sonra adaptoru qaldırarkən boltları bərkidin.
5. Hissəni (C) bərkitmək üçün ox istiqamətində fırladın.

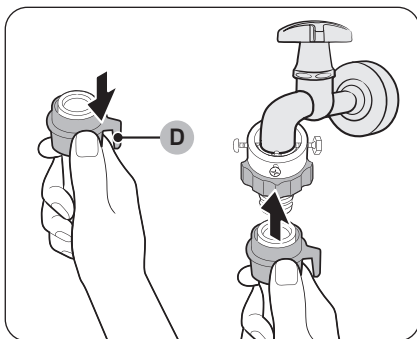

6. **Hissəni (D)** su xortumunun üzərinə dartarkən su xortumunu adaptora birləşdirin. Sonra **hissəni (D)** buraxın. Xortum adaptora çıxqıldayaraq yerləşdirilir.

7. Su xortumunun birləşdirilməsini tamamlamaq üçün **“Yivli su kranına birləşdirmə”** bölməsində 2-ci və 3-cü maddələrə baxın.

QEYD

- Su xortumunu adaptora birləşdirdikdən sonra su xortumunu aşağı dartaraq düzgün şəkildə birləşdirildiyini yoxlayın.
- Ən çox istifadə olunan su kranı növündən istifadə edin. Əgər kran dördbucaq formalı və ya həddindən artıq böyük olarsa, kranı adaptora yerləşdirməzdən öncə ayırıcı üzüyü kənarlaşdırın.

Əlavə isti su qəbulu modelləri üçün:

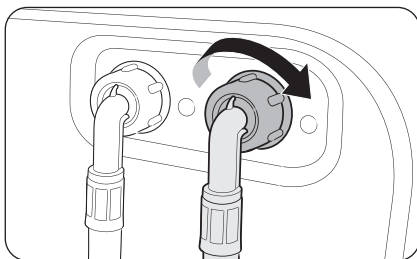

1. İsti su xortumunun qırmızı ucluğunu paltaryuyan maşının arxasındakı isti su girişinə birləşdirin.
2. İsti su xortumunun digər ucluğunu isti su kranına birləşdirin.

Quraşdırma

Əks axın klapanı (yalnız müvafiq modellər)

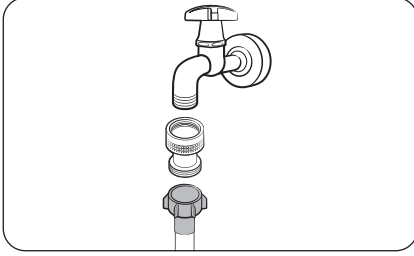

Su şlanqını su kranına birləşdirməzdən əvvəl, təchiz olunmuş əks axın klapasını su kranına birləşdirin və sonra su şlanqını birləşdirin.

Maye axını xortumu (yalnız müvafiq modellər)

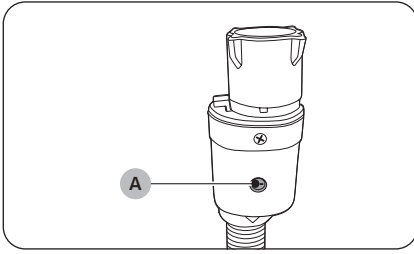

Maye axını xortumu istifadəçiləri su sızması təhlükəsi barədə xəbərdar edir. Bu xortum su axını müəyyən edir və sızma zamanı mərkəzi hissədəki **göstərici (A)** qırmızı rəngə boyanır.

QEYD

Maye axınının qarşısını alan xortumun ucluğu paltaryuyan maşına deyil, su kranına qoşulmalıdır.

ADDIM 5 Drenaj xortumunun qoşulması

Drenaj xortumu üç üsulla qoşula bilər:

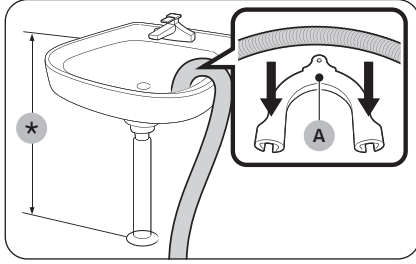

Su hövzəsinin kənarında

Drenaj xortumu döşəmədən 60 sm və 90 sm (*) aralığında hündürlükdə yerləşdirilməlidir. Drenaj xortumu kəmərinin dartılmasını saxlamaq üçün göstərilən **plastik xortum saxlayıcısından (A)** istifadə edin. Drenajın stabilliyini təmin etmək üçün saxlayıcısını asılıqan vasitəsilə divara bərkidin,

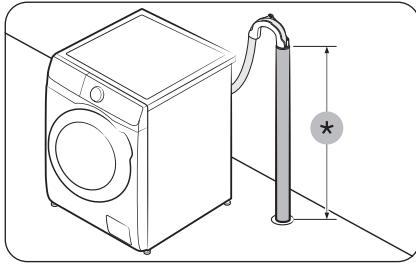

Drenaj borusunda

Drenaj borusu 60 sm və 90 sm (*) hündürlüyü arasında olmalıdır. 65 sm hündürlüyündə şaquli boru istifadə etmək tövsiyə olunur.

- Drenaj xortumunun düzgün vəziyyətdə olmasını təmin etmək üçün göstərilən plastik xortum saxlayıcısından istifadə edin (şəklə baxın).
- Drenaj prosesi zamanı suyun sifon vasitəsilə axıdılmasının qarşısını almaq məqsədilə drenaj xortumu drenaj borusuna 15 sm məsafədə daxil edin.
- Drenaj xortumunun tərpənməsinin qarşısını almaq üçün xortum saxlayıcısını divara bərkidin.

Drenaj borusu tələbləri:

- Minimum diametri 5 sm
- Minimum daşıma qabiliyyəti 60 litr/dəqiqədir.

Quraşdırma

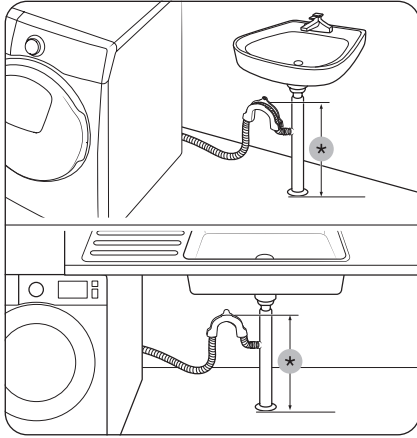

Çanağın drenaj borusunun qolunda

Xortum ucluğunun yerdən 60 sm məsafədə olması üçün drenaj borusunun qolu rakovina sifonundan yuxarıda olmalıdır.

(*): 60 sm

⚠ EHTİYATLI OLUN

Drenaj borusunu kanalizasiya drenaj borusu qoluna bağlamazdan ondakı qapağı çıxarın.

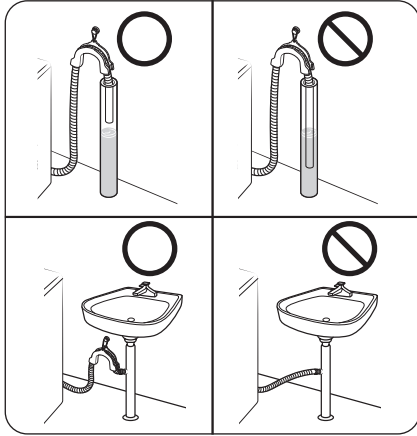

⚠ EHTİYATLI OLUN

Drenaj xortumunu axın olmayan su mənbələrinə və su hövzələrinə qoymayın. Su paltaryuyan maşına geri axa bilər.

ADDIM 6 Yandırın

Elektrik kabelini elektrik qoruyucu və ya elektrik açarı vasitəsi ilə qorunan, torpaqlandırılmış və düzgün cərəyanı nəzərə alınmış elektrik mənbəyinə qoşun. Sonra paltaryuyan maşını işə salmaq üçün **Yandırılıb-söndürmə** düyməsini basın.

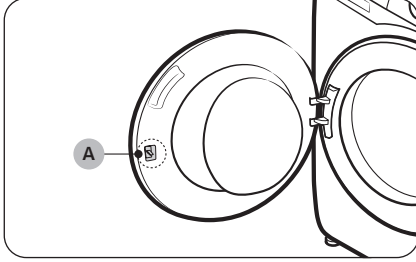

QEYD

Qapı kilidinin (qolu) (A) bir qədər boş oturması nəzərdə tutulmuşdur, çünki bu, qapı kilidinin qapıya daxil edilməsini asanlaşdırır.

QEYD

Quraşdırma zamanı qapı kilidlidirsə, elektrik kabelini şəbəkəyə birləşdirin və enerji təchizatını yandırın. Qapının kilidi açılacaq.

Ətraf mühit

Bu məhsulun qablaşdırma materiallarını "ekoloji cəhətdən təmiz" şəkildə atmağı xahiş edirik. Ətraflı məlumat üçün yerli səlahiyyətli orqanla əlaqə saxlayın.

Paltaryuyan maşını işə salmazdan öncə

QEYD

İlk yuma prosesindən əvvəl barabanda heç bir əşya olmadan tam yuma rejimini həyata keçirməlisiniz.

İlkin parametrlər

Kalibrləməni aktivləşdirin (təvsiyə olunan)

Kalibrləmə paltaryuyan maşının çəkini dəqiq təyin etməsini təmin edir. Kalibrləmə başlamazdan əvvəl baraban boş olmalıdır.

1. Paltaryuyan maşını əvvəlcə söndürün, sonra işə salın.
2. Kalibrləmə rejiminə daxil olmaq üçün **Temp.** və **Gecikdirərək Bitirmə** düymələrini eyni vaxtda 3 saniyə basıb saxlayın. "Cb" mesajı yanır.
3. Kalibrləmə rejimini işə salmaq üçün **Başlat/Dayandır** düyməsini basın.
4. Baraban təxminən 3 dəqiqə fırlanacaq. (Barabanın fırlanma istiqaməti modeldən asılı olaraq fərqli ola bilər.)
5. Rejim başa çatdıqdan sonra ekranda "0" mesajı görünür və paltaryuyan maşın avtomatik olaraq söndür.
6. Paltaryuyan maşın artıq istismara hazırdır.

Camaşır yuma qaydaları

ADDIM 1 Çeşidləmə

Camaşıruları aşağıdakı meyarlara görə çeşidləyin:

- Qulluq etiketi: Paltarları pambıq, qarışıq liflər, sintetika, ipək, yun və viskoza olaraq hissələrə ayırın.
- Rəng: Ağ paltarları rənglilərdən ayırın.
- Ölçü: Müxtəlif ölçülü geyim əşyalarının barabanda qarışdırılması yuma performansını yaxşılaşdırır.
- Həssaslıq: Təmiz, yeni yun əşyalar, pərdələr və ipəklər kimi həssas əşyaları Asan Ütü funksiyasından istifadə edərək ayrıca yuyun. Geyim əşyalarının etiketlərini yoxlayın.

QEYD

Paltarın üzərindəki qulluq etiketini yoxlayın və yuyulmadan əvvəl ona uyğun olaraq çeşidləyin.



ADDIM 2 Boş ciblər

Çamaşırlarınızın bütün ciblərini boşaldın

- Paltarın üzərindəki qəpiklər, sancaqlar və toqqalar kimi metal əşyalar barabanızla yanaşı digər camaşırlarıza da ziyan verə bilər.

Düyməli və naxışlı geyimləri tərs üzünə çevirin

- Əgər yuma zamanı şalvar və ya gödəkçələrin zəncirbəndləri açıq olarsa, o zaman baraban və ya geyim zədələnə bilər. Zəncirbəndlər bağlanmalı və iplə bərkidilməlidir.
- Uzun ipləri olan geyimlər yuma zamanı digər paltarlara dolaşa bilər. Yumazdan əvvəl ipləri bağladığınızdan əmin olun.

ADDIM 3 Camaşır torbasından istifadə edin

- Büstqalterlər (suda yuyula bilən) camaşır torbasına qoyulmalıdır. Büstqalterlərin metal hissələri yerindən çıxaraq digər camaşırları cıra bilər.
- Corab, əlcək, uzun corab və dəsmal kimi kiçik, yüngül geyimlər qapının perimetri boyu ilişib qala bilər. Onları incə camaşır torbasına qoyun.
- Camaşır torbasını tək şəkildə başqa paltarlar olmadan yumayın. Bu, cihazın hərəkət etdirəcək anormal vibrasiyaya və zədələnməyə səbəb ola bilər.

ADDIM 4 İlkin yuma (lazım olduqda)

Əgər camaşırlar çox çirklidirsə, o zaman seçilmiş rejim üçün ilkin yuma seçin. İlkin yuma seçimini etsəniz, əsas yuma bölməsinə tozşəkili yuyucu vasitə əlavə edin.

ADDIM 5 Yük götürmə həcmi təyin edin

Paltaryuyan maşını çox yükləməyin. Həddindən artıq yükləmə paltaryuyan maşının təmiz yumamasına səbəb ola bilər. Paltarın növündən asılı olaraq yük götürmə həcmi bilmək üçün səhifə **40** baxın.

QEYD

Yataq dəsti və ya yataq üzlüklərini yuyarkən yuma müddəti arta və sıxma səmərəliliyini zəiflədə bilər. Yataq dəsti və ya yataq üzlükləri üçün tövsiyə olunan maksimum sıxma sürəti 800 rpm-dir və yük götürmə həcmi 2,0 kiloqramdan çox olmamalıdır.

EHTİYATLI OLUN

- Balanlaşdırılmamış camaşırlar sıxama səmərəliliyini zəiflədə bilər.
- Qapını çirpməyin. Qapını diqqətlə bağlayın. Əks halda, qapı düzgün bağlanmaya bilər.



Paltaryuyan maşını işə salmazdan öncə

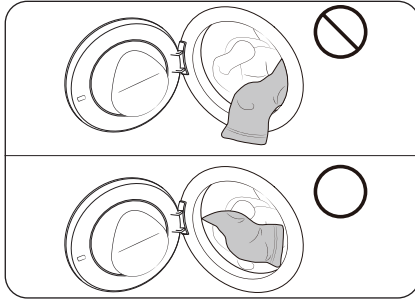

⚠ EHTİYATLI OLUN

Camaşırın barabana tam yükləndiyinə və qarıya ilişmədiyinə əmin olun.

ADDIM 6 Uyğun olan yuyucu vasitə istifadə edin

Yuyucu vasitənin növü parçanın növündən (pambıq, sintetik, zərif, yun), rəngindən, yuyulma temperaturundan və çirkənmə dərəcəsindən asılıdır. Avtomatik paltaryuyan maşınlar üçün həmişə nəzərdə tutulmuş "az köpüklü" yuyucu vasitədən istifadə edin.

📖 QEYD

- Camaşırın çəkisindən, çirkənmə dərəcəsindən və regionunuzdakı suyun sərtliyindən asılı olaraq yuyucu vasitə istehsalçısının tövsiyələrinə əməl edin. Suyun sərtliyi barəsində dəqiq məlumatınız yoxdursa, su təchizatçınız ilə əlaqə saxlayın.
- Sərtləşməyə və ya kristallaşmağa meyilli yuyucu vasitələrdən istifadə etməyin. Bu yuyucu vasitə yaxalama rejimindən sonra maşında qala bilər və drenaj çıxışını bloklaya bilər.

⚠ EHTİYATLI OLUN

Yun əşyaları **ШЕРСТЬ/ДЕЛИКАТ. (YUN/HƏSSAS)** rejimində yuyarkən, yalnız neytral maye yuyucu vasitədən istifadə edin. Əgər **ШЕРСТЬ/ДЕЛИКАТ. (YUN/HƏSSAS)** rejimində yuyulduqda, tozşəkilli yuyucu vasitə camaşırın üzərində qala və paltarın rəngini dəyişə bilər.

Camaşır kapsulları

Camaşır kapsulları istifadə edərək ən yaxşı nəticə əldə etmək üçün bu təlimatlara əməl edin.

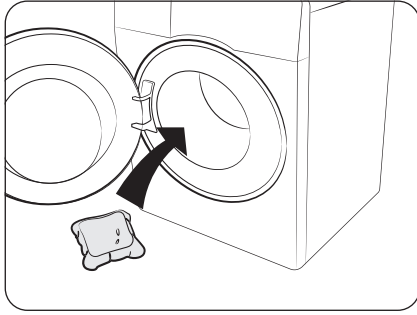

1. Kapsulu boş barabanın dibinə arxaya doğru yerləşdirin.

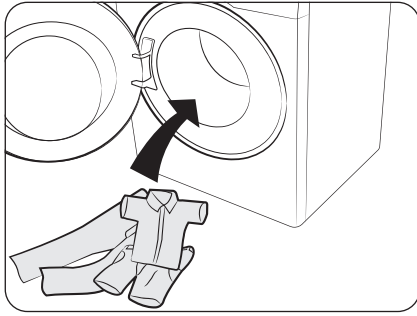

2. Camaşırnları barabana kapsulun üzərinə qoyun.

⚠ EHTİYATLI OLUN

Soyuq su istifadə olunan rejimlərdə və ya bir saatdan az müddətdə tamamlanan rejimlər zamanı maye yuyucu vasitədən istifadə etmək tövsiyə olunur. Əks halda, kapsul tamamilə həll olmaya bilər.

Paltaryuyan maşını işə salmazdan öncə

Yuyucu vasitə tövsiyəsi

Tövsiyələr rejimlər cədvəlində göstərilən temperatur aralıqlarına aiddir.

●	Tövsiyə olunur	▲	Yalnız maye yuyucu vasitə
–	Tövsiyə olunmur	△	Yalnız toz yuyucu vasitə

Rejim	Yuyucu vasitə			Temp. (°C)
	Universal	Zərif parçalar və yunlar	İxtisaslaşmış	
ECO 40-60 (Еко 40-60)	●	–	–	40~60
ХЛОПОК (PAMBİQ)	●	–	–	Soyuq~90
СИНТЕТИКА (SİNETİK)	●	–	–	Soyuq~60
ГИГИЕНИЧ.С ПАРОМ (GİGİYENİK BUХAR)	●	–	–	Soyuq~90
SUPER SPEED	●	–	–	Soyuq~40
БЫСТРАЯ СТИРКА 15' (15' TEZ YUMA)	▲	–	–	Soyuq~40
МАЛО МИКРОПЛ (DANA AZ MİKROFİBER)	●	–	–	Soyuq~40
СМЕШАННЫЕ ТКАНИ (QARIŞIQ YÜKLƏNMƏ)	●	–	–	Soyuq~40
ЦВЕТНАЯ ОДЕЖДА (RƏNGLİ PALTARLAR)	●	–	–	Soyuq~40
ШЕРСТЬ/ДЕЛИКАТ. (YUN/HƏSSAS)	–	●	–	Soyuq~40
ПОЛОТЕНЦА (DƏSMALLAR)	●	–	–	Soyuq~90

Yuyucu vasitə bölməsi təlimatları

Paltaryuyan maşında üç bölməli dispenser var: əsas yuma üçün sol bölmə, yumşaldıcı vasitə üçün mərkəzi bölmə və önyuma üçün sağ bölmə.

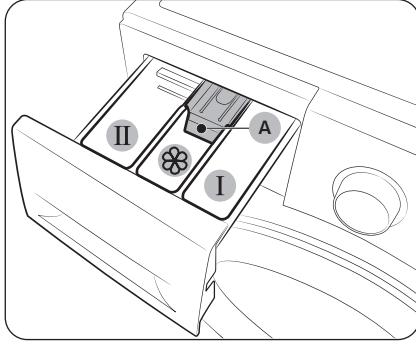

1. **I Önyuma bölməsi:** Önyuma üçün yuyucu vasitə və ya paltar nişastası əlavə edin.
2. **II Əsas yuma bölməsi:** Əsas yuma üçün nəzərdə tutulmuş yuyucu vasitə, suyu yumşaldıcı vasitə, nəmləndirici, ağartdıcı və/ya ləkə təmizləyiciləri.
3. **☼ Yumşaldıcı bölməsi:** Parça yumşaldıcı kimi əlavə yuyucu vasitələr daxil edin. **Maks (A) xəttini** keçməyin.

⚠ EHTİYATLI OLUN

- Paltaryuyan maşın işləyərkən yuyucu vasitə bölməsini açmaq olmaz.
- Aşağıdakı növ yuyucu vasitələrdən istifadə etməyin:
 - Tablet və ya kapsulşəkilli
 - Top və ya torşəkilli
- Konsentratlaşdırılmış və ya yüksək zənginləşdirilmiş agentlər (yumşaldıcı və ya yuyucu vasitə), bölmənin tıxanmasının qarşısını almaq üçün istifadə etməzdən əvvəl su ilə durulmalıdır.
- Gecikdirərək Bitirmə funksiyası seçilən zaman yuyucu vasitəni birbaşa barabanın içərisinə tökməyin. Bu, paltarların rənginin solmasına səbəb ola bilər. Gecikdirərək Bitirmə funksiyası seçilən zaman yuyucu vasitə bölməsindən istifadə edin.
- Barabanı təmizləmək üçün heç bir təmizləyici vasitələrdən istifadə etməyin. Barabandakı kimyəvi maddə qalıqları yuyulmanın keyfiyyətini pisləşdirir.
- Yumşaldıcını maşın üzərindəki iş səthinə və ya idarəetmə panelinə tökməyin.

Paltaryuyan maşını iş salmazdan öncə

Yuyucu vasitələrin yuyucu vasitə bölməsinə daxil edilməsi

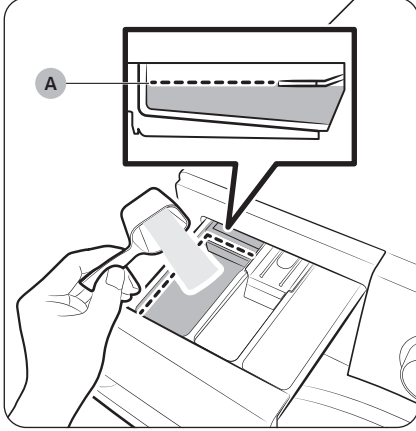

1. Yuyucu vasitəsi bölməsinə açın.
2. İstehsalçının göstərişi və ya tövsiyəsinə uyğun olaraq **II əsas yuma bölməsinə** yuyucu vasitə əlavə edin. Maye yuyucu vasitədən istifadə üçün **36** nömrəli səhifəyə baxın. Yuyucu vasitə əlavə edərkən **maks (A) xəttini** keçməyin.

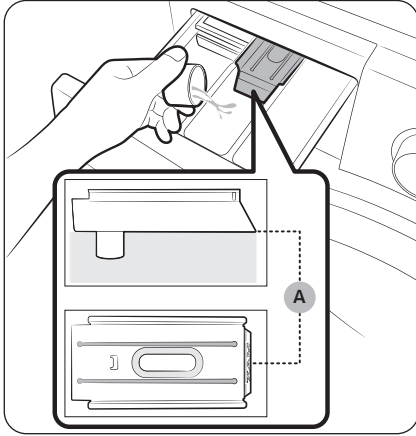

3. **☼ yumuşaldıcı bölməsinə** yumuşaldıcı əlavə edin. **Maks (A) xəttini** keçməyin. Yumşaldıcı sonuncu durulama zamanı parçalanıb həll olunur.

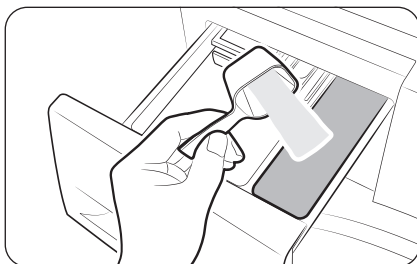

4. Əgər önyuma etmək istəyirsinizsə, istehsalçının göstərişi və ya tövsiyəsinə uyğun olaraq **1 önyuma bölməsinə** önyuma üçün yuyucu vasitə əlavə edin.
5. Yuyucu vasitə bölməsini bağlayın.

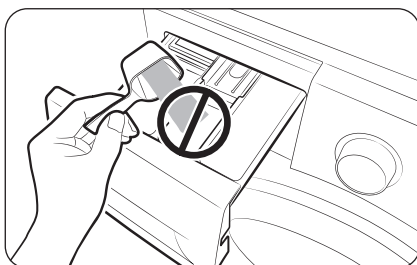

⚠ EHTİYATLI OLUN

- Toz halında olan yuyucu vasitəni maye yuyucu vasitəyə qatmayın.
- Bölməyə daxil edilməzdən əvvəl yumşaldıcı vasitə əvvəlcə su ilə ayrıca durulaşdırılmalıdır.
- **Yumşaldıcı bölməsinə** əsas yuma üçün olan yuyucu vasitəni əlavə etməyin.

Paltaryuyan maşını iş salmazdan öncə

Maye yuyucu vasitələrdən (yalnız bəzi modellərdə) istifadə

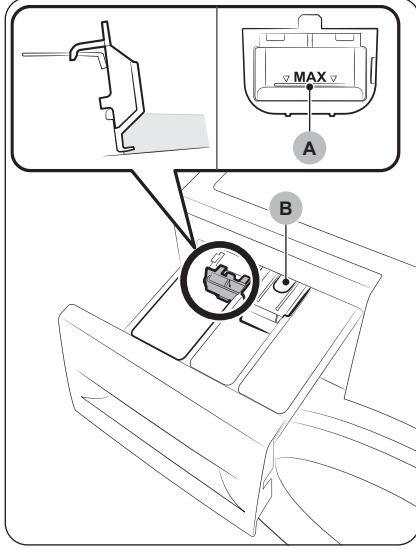

- Maye yuyucu vasitə üzrə təlimat aksesuarlarda ayrıca təmin edilibsə
 - Maye yuyucu vasitəni daxil etməzdən əvvəl **II əsas yuma bölməsindəki** maye yuyucu vasitə təlimatını daxil edin.
- Maye yuyucu vasitə üçün təlimat manual dispenserdə təchiz edilibsə.
 - Maye yuyucu vasitəni əlavə etməzdən əvvəl maye yuyucu vasitə təlimatını basın.

QEYD

- Maye yuyucu vasitə əlavə etdikdə maye yuyucu vasitə üçün təlimatdakı **maksimum həddi (A)** keçməyin.
- Yuyucu vasitə siyirməsini **dartma tutacağıni (B)** basaraq paltaryuyan maşından çıxardıqdan sonra maye yuyucu vasitə qabını daxil edin.
- Paltarlar yuyulduqdan sonra bəzi maye yuyucu vasitələr yuyucu vasitə bölməsində yığılıb qala bilər.

⚠ EHTİYATLI OLUN

- Maye yuyucu vasitədən istifadə edərkən ilkin yuma funksiyasından istifadə etməyin.
- Toz şəklində olan yuyucu vasitələrdən istifadə edərkən maye yuyucu vasitə üzrə təlimatlara əməl etməyin.





Əməliyyatlar

İdarəetmə paneli





01 Rejim Selektoru	Rejimi seçmək üçün düyməni fırladın.
02 Ekran	Cari rejim haqqında məlumatları, təxmini qalan vaxt və ya hər hansı bir problem yarandığı zaman məlumat kodları ekranda öz əksini tapır. QEYD Faktiki yuma vaxtı rejim seçildikdən sonra idarəetmə panelində ilkin olaraq göstərilən təxmini vaxtdan fərqli ola bilər.
03 Gecikdirərək Bitirmə 🕒	Gecikdirərək Bitirmə düyməsi ilə cari rejimin bitmə vaxtını ayarlamaq mümkündür. Maşının daxili rejimi seçdiyiniz ayarlara əsasən başlama vaxtını təyin edəcəkdir. Məsələn, bu funksiya sayəsində işdən evə qayıdacağınız vaxt paltarların yuyulması tamamlanacaq. • Əvvəlcədən təyin edilmiş zaman vahidini seçmək üçün sıxın.
04 Temp. 🌡️	Cari rejimdə suyun temperaturunu dəyişmək üçün basın.
05 Sıxma 🌀	Cari rejimdə sıxma sürətini dəyişmək üçün basın. • Durulamanın Dayandırılması (İndikator yoxdur): Son durulama prosesi dayandığı üçün camaşırıqlar suda islaqda qalır. Camaşırıqları boşaltmaq üçün drenaj və ya sıxma prosesini aktivləşdirin. - Durulamanın Dayandırılması funksiyasından istifadə etmək üçün Sıxma 🌀 düyməsini Sıxma funksiyasının bütün indikatorları sönməyə qədər bir neçə dəfə təkrarlı basın. • Sıxma olmadan 🌀: Son drenajdan sonra baraban fırlanmır. - Sıxma olmadan seçimini istifadə etmək üçün seçim indikatoru (🌀) yanana qədər Sıxma 🌀 düyməsini təkrarlı basın.
06 Əlavə durulama 🧺	Əlavə durulama rejimləri əlavə etmək üçün bu düyməni basın.
07 İlkin yuma 🧺	Bu funksiya ilə əsas yumadan əvvəl ilkin yuma rejimi tətbiq olunur.

Əməliyyatlar

08 İntensiv 	<p>Çox çirkənlənmiş paltarlar üçün nəzərdə tutulub. Bu rejim üçün nəzərdə tutulmuş müddət normal vaxtdan daha uzundur.</p> <p>Səs </p> <p>Paltaryuyan maşından çıxan səsləri aktiv edə və ya söndürə bilərsiniz. Zəhmət olmasa nəzərə alın ki, bu parametr məlumat kodlarını bildirən səslərə təsir göstərmir.</p> <ul style="list-style-type: none">• Səsi söndürmək üçün İntensiv düyməsini yenidən 3 saniyə basıb saxlayın.• Səsi yandırmaq üçün düyməni yenidən 3 saniyə basıb saxlayın.
09 Asan ütülənmə 	<p>Sıxma dövrəsində qırışıqların azaldılması ilə daha asan ütülənməyə nail olmaq məqsədilə camaşırıqları hazırlamaq üçün basın.</p> <ul style="list-style-type: none">• Asan ütülənmə yalnız aşağıdakı yuma dövrlərində istifadə edilə bilər: ECO 40-60 (Eko 40-60), ХЛОПОК (PAMBIQ), СИНТЕТИКА (SİNTEŤİK), ГИГИЕНИЧ.С ПАРОМ (GİGİYENİK BUXAR), SUPER SPEED (SUPER SÜRƏT), СМЕШАННЫЕ ТКАНИ (QARIŞIQ YÜKLƏNMƏ), ЦВЕТНАЯ ОДЕЖДА (RƏNGLİ PALTARLAR), ПОЛОТЕНЦА (DƏSMALLAR).
10 Köpüklü Suda Yuma 	<p>Köpüklü Suda Yuma funksiyasını aktivləşdirmək/söndürmək üçün basın. Bu funksiya çətin gedən ləkələrin çıxarılmasına kömək edir.</p> <ul style="list-style-type: none">• Köpüklü Suda Yuma funksiyası yalnız aşağıdakı yuma rejimləri üçün mövcuddur: ХЛОПОК (PAMBIQ), СИНТЕТИКА (SİNTEŤİK), ГИГИЕНИЧ.С ПАРОМ (GİGİYENİK BUXAR), SUPER SPEED (SUPER SÜRƏT), СМЕШАННЫЕ ТКАНИ (QARIŞIQ YÜKLƏNMƏ), ПОЛОТЕНЦА (DƏSMALLAR)
11 Smart Control 	<p>Smart Control funksiyasını aktivləşdirmək və ya söndürmək üçün sıxın. SmartThings tətbiqinə qoşulmaq üçün qoşalaşdırma rejiminə daxil olmaq üçün basıb saxlayın.</p> <ul style="list-style-type: none">• Smart Control funksiyası aktivləşdirildikdə siz smartfon və ya planşetinizdə (Android və ya iOS) SmartThings tətbiqindən istifadə edərək paltaryuyan maşınınızı uzaqdan idarə edə bilərsiniz.
12 Yandırılıb-söndürmə	<p>Paltaryuyan maşını işə salmaq/söndürmək üçün basın.</p>
13 Başlat/Dayandır	<p>Yuma prosesini başlatmaq və ya dayandırmaq üçün basın.</p>

Başlamaq üçün sadə addımlar



1. Paltaryuyan maşını işə salmaq üçün **Yandırılıb-söndürmə** düyməsini basın.
2. Rejimi seçmək üçün **Rejim selektorunu** çevirin.
3. Zəruri hallarda rejim parametrlərini (**Temp.** , və **Sıxma** ) dəyişdirin.
4. Seçim əlavə etmək üçün müvafiq düyməni basın.
5. **Başlat/Dayandır** basın.

Əməliyyat zamanı rejimi dəyişdirin

1. Əməliyyatı dayandırmaq üçün **Başlat/Dayandır** basın.
2. Digər bir rejim seçin.
3. Yeni rejimi işə salmaq üçün **Başlat/Dayandır** düyməsini yenidən basın.

Geyim əşyaları əlavə et

Yuma prosesi başladıqdan sonra camaşırıları əlavə etmək üçün **Başlat/Dayandır** istifadə edin.

1. Yuma rejimini dayandırmaq üçün **Başlat/Dayandır** basıb saxlayın.
2. Qapını açın və camaşırıları barabana əlavə edin.
3. Qapını bağlayın, yuma rejimini davam etdirmək üçün **Başlat/Dayandır** düyməsini basıb saxlayın.

Əməliyyatlar

Rejimlərin izahı





Standart rejimlər

Rejim	Təsviri	Maksimum yük (kq)
ECO 40-60 (Eko 40-60)	<ul style="list-style-type: none">40°C və ya 60°C temperaturda yuyulması elan edilmiş normal çirkli pambıq əşyalarını təmizləmək üçün, eyni dövrdə birlikdə. Bu dövrə AB Ekodizayn qanunvericiliyinə uyğunluğu qiymətləndirmək üçün istifadə olunur.Bu dövrə standart olaraq təyin edilib.	9,0
ХЛОПОК (PAMBIQ)	<ul style="list-style-type: none">Pambıq paltarlar, yataq ağıları, süfrələr, alt paltarları, dəsmallar və ya köynəklər üçün nəzərdə tutulub. Yuma vaxtı və sıxma rejimi çəkiyə uyğun olaraq avtomatik nizamlanır.20 °C nominal temperaturda az çirkələnmiş pambıq paltarların yuyulması üçün.	9,0
СИНТЕТИКА (SİNTETİK)	<ul style="list-style-type: none">Poliefir (diolen, trevira), poliamid (perlon, neylon) və buna bənzər materiallardan hazırlanmış parçalar üçün nəzərdə tutulub.	4,0
ГИГИЕНИЧ.С ПАРОМ (GİGİYENİK BUHAR)	<ul style="list-style-type: none">Alt paltarı kimi dəri ilə birbaşa təmasda olmuş pambıq və kətan parçalar.Optimal gigiyena üçün 60 °C və ya daha yüksək bir temperatur seçin.Buxarlı rejimlər allergiyaya və bakteriyalara qarşı qorunma (sterilizasiya) təmin edir.	4,0
ПОЛОСКАНИЕ + ОТЖИМ (DURULAMA+SIXMA)	<ul style="list-style-type: none">Paltarlara yumşaldıcı əlavə etdikdə əlavə durulama funksiyası yerinə yetirilir.	9,0
ОЧИСТКА БАРАБАНА* (BARABAN TƏMİZLİYİ*)	<ul style="list-style-type: none">Barabanda olan çirk və bakteriyaları təmizləyir.Qapının rezin ara qatını ondan kəri çıxararaq təmizləyir.Hər 40 yumadan sonra yuyucu vasitə və ya ağardıcı istifadə etmədən həyata keçirilir. Bildiriş mesajı hər 40 yuyulmadan sonra görünür.Baraban boş olmalıdır.Barabanı təmizləmək üçün heç bir təmizləyici vasitələrdən istifadə etməyin.	-
ЗАГРУЖЕНО (ENDİRİLİB)	<ul style="list-style-type: none">Smartfonunuzda SmartThings tətbiqində mövcud olan daha çox rejimdən birini seçin.	-

Rejim	Təsviri	Maksimum yük (kq)
SUPER SPEED (SUPER SÜRƏT)	<ul style="list-style-type: none"> Alt paltarları və köynəklər kimi gündəlik geyimlərin sürətli yuyulması üçün nəzərdə tutulub. Bu rejimin müddəti suyun təchizatından, yükün çəkisindən və paltarın növündən asılı olaraq dəyişə bilər. 	5,0
БЫСТРАЯ СТИРКА 15' (15' TEZ YUMA)	<ul style="list-style-type: none"> Tez yuyulmasını istədiyiniz çox çirklənmiş və çəkisi 2,0 kq-dan az əşyalar üçün nəzərdə tutulub. 20 qramdan çox yuyucu vasitə işlətməyin. 20 qramdan çox istifadə olunan yuyucu vasitənin paltarda qalıqları qala bilər. Maye yuyucu vasitələr üçün nəzərdə tutulmuş norma maksimum 20 ml-dir. Bu dövrənin sonunda camaşırılar çox quru təsir başlasa, Yüksək və ya Daha yüksək sıxma seçimlərindən istifadə edin. 	2,0
МАЛО МИКРОПЛ (ДАНА АЗ МІКРОФІВЕР)	<ul style="list-style-type: none"> Sintetik geyimləri yuyarkən yaranan mikrolifləri azaltmaq üçün bu dövrdən istifadə edin. 	2,0
СМЕШАННЫЕ ТКАНИ (QARIŞIQ YÜKLƏNMƏ)	<ul style="list-style-type: none"> Pambıq və sintetik parçalardan ibarət qarışıq yükləmə üçün nəzərdə tutulub. 	4,0
ЦВЕТНАЯ ОДЕЖДА (RƏNGLİ PALTARLAR)	<ul style="list-style-type: none"> Paltarların ehtiyatla yuyulması və durulanması üçün sıxma azaldılır və əlavə durulama həyata keçirilir. 	4,0
ШЕРСТЬ/ДЕЛИКАТ. (YUN/HƏSSAS)	<ul style="list-style-type: none"> Maşında yuyula bilən yun parçalar və qatqısız parçalar, büstqalter, qadın alt geyimləri (ipək) və başqa əl ilə yuyulan parçalar kimi həssas materiallar üçün xarakterikdir. ШЕРСТЬ/ДЕЛИКАТ. (YUN/HƏSSAS) rejimi lifləri daralmadan/ korlanmadan qorumaq üçün yüngül çalxalama və islatma xüsusiyyətinə malikdir. Neytral yuyucu vasitə və ya maye şəklində olan yuyucu vasitə tövsiyə edilir. 	2,0
ПОЛОТЕНЦА (DƏSMALLAR)	<ul style="list-style-type: none"> Hamam dəsmalları, yuyunma dəsmalı və ayaqaltı üçün. 	4,0



Əməliyyatlar

Seçimlər

Seçim	Təsviri
 Wi-Fi	<ul style="list-style-type: none">Bu işarə paltaryuyan maşının Wi-Fi şəbəkəsinə qoşulduğunu göstərir.
 AI enerjiyə qənaət rejimi	<ul style="list-style-type: none">Bu işarə AI enerjiyə qənaət rejiminin aktiv olduğunu göstərir.
 ОЧИСТКА БАРАБАНА+ (BARABAN TƏMİZLİYİ+) xatırlatma	<ul style="list-style-type: none">Bu işarə ОЧИСТКА БАРАБАНА+ (BARABAN TƏMİZLİYİ+) rejimindən istifadə edərək barabanı təmizləməli olduğunuzu göstərir.Hər 40 dövrədən sonra bu işarə bir saat görünür və sonra avtomatik sönmür. Bu işarə daha 5 dövrə görünəcək, sönməyəcək və sonra daha 40 dövrə görünməyəcək.
 Uşaq Kilidi	<ul style="list-style-type: none">Bu işarə göstərir ki, Uşaq Kilidi aktivdir.Uşaq kilidi haqqında ətraflı məlumat üçün bax: səh. 43.
 Qapı kilidi	<ul style="list-style-type: none">Bu işarə qapının kilidləndiyini və açıla bilməyəcəyini bildirir.Rejim ərzində qapı avtomatik olaraq kilidlənəcək və bu indikator yanacaq.Bu indikator yoxa çıxdıqda qapını açə bilərsiniz.

Gecikdirərək Bitirmə

Yuma prosesini avtomatik olaraq 1 saatdan 24 saata (1 saatlıq aralıqlarla) qədər gecikdirmək üçün paltaryuyan maşını proqramlaşdırə bilərsiniz. Ekranda əks etdirilən saat yuma prosesinin bitmə vaxtını göstərir.

- Rejimi seçin. Sonra, lazım gələrsə, rejim parametrlərini dəyişdirin.
- İstədiyiniz tamamlama vaxtı təyin olunana qədər bir neçə dəfə **Gecikdirərək Bitirmə**  düyməsini basın.
- Başlat/Dayandır** basın.
Saat işləyərkən müvafiq indikator yanır.
- Gecikdirərək Bitirmə**  ləğv etmək üçün, **Yandırır-bəndürmə** düyməsini basaraq paltaryuyan maşının yenidən işə salın.

Real həyatdan misal





Siz iki saatlıq rejimi 3 saata bitirmək istəyirsiniz. Bunu etmək üçün, siz 3 saat parametri ilə cari rejimə Gecikdirərək Bitirmə funksiyasını əlavə edirsiniz və 14:00-da **Başlat/Dayandır** basırsınız. Sonra nə baş verir? Paltaryuyan maşın saat 15:00-da işə başlayır və 17:00-da bitir. Aşağıda bu nümunə üçün vaxt qrafiki verilmişdir.



Parametrlər

Uşaq Kilidi

Uşaqlar tərəfindən bədbəxt hadisə törədilməsinin qarşısını almaq üçün Uşaq Kilidi düyməsi **Yandırılıb-söndürmə** düyməsindən başqa bütün düymələri kilidləyir.

- Uşaq kilidi funksiyasını sazlamaq üçün **Temp.**  və **Sixma**  düymələrini eyni vaxtda 3 saniyə basıb saxlayın.
- Uşaq kilidi funksiyasını açmaq üçün **Temp.**  və **Sixma**  düymələrini eyni vaxtda 3 saniyə basıb saxlayın.

QEYD

- Uşaq Kilidi aktiv olduqda, yuyucu vasitə və ya paltar əlavə etmək istəsəniz, siz ilk öncə Uşaq Kilidi deaktivləşdirməlisiniz.
- Seçdiyiniz ayar maşın yenidən işə düşdükdən sonra da aktiv olacaq.

Səs

Paltaryuyan maşından çıxan səsləri aktiv edə və ya söndürə bilərsiniz. Zəhmət olmasa nəzərə alın ki, bu parametr məlumat kodlarını bildiren səslərə təsir göstərmir.

- Səsi söndürmək üçün **İntensiv**  düyməsini yenidən 3 saniyə basıb saxlayın.
- Səsi yandırmaq üçün düyməni yenidən 3 saniyə basıb saxlayın.



Əməliyyatlar

Xüsusi funksiyalar



Smart Control (yalnız müvafiq modellər)

Siz SmartThings proqramına qoşula və paltaryuyan maşınınızı uzaqdan idarə edə bilərsiniz.

Paltaryuyan maşının qoşulması

1. SmartThings tətbiqini smartfon və ya planşetinizdə yükləyin və açın (Android və iOS).
2. Paltaryuyan maşını işə salmaq üçün **Yandırılıb-söndürmə** düyməsini basın.
3. **Smart Control**  düyməsini basıb saxlayın.
 - a. Paltaryuyan maşın QM rejiminə daxil olur və smartfon və ya planşetinüzə qoşulur.
 - b. Paltaryuyan maşının autentifikasiyası üçün **Smart Control**  işarəsinə toxunun.
 - c. Yoxlama prosesini tamamladıqdan sonra paltaryuyan maşınınız tətbiqə uğurla qoşulur.
 - Siz SmartThings tətbiqində mövcud olan müxtəlif funksiyalardan istifadə edə bilərsiniz.

QEYD

- Paltaryuyan maşınınız SmartThings tətbiqinə qoşula bilmirsinizsə, yenidən cəhd edin.
- Paltaryuyan maşınınız SmartThings tətbiqinə qoşduqdan sonra internetə qoşulmaqda çətinlik çəkirsinizsə, ruteri yoxlayın.
- Wi-Fi sönlüdürsə, yandırmaq üçün **Temp.**  və **Smart Control**  düymələrini eyni anda 3 saniyə basıb saxlayın.
- Paltaryuyan maşının Wi-Fi yandıraraq paltaryuyan maşının işlək vəziyyətindən asılı olmayaraq smartfon və ya planşetinizdəki SmartThings tətbiqi vasitəsilə paltaryuyan maşına qoşulmağa imkan verir. Bununla belə, paltaryuyan maşının Wi-Fi-yi deaktiv olduqda paltaryuyan maşın SmartThings tətbiqində oflayn olaraq göstərilir.
- Smart Control funksiyaya başlamazdan əvvəl qapını bağlayın.
- Əgər paltaryuyan maşını SmartThings tətbiqinə qoşmadan bir müddət istifadə etsəniz, ağıllı idarəetmə haqqında pop-up bildirişi 3 saniyə ərzində görünəcək.
- Paltaryuyan maşının Wi-Fi funksiyası QM (Qəbul Məntəqəsi) ilə bağlı deyilsə, enerji söndürüldükdə Wi-Fi da söncək.

Stay Connect

Rejimin sonunda Smart Control aktiv qalması üçün SmartThings tətbiqində Stay Connect funksiyasını qurun. Paltaryuyan maşınınız tətbiqlə əlaqəli qalır, evdə və ya evdən kənardə olmadığınızdan asılı olmayaraq onun vasitəsi ilə əlavə təlimatlar göndərə bilərsiniz.

1. Stay Connect funksiyasını SmartThings tətbiqində aktiv etsəniz, rejim tamamlandıqdan sonra paltaryuyan maşın enerjiyə qənaət edən gözləmə rejimində qalacaq.
 - Əgər qapı bağlı qalsa, Stay Connect funksiyası 24 saata qədər aktiv qalır.
2. Stay Connect funksiya aktiv olduqda, paltaryuyan maşının ekranında Smart Control , Qapı Kilidi və Wi-Fi nişanları yanır.
3. SmartThings tətbiqi ilə yaxalama, fırlatma və ya qurutma rejimlərini əlavə etməklə paltaryuyan maşınınızı rahat şəkildə idarə edə bilərsiniz.

QEYD

- Paltaryuyan maşın SmartThings tətbiqinə qoşulu olmasa belə, əməliyyat dayandırıldıqda enerjiyə qənaət gözləmə rejiminə keçir.
- Bəzi hallarda, yalnız qapı kilidi simvolu yana bilər.



SmartThings

Wi-Fi bağlantısı

Smartfonda və ya planşetdə **Settings (Parametrlər)** bölməsinə keçin və simsiz əlaqəni aktiv edərək QM (Qəbul Məntəqəsi) seçin.

- Bu cihaz Wi-Fi 2,4 GHz protokolunu dəstəkləyir.

Endirmə

Tətbiq mağazasından (Google Play Store, Apple App Store, Samsung Galaxy Apps) "SmartThings" sözünü axtararaq SmartThings tətbiqini tapın. Tətbiqi cihaza endirin və quraşdırın.

QEYD

Əvvəlcədən xəbərdarlıq edilmədən performansın artırılması üçün tətbiqdə dəyişikliklər oluna bilər.

Hesaba daxil olmaq

Əvvəlcə, Samsung hesabınızla SmartThings tətbiqinə daxil olun. Yeni Samsung hesabı yaratmaq üçün tətbiqdəki təlimatlara əməl edin. Hesab yaratmaq üçün ayrıca tətbiqə ehtiyac yoxdur.

QEYD

Samsung hesabınız varsa, həmin hesabla daxil olun. Qeydiyyatda olan Samsung smartfonu və ya tableti avtomatik daxil olur.

Qurğunu SmartThings tətbiqində qeydiyyatdan keçirmək

1. Smartfon və ya tablet simsiz şəbəkəyə qoşulu olmalıdır. Əgər qoşulu deyilsə, **Settings (Parametrlər)** bölməsinə keçin və simsiz əlaqəni aktiv edərək QM (Qəbul Məntəqəsi) seçin.
2. Smartfon və ya planşetinizdə **SmartThings** tətbiqini açın.
3. Əgər "A new device is found. (Yeni cihaz tapıldı.)" mesajı varsa, **Add (Əlavə et)** seçin.
4. Heç bir mesaj görünməsə, **+** işarəsini seçin və cihazınızı mövcud cihazların siyahısından seçin. Cihazınız siyahıda yoxdursa, **Device Type (Cihaz Növü) > Specific Device Model (Xüsusi Cihaz Modeli)** seçin və sonra cihazınızı manual olaraq əlavə edin.
5. Cihazı SmartThings tətbiqində aşağıdakı kimi qeydiyyatdan keçirin:
 - a. Cihazı SmartThings tətbiqinə daxil edin. Cihaz maşın simsiz SmartThings tətbiqinə qoşulmalıdır.
 - b. Qeydiyyat tamamlandıqdan sonra cihaz smartfonunuzda və ya tabletinizdə görünəcək.

QEYD

- Məhsulun müxtəlif dövrlərdə hazırlanması ilə əlaqədar olaraq PROQ adları fərqli ola bilər. Samsung SmartThings, SmartThings, Samsung Connect, Samsung Smart Home və Samsung Smart Connect eyni mənanı ifadə edir.
- Funksiya yeniləmələri nəticəsində məsul proqram interfeysi və təlimat kitabçası ilə üst-üstə düşməyəcək. Faktiki proqram interfeysinə istinad edin.



Əməliyyatlar

Açıq Mənbə Bildirişi

Bu məhsula daxil olan proqram təminatında açıq mənbəli proqram təminatı var. Məhsulun son çətdirilməsindən sonrakı üç il ərzində <http://opensource.samsung.com> vasitəsilə dəstək komandamızla əlaqə saxlayaraq, tam uyğun mənbə kodunu əldə edə bilərsiniz (Lütfən, "Sorgu" menyusundan istifadə edin.)

Tam uyğun mənbə kodunu minimum xərclə CD-ROM kimi fiziki vasitələrlə də əldə edə bilərsiniz.

Aşağıdakı URL http://opensource.samsung.com/opensource/SMART_AT_051/seq/0 bu məhsulla bağlı açıq mənbə lisenziya məlumatına yönləndirir. Təklif bu məlumatı alan hər kəs üçün etibarlıdır.



QEYD

- Wi-Fi aktivləşdirildikdə, enerji istehlakı indikativ məlumatda göstərilən dəyərlə müqayisədə artır.
- Bununla Samsung Electronics bu məhsulda istifadə edilən radioavadanlıq növünün 2014/53/EU direktivinə uyğun olduğunu bəyan edir. Aİ uyğunluq bəyannaməsinin tam mətni ilə bu internet ünvanında tanış ola bilərsiniz: Rəsmi uyğunluq bəyannaməsinə <http://www.samsung.com> saytında tapa bilərsiniz, Support (Dəstək) > Search Product Support (Məhsul üzrə dəstək axtarışı) seçimlərini edin və modelin adını daxil edin.
Radiotezliyin maksimum ötürmə gücü: 2.402 GHz – 2.480 GHz-də 20 dBm.

Texniki qulluq

Səmərəliliyin azalmasının qarşısını almaq və işləmə ömrünü uzatmaq üçün paltaryuyan maşınızı təmiz saxlayın.

ОЧИСТКА БАРАБАНА+ (BARABAN TƏMİZLİYİ+)

Bakteriyaları təmizləmək üçün barabanı təmizləmək məqsədilə bu rejimi mütəmadi olaraq həyata keçirin. Bu rejim suyu 60°C ilə 70°C arasında qızdırır və həmçinin rezin qapı ara qatına yığılmış kirləri də təmizləyir.

1. Paltaryuyan maşını işə salmaq üçün **Yandırılıb-söndürmə** düyməsini basın.
2. **Rejim Seçicini** aktivləşdirərək, **ОЧИСТКА БАРАБАНА+ (BARABAN TƏMİZLİYİ+)** rejimini seçə bilərsiniz.
3. **Başlat/Dayandırdüyməsini** basıb saxlayın.

QEYD

- **ОЧИСТКА БАРАБАНА+ (BARABAN TƏMİZLİYİ+)** üçün suyun temperaturu 70 °C təyin olunub və o dəyişdirilə bilməz.
- Hər 40 yumadan sonra **ОЧИСТКА БАРАБАНА+ (BARABAN TƏMİZLİYİ+)** rejimini həyata keçirmək tövsiyə olunur.
- Ərp toplanmasının qarşısını almaq üçün regional su sərtliyinə uyğun olaraq müvafiq miqdarda yuyucu vasitə əlavə edin və ya yuyucu ilə birlikdə su yumşaldıcı əlavə edin.

ОЧИСТКА БАРАБАНА+ (BARABAN TƏMİZLİYİ+) xatırlatma

Modeldən asılı olaraq **ОЧИСТКА БАРАБАНА+ (BARABAN TƏMİZLİYİ+)** xatırlatma ya simvoldur və ya LED formasındadır.

Nişanlar üçün idarəetmə panelində nişan yanır.

LED-lər üçün LED **ОЧИСТКА БАРАБАНА+ (BARABAN TƏMİZLİYİ+)** yanında və ya idarəetmə panelindəki seçimlər sahəsində yanır.

- Hər 40 yumadan sonra idarəetmə panelinin ekranında **ОЧИСТКА БАРАБАНА+ (BARABAN TƏMİZLİYİ+)** xatırlatması görünür. **ОЧИСТКА БАРАБАНА+(BARABAN TƏMİZLİYİ+)** funksiyasını müntəzəm olaraq yerinə yetirmək məsləhət olunur.
- Bu xatırlatmanın yanıb-söndüyünü ilk dəfə görəndə, ardıcıl 6 yuma üçün onu göz ardı edin. 7^{ci} yumadan etibarən xatırlatma artıq görünür. Bununla belə, ikinci 40^{ci} yuyulmada yenidən görünür.
- Son proses tamamlandıqdan sonra belə "0" mesajı qala bilər.
- "0" itməsə belə, maşın normal işləyir.
- Bu rejimin mütəmadi olaraq təmizlik məqsədi ilə işə salınması məsləhət görülür.

Texniki qulluq

Fövqəladə drenaj

Əgər elektrik enerjisi kəsilsə camaşıruları çıxarmazdan əvvəl barabanı boşaldın.

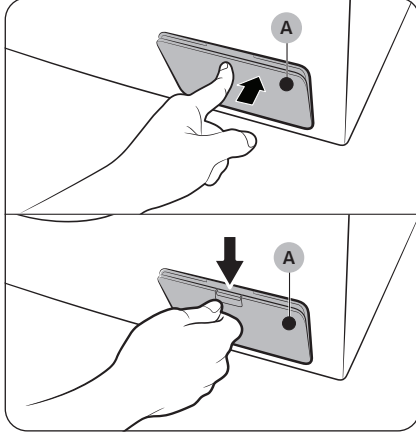

1. Paltaryuyan maşını söndürün və elektrik şəbəkəsindən ayırın.
2. **Filter qapağını (A)** açın.
 - TİP1: Açmaq üçün **filter qapağının (A)** yuxarı hissəsinə yavaşca basın.
 - TİP 2: Açmaq üçün **filter qapağının (A)** kilidinə basın.

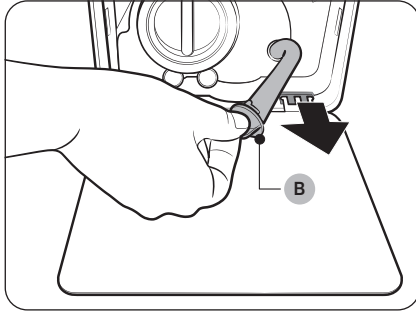

3. Qapağın ətrafına boş böyük konteyner yerləşdirin və **boru qapağını (B)** tutaraq fövqəladə drenaj borusunu konteynerə keçirin.

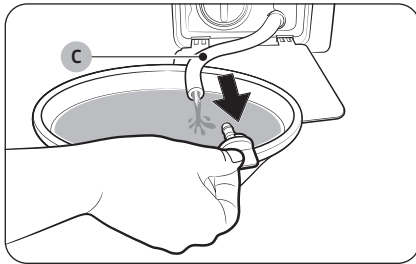

4. Boru qapağını açın və suyun **fövqəladə drenaj borusundan (C)** konteynerə axmasına icazə verin.
5. Tamamlandıqdan sonra borunun qapağını bağlayın və borunu yenidən daxil edin. Sonra filter qapağını bağlayın.

⚠️ QEYD

Barabanda ehtimal olunandan çox su toplana biləcəyi üçün böyük bir qab istifadə edin.

Təmizləmə

Paltaryuyan maşının səthi

Aşındırıcı olmayan məişət təmizləyici vasitəsi ilə yumşaq bir parça istifadə edin. Paltaryuyan maşının üzərinə su çiləməyin.

Metal filter

Su xortumunun metal filterini ildə bir və ya iki dəfə təmizləyin.

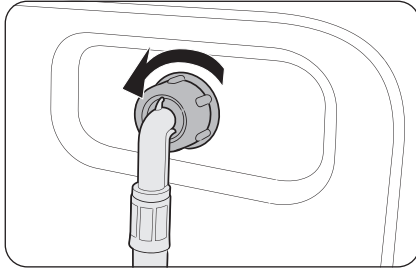

1. Paltaryuyan maşını söndürün və elektrik kabelini şəbəkədən ayırın.
2. Su kranını bağlayın.
3. Paltaryuyan maşının arxasındakı su xortumunu boşaldın və ayırın. Suyun çıxmaması üçün xortumu bir parça ilə bağlayın.

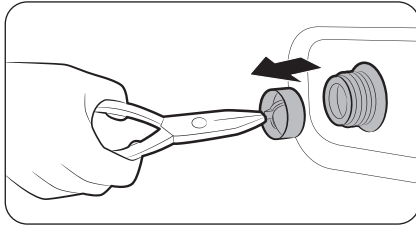

4. Metal filteri suqəbuledici klapandan çıxarmaq üçün kəlbətinlərdən istifadə edin.
5. Metal filteri suya elə dərin bir şəkildə batırın ki, yivli birləşmə yeri suya batsın.
6. Metal filteri kölgədə tam qurudun.
7. Metal filteri suqəbuledici klapanə yenidən daxil edin və su xortumunu ona birləşdirin.
8. Su kranını açın.

QEYD

Tük filteri bloklandırsa, ekranda "4C" məlumat kodu görünür.

Texniki qulluq

Tullantı filteri

Bloklanmanın qarşısını almaq üçün tullantı filterini hər 2 aydan bir təmizləmək tövsiyə olunur. Bloklanmış tullantı filteri qabarcıq effektini azalda bilər.

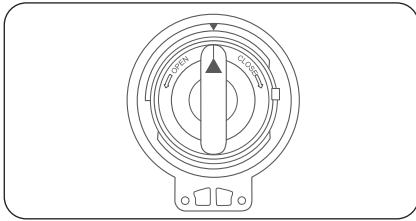
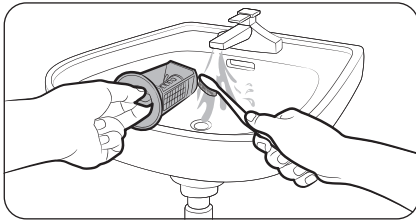
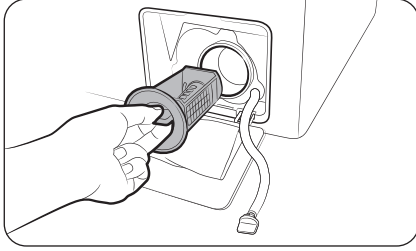

1. Paltaryuyan maşını söndürün və elektrik kabelini şəbəkədən ayırın.
2. Barabanın içində qalan suyu boşaltın. **Fövqəladə drenaj** bölməsinə baxın.
3. **Filter qapağını** açın.
 - TİP 1: Açmaq üçün **filter qapağının** üstünə yavaşca basın.
 - TİP 2: Açmaq üçün **filter qapağının** kilidinə basın.
4. Tullantı filteri qolunu sola çevirin və qalan suyu boşaldın.
5. Tullantı filterini yumşaq fırça vasitəsi ilə təmizləyin. Filterdəki drenaj nasosunun pərinin tıxanmadığından əmin olun.
6. Tullantı filterini yenidən daxil edin və filter düyməsini sağa çevirin.

QEYD

- Bəzi tullantı filterləri uşaqlar tərəfindən qəzaların qarşısını almaq üçün nəzərdə tutulmuş qoruyucu tutacaqla təchiz edilmişdir. Tullantı filterinin təhlükəsizlik qolunu açmaq üçün onu basın və saat yönünün əksinə çevirin. Təhlükəsizlik qolunun yay mexanizmi filteri açmağa kömək edir.
- Tullantı filterinin təhlükəsizlik düyməsini bağlamaq üçün onu saat əqrəbi istiqamətində çevirin. Yay normal olaraq cingiltli səs çıxarır.

QEYD

Tullantı filteri bloklanıbsa, ekranda "5C" məlumat kodu görünür.

⚠ EHTİYATLI OLUN

- Filteri təmizlədikdən sonra filter qolunun düzgün bağlandığından əmin olun. Əks halda, sızmaya səbəb ola bilər.
- Təmizlədikdən sonra filterin düzgün daxil edildiyinə əmin olun. Əks halda, nasazlığa və ya sızmaya səbəb ola bilər.

Yuyucu vasitə siyirməsi

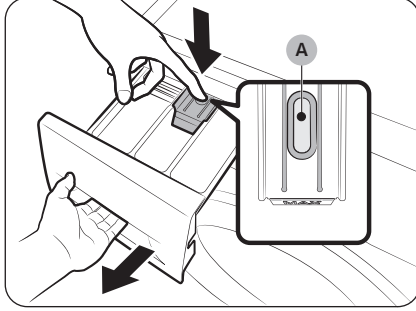

1. Siyirmənin daxili tərəfindəki **dartma tutacağı** (A) tutaraq siyirməni sürüşdürüb açın.
2. Dartma tutacağıni və maye yuyucu vasitə qabını siyirmədən çıxarın.

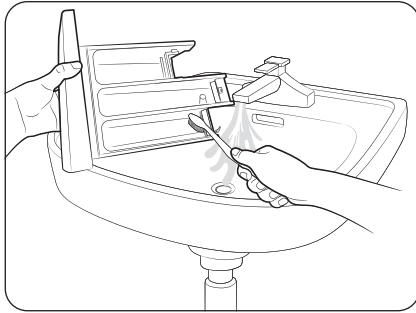

3. Siyirmə komponentlərini axar suyun altında yumşaq bir fırça ilə təmizləyin.

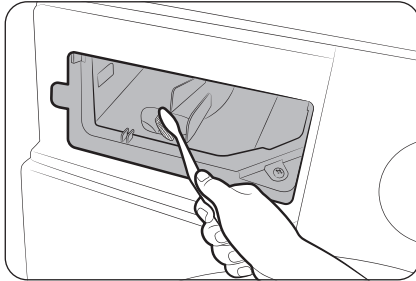

4. Yuyucu vasitə və ərp qalıqlarını siyirmənin yuvasından təmizləmək üçün boşluğa fırça ilə təmizləyin.
5. Dartma tutacağıni və maye yuyucu vasitə qabını siyirməyə daxil edin.
6. Siyirməni bağlamaq üçün içəri itələyin.

QEYD

Qalan artıq yuyucu vasitəni təmizləmək üçün, barabanı boş şəkildə **ПОЛОСКАНИЕ + ОТЖИМ (DURULAMA+SIXMA)** rejimini həyata keçirin.

Texniki qulluq

Donvurmadan sonra bərpa olunma

Paltaryuyan maşın 0 °C-dən aşağı temperaturda dona bilər.

1. Paltaryuyan maşını söndürün və elektrik kabelini şəbəkədən ayırın.
2. Su xortumunu boşaltmaq üçün krana isti su tökün.
3. Su xortumunun ayırın və isti suya qoyun.
4. Barabana isti su tökün və təxminən 10 dəqiqə saxlayın.
5. Su xortumunu su kranına yenidən qoşun.

QEYD

Paltaryuyan maşın hələ də düzgün işləmirsə, düzgün işləyəne qədər yuxarıdakı addımları təkrarlayın.

Uzun müddət istifadə olunmadıqda qulluq

Paltaryuyan maşını uzun müddət istifadəsiz saxlamayın. Bu halda, suyu paltaryuyan maşından boşaldın və elektrik kabelini şəbəkədən ayırın.

1. **Rejim Seçicini** aktivləşdirərək, **ПОЛОСКАНИЕ + ОТЖИМ (DURULAMA+SIXMA)** rejimini seçə bilərsiniz.
2. Barabanı boşaldın, **Başlat/Dayandır** düyməsini basın.
3. Dövrün sonunda su kranını bağlayın və su xortumunu ayırın.
4. Paltaryuyan maşını söndürün və elektrik kabelini şəbəkədən ayırın.
5. Havanın barabanda sirkulyasiya etməsi üçün qapını açın.

Texniki problemlər və onların həlli

Nəzarət edilməli hallar

Paltaryuyan maşınınızda problem yaranarsa, öncə aşağıdakı cədvəli nəzərdən keçirin və təklifləri sınaqdan keçirin.

Problem	Həll yolu
İşləmir.	<ul style="list-style-type: none">• Paltaryuyan maşın cərəyana qoşulmalıdır.• Paltaryuyan maşının qapısı tam bağlanmalıdır.• Su kranları açıq olmalıdır.• Maşını işə salmaq üçün Başlat/Dayandır düyməsinə basın və ya toxunun.• Uşaq Kilidi  aktiv olmadığından əmin olun.• Paltaryuyan maşın su yığılmağa başlamazdan öncə qapının kilidli olduğunu yoxlamaq üçün çıqqıltı səsi eşidilir və sürətlə su boşaldılır.• Elektrik qoruyucusunu yoxlayın və ya qoruyucu avtomatı əvvəlki vəziyyətinə qaytarın.
Su yoxdur və ya kifayət qədər deyil.	<ul style="list-style-type: none">• Su kranını tam açın.• Paltaryuyan maşının qapısı tam bağlanmalıdır.• Su borusu donmuş vəziyyətdə olmamalıdır.• Su borusunun tıxanmadığını və ya tutulmadığını yoxlayın.• Suyun təzyiqi kifayət qədər olmalıdır.• Su şlanqının torşəkilli filtrinini təmiz olduğunu dəqiqləşdirin.
Rejim başa çatdıqdan sonra yuyucu vasitə siyirməsində yuyucu vasitə qalır.	<ul style="list-style-type: none">• Paltaryuyan maşına gələn suyun təzyiqinə nəzarət edin.• Yuyucu vasitənin yuyucu vasitə siyirməsinin ortasına töküldüyündən əmin olun.• Durulama qapağının düzgün yerləşdirildiyini yoxlayın.• Toz halında olan yuyucu vasitə istifadə olunarsa, yuyucu vasitə detektorunu yuxarı mövqedə saxlayın.• Durulama qapağını çıxarın və yuyucu vasitə bölməsini təmizləyin.
Həddindən artıq vibrasiya və səs-küy var.	<ul style="list-style-type: none">• Paltaryuyan maşın sürüşkən olmayan düz və möhkəm səthdə quraşdırılmalıdır. Əgər döşəmə düz deyilsə, paltaryuyan maşının hündürlük səviyyəsini nizamlamaq üçün tarazlayıcı ayaqlardan istifadə edin.• Daşıma boltlarını açib çıxarın.• Paltaryuyan maşın hər hansı bir əşyaya toxunmamalıdır.• Paltarların çəkisi balanslaşdırılmalıdır.• Motor normal işləmə prosesində səs-küy yarada bilər.• Kombinezonlar və ya metal bəzəkləri olan geyimlər yuma prosesində səs-küy yaranmasına səbəb ola bilər. Bu normal haldır.• Qəpik kimi metal əşyalar səs-küy yarada bilər. Yuma prosesi qurtardıqdan sonra bu əşyaları barabandan və ya filter qutusundan götürün.

Texniki problemlər və onların həlli

Problem	Həll yolu
Suyu boşaltmır və/ya sıxmır.	<ul style="list-style-type: none">Drenaj şlanqı drenaj sistemi boyunca düz yerləşməlidir. Su boşaltmada problem yaranarsa, servis mərkəzi ilə əlaqə saxlayın.Tullantı filtri tıxanmamalıdır.Qapını bağlayın və Başlat/Dayandır düyməsinə basın və ya toxunun. Təhlükəsizliyiniz üçün qapı bağlanmayınca paltaryuyan maşının barabanı fırlanmayacaq və ya sıxmayacaq.Drenaj xortumu donmamalı və ya tıxanmamalıdır.Drenaj xortumu tıxanmış drenaj sistemində qoşulmamalıdır.Paltaryuyan maşın kifayət qədər elektrik enerjisi ilə təmin olunmadıqda müvəqqəti olaraq suyu boşaltmaya və ya sıxmaya bilər. Elektrik enerjisi bərpa edildikdən sonra o, normal iş prosesinə qayıdacaq. <p>Paltarlar sıxılmışdır.</p> <ul style="list-style-type: none">Paltarları barabanda bərabər şəkildə tarazlaşdırın.Paltaryuyan maşını düz və sabit səth üzərində yerləşdirin.Paltarları yenidən qruplaşdırın. Hamam xalası və ya cins şalvar kimi paltarların ayrı-ayrılıqda tək yuyulması lazımdırsa, bu halda nəticə qənaətbəxş olmayacaq və "Ub" kodu ekranda görünəcək.
Qapı açılmır.	<ul style="list-style-type: none">Paltaryuyan maşını dayandırmaq üçün Başlat/Dayandır düyməsinə basın və ya toxunun.Qapı kilidləmə mexanizminin dayanması bir neçə dəqiqə çəkə bilər.Paltaryuyan maşın dayandıqdan və ya elektrik enerjisi kəsildikdən 3 dəqiqə sonra qapı açılacaq.Barabandakı bütün su boşalmalıdır.Barabanda su qalarsa, qapı açılmaz. Barabanı boşaldın və qapını əllə açın.Qapı kilidi işığı sönməlidir. Paltaryuyan maşın suyunu boşaldıb qurtardıqdan sonra qapı kilidi işığı sönmür.
Həddindən artıq köpük.	<ul style="list-style-type: none">Təvsiyə edilən münasib yuyucu vasitələrdən istifadə edin.Həddindən artıq köpüyün yaranmasının qarşısını almaq üçün yüksək keyfiyyətli (HE) yuyucu vasitələrdən istifadə edin.Təbii su, az paltar və ya az kirlənmiş paltarlar üçün istifadə olunan yuyucu vasitənin miqdarını azaldın.Yüksək keyfiyyətli olmayan yuyucu vasitələrdən istifadə tövsiyə edilmir.
Əlavə yuyucu vasitə tökmək olmur.	<ul style="list-style-type: none">Qalan yuyucu vasitə və yumşaldıcı normadan artıq olmamalıdır.



Problem	Həll yolu
Dayanır.	<ul style="list-style-type: none">Elektrik kabelini işlək elektrik mənbəyinə qoşun.Elektrik qoruyucusunu yoxlayın və ya qoruyucu avtomatı əvvəlki vəziyyətinə qaytarın.Qapını bağlayın və maşını işə salmaq üçün Başlat/Dayandır düyməsinə basın. Təhlükəsizliyiniz üçün qapı bağlanmayınca paltaryuyan maşının barabanı fırlanmayacaq və ya sıxmayacaq.Paltaryuyan maşın su yığılmağa başlamazdan öncə qapının kilidli olduğunu yoxlamaq üçün çiqqıltı səsi eşidilir və sürətlə su boşaldılır.Rejim müddəti ərzində fasilə və ya islağa qoymaq mümkündür. Bir az gözləyin, paltaryuyan maşın yenidən işləyə bilər.Su kranına birləşən su borusundakı tük filtri tıxanmamalıdır. Tük filterini mütəmadi olaraq təmizləyin.Paltaryuyan maşın kifayət qədər elektrik enerjisi ilə təmin olunmadıqda müvəqqəti olaraq suyu boşaltmaya və ya sıxmaya bilər. Elektrik enerjisi bərpa edildikdən sonra o, normal iş prosesinə qayıdacaq.
Yanlış temperaturlu su ilə dolur.	<ul style="list-style-type: none">Kranları tam açın.Temperatur düzgün seçilməlidir.Su şlanqları düzgün kranlara qoşulmalıdır. Su xətlərini yuyub təmizləyin.Su qızdırıcısı krandan ən azı 120 °F (49 °C) istiliyində su götürməlidir. Eyni zamanda, su qızdırıcısının tutumunu və yenidən işə düşmə müddətini yoxlayın.Boruları çıxarın və tük filterini təmizləyin. Tük filtri tutula bilər.Paltaryuyan maşın su yığan zaman suyun temperaturu dəyişə bilər, buna səbəb isə avtomatik suyun temperaturuna nəzarət funksiyasının gələn suyun temperaturunu yoxlamasıdır. Bu normal haldır.Paltaryuyan maşın su yığarkən və soyuq, yaxud isti su temperaturları seçilərkən su dispenserindən yalnız soyuq və/ya isti suyun keçdiyini hiss edə bilərsiniz. Paltaryuyan maşın suyun temperaturunu müəyyənləşdirdiyinə görə bu, avtomatik suyun temperaturuna nəzarət funksiyasının normal xüsusiyyətidir.
Paltarlar rejim bitdikdən sonra sulu qalır.	<ul style="list-style-type: none">Yüksək və ya Ekstra Yüksək sıxma sürəti seçin.Köpüyün miqdarının azalması üçün yüksək keyfiyyətli (HE) yuyucu vasitələrdən istifadə edin.Paltar çox azdır. Az paltar (bir və ya iki paltar) tarazlıq yaratmadığından tam sıxılmır.Drenaj xortumu tıxanmamalı və ya tutulmamalıdır.



Texniki problemlər və onların həlli

Problem	Həll yolu
Su sızır.	<ul style="list-style-type: none">• Paltaryuyan maşının qapısı tam bağlanmalıdır.• Bütün şlanqlar kip birləşdirilməlidir.• Drenaj xortumunun ucu drenaj sisteminə düzgün daxil edilməli və sabitlənməlidir.• Normadan artıq paltarla yükləməyin.• Həddindən artıq köpüyün yaranmasının qarşısını almaq üçün yüksək keyfiyyətli (HE) yuyucu vasitələrdən istifadə edin.• Qapı və diafraqma arasında nəyinsə ilişib qalmadığını yoxlayın.<ul style="list-style-type: none">- Qapı ilə diafraqma arasında nəşə ilişib qalarsa, bu, diafraqmanın sızmasına və ya zədələnməsinə səbəb ola bilər.
Qoxu gəlir.	<ul style="list-style-type: none">• Artıq köpüklər boşluqlara dolaraq pis qoxunun yaranmasına səbəb ola bilər.• Təmizləmək üçün mütəmadi olaraq təmizləmə rejimlərini işə salın.• Qapının kipləşdirici rezinini (diafraqma) təmizləyin.• Rejim bitdikdən sonra paltaryuyan maşının içəri hissəsini qurulaşdırın.
Köpük görünür (yalnız Bubble modelləri).	<ul style="list-style-type: none">• Normadan artıq paltar köpüyün görünməsinə mane ola bilər.• Çox çirklə paltarlar köpüklənməyə bilər.
Müddəti artmış yuyulma vaxtı	<ul style="list-style-type: none">• Faktiki yuma vaxtı rejim seçildikdən sonra idarəetmə panelində ilkin olaraq göstərilən təxmini vaxtdan fərqli ola bilər.
Paltarlarda ləkələr.	<ul style="list-style-type: none">• Parça yumşaldıcısını birbaşa paltarlarınızın üzərinə tökməyin. Onu birbaşa paltarlara tətbiq etmək ləkələrə (məsələn, yağlı izlər və ya hopmuş kir) səbəb ola bilər ki, onları təmizləmək çətin ola bilər.

- Əgər problem davam edərsə, servis mərkəzləri ilə əlaqə saxlayın.

Məlumat kodları

Paltaryuyan maşın işləmədikdə ekranda məlumat kodu görəcəksiniz. Cədvəli nəzərdən keçirin və təklifləri dəyərləndirin.

Kod	Həll yolu
4C	<p>Su gəlmir.</p> <ul style="list-style-type: none">Su kranları açıq olmalıdır.Su kranları tıxanmamalıdır.Su kranları donmuş vəziyyətdə olmamalıdır.Paltaryuyan maşına gələn suyun təzyiqinə nəzarət edin.Soyuq və isti su kranları düzgün quraşdırılmışdır.Tük filteri tıxana bildiyinə görə təmizlənməlidir."4C" mesajı görüldükdə paltaryuyan maşın suyu 3 dəqiqə ərzində boşaldır. Bu müddət ərzində yandırmaq-söndürmə düyməsi söndürülməlidir.
4C2	<ul style="list-style-type: none">Soyuq su xortumunun soyuq su kranına kip birləşdirildiyini yoxlayın. O, isti su kranına birləşdirilərsə, bir neçə dəfə yuyulduqdan sonra paltarlar korlana bilər.
5C	<p>Suyu boşaltmır.</p> <ul style="list-style-type: none">Drenaj xortumu donmamalı və ya tıxanmamalıdır.Drenaj xortumu birləşmə formasından asılı olaraq düzgün yerləşdirilməlidir.Tullanı filteri tutula bildiyinə görə təmizlənməlidir.Drenaj xortumu drenaj sistemi boyunca düz yerləşməlidir.Bu məlumat kodu ekranda qalarsa, müştəri xidmətləri mərkəzi ilə əlaqə saxlayın.
dC	<p>Paltaryuyan maşının qapısı açıq şəkildə işləməsi.</p> <ul style="list-style-type: none">Paltaryuyan maşının qapısı tam bağlanmalıdır.Paltarların qapı arasında qalmadığına nəzarət edin.
OC	<p>Su daşır.</p> <ul style="list-style-type: none">Sıxdıqdan sonra yenidən başlayın.Bu məlumat kodu ekranda qalarsa, yerli Samsung müştəri xidmətləri mərkəzi ilə əlaqə saxlayın.
LC, LC1	<p>Drenaj xortumunu yoxlayın.</p> <ul style="list-style-type: none">Drenaj xortumunun digər ucu döşəmənin üzərinə düşməməlidir.Drenaj xortumu tıxanmamalıdır.Bu məlumat kodu ekranda qalarsa, müştəri xidmətləri mərkəzi ilə əlaqə saxlayın.

Texniki problemlər və onların həlli

Kod	Həll yolu
3C	<p>İşə salmaq üçün motoru yoxlayın.</p> <ul style="list-style-type: none">• Rejimi yenidən işə salmağa cəhd edin.• Bu məlumat kodu ekranda qalarsa, müştəri xidmətləri mərkəzi ilə əlaqə saxlayın.
UC	<p>Elektron idarəetməni yoxlayın.</p> <ul style="list-style-type: none">• Elektrik enerjisi təminatını yoxlayın.• Bu məlumat kodu ekranda qalarsa, müştəri xidmətləri mərkəzi ilə əlaqə saxlayın.
	<p>Aşağı gərginlikli elektrik enerjisinin aşkarlanması.</p> <ul style="list-style-type: none">• Elektrik kabelinin cərəyana qoşulduğunu yoxlayın.• Bu məlumat kodu ekranda qalarsa, müştəri xidmətləri mərkəzi ilə əlaqə saxlayın.
HC	<p>Yüksək temperaturlu qızdırıcının yoxlanılması.</p> <ul style="list-style-type: none">• Bu məlumat kodu ekranda qalarsa, müştəri xidmətləri mərkəzi ilə əlaqə saxlayın.
1C	<p>Su Səviyyəsi sensoru düzgün işləmir.</p> <ul style="list-style-type: none">• Söndürüb və rejimi yenidən başladın.• Bu məlumat kodu ekranda qalarsa, müştəri xidmətləri mərkəzi ilə əlaqə saxlayın.
AC	<p>Əsas və yardımçı PBA-lar arasındakı əlaqəni yoxlayın.</p> <ul style="list-style-type: none">• Söndürüb və rejimi yenidən başladın.• Bu məlumat kodu ekranda qalarsa, müştəri xidmətləri mərkəzi ilə əlaqə saxlayın.
0	<p>Paltaryuyan maşın sonuncu sıxma funksiyasından sonra avtomatik olaraq sönmür və "0" kodu ekranda qalır.</p> <ul style="list-style-type: none">• Maşın ОЧИСТКА БАРАБАНА+ (BARABAN TƏMİZLİYİ+) rejimi çalışmadan normal işləyir. Lakin bu rejimin təmizlik məqsədi ilə işə salınması məsləhət görülür.
Ub	<p>Paltarlar sıxılmır.</p> <ul style="list-style-type: none">• Paltarları barabanda bərabər şəkildə tarazlaşdırın.• Paltaryuyan maşını düz və sabit səth üzərində yerləşdirin.• Paltarları yenidən qruplaşdırın. Hamam xalət və ya cins şalvar kimi paltarların ayrı-ayrılıqda tək yuyulması lazımdırsa, bu halda nəticə qənaətbəxş olmayacaq və "Ub" kodu ekranda görünəcək.











Əgər istənilən məlumat kodu ekranda qalmaqda davam edərsə, yerli Samsung servis mərkəzi ilə əlaqə saxlayın.

Xüsusiyyətlər

Parçalara qulluq cədvəli

Aşağıdakı nişanlar paltara qulluq addımlarını göstərir. Geyimlərin qulluq etiketlərində qurutma, ağartma, qurutma və ütüləmə və ya lazım olduqda quru təmizləmə üçün nişanlar var. Nişanların istifadəsi yerli və idxal olunan geyim istehsalçıları arasında ardıcılığı təmin edir. Paltanızın ömrünü uzatmaq və yuma problemlərini azaltmaq üçün qulluq etiketi təlimatlarına əməl edin.



Yuma

	95 °C temperaturda normal yuma
	60 °C temperaturda normal yuma
	60 °C temperaturda zərif yuma
	40 °C temperaturda normal yuma
	40 °C temperaturda zərif yuma
	40 °C temperaturda çox zərif yuma.
	30 °C temperaturda normal yuma
	30 °C temperaturda zərif yuma
	30 °C temperaturda çox zərif yuma.
	Əl ilə yuma.
	Yumayın.











QEYD

Yuma vannasındakı rəqəmlər maksimum yuma temperaturunu Selsi dərəcələrində göstərir və onu keçməmək olmaz.

Ağartma

	İstənilən növ ağardıcıdan istifadə oluna bilər.
	Yalnız oksigenli ağardıcı istifadə oluna bilər.
	Ağardıcı vasitə istifadə etməyin.

Qurutma





	Quruducuda qurutma / normal temperatur / maksimum çıxış temperaturu 80 °C.
	Quruducuda qurutma / aşağı temperatur / maksimum çıxış temperaturu 60 °C.
	Barabanda qurutmaq olmaz
	Əl ilə forma verərək ipdə qurutma
	İpdə qurutma
	Əl ilə forma verərək üfüqi qurutma
	Üfüqi qurutma
	Əl ilə forma verərək kölgədə ipdə qurutma
	Kölgədə ipdə qurutma
	Əl ilə forma verərək kölgədə üfüqi qurutma
	Kölgədə üfüqi qurutma

QEYD

- Nöqtələr quruducunun qurutma səviyyəsini göstərir.
- Xətlər qurutma növünü və yerini göstərir.

Xüsusiyyətlər







Ütüləmək



	Maksimum 200 °C temperaturunda ütüləyin.
	Maksimum 150 °C temperaturunda ütüləyin.
	Maksimum 110 °C temperaturunda ütüləyin. Buxarlı ütülərdən istifadə edərkən diqqətli olun (buxarsız işləyin).
	Ütüləməyin.

QEYD

Nöqtələr ütüləmə üçün temperatur diapazonlarını göstərir (tənzimləyici, buxar, səyahət ütüləri və ütüləmə maşınları).

Peşəkar qulluq

	Adi prosesə uyğun olaraq perkloretilen və/və ya karbohidrogenlər ilə (ağır benzinlər) peşəkar quru təmizləmə.
	Zərif rejimdə perkloretilen və/və ya karbohidrogenlər ilə (ağır benzin) peşəkar quru təmizləmə.
	Normal proseslə karbohidrogenlər (ağır benzin) ilə peşəkar quru təmizləmə.
	Yumşaq rejimdə karbohidrogenlər (ağır benzin) ilə peşəkar quru təmizləmə.
	Quru təmizləmə olmaz.
	Peşəkar nəm təmizləmə.
	Zərif peşəkar nəm təmizləmə.

	Çox zərif peşəkar nəm təmizləmə.
	Nəm təmizləmə olmaz.

QEYD

- Dairə içərisindəki hərflər quru və ya nəm (W) təmizləmə üçün istifadə olunan solventləri (P, F) göstərir.
- Ümumiyyətlə, nişan altdakı xətt daha yumşaq rəftarı göstərir (məsələn, az qulluq tələb edən əşyalar üçün zərif yuma rejimi). Qoşa xətt uyğun yumşaq rəftar ilə qulluq səviyyələrini göstərir.

Ətraf mühitin mühafizəsi

- Bu cihaz təkrar emal edilə bilən materiallardan hazırlanmışdır. Əgər siz onu utilizasiya etmək qərarına gəlsəniz, yerli tullantıların utilizasiya qaydalarına əməl edin. Elektrik kabelini kəsin ki, alət enerji mənbəyinə qoşula bilməsin. Heyvanların və kiçik uşaqların cihazın içərisinə ilişib qalmamasının qarşısını almaq üçün qapağı çıxarın.
- Yuyucu vasitə istehsalçısının təlimatlarında tövsiyə olunan miqdarı aşmayın.
- Yalnız lazım olduqda ləkə təmizləyiciləri və ağardıcıları yuma rejimindən əvvəl istifadə edin.
- Yalnız tam dolduqda yumaqla suya və enerjiyə qənaət edə bilərsiniz (dəqiq miqdar istifadə olunan proqramdan asılıdır).

Xüsusiyyətlər cədvəli

"*" Ulduz(lar) variantı modelini bildirir və (0-9) ya (A-Z) arasında dəyişə bilər.

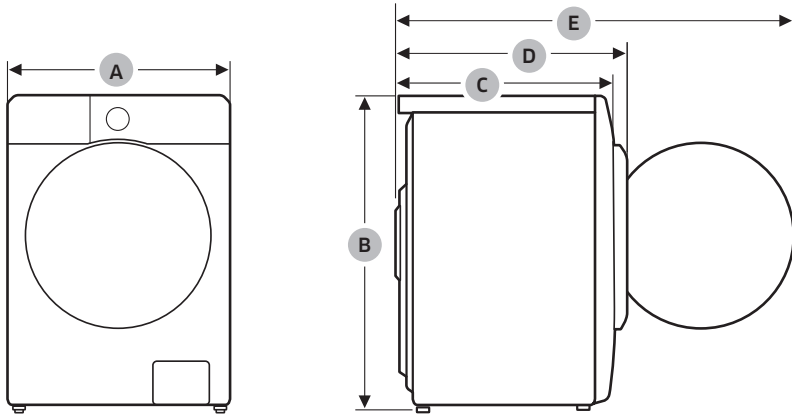

Xüsusiyyətlər

Növ		Ön hissədən yüklənən paltaryuyan maşın	
Model adı		WW9*DG5*****	
Ölçülər	A (En)	600 mm	
	B (Hündürlük)	850 mm	
	C (Dərinlik)	595 mm	
	D	625 mm	
	E	1070 mm	
Su təzyiqi		50-800 kPa	
Xalis çəki		65,0 kq	
Maksimum yük götürmə qabiliyyəti	Yuma və sıxma	9,0 kq	
Enerji sərfiyyatı	Yuyulması və isitməsi	AC 220-240 V / 50 Hz	1900-2300 Vt
Fırılma sayları		1400 RPM	

QEYD

- Keyfiyyətin yaxşılaşdırılması məqsədilə cihazın dizaynı və spesifikasiyaları xəbərdarlıq olunmadan dəyişdirilə bilər.
- Ölçmə üsulundan asılı olaraq burada göstərilən ölçülər faktiki ölçülərdən bir qədər fərqlənə bilər.

Təxmini məlumat (Aİ 2019/2023-ə əsasən)

Model	Rejimler	Həcm (kq)	Proqram Müddəti (SS:DD)	Enerji Sərfiyyatı (kVt/tsikl)	Su Sərfiyyatı (l/tsikl)	Maksimum Temperatur (°C)	Qalıq Rütubət Dəyəri (%)	Fırlanma Sürəti (dövr/dəq)	
WW9*DG5*****	ECO 40-60 (Eko 40-60)	9,0	3:48	0,553	75,0	29	53,9	1400	
		4,5	2:54	0,302	43,0	26	53,9	1400	
		2,5	2:44	0,198	33,5	23	53,9	1400	
		ХЛОПОК (РАМБИQ) 20°C	9,0	3:19	0,357	117,0	20	53,0	1400
		ХЛОПОК (РАМБИQ) 60°C	9,0	2:25	1,504	134,0	55	53,0	1400
		ХЛОПОК (РАМБИQ) 60°C + Körpüklü Suda Yuma	9,0	2:55	2,099	134,0	60	53,0	1400
		СИНТЕТИКА (СИНТЕТИК) 40°C	4,0	2:59	0,819	61,4	40	33,0	1200
	БЫСТРАЯ СТИРКА 15' Холодный (15' TEZ YUMA Soyuq)	2,0	0:15	0,015	43,0	15	105,0	800	

- Burada Eco 40-60 (Eko 40-60) proqramı və yuma-qurutma rejimlərindən başqa digər proqramlar üçün göstərilən dəyərlər yalnız təxmini xarakter daşıyır.
- Burada göstərilən vaxt göstəriciləri faktiki göstəricilərdən fərqlənə bilər. Bu fərq suyun təzyiqi/ sərtliyi/temperaturu, yuyulan paltarın növü/ miqdarı/ çirklilik səviyyəsi, istifadə olunan yuyucu vasitənin tipi/miqdarı, elektrik təchizatı və seçilmiş əlavə funksiyaların təsiri ilə əlaqədardır.

SUAL VƏ YA QEYDLƏRİNİZ VAR?

ÖLKƏ	ZƏNG EDİN	VƏ YA BİZİ ONLAYN ZİYARƏT EDİN
RUSSIA	8-800-555-55-55	www.samsung.com/ru/support
BELARUS	810-800-500-55-500	www.samsung.com/ru/support
GEORGIA	0-800-555-555	www.samsung.com/az/support/ge
ARMENIA	0-800-05-555	www.samsung.com/ru/support
AZERBAIJAN	0-88-555-55-55	www.samsung.com/az/support
UZBEKISTAN	1336	www.samsung.com/uz_uz/support www.samsung.com/uz_ru/support
KAZAKHSTAN	8-10-800-500-55-500 (GSM: 7799)	www.samsung.com/kz_kz/support www.samsung.com/kz_ru/support
KYRGYZSTAN	GSM: 9977	
TAJIKISTAN	GSM: 7779	
MONGOLIA	1800-25-55	www.samsung.com/mn/support