

RU
KZ

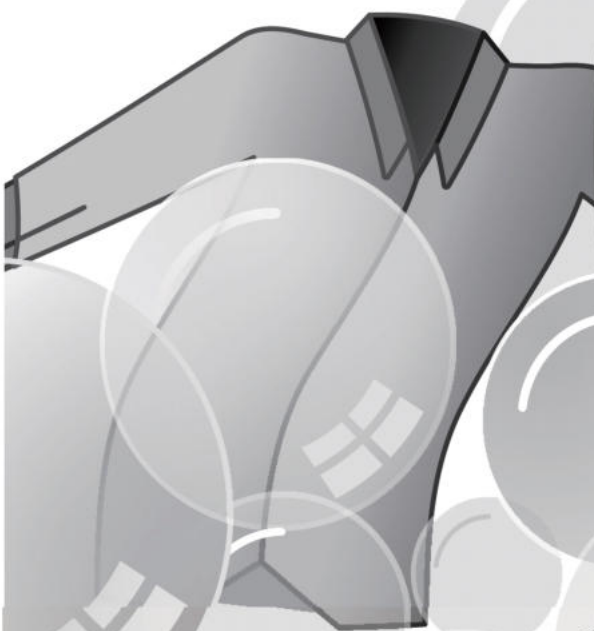

C33D4 474MBBW-07

CANDY

Благодарим вас за покупку стирально-сушильной машины Candy.

Пожалуйста, внимательно прочтите эти инструкции перед использованием данного прибора. Инструкции содержат важную информацию, которая поможет вам максимально эффективно использовать прибор и обеспечить его безопасную и правильную установку, эксплуатацию и техническое обслуживание.

Храните данное руководство в удобном месте, чтобы вы всегда могли обратиться к нему для безопасного и правильного использования прибора.

Если вы продаете прибор, отдаете его или оставляете при переезде, обязательно передайте это руководство новому владельцу, чтобы он мог ознакомиться с прибором и предупреждениями по технике безопасности.

Условные обозначения



Предупреждение - Важная информация по технике безопасности



Общая информация и советы



Экологическая информация

Утилизация



Помогите защитить окружающую среду и здоровье человека. Поместите упаковку в соответствующие контейнеры для переработки. Помогите переработать отходы электрических и электронных приборов. Не выбрасывайте приборы, помеченные этим символом, вместе с бытовыми отходами. Верните изделие на местное предприятие по переработке отходов или обратитесь в муниципальную службу.



ПРЕДУПРЕЖДЕНИЕ!

Риск получения травмы или удушья!

Отключите прибор от сети. Отрежьте сетевой кабель и утилизируйте его. Снимите дверную защелку, чтобы дети и домашние животные не могли закрыться в приборе.



ПРЕДУПРЕЖДЕНИЕ!

Прибор не должен получать питание через внешнее коммутационное устройство, например, таймер, или подключаться к цепи, которая регулярно включается и выключается коммунальной службой.

1- Информация по технике безопасности.....	4
2- Описание устройства.....	8
3- Панель управления.....	9
4- Программы.....	13
5- Потребление.....	14
6- Ежедневное использование.....	15
7- Экологически ответственное использование.....	20
8- Уход и чистка.....	21
9- Устранение неисправностей.....	24
10- Установка.....	28
11- Технические характеристики.....	32
12- Служба поддержки клиентов.....	34

Перед первым включением прибора ознакомьтесь со следующими рекомендациями по технике безопасности:



ПРЕДУПРЕЖДЕНИЕ!

Перед первым использованием

- ▶ Убедитесь, что нет повреждений, полученных при транспортировке.
- ▶ Убедитесь, что все транспортировочные болты удалены.
- ▶ Снимите всю упаковку и храните её в недоступном для детей месте.
- ▶ Перемещайте прибор всегда вдвоём, так как он тяжёлый.

Ежедневное использование

- ▶ Данным прибором могут пользоваться дети в возрасте от 8 лет и старше, а также лица с ограниченными физическими, сенсорными или умственными способностями или с недостатком опыта и знаний, если они находятся под присмотром или проинструктированы относительно безопасного использования прибора и понимают связанные с этим опасности.
- ▶ Не допускайте детей младше 3 лет к прибору, если они не находятся под постоянным присмотром.
- ▶ Детям не разрешается играть с прибором.
- ▶ Не позволяйте детям и домашним животным приближаться к прибору, когда дверца открыта.
- ▶ Храните моющие средства в недоступном для детей месте.
- ▶ Застегните молнии, закрепите распушенные нитки и позаботьтесь о мелких вещах, чтобы белье не запуталось. При необходимости используйте подходящий мешок или сетку для стирки.
- ▶ Не прикасайтесь к прибору мокрыми или влажными руками или ногами.
- ▶ Не накрывайте и не укрывайте прибор во время работы или после неё, чтобы влага могла испариться.
- ▶ Не ставьте на прибор тяжёлые предметы, источники тепла или влаги.
- ▶ Не используйте и не храните легковоспламеняющиеся моющие средства, спреи, химические чистящие средства или горючий газ в непосредственной близости от прибора.
- ▶ Не стирайте в машине одежду, обработанную растворителями, предварительно не высушив её на воздухе.



ПРЕДУПРЕЖДЕНИЕ!

Ежедневное использование

- ▶ Не вынимайте и не вставляйте вилку в присутствии горючего газа.
- ▶ Не стирайте в горячей воде поролон или губчатые материалы.
- ▶ Не стирайте белье, загрязненное мукой.
- ▶ Не открывайте лоток для моющего средства во время цикла стирки.
- ▶ Не прикасайтесь к дверце во время стирки, она становится горячей.
- ▶ Не открывайте дверь, если уровень воды явно выше иллюминатора.
- ▶ Не открывайте дверь силой. Дверь оснащена самоблокирующимся устройством и откроется вскоре после окончания стирки.
- ▶ Выключайте прибор после каждой программы стирки и перед выполнением любого планового обслуживания, а также отключайте прибор от электросети для экономии электроэнергии и в целях безопасности.
- ▶ При отключении прибора от сети держитесь за вилку, а не за кабель.
- ▶ Убедитесь, что помещение сухое и хорошо проветривается. Температура окружающей среды должна быть от 5 °C до 35 °C.
- ▶ Не закрывайте вентиляционные отверстия в основании ковром или подобным предметом.
- ▶ Следите за тем, чтобы вокруг прибора не было пыли и ворсинок.
- ▶ Перед использованием убедитесь, что внутри прибора находится только белье и нет домашних животных или детей.
- ▶ Только сухие текстильные изделия, выстиранные в воде.
- ▶ Не допускайте превышения номинальной нагрузки.
- ▶ Выньте из карманов все предметы, такие как зажигалки и спички.
- ▶ Используйте кондиционеры для белья или аналогичные средства, указанные на упаковке производителя.
- ▶ Обратите внимание, что последняя часть цикла сушки выполняется без подогрева (цикл охлаждения), чтобы обеспечить сохранность оставшейся одежды при температуре, которая не повредит.
- ▶ Не оставляйте прибор без присмотра во время работы. Если предполагается длительное отсутствие, цикл сушки следует прервать, выключив прибор и отсоединив его от сети.
- ▶ Не выключайте прибор, пока не завершится цикл сушки, за исключением случаев, когда все вещи будут быстро извлечены и разложены для остывания.

**ПРЕДУПРЕЖДЕНИЕ!****Ежедневное использование**

- ▶ Не сушите в машине следующие предметы:
 - ▶ Не стиранные вещи.
 - ▶ Предметы, загрязненные легковоспламеняющимися веществами, такими как растительное масло, ацетон, спирт, бензин, керосин, пятновыводители, скипидар, воски, средства для удаления воска или другие химикаты. Пары могут вызвать пожар или взрыв. Такие предметы всегда следует сначала стирать вручную в горячей воде с дополнительным количеством моющего средства, а затем сушить на открытом воздухе перед сушкой в приборе.
 - ▶ Изделия, содержащие наполнитель или подкладку (например, подушки, куртки), поскольку наполнитель может выпасть наружу, что может привести к возгоранию в приборе.
 - ▶ Изделия, содержащие большую долю резины, вспененной резины (латексной пены) или резиноподобные материалы, такие как шапочки для душа, водонепроницаемые текстильные изделия, прорезиненные изделия и предметы одежды, а также подушки с наполнителем из вспененной резины.
- ▶ Выключайте прибор после каждой программы сушки для экономии электроэнергии и безопасности.

Техническое обслуживание/очистка

- ▶ Следите за тем, чтобы дети находились под присмотром, если они проводят очистку и техническое обслуживание прибора.
- ▶ Перед выполнением любого планового технического обслуживания отключите прибор от электросети.
- ▶ Содержите нижнюю часть люка в чистоте и открывайте дверцу и лоток для моющего средства, если прибор не используется, чтобы предотвратить появление запахов.
- ▶ Не используйте для чистки прибора водяную струю или пар.
- ▶ Замену повреждённого шнура питания должен производить только производитель, его сервисный агент или лица с аналогичной квалификацией, чтобы избежать возникновения опасности.
- ▶ Не пытайтесь ремонтировать прибор самостоятельно. В случае необходимости ремонта обратитесь в нашу службу поддержки клиентов.

Установка

- ▶ Обеспечьте место, позволяющее полностью открыть дверцу. Не устанавливайте прибор за запирающейся дверью, раздвижной дверью или дверью с петлями на противоположной стороне дверцы прибора, так как это ограничивает полное открытие дверцы прибора.
- ▶ Прибор следует размещать в хорошо проветриваемом месте. Обеспечьте место, позволяющее полностью открывать дверцу.
- ▶ Никогда не устанавливайте прибор на открытом воздухе во влажном месте или в местах, подверженных протечкам воды, например, под раковиной или около неё. В случае утечки воды отключите электропитание и дайте прибору высохнуть естественным путём.
- ▶ Устанавливайте и используйте прибор только в местах с температурой выше 5 °С.
- ▶ Не ставьте прибор прямо на ковер или близко к стене или мебели.
- ▶ Не подвергайте прибор воздействию мороза, высокой температуры или прямых солнечных лучей, а также не ставьте прибор вблизи источников тепла (например, печей, обогревателей).
- ▶ Убедитесь, что электрическая информация на табличке с техническими данными соответствует источнику питания. Если это не так, обратитесь к электрику.
- ▶ Не используйте многоконтактные адаптеры и удлинители.
- ▶ Убедитесь, что используется только поставляемый электрический кабель и комплект шлангов.
- ▶ Следите за тем, чтобы не повредить электрический кабель и вилку. В случае повреждения обратитесь к электрику за заменой.
- ▶ Используйте отдельную розетку с заземлением для подключения к источнику питания, к которой будет легко получить доступ после установки. Прибор должен быть заземлён.
- ▶ Убедитесь, что соединения шлангов прочны и в них нет протечек.

Предполагаемое использование

Данный прибор предназначен только для стирки и сушки белья, пригодного для машинной стирки. Всегда следуйте инструкциям, указанным на этикетке одежды. Машина предназначена исключительно для бытового использования внутри дома. Она не предназначена для коммерческого или промышленного использования. Изменения или модификации машины не допускаются. Непредусмотренное использование может привести к опасностям и аннулированию всех гарантийных претензий.

i Примечание:

Иллюстрации в следующих главах могут отличаться от вашей модели из-за технических изменений и различных моделей.

2.1 Изображение устройства

Передняя часть (рис. 2-1):

Задняя часть (рис. 2-2):

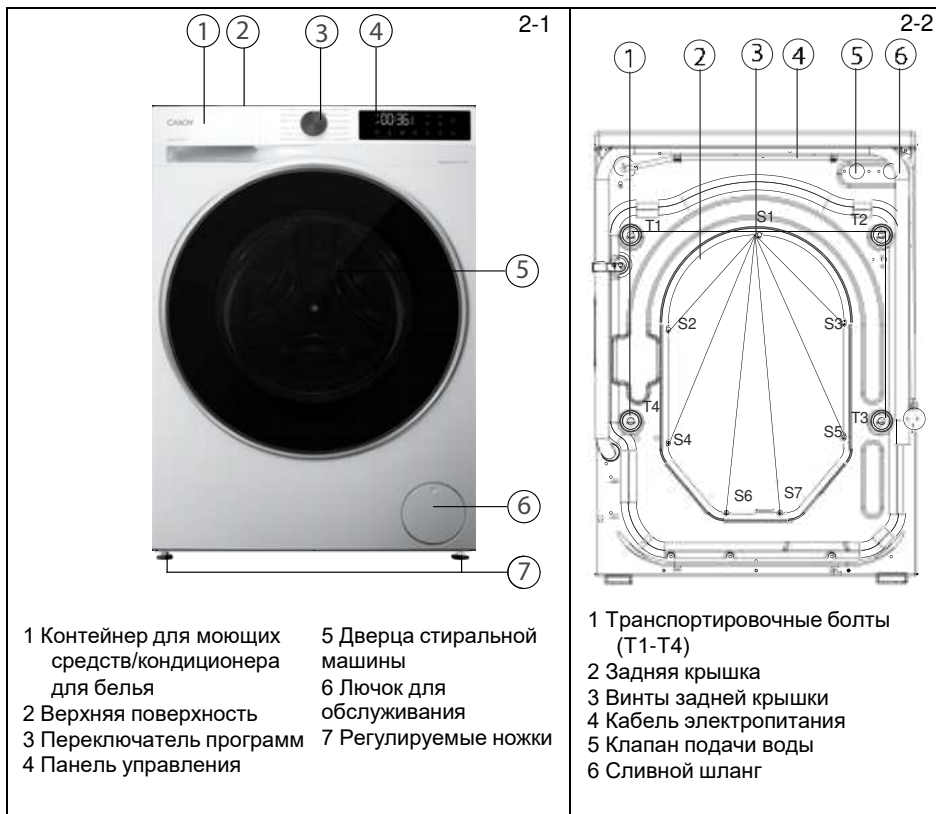

2.2 Дополнительные принадлежности

Проверьте дополнительные принадлежности и литературу в соответствии с этим списком (рис. 2-3):



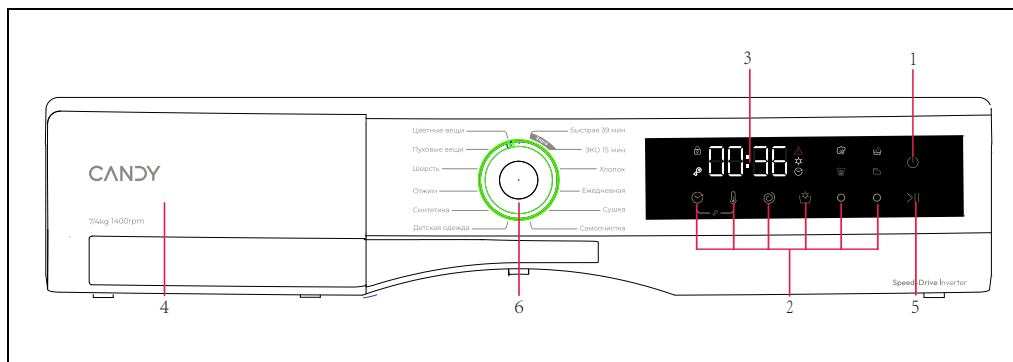

1 Кнопка «Питание»

2 Функциональные кнопки

3 Дисплей

4 Лоток для моющих средств/кондиционера

5 Кнопка «Пуск/Пауза»

6 Переключатель программ



Примечание: Звуковой сигнал

В следующих случаях раздаётся звуковой сигнал:

- ▶ при нажатии на кнопку
- ▶ в случае возникновения неисправностей
- ▶ по окончании программы

При необходимости звуковой сигнал можно отключить; см. раздел «ЕЖЕДНЕВНОЕ ИСПОЛЬЗОВАНИЕ».

3-2



3.1 Кнопка «Питание»

Нажмите кнопку «Питание» и удерживайте её в течение 3 секунд, чтобы включить машину. Нажмите кнопку «Питание» и удерживайте её в течение 3 секунд, чтобы выключить машину (рис. 3-2).

3-3



3.2 Переключатель программ

При повороте ручки (рис. 3-3) на экране появится одна из возможных программ и её настройки по умолчанию.

3-4



3.3 Дисплей

На дисплее (рис. 3-4) отображается следующая информация:

- ▶ Время до окончания стирки
- ▶ Время до начала отложенного старта
- ▶ Информация о сигналах оповещения и оперативная информация
- ▶ Информация об окончании / паузе

3.4. Контейнер для моющих средств

Контейнер для моющих средств имеет составные части (Рис. 3-5):

- 1: Отсек для порошка или жидкого средства для стирки.
- 2: Отсек для кондиционера для белья.
- 3: Фиксатор: нажмите на него, чтобы извлечь контейнер.
- 4: Дополнительный отсек.*

* - не используется на данной модели.

Рекомендации по выбору моющих средств для стирки при различных температурах стирки смотрите в разделе по выбору моющего средства.

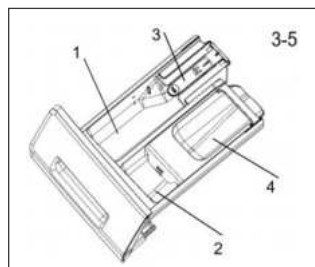

3.5. Функциональные кнопки

Функциональные кнопки (Рис. 3-6) активируют дополнительные опции в выбранной программе перед запуском программы. Отображаются соответствующие параметры. При выключении устройства или установке новой программы все опции отключаются.

Если кнопка имеет несколько опций, нужную опцию можно выбрать, последовательно нажимая на кнопку.

Если при нажатии кнопка тусклая, функция не выбирается, если яркая, функция выбирается.

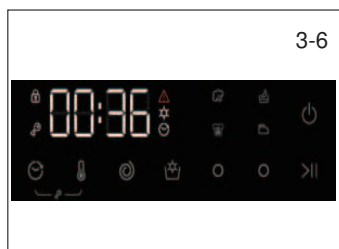

Примечание: Заводские настройки

Чтобы максимально использовать функции каждой программы, Candy имеет чётко определённые настройки по умолчанию. Если нет особых требований, рекомендуется использовать настройки по умолчанию.

3.5.1. Функциональная кнопка «Температура»

Нажмите данную кнопку (Рис. 3-7), чтобы изменить температуру стирки в программе. Если отображается значение «--», вода нагреваться не будет.



3.5.2. Функциональная кнопка «Отжим»

Нажмите данную кнопку (Рис. 3-8), чтобы изменить скорость отжима в программе. Если отображается значение «0», отжим белья не будет производиться.





Внимание: Жидкое моющее средство

При использовании жидкого моющего средства не рекомендуется активировать отложенный старт.

3-9



3.5.3 Кнопка "Сушка"

Нажмите эту кнопку (рис. 3-9), чтобы изменить или отменить выбор уровня сушки программы в соответствии с потребностями. DL-1 :Нажмите кнопку "Сушка", на дисплее отобразится dL-1, это означает, что одежду можно будет легко разгладить после сушки. DL-2 :Нажмите кнопку "Сушка", на дисплее отобразится dL-2, это означает, что одежду можно носить сразу после сушки. DL-3 :Нажмите кнопку "Сушка", на дисплее отобразится dL-3, это значит, что одежду можно хранить сразу после сушки. При последовательном нажатии кнопки можно установить время сушки на 30, 60, 90, 120, 150 минут, при этом загорается значок сушки. Если отображается время выполнения программы, то функция сушки отключена, значок сушки не горит.

3-10



3.5.4 Кнопка "Отложенный старт"

Нажмите эту кнопку (рис. 3-10), чтобы запустить программу стирки с задержкой. Вращением переключателя программ выберите время. Задержку времени начала программы стирки можно увеличить с шагом в 30 минут от 0,5 до 24 часов. Например, время 6:30 на дисплее означает, что программный цикл начнётся через 6 часов 30 минут. Нажмите кнопку "Пуск/ Пауза", чтобы активировать отложенный старт. Не применяется к программе "Отжим".

3-11



3.6 Кнопка "Пуск/Пауза"

Лёгким нажатием этой кнопки (рис. 3-11) можно запустить или прервать текущую программу.

3-12



3.7 Блокировка от детей

Зажмите кнопки «Отложенный старт» и «Температура» (рис.3-12) одновременно на 3 секунды, чтобы заблокировать все элементы панели от активации. Для разблокировки снова зажмите две кнопки.

3-13



Когда блокировка от детей активирована - загорается индикатор (рис. 3-13).

Во время работы машины данная функция необязательна.



3.9 Пар и Интенсивная стирка

- Выберите функцию “Пар” и “Интенсивная стирка” , нажав кнопку  после выбора функции загорится индикатор.

- **Пар** 

Если выбрана функция обработки паром «Пар», то изменится значение температуры текущей программы.

Вы можете выбрать эту функцию если она вам необходима.

Функция доступна не на всех программах стирки.

- **Интенсивная стирка** 

Функция “Интенсивная стирка” увеличивает время стирки. Она подходит для стирки более грязной одежды.

Эта функция доступна не на всех программах



3.10 Лёгкая глажка и Ночная стирка

- Выберите функцию “Лёгкая глажка ” и “Ночной режим” , нажав кнопку , после выбора функции загорится значок.

- **Лёгкая глажка** 

Данная опция позволяет стиральной машине периодически

вращать барабан после последнего отжима, чтобы встряхнуть белье, предотвратить появление плесени и неприятного запаха, уменьшить складки и разгладить их после развешивания.

Максимальное время стирки - 12 часов.

- **Ночной режим** 

Функция “Ночной режим“ подходит для стирки одежды в ночное время .

Во время работы программы все запросы машины, за исключением аварийных сигналов, отменяются. При использовании функции «Ночная стирка» максимальная скорость отжима уменьшается.

0 - Опционально, / - Нет

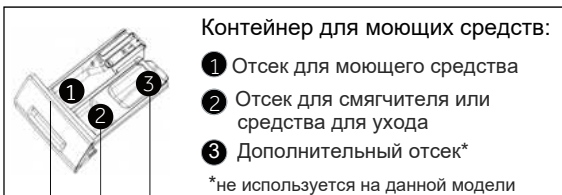

Программа	Макс.загрузка		Температура °С 1)		1	2	3	Заданная скорость отжима в оборотах в минуту	Функция								
			выбираемый диапазон	Заданная температура					Отложенный старт	Температура.	Скорость	Сушка	Пар	Интенсивная стирка	Легкая глажка	Ночная стирка	
	Стирка кг	Сушка кг															4)
Цветные вещи	7.0	2.0	*до 60	30	°	°	/	1000	°	°	°	°	°	°	°	°	°
Пуховые вещи	2.0	/	*до40	30	°	°	/	800	°	°	°	/	/	/	°	°	
Шерсть	2.0	/	*до 40	*	°	°	/	800	°	°	°	/	/	/	/	/	/
Отжим	7.0	4.0	/	/	/	/	/	1000	/	/	°	°	/	/	°	°	
Синтетика	7.0	2.0	*до 60	30	°	°	/	1000	°	°	°	°	°	°	°	°	°
Детская одежда	4.0	3.0	*до 90	40	°	°	/	1000	°	°	°	°	°	°	°	°	°
Быстрая 39 мин	1.0	1.0	*до 40	30	°	°	/	1000	°	°	°	°	/	/	°	°	
ЭКО 15 мин. 2)	1.0	1.0	*до 40	*	°	°	/	1000	°	°	°	°	/	/	°	°	
Хлопок	7.0	4.0	*до 90	30	°	°	/	1000	°	°	°	°	°	°	°	°	°
Ежедневная	4.0	2.0	*до 60	30	°	°	/	1000	°	°	°	°	°	°	°	°	°
Сушка	/	4.0	/	/	/	/	/	/	/	/	/	°	/	/	/	/	/
Самоочистка	/	/	*/ 90	90	/	/	/	/	/	°	/	/	/	/	/	/	/

*: Вода не нагревается.

1) Выбирайте температуру стирки 90°С только в соответствии с особыми гигиеническими требованиями.

2) Уменьшите количество моющего средства, так как продолжительность программы невелика.

3) Не допускайте химической реакции с моющим средством.

4) Относящийся к сушке белья.

Дизайн и технические характеристики могут быть изменены без предварительного уведомления в целях повышения качества.

Указанные значения потребления могут соответственно отличаться от местных условий.

Параметр		Программа			
		Хлопок			Синтетика
Температура в °C		40 °C	60 °C	60 °C	40 °C
Максимальная загрузка в кг	Стирка	-	-	7	-
	Сушка	-	-	4	-
Энергия	Стирка, отжим и сушка	-	-	6.3	-
в кВт·ч	Только для стирки и отжима	-	-	0.65	-
Вода	Стирка, отжим и сушка	-	-	120	-
в л	Только для стирки и отжима	-	-	48	-
Время в ч:мин	Стирка и сушка	-	-	12:30	-
Эффективность центробежной сушки в %		-	-	50	-

* Стандартная программа по маркировке энергии в соответствии с 2010/30 ЕС:

с настройкой максимальной скорости.

Стирка: Выберите , выберите температуру 60 и максимальную скорость, нажмите кнопку «Пуск» Сушка: Выберите , часто нажимая кнопку в течении 5 сек, затем отобразится нажмите кнопку «Пуск».

Стандартные программы для стирки хлопка при температуре подходят для стирки обычно загрязненного хлопчатобумажного белья. Это наиболее эффективные программы с точки зрения комбинированного расхода энергии и воды для стирки хлопчатобумажного белья. Температура используемой воды может отличаться от заявленной в цикле.

Примечание: Автоматическое взвешивание

Прибор оснащён функцией распознавания загрузки. При низкой загрузке в некоторых программах автоматически уменьшаются потребление энергии, воды и время стирки. На дисплее отображается AUTO.

РАСХОД МОЮЩИХ СРЕДСТВ							
вес одежды	количество	стиральный порошок	Концентрация ПАВ >=15%	Концентрация ПАВ >=25%	Концентрация ПАВ >=45%	Концентрация ПАВ >=50%	25g/l
/	<4	12g	12ml	5ml	3ml	1/3 Pcs	X
<1.5kg	4~8	20g	20ml	8ml	5ml	0.5 Pcs	X
2kg	8~12	25g	25ml	15ml	8ml	1 Pcs	1
4kg	12~16	40g	40ml	25ml	12ml	1.5 Pcs	1
6kg	16~24	50g	50ml	30ml	16ml	2 Pcs	2
8kg	24~32	60g	60ml	36ml	20ml	2.5 Pcs	2
10kg	32~40	68g	68ml	40ml	22ml	3 Pcs	3
≥12kg	40~48	75g	75ml	45ml	28ml	3.5 Pcs	3

Пожалуйста, следуйте этой инструкции. Избыточное количество моющего средства может привести к вытеканию пены

6.1. Источник электропитания

Подключите стиральную машину к источнику электропитания (220-240 В~/50 Гц; Рис. 6-1). Также обратитесь к разделу «УСТАНОВКА».

6.2. Подключение к водопроводу

- ▶ Перед подключением проверьте чистоту патрубка подвода воды.
- ▶ Откройте кран (Рис. 6-2).

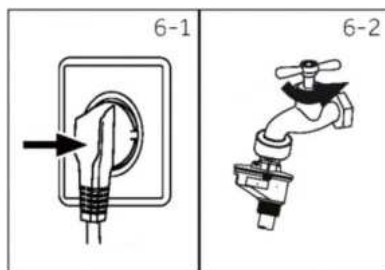
**Примечание: Герметичность**

Перед эксплуатацией откройте кран и проверьте, нет ли протечек в соединениях между краном и впускным шлангом.

6.3. Подготовка белья

- ▶ Отсортируйте вещи в соответствии с тканью (хлопок, синтетика, шерсть или шёлк и т.д.) и степенью загрязнения (Рис. 6-3). Обратите внимание на указания по уходу и стирке на этикетках.
- ▶ Разделите белую одежду и цветную. Сначала постирайте цветные ткани вручную, чтобы проверить, не линяют ли они.
- ▶ Выньте все из карманов (ключи, монеты и т.д.) и снимите твёрдые декоративные предметы (например, броши).
- ▶ Неоверложенную одежду, одежду, требующую деликатной стирки, тонкие тканые материалы, например, тонкие занавески, нужно поместить в пакет для стирки (лучше постирать вручную или отдать в химчистку).
- ▶ Застегните молнии, липучки и крючки, убедитесь, что пуговицы плотно пришиты.
- ▶ Положите деликатные вещи, такие как неоверложенная одежда, деликатное нижнее бельё и мелкие предметы, такие как носки, пояса, бюстгалтеры и т.д., в мешок для стирки.
- ▶ Разверните большие вещи, такие как простыни, покрывала и т.д.
- ▶ Выверните джинсы и вещи с принтом, декором или яркого цвета, постирайте отдельно.

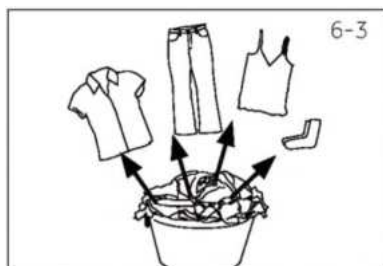
**Внимание: Специальные советы по сушке**

- ▶ Сортируйте одежду по типу ткани (хлопок, синтетика и т. д.), желаемой степени сухости и одинаковой остаточной влажности. Следуйте инструкциям на этикетке белья и сушите только вещи, пригодные для машинной сушки.
- ▶ Перед сушкой отожмите белье на максимальной скорости отжима.
- ▶ Не превышайте максимальную загрузку.
- ▶ Очень большие вещи имеют тенденцию закручиваться. Если белье недостаточно сухое, распределите белье и снова высушите его с помощью программы Сушка.
- ▶ Особенно деликатные ткани, которые могут легко сесть или потерять форму, а также, например, шелковые чулки, нижнее бельё и т. д. не следует сушить в этой машине. Положите деликатные вещи в мешок для белья и не пересушивайте их.
- ▶ Джерси и трикотаж не следует сушить во избежание усадки.

Указания по уходу

Стирка					
	Стирка до 95 °С, стандартный цикл		Стирка до 60 °С, стандартный цикл		Стирка до 60 °С, деликатный цикл
	Стирка до 40 °С, стандартный цикл		Стирка до 40 °С, деликатный цикл		Стирка до 40 °С, очень деликатный цикл
	Стирка до 30 °С, стандартный цикл		Стирка до 30 °С, деликатный цикл		Стирка до 30 °С, очень деликатный цикл
	Ручная стирка, макс. 40 °С		Не стирать		
Отбеливание					
	Допускается любой отбеливатель		Только кислородный отбеливатель (без содержания хлора)		Не отбеливать
Сушка					
	Сушка в барабане, без нагрева		Сушка в барабане при малой температуре		Не сушить в барабане
	Сушить на веревке		Сушить в разложенном виде		
Глажка					
	Гладить при максимальной температуре до 200 °С		Гладить при средней температуре до 150 °С		Гладить при низкой температуре до 110 °С; без пара (глажка с отпариванием может привести к неустранимому повреждению)
	Не гладить				
Профессиональный уход за тканью					
	Химчистка с использованием тетрахлорэтилена		Химчистка с использованием углеводородов		Не подвергать химчистке
	Профессиональная влажная чистка		Не подвергать профессиональной влажной чистке		

6.4 Загрузка стиральной машины

- ▶ Загружайте белье по частям.
- ▶ Не допускайте перегрузки. Обратите внимание, что для различных программ указаны различные значения максимальной загрузки. Правило для определения максимальной загрузки: между бельём и верхом барабана должен оставаться промежуток не менее 15 см.
- ▶ Осторожно закройте дверцу. Убедитесь, что белье не оказалось зажатым. Зажатое бельё может привести к повреждению манжеты люка, что не является гарантийным случаем.

**Осторожно!**

Нетекстильные материалы, а также мелкие, незакрепленные или имеющие острые края предметы могут привести к сбоям в работе и повреждению одежды и стиральной машины.

6.5 Выбор моющего средства

- ▶ Эффективность стирки определяется качеством используемого моющего средства.
- ▶ Используйте только моющие средства, разрешенные для машинной стирки.
- ▶ При необходимости используйте специальные моющие средства, например, для синтетических и шерстяных тканей.
- ▶ Всегда помните о рекомендациях производителя моющего средства.
- ▶ Не используйте сухие чистящие средства, такие как трихлорэтилен и аналогичные средства.

Выберите лучшее моющее средство

Программа	Вид моющего средства				
	Для универсальной стирки	Для стирки цветного белья	Для деликатной стирки	Для специальной стирки	Смягчающее средство
Хлопок	L/P	L/P	-	-	L/P
Синтетика	-	L/P	-	-	L/P
Цветные вещи	L	L/P	-	-	L/P
Пуховые вещи	-	-	L	L/P	O
Детская одежда	-	-	L/P	L/P	L/P
Отжим	-	-	-	-	-
Самоочистка	-	-	-	L/P	-
Шерсть	-	-	L/P	L/P	L/P
Сушка	-	-	-	-	-
ЭКО 15 мин	L	L	-	-	L/P
Быстрая 39 мин	L/P	L	-	-	L/P
Ежедневная	L/P	L/P	-	-	L/P

L = гель-/жидкое моющее средство P = порошковое моющее средство O = Недоступно -
 = Не рекомендуется При использовании жидкого моющего средства не рекомендуется активировать функцию «отложенный старт».

Рекомендуем использовать:

- ▶ Стиральный порошок: 20°C до 90°C* (лучшее применение: 40-60°C)
- ▶ Порошок для цветных вещей: 20°C до 60°C (лучшее применение: 30-60°C)

*Выбирайте температуру стирки 90 °C только в соответствии с особыми гигиеническими требованиями.

*Если вы выбираете температуру воды 60°C или выше, мы рекомендуем вам использовать меньшее количество моющего средства. Пожалуйста, используйте специальное дезинфицирующее средство, которое подходит для хлопчатобумажной или синтетической ткани.

* Лучше использовать стиральный порошок с меньшим количеством пены или без неё.

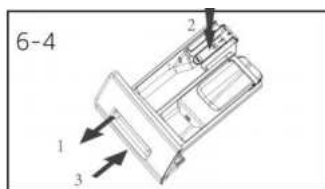

6.6 Добавление моющего средства

1. Выдвиньте контейнер для моющих средств.
2. Поместите моющие средства в соответствующие отсеки (рис. 6-4).
3. Осторожно задвиньте контейнер.

i Примечание:

- ▶ Перед следующим циклом стирки удалите остатки моющего средства из контейнера для моющих средств.
- ▶ Не используйте слишком много моющего средства или кондиционера.
- ▶ Следуйте инструкциям на упаковке моющего средства.
- ▶ Добавляйте моющее средство непосредственно перед началом цикла стирки.
- ▶ Концентрированное жидкое моющее средство следует разбавить перед добавлением в отсек.
- ▶ Лучше всего использовать жидкое моющее средство с помощью шарика-дозатора, который закладывается вместе с бельём в стиральную машину.
- ▶ Не используйте жидкое моющее средство, если выбрана функция «Отложенный старт».
- ▶ Внимательно выберите настройки программы в соответствии с символами по уходу на всех ярлыках белья и в соответствии с таблицей программ.



6.7 Включение прибора

Нажмите кнопку «Питание», чтобы включить машину. Нажмите кнопку «Питание» и удерживайте её в течение 3 секунд, чтобы выключить машину (рис. 6-5).



6.8 Выбор программы

Для достижения максимального результата стирки выберите программу, соответствующую степени загрязнения и типу белья. Поверните ручку (рис. 6-6), чтобы выбрать нужную программу.

i Примечание: Удаление запахов

Перед первым использованием рекомендуется запустить программу «Самоочистка» без загрузки с небольшим количеством моющего средства в отсеке для моющих средств или специального средства для очистки машины, чтобы удалить возможные загрязнения.

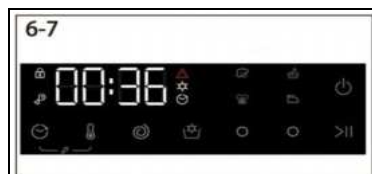

6.9 Добавление специальных опций

Выберите необходимые опции и настройки (рис. 6-7); см. раздел "Панель управления" и "Программы".

6.10 Запуск программы стирки

Нажмите кнопку «Пуск/Пауза» (рис. 6-8) для запуска программы. Прибор начнёт работать с заданными настройкам. Внесение изменений возможно только после отмены программы.



6.11 Прерывание/отмена программы стирки

Чтобы прервать выполняющуюся программу, плавно нажмите кнопку «Пуск/Пауза». Чтобы возобновить работу, коснитесь её ещё раз. Отмена запущенной программы и всех её индивидуальных настроек:

1. Коснитесь кнопки «Пуск/Пауза», чтобы прервать выполнение программы.
2. Выберите программу «Отжим», а затем выберите «Без отжима» («0»), чтобы слить воду.
3. Поверните ручку для выбора новой программы и запустите её.



Примечание: Блокировка дверцы

► В целях безопасности дверца частично блокируется во время стирки. Открыть дверцу можно только в конце программы или после правильной отмены программы (см. описание выше).

► В случае высокого уровня воды, высокой температуры воды и во время отжима открыть дверцу невозможно; на дисплее отображается Loc1.

6.12 После стирки

1. В конце программного цикла на дисплее отображается End.
2. Прибор выключается автоматически.
3. Извлеките белье как можно скорее, чтобы облегчить глажку и предотвратить образование складок.
4. Отключите подачу воды.
5. Отключите шнур питания.
6. Откройте дверцу, чтобы предотвратить накопление влаги и образование запахов. Оставьте её открытой за несколько минут до начала программы или по её окончании.



Примечание: Режим ожидания / энергосбережения

Включенный прибор перейдёт в режим ожидания, если он не будет активирован в течение 2 минут перед началом программы или по её окончании. Дисплей выключится. Это позволяет экономить энергию.

6.13 Включение или отключение звукового сигнала

При необходимости звуковой сигнал можно отключить.

1. Включите прибор.
2. Выберите программу «Самоочистка».
3. Нажмите две кнопки «» одновременно и удерживайте их около 3 секунд. На экране появится «BEEP OFF», и звуковой сигнал будет отключён. Для включения звукового сигнала зажмите эти две кнопки одновременно ещё раз, после чего на дисплее появится «BEEP on».



Экологически ответственное использование

Стирка

- ▶ Для наиболее эффективного использования электроэнергии, воды, средства для стирки и времени следует учитывать рекомендуемый максимальный объем загрузки.
- ▶ Не перегружайте (над бельём должно оставаться расстояние на ширину ладони).
- ▶ Для слабозагрязненного белья выбирайте программу «ЭКО 15 мин».
- ▶ Применяйте точные дозировки каждого средства для стирки.
- ▶ Выбирайте самую низкую достаточную температуру стирки - современные средства для стирки эффективно очищают при температуре ниже 60°C.
- ▶ Повышайте настройки по умолчанию только при сильном загрязнении.
- ▶ Выбирайте максимальную скорость отжима, если используется бытовая сушилка.

Сушка

- ▶ Максимальный объем загрузки – 4 кг.
- ▶ Расправьте белье перед запуском программы сушки.
- ▶ Не используйте кондиционер для белья при стирке, так как в режиме сушки белье станет пушистым и мягким.

8.1. Очистка контейнера для моющих средств

Всегда следите за тем, чтобы не осталось остатков средства для стирки.

Регулярно чистите контейнер (Рис. 8-1):

1. Выдвиньте контейнер до упора.
2. Нажмите фиксирующую кнопку и извлеките контейнер.
3. Промойте водой и вставьте обратно в устройство.

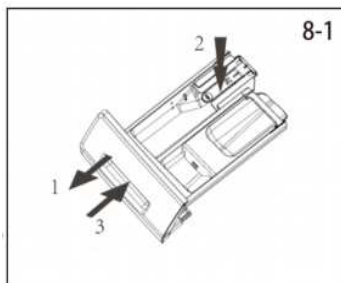
**8.2. Очистка стиральной машины**

- ▶ Отключайте машину от сети во время чистки и технического обслуживания.
- ▶ Используйте мягкую ткань с мыльным раствором для очистки корпуса машины (Рис. 8-2) и резиновых деталей.
- ▶ Не используйте органические химикаты или агрессивные растворители.

**8.3. Кран подачи воды и фильтр крана подачи воды**

Чтобы предотвратить засорение твёрдыми веществами, такими как известь, регулярно чистите фильтр впускного клапана.

- ▶ Выньте кабель питания из розетки и отключите подачу воды.
- ▶ Открутите шланг подачи воды сзади устройства (Рис. 8-4) и на кране.
- ▶ Промойте фильтры водой и очистите их щёткой (Рис. 8-3).
- ▶ Вставьте фильтр и установите шланг подачи воды.

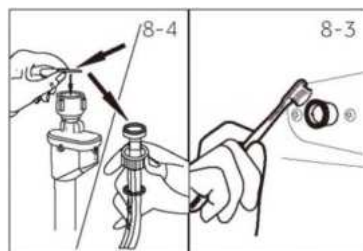
**8.4. Очистка барабана**

- ▶ Извлеките из барабана случайно попавшие в него металлические предметы, такие как булавки, монеты и т.д., поскольку они вызывают появление ржавчины и повреждение барабана.
- ▶ Для удаления пятен ржавчины используйте средство, не содержащее хлоридов. Соблюдайте указания производителя чистящего средства.
- ▶ Не используйте для чистки твёрдые предметы или металлическую мочалку.
- ▶ После чистки откройте дверцу, вытрите полотенцем пятна и пену вокруг уплотнения и поддерживайте чистоту внутри и снаружи уплотнения. (Рис. 8-5)

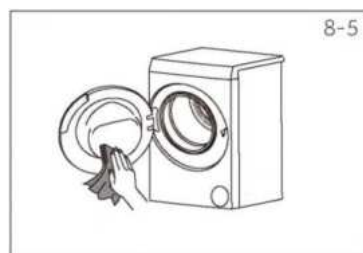
**Примечание: Чистка барабана**

В целях регулярного технического обслуживания мы рекомендуем раз в три месяца запускать программу «Самоочистка» без загрузки, чтобы удалять возможные загрязнения. Добавьте небольшое количество средства для стирки в отсек для средств для стирки или используйте специальное средство для чистки машины.

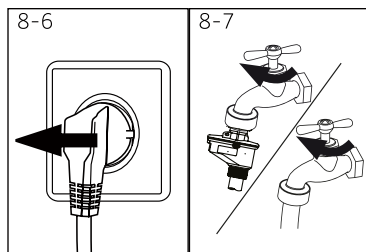

8.5 Уход в периоды длительного простоя

Если машина не используется в течение длительного времени:

1. Выньте штепсельную вилку из розетки (Рис. 8-6).
2. Перекройте подачу воды (Рис. 8-7).
3. Откройте дверцу машины, чтобы предотвратить образование влаги и запахов. Оставляйте дверцу открытой, пока стирально-сушильная машина не используется.

Перед следующим использованием тщательно проверьте шнур электропитания, подачу воды и сливной шланг. Убедитесь в правильности установки всех элементов и отсутствии протечек.

i Примечание: Очистка барабана

После неиспользования в течение длительного времени рекомендуется запустить программу «Самоочистка» без загрузки машинки бельём с добавлением небольшого количества моющего средства в отсек 1, или со специальным очистителем для удаления возможных повреждающих веществ.

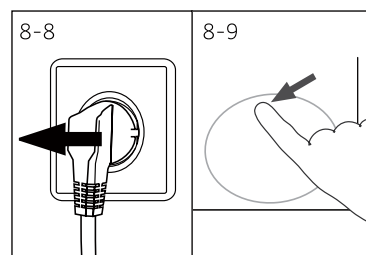

8.6 Фильтр сливного насоса

Очищайте фильтр насоса раз в месяц и проверяйте фильтр в случае, если машина:

- ▶ не сливает воду;
- ▶ не отжимает;
- ▶ издает необычный шум во время работы.



ВНИМАНИЕ!

Опасность ожога! Вода в фильтре сливного насоса может быть очень горячей! Прежде чем выполнить какое-либо действие, убедитесь, что вода остыла.

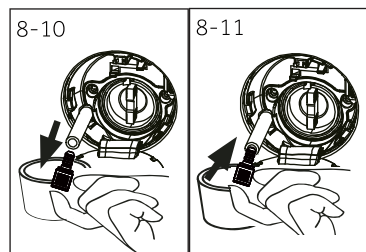

1. Выключите стирально-сушильную машину и выньте штепсельную вилку из розетки (Рис. 8-8).
2. Откройте лючок для обслуживания. (Рис. 8-9).
3. Подставьте плоскую емкость для слива воды (Рис. 8-10). Количество воды может быть значительным!
4. Вытяните сливной шланг и держите его конец над емкостью (Рис. 8-10).
5. Выньте заглушку из сливного шланга (Рис. 8-10).
6. После полного слива закройте сливной шланг (Рис. 8-11) и вставьте его обратно в посадочное место.
7. Открутите фильтр насоса в направлении против часовой стрелки и извлеките его (Рис. 8-12).
8. Удалите мелкие частички и грязь (Рис. 8-13).

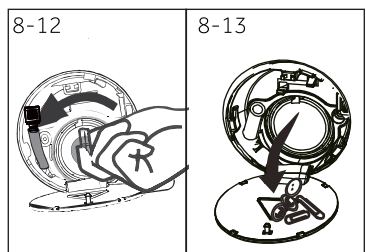

9. Тщательно очистите фильтр насоса, например, проточной водой (Рис. 8-14).
10. Установите его на место (Рис. 8-15).
11. Закройте сервисную крышку.

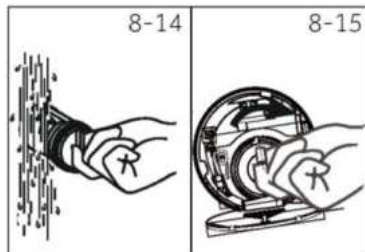

ВНИМАНИЕ!

- ▶ Прокладка фильтра насоса должна быть чистой и неповреждённой. Если крышка плохо зажата, может вытекать вода.
- ▶ Фильтр должен быть на своём месте, иначе это может привести к протечке.

Транспортирование и хранение

Перевозить и хранить продукт необходимо в заводской упаковке, согласно указанным на ней манипуляционным знакам.

При погрузке, разгрузке и транспортировке соблюдайте осторожность.

Транспорт и места хранения должны обеспечивать защиту продукта от атмосферных осадков и механических повреждений.

Многие из возникающих проблем можно решить самостоятельно, даже не обладая специальными знаниями. В случае возникновения проблемы, перед обращением в сервисную службу проверьте все возможные варианты и следуйте приведённым ниже инструкциям. См. раздел «Служба поддержки клиентов».



ВНИМАНИЕ!

- ▶ Перед обслуживанием отключите прибор и вытащите сетевую вилку из розетки.
- ▶ Обслуживание электрооборудования должен проводить только квалифицированный специалист, поскольку неправильный ремонт может привести к значительным повреждениям.
- ▶ Во избежание опасности повреждённый кабель питания подлежит замене только производителем, его сервисным агентом или специалистами с аналогичной квалификацией.

9.1 Информационные коды

Следующие коды отображаются только для информации и касаются цикла стирки. Никаких действий не требуется.

Код	Сообщение
0:51	Оставшееся время стирки составит 51 минуту.
6:30	Программа начнётся через 6 часов и 30 минут
Auto	Автоматическое определение загрузки.
End	Цикл стирки завершён. Прибор отключится автоматически.
Loct	Дверца закрыта из-за высокого уровня воды, высокой температуры воды или режима отжима.
beep off	Звуковой сигнал отключён.
beep on	Звуковой сигнал активирован.

9.2 Поиск неисправностей по коду дисплея

Проблема	Причина	Решение
Clr FLtr	<ul style="list-style-type: none"> • Ошибка слива, вода не сливается полностью в течение 6 минут 	<ul style="list-style-type: none"> • Очистите фильтр насоса. • Проверьте подключение сливного шланга.
E2	<ul style="list-style-type: none"> • Ошибка блокировки. 	<ul style="list-style-type: none"> • Закройте дверь надлежащим образом.
E4	<ul style="list-style-type: none"> • Уровень воды не достигается в течение 8 минут. • В сливном шланге возник эффект сифона. • Ошибка превышения уровня воды. 	<ul style="list-style-type: none"> • Убедитесь, что кран полностью открыт и давление воды нормальное. • Проверьте подключение сливного шланга. • Обратитесь в службу технической поддержки.
E8		
E5	<ul style="list-style-type: none"> • Ошибка слива воды. Вода не сливается полностью в течение 1 минуты. 	<ul style="list-style-type: none"> • Очистите фильтр насоса. • Проверьте подключение сливного шланга.

Ошибка	Причина	Решение
F3	• Ошибка датчика температуры.	• Обратитесь в службу послепродажного обслуживания.
F4	• Ошибка нагрева.	• Обратитесь в службу послепродажного обслуживания..
F7	• Ошибка работы двигателя.	• Обратитесь в службу послепродажного обслуживания.
F9	• Ошибка датчика температуры сушки.	• Обратитесь в службу послепродажного обслуживания.
FR	• Ошибка датчика уровня воды.	• Обратитесь в службу послепродажного обслуживания..
FC1 or FC2	• Ошибка неправильного подсоединения.	• Обратитесь в службу послепродажного обслуживания.
Fd	• Неисправность нагревательного элемента сушки	• Обратитесь в службу послепродажного обслуживания.
FE	• Неисправность двигателя.	• Обратитесь в службу послепродажного обслуживания.
E12	Уровень воды для сушки слишком высок	• Обратитесь в службу послепродажного обслуживания.
Eb	• Предупреждение о застревании одежды	• Приостановите работу, откройте дверцу и снова положите белье перед повторным запуском.

9.3 Устранение неполадок без отображения кода

Проблема	Причина	Решение
Машина не работает.	<ul style="list-style-type: none"> • Программа еще не запущена. • Дверца закрыта неправильно. • Машина не включена. • Сбой питания. • Активирована блокировка от детей. 	<ul style="list-style-type: none"> • Проверьте программу и запустите ее. • Правильно закройте дверцу. • Включите машину. • Проверьте подачу питания. • Отключите блокировку от детей.
Машина не заполняется водой	<ul style="list-style-type: none"> • Нет воды. • Входной шланг перегнут. • Фильтр входного шланга засорен. • Давление воды менее 0,03 МПа. • Дверца закрыта неправильно. • Сбой подачи воды. 	<ul style="list-style-type: none"> • Проверьте водопроводный кран. • Проверьте подающий шланг. • Разблокируйте фильтр подающего шланга. • Проверьте давление воды. • Плотно закройте дверцу. • Обеспечьте подачу воды.
Машина сливает воду во время наполнения.	<ul style="list-style-type: none"> • Высота сливного шланга менее 80 см. • Конец сливного шланга может опуститься в воду. 	<ul style="list-style-type: none"> • Убедитесь, что сливной шланг установлен правильно. • Убедитесь, что сливной шланг не находится в воде.
Машина не сливает воду	<ul style="list-style-type: none"> • Засорен сливной шланг. • Засорен фильтр насоса. • Конец сливного шланга находится более чем на 100 см выше уровня пола. 	<ul style="list-style-type: none"> • Отсоедините сливной шланг. • Очистите фильтр насоса. • Убедитесь, что сливной шланг установлен правильно.

Проблема	Причина	Решение
Сильная вибрация во время отжима	<ul style="list-style-type: none"> • Не все транспортировочные болты были сняты. • Неустойчивое положение машины. • Неправильная загрузка машины. 	<ul style="list-style-type: none"> • Снимите все транспортировочные болты. • Убедитесь в твердом основании и ровном положении. • Проверьте вес груза и балансировку.
Машина выключается до завершения цикла стирки.	<ul style="list-style-type: none"> • Сбой подачи воды или электричества. 	<ul style="list-style-type: none"> • Проверьте подачу электроэнергии и воды.
Работа останавливается на некоторое время.	<ul style="list-style-type: none"> • Устройство отображает код ошибки. • Проблема из-за схемы нагрузки. • Программа выполняет цикл замачивания. 	<ul style="list-style-type: none"> • Рассмотрим коды отображения. • Уменьшите или отрегулируйте нагрузку. • Отмените программу и перезапустите.
Избыточная пена вытекает из барабана и/или отсека для моющего средства.	<ul style="list-style-type: none"> • Моющее средство не подходит. • Чрезмерное использование моющего средства. 	<ul style="list-style-type: none"> • Ознакомьтесь с рекомендациями по использованию моющих средств. • Уменьшите количество моющего средства.
Автоматическая регулировка времени стирки.	<ul style="list-style-type: none"> • Продолжительность программы стирки будет скорректирована. 	<ul style="list-style-type: none"> • Это нормально и не влияет на функциональность.
Функция отжима не работает	<ul style="list-style-type: none"> • Белье загружено неравномерно. 	<ul style="list-style-type: none"> • Проверьте загрузку машины и количество белья и снова запустите программу отжима.
Неудовлетворительный результат стирки.	<ul style="list-style-type: none"> • Степень загрязнения не соответствует выбранной программе. • Количество стирального порошка было недостаточным. • Была превышена максимальная загрузка. • Белье было неравномерно загружено в барабан. 	<ul style="list-style-type: none"> • Выберите другую программу. • Выберите моющее средство в зависимости от степени загрязнения и в соответствии со спецификациями производителя. • Уменьшите загрузку. • Расправьте белье.
На белье остались остатки стирального порошка.	<ul style="list-style-type: none"> • Нерастворимые частицы моющего средства могут оставаться на белье в виде белых пятен. 	<ul style="list-style-type: none"> • Выполните дополнительное полоскание. • Попробуйте почистить точки на сухом белье. • Выберите другое моющее средство.
На белье имеются серые пятна.	<ul style="list-style-type: none"> • Остаются из-за жиров, таких как масла, кремы или мази. 	<ul style="list-style-type: none"> • Предварительно обработайте белье специальным чистящим средством.



Внимание: Образование пены

Если во время отжима, будет обнаружено слишком много пены, двигатель остановится, а сливной насос включится на 90 секунд. Если пена не будет удалена за три попытки, стирка завершится без отжима.

Если сообщения об ошибках появятся снова даже после принятия мер, выключите прибор, отсоедините его от источника питания и обратитесь в службу поддержки клиентов.

9.4 В случае отключения электроэнергии

Текущая программа и ее настройки будут сохранены. После восстановления подачи электроэнергии работа будет возобновлена. При отключении питания открытие дверцы программы стирки будет механически заблокировано. При извлечении белья уровень воды не должен быть виден в стеклянном окошке дверцы. - Опасность ожогов! Необходимо снизить уровень воды, как описано в разделе «Фильтр насоса». Потяните рычаг (А) под сервисной заслонкой (рис. 9-1) до тех пор, пока дверца не откроется с лёгким щелчком. После этого установите все детали на место.

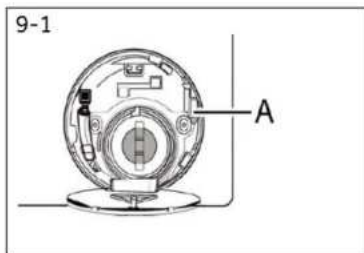

Когда стиральная машина находится в безопасном состоянии (уровень воды ниже окна на определенном расстоянии, температура барабана ниже 55 °С, внутренний барабан не вращается), может произойти разблокировка дверцы машины.

10.1 Подготовка

- ▶ Извлеките прибор из упаковки.
- ▶ Снимите все упаковочные материалы, включая защитную плёнку с корпуса и пенопластового основания, храните их в недоступном для детей месте. При вскрытии упаковки на пластиковом пакете и стекле двери могут остаться капли воды. Это нормальное явление, является результатом испытаний на заводе-изготовителе.



Внимание: Утилизация упаковки

Храните все упаковочные материалы в недоступном для детей месте и утилизируйте их экологически чистым способом.

10.2 ДОПОЛНИТЕЛЬНО: Установка шумоподавляющих губок (при наличии)

1. При открытии термоусадочной упаковки вы найдете четыре шумоподавляющие губки. Они используются для снижения уровня шума (рис. 10-1).
 2. Выньте шумоподавляющие губки и снимите двустороннюю клейкую защитную плёнку; приклейте снизу шумоподавляющие губки под корпусом стирально-сушильной машины, как показано на рисунке 3.
- (две более длинные губки в положении 1 и 3, две более короткие губки в положении 2 и 4).



Обратите внимание.

Шумоподавляющие губки устанавливаются по вашему желанию для снижения уровня шума и не являются обязательными для установки.

10.3 Демонтируйте транспортировочные болты

Транспортировочные болты предназначены для крепления антивибрационных компонентов внутри прибора во время транспортировки, чтобы предотвратить повреждение внутренней части.

1. Снимите заднюю крышку (рис. 10-3).
2. Открутите все 4 болта с задней стороны и выньте пластиковые прокладки (A) с внутренней стороны машины (рис. 10-4).

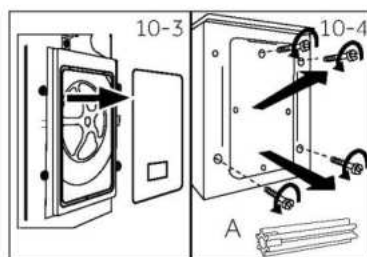



Внимание: Храните в надёжном месте

Храните все элементы защиты при транспортировке в надёжном месте для последующего использования. Куда бы ни перемещался прибор, сначала установите защитные элементы на место.

10.4 Перемещение прибора

Если машину необходимо переместить в отдаленное место, установите на место транспортировочные болты, снятые перед установкой, чтобы предотвратить повреждение. Сборка выполняется в обратном порядке.

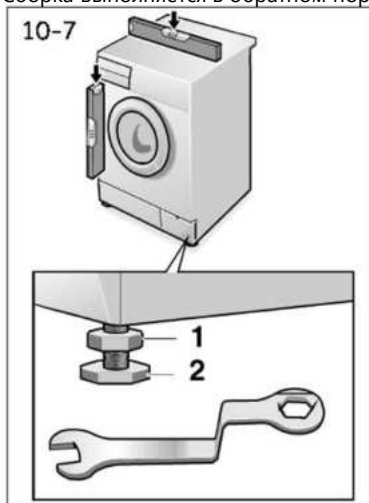

10.5 Выравнивание прибора

Отрегулируйте все ножки (рис. 10-7) для достижения абсолютно ровного положения. Это сведет к минимуму вибрации и, следовательно, шум во время использования. Это также уменьшит износ. Мы рекомендуем использовать спиртовой уровень для регулировки. Пол должен быть максимально устойчивым и ровным

- 1 . Ослабьте контргайку (1) с помощью гаечного ключа. (размер ключа 16мм).
2. Отрегулируйте высоту, поворачивая ножку (2).
3. Затяните контргайку (1) на корпусе.

10.6 Подключение слива воды

Закрепите сливной шланг надлежащим образом на трубе. Шланг должен достигать в одной точке высоты от 80 до 100 см над нижней линией прибора! По возможности всегда держите сливной шланг прикреплённым к зажиму на задней стороне прибора.



ПРЕДУПРЕЖДЕНИЕ!

- ▶ Для подключения используйте только прилагаемый комплект шлангов.
- ▶ Никогда не используйте повторно старые комплекты шлангов!
- ▶ Подключайте только к холодной воде.
- ▶ Перед подключением проверьте, чистая ли вода.

Возможны следующие соединения:

10.6.1 Сливной шланг к раковине

- ▶ Подвесьте сливной шланг с помощью U-образной опоры к краю раковины соответствующего размера (рис. 10-8).
- ▶ Надёжно защитите U-образную опору от соскальзывания.

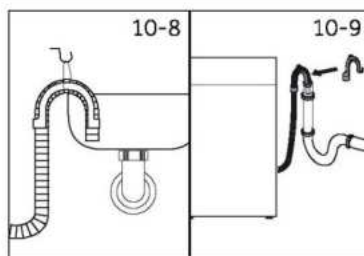

10.6.2 Подключение сливного шланга к сточной воде

- ▶ Внутренний диаметр сточной трубы с вентиляционным отверстием должен составлять не менее 40 мм.
- ▶ Подсоедините сливной шланг к канализационной трубе на 80-100 мм.
- ▶ Установите U-образную опору и надёжно закрепите её (рис. 10-9).

10.6.3 Соединение сливного шланга с раковиной

- ▶ Соединение должно находиться выше сифона.
- ▶ Соединение с краном обычно закрывается прокладкой (A). Ее необходимо снять, чтобы предотвратить любую неисправность (рис. 10-10).
- ▶ Закрепите сливной шланг хомутом.

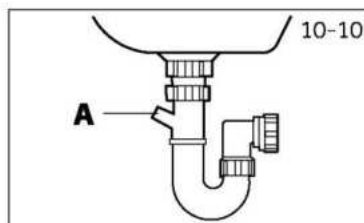

Осторожно!

- ▶ Сливной шланг не должен быть погружен в воду, он должен быть надёжно закреплён и не пропускать воду. Если сливной шланг расположен на земле или если высота трубы составляет менее 80 см, стиральная машина будет непрерывно сливать воду во время наполнения (автослив).
- ▶ Сливной шланг не следует вытягивать. При необходимости обратитесь в сервисную службу.

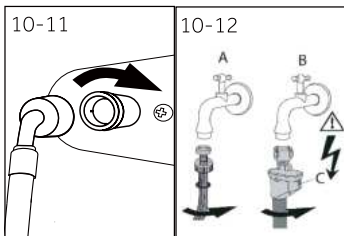

10.7. Подключение к системе холодного водоснабжения

Убедитесь, что прокладки вставлены.

1. Подсоедините шланг подачи воды изогнутым концом к устройству (Рис. 10-11). Затяните резьбовое соединение вручную.
2. Другой конец подсоедините к водопроводному крану с резьбой 3/4" (Рис. 10-12).



Примечание: Система защиты от утечек воды

Некоторые модели оснащены шлангом подачи воды с защитой от протечек (В). Система защиты от протечек защищает от повреждения водой, автоматически отключая подачу воды в случае протекания шланга. Это обозначено красным маркером (С). Шланг необходимо заменить.

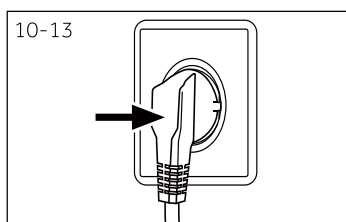

10.8. Подключение к источнику питания

Перед каждым подключением проверяйте следующее:

- ▶ источник питания, розетка и предохранители соответствуют требованиям, указанным на заводской табличке.
- ▶ розетка заземлена и не используются адаптеры с несколькими разъёмами или удлинители.
- ▶ вилка и розетка строго соответствуют друг другу. Вставьте вилку в розетку (Рис. 10-13).



ПРЕДУПРЕЖДЕНИЕ!

- ▶ Присоединяйте шланг подачи только к системе холодного водоснабжения.
- ▶ Всегда следите за тем, чтобы все соединения (источник питания, сливной шланг и шланг подачи воды) были прочными, сухими и не протекали!
- ▶ Следите за тем, чтобы эти детали не были повреждены, перегнуты или перекручены.
- ▶ Если кабель питания повреждён, сервисный агент должен заменить его во избежание опасных ситуаций.

11.1 Справочный листок технических данных в соответствии с регламентом ЕС № 1061/2010

Торговая марка	Candy
Идентификатор модели	C33D4 474MBBW-07
Класс энергоэффективности ¹⁾	B
Расход энергии на стирку, отжим и сушку при использовании стандартных программ для хлопка ²⁾ в кВтч/полный рабочий цикл ³⁾	6.30
Потребление энергии при стирке, отжиме с использованием стандартных программ стирки хлопка ²⁾ в кВт*ч на цикл стирки. ³⁾	0.65
Класс эффективности стирки ¹⁾	A
Вода, оставшаяся после отжима при стандартном цикле стирки хлопка при температуре 60 °C ²⁾ в %	50
Максимальная скорость отжима для стандартного цикла стирки хлопка при 60 °C ²⁾ в об/мин	1390
Вместимость для стандартного цикла стирки хлопка при 60 °C (без сушки) ²⁾ в кг.	7
Мощность сушки для стандартного цикла сушки «сухой хлопок» ²⁾ в кг.	4
Расход воды на стирку, отжим и сушку ²⁾ в литрах на полный рабочий цикл.	120
Расход воды на стирку, отжим всего ²⁾ л/полный рабочий цикл.	48
Время стирки и сушки. Время выполнения программы для полного цикла стирки в минутах.	750
Расчетное годовое потребление для семьи из четырех человек, постоянно использующей сушилку (200 циклов) в кВтч.	1170
Расчетное годовое потребление для семьи из четырех человек, никогда не использующей сушилку (200 циклов) в кВтч.	130
Уровень шума во время стирки, отжима и сушки с использованием стандартной программы для хлопка ²⁾ в дБ(A) относительно 1 пВт	53/77/55

1) Класс G соответствует наименьшей эффективности, а класс A – максимальной эффективностью.

2) Стандартные тестовые программы согласно нормативам IEC:

Стирка: программа Хлопок, дополнительное плоскание 1 раз, температура 60°C, макс. скорость отжима, нажать на кнопку «Старт».

Сушка: нажимать кнопку "Сушка" в течение 5 сек, на дисплее должна отобразиться надпись , d-У нажать на кнопку «Старт».

3) Фактическое энергопотребление цикла зависит от того, как используется электроприбор.

11.2 Дополнительные технические характеристики

	C33D4 474MBBW-07
Размеры (ШxГxВ в мм)	850X471X595
Напряжение в В	220-240 V-/50HZ
Ток в А	10
Максимальная мощность, Вт	1950
Давление воды в МПа	$0.03 \leq P \leq 1$
Масса нетто в кг	61

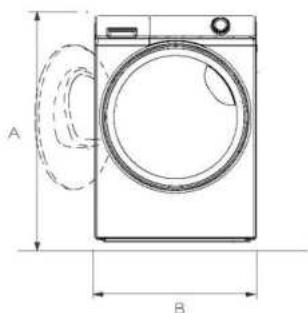

Вид спереди



Сте́на Вид сверху

РАЗМЕРЫ ИЗДЕЛИЯ	C33D4 474MBBW-07
A Общая высота изделия мм	850
B Общая ширина изделия мм	595
C Общая глубина изделия (до размера основной панели управления) мм	471
D Общая глубина изделия мм	522
E Глубина открывания двери мм	1004
F Минимальный зазор от двери до прилегающей стены, мм	305

Примечание: Точная высота вашей машины зависит от того, насколько далеко ножки выдвинуты из основания машины. Пространство, где вы устанавливаете машину, должно быть как минимум на 40 мм шире и на 20 мм глубже ее размеров.

Мы рекомендуем обращаться в службу поддержки Candy, а также использовать оригинальные запасные части. Если у вас возникли проблемы с вашей бытовой техникой, пожалуйста, сначала изучите раздел «Устранение неисправностей». Если вы не нашли решения проблемы, пожалуйста, обратитесь:

— к вашему официальному дилеру или

— в наш колл-центр:

8-800-250-65-74 (РФ),

8-820-0071-65-74 (РБ)

— на сайт candy-home.ru, где вы можете оставить заявку на обслуживание, а так же найти ответы на часто задаваемые вопросы.

Обращаясь в наш сервисный центр, пожалуйста, подготовьте следующую информацию, которую вы можете найти на паспортной табличке и в чеке:

Модель _____

Серийный номер _____

Дата продажи _____



Также, пожалуйста, проверьте наличие гарантии и документов о продаже. Важно! Отсутствие на приборе серийного номера делает невозможной для Производителя идентификацию прибора и, как следствие, его гарантийное обслуживание. Запрещается удалять с прибора заводские идентифицирующие таблички. Отсутствие заводских табличек может стать причиной отказа выполнения гарантийных обязательств.

В настоящий документ могут быть внесены изменения без предварительного уведомления. Производитель оставляет за собой право вносить изменения в конструкцию и комплектацию изделия без предварительного уведомления.

Стандарты и директивы:

Продукция соответствует требованиям технических регламентов Евразийского экономического(таможенного) союза:

ТР ТС 004/2011 "О безопасности низковольтного оборудования",

ТР ТС 020/2011 "Электромагнитная совместимость технических средств",

ТР ЕАЭС 037/2016 "Об ограничении применения опасных веществ в изделиях электротехники и радиоэлектроники"

ГАРАНТИЙНЫЙ ТАЛОН

Уважаемый покупатель

Корпорация Haier благодарит Вас за Ваш выбор, гарантирует высокое качество и безупречное функционирование данного изделия при соблюдении правил его эксплуатации. Официальный срок службы на изделия бытовой техники, предназначенные для использования в быту: на телевизоры, микроволновые печи — 5 лет, на планшетные компьютеры, ноутбуки и приставки телевизионные — 3 года, на пылесосы — 4 года, на мобильные телефоны и гироскутеры — 2 года, на остальные товары — 7 лет со дня передачи изделия конечному потребителю. Учитывая высокое качество продукции, фактический срок службы может значительно превышать официальный. Рекомендуем по окончании срока службы обратиться в Авторизованный сервисный центр для проведения профилактических работ и получения рекомендаций. Вся продукция изготовлена с учетом условий эксплуатации и соответствует требованиям технических регламентов Евразийского экономического (Таможенного) союза.

Во избежание недоразумений, убедительно просим Вас при покупке внимательно изучить эксплуатационную документацию, условия гарантийных обязательств. Данное изделие представляет собой технически сложный товар бытового назначения. Если купленное Вами изделие требует специальной установки и подключения, настоятельно рекомендуем Вам обратиться в Авторизованные сервисные центры Candy.

Корпорация Haier подтверждает принятие на себя обязательств по удовлетворению требований потребителей, установленных действующим законодательством о защите прав потребителей, иными нормативными актами в случае обнаружения недостатков изделия. Однако Корпорация Haier оставляет за собой право отказать в гарантийном обслуживании изделия в случае несоблюдения изложенных ниже условий.

Условия гарантийного обслуживания

Корпорация Haier устанавливает гарантийный срок 12 месяцев со дня передачи товара потребителю. Во избежание возможных недоразумений, сохраняйте в течение срока службы документы, прилагаемые к изделию при его продаже (товарный чек, кассовый чек, эксплуатационная документация).

Гарантийное обслуживание производится исключительно Авторизованными сервисными центрами Candy. Полный список Авторизованных сервисных центров вы можете узнать в Информационном центре Candy по телефонам:

8-800-250-65-74 — для Потребителей из России (бесплатный звонок из регионов России)

8-820-0071-65-74 — для Потребителей из Беларуси (бесплатный звонок из регионов Беларуси)

или на сайте: candy-home.ru или сделав запрос по электронной почте: help@candy-home.ru.

Данные Авторизованных сервисных центров могут быть изменены, за справками обращайтесь в Информационный центр Candy.

Гарантийное обслуживание не распространяется на изделия, недостатки которых возникли вследствие:

- нарушение потребителем условий и правил эксплуатации, хранения и/или транспортировки товара;
- неправильной установки и/или подключения изделия;
- нарушения технологии работ с холодильным контуром и электрическими подключениями, как и привлечение к монтажу Изделия лиц, не имеющих соответствующей квалификации, подтвержденной документально;
- отсутствия своевременного технического обслуживания Изделия в том случае, если этого требует эксплуатационная документация;
- избыточного или недостаточного давления в водопроводной сети;
- применения моющих средств, несоответствующих данному типу изделия, а также превышения рекомендуемой дозировки моющих средств;
- использования изделия в целях, для которых оно не предназначено;
- действий третьих лиц: ремонт или внесение несанкционированных изготовителем конструктивных или схемотехнических изменений неуполномоченными лицами;
- отклонений от стандартов и норм питающих сетей;
- действия непреодолимой силы (стихия, пожар, молния т. п.);
- несчастных случаев, умышленных или неосторожных действий потребителя или третьих лиц;
- если обнаружены повреждения, вызванные попаданием внутрь изделия посторонних предметов, веществ, жидкостей, насекомых, продуктов жизнедеятельности насекомых;
- срабатывания термозащиты в следствии включения не заполненного/не полностью заполненного водой бака водонагревателя.

Гарантийное обслуживание не распространяется на следующие виды работ:

- установка и подключение изделия на месте эксплуатации;
- инструктаж и консультирование потребителя по использованию изделия;
- очистка изделия снаружи либо изнутри.

Гарантийному обслуживанию не подлежат нижеперечисленные расходные материалы и аксессуары:

- фильтры для кондиционеров;
- фильтры, шланги для подвода /слива воды для стиральных и посудомоечных машин;
- шланги, трубки, щетки, насадки, пылесборники, фильтры для пылесосов;
- тарелки, вертелы, решетки, блюда и подставки для микроволновых печей;
- фильтры, поглотители запахов, лампочки, полки, ящики, подставки и другие емкости для хранения продуктов в холодильниках;
- пульты управления, аккумуляторные батареи, элементы питания, внешние блоки питания и зарядные устройства;
- документация, прилагаемая к изделию.

Периодическое обслуживание изделия (замена фильтров и т. д.) производится по желанию потребителя за дополнительную плату.

Важно! Отсутствие на приборе серийного номера делает невозможной для Производителя идентификацию прибора и, как следствие, его гарантийное обслуживание. Запрещается удалять с прибора заводские идентифицирующие таблички. Повреждение или отсутствие заводских табличек может стать причиной отказа выполнения гарантийных обязательств.

Candy бұйымын сатып алғаныңыз үшін рақмет.

Өтінеміз, осы құрылғыны қолданар алдында, осы нұсқаулықтарды мұқият оқып шығыңыз. Нұсқаулықта құрылғыдан барынша пайда алуға және қауіпсіз және дұрыс орнатуды, пайдалануды және техникалық қызмет көрсетуді қамтамасыз етуге көмектесетін маңызды ақпарат бар.

Бұл нұсқаулықты ыңғайлы жерде сақтаңыз, сонда сіз әрқашан құрылғыны қауіпсіз және дұрыс пайдалану үшін сілтеме жасай аласыз.

Егер сіз құрылғыны сатсаңыз, оны берсеңіз немесе көшу кезінде қалдырсаңыз, жаңа иесі құрылғымен және сақтық шараларымен танысуы үшін осы нұсқаулықты міндетті түрде тапсырыңыз.

Аңыз



Назар аударыңыз - Қауіпсіздік туралы маңызды ақпарат



Жалпы ақпарат және кеңестер



Экологиялық ақпарат

Кәдеге жарату



Қоршаған ортаны және адамдардың денсаулығын қорғауға көмектесіңіз. Қайта өңдеу үшін қаптаманы тиісті контейнерлерге салыңыз. Электр және электрондық аспаптардың қалдықтарын қайта өңдеуге көмек көрсету. Осы таңбамен белгіленген құрылғыларды тұрмыстық қалдықтармен бірге кәдеге жатапаңыз. Өнімді жергілікті қайта өңдеу пунктіне қайтарыңыз немесе жергілікті органға хабарласыңыз.



НАЗАР АУДАРЫҢЫЗ!

Жарақаттау немесе тұншығу қаупі!

Құрылғыны электр желісінен ажыратыңыз. Желілік кабельді кесіп, оны қайта өңдеңіз. Балалар мен үй жануарлары құрылғының ішінде құлыпталып қалмауы үшін, есік ысырмасын алып тастаңыз.



НАЗАР АУДАРЫҢЫЗ!

Құрылғы таймер сияқты сыртқы коммутациялық құрылғыдан қуат алмауы немесе коммуналдық қызметтер үнемі қосылатын және өшіретін тізбекке қосылмауы керек.

1- Қауіпсіздік туралы ақпарат.....	4
2- Құрылғының сипаты.....	8
3- Басқару панелі.....	9
4- Бағдарламалар.....	13
5- Тұтыну.....	14
6- Күнделікті пайдалану.....	15
7- Экологиялық таза пайдалану.....	20
8- Күтім және тазалау.....	21
9- Ақаулықтарды жою.....	24
10- Орнату.....	28
11- Техникалық сипаттамалары.....	32
12- Клиентке қызмет көрсету.....	34

Құрылғыны бірінші рет қоспас бұрын келесі қауіпсіздік нұсқауларын оқып шығыңыз:



НАЗАР АУДАРЫҢЫЗ!

Алғаш пайдаланар алдында

- ▶ Тасымалдау кезінде ешқандай зақым жоқ екеніне көз жеткізіңіз.
- ▶ Барлық тасымалдау болттарының шешіп алынғанына көз жеткізіңіз.
- ▶ Барлық қаптаманы алып тастаңыз және балалардың қолы жетпейтін жерде сақтаңыз.
- ▶ Құрылғыны әрқашан кем дегенде екі адам болып ұстаңыз, себебі оның салмағы ауыр.

Күнделікті пайдалану

- ▶ Бұл құрылғыны 8 жастан асқан балалар, сондай-ақ физикалық, сенсорлық немесе ақыл-ой қабілеті шектеулі немесе тәжірибесі мен білімі жеткіліксіз адамдар, егер олар құралды қауіпсіз пайдалану бойынша қадағалау немесе нұсқау алса және онымен байланысты қауіптерді түсінсе, пайдалана алады.
- ▶ Егер олар үнемі бақылауда болмаса, 3 жасқа дейінгі балаларды құрылғыдан аулақ ұстаңыз.
- ▶ Балаларға құрылғымен ойнауға болмайды.
- ▶ Есігі ашық болғанда, балалардың немесе үй жануарларының құрылғыға жақындауына жол бермеңіз.
- ▶ Жуғыш заттарды балалардың қолы жетпейтін жерде сақтаңыз.
- ▶ Киім-кешектің шатасып кетуіне жол бермеу үшін, сыдырмаларды бекітіңіз, салбырап тұрған жіптерді түзетіңіз және ұсақ заттарға күтім жасаңыз. Қажет болған жағдайда, қолайлы қапшықты немесе торды пайдаланыңыз.
- ▶ Құрылғыға қол тигізбеңіз немесе оны жалаң аяқ баспаңыз немесе дымқыл немесе ылғал қолмен немесе аяқпен пайдаланбаңыз.
- ▶ Ылғал немесе зәктің булануы үшін, құрылғыны жұмыс кезінде немесе одан кейін үстін жаппаңыз немесе жаймаңыз.
- ▶ Құрылғыға ауыр заттарды, жылу немесе ылғал көздерін қоймаңыз.
- ▶ Құрылғыға жақын жерде жанғыш жуғыш заттарды, спрейлерді, химиялық тазартқыштарды немесе жанғыш газдарды пайдаланбаңыз немесе сақтамаңыз.
- ▶ Алдын ала ауада кептірмей, еріткіштермен өңделген киімді құрылғыда жууға болмайды.

**НАЗАР АУДАРЫҢЫЗ!****Күнделікті пайдалану**

- ▶ Жанғыш газдар болған кезде айырды суырмаңыз немесе салмаңыз.
- ▶ Көбікті немесе губкаға ұқсайтын материалдарды ыстық жууға болмайды.
- ▶ Ұнмен ластанған киім-кешекті жууға болмайды.
- ▶ Кез келген жуу циклі кезінде жуғыш зат тартпасын ашпаңыз.
- ▶ Жуу кезінде есікті ұстамаңыз, есік қызады.
- ▶ Су деңгейі иллюминатордан айтарлықтай жоғары болса, есікті ашпаңыз.
- ▶ Есікті мәжбүрлеп ашпаңыз. Есік өзін-өзі құлыптау құрылғысымен жабдықталған және жуу процедурасы аяқталғаннан кейін бірден ашылады.
- ▶ Әрбір жуу бағдарламасынан кейін және кез келген ағымдағы техникалық қызмет көрсетуді орындар алдында, құрылғыны өшіріңіз және электр қуатын үнемдеу және қауіпсіздік мақсатында құрылғыны электр желісінен ажыратыңыз.
- ▶ Құрылғыны желіден ажыратқан кезде, оны кабельден емес, айырдан ұстаңыз.
- ▶ Бөлменің құрғақ және жақсы желдетілгеніне көз жеткізіңіз. Қоршаған ортаның температурасы 5 °C-ден 35 °C-ге дейін болуы керек.
- ▶ Негіздегі желдеткіш саңылауларды кілеммен немесе басқа ұқсас затпен жаппаңыз.
- ▶ Құрылғының айналасын шаң мен талшықтан тазартыңыз.
- ▶ Құрылғыны қолданар алдында оның тек іш киімі бар екеніне және үй жануарлары мен балалары жоқ екеніне көз жеткізіңіз.
- ▶ Тек құрғақ маталарды суда жуыңыз.
- ▶ Жүктеменің номиналды деңгейден аспайтынына көз жеткізіңіз.
- ▶ Қалтаңыздан оттықтар мен сіріңкелер сияқты барлық заттарды шығарыңыз.
- ▶ Өндірушінің қаптамасында көрсетілген мата жұмсартқыштарды немесе ұқсас өнімдерді пайдаланыңыз.
- ▶ Қалған киімдерді зақымдамайтын температурамен қамтамасыз ету үшін, кептіру циклінің соңғы бөлігі жылусыз (салқындату циклі) өтетінін ескеріңіз.
- ▶ Жұмыс кезінде құрылғыны біраз уақыт қараусыз қалдырмаңыз. Егер ұзақ уақыт болмауы керек болса, құрылғыны өшіріп, штепсельді розеткадан шығару арқылы кептіру циклын тоқтату қажет.
- ▶ Барлық заттар тез алынып, жылу шығатындай етіп жайылғанша, кептіру циклі аяқталғанға дейін құрылғыны өшірмеңіз.



НАЗАР АУДАРЫҢЫЗ!

Күнделікті пайдалану

- ▶ Құрылғыда келесі заттарды кептірмеңіз:
 - ▶ Жуылмаған заттар.
 - ▶ Өсімдік майы, ацетон, спирт, бензин, мұнай, керосин, дақ кетіргіштер, скипидар, балауыз, балауыз кетіретін заттар немесе басқа химиялық заттар сияқты жанғыш заттар түскен нәрселер. Булар өрт немесе жарылыс тудыруы мүмкін. Бұл заттарды әрдайым ыстық сумен жуып, қосымша жуғыш затпен жуып, содан кейін құрылғыда кептіруден бұрын ашық ауада кептіру керек.
 - ▶ Толтырғыш немесе толтырғыш заттар (мысалы, жастықтар, куртқалар), өйткені толтырғыш сыртқа қарай ұшып кетуі мүмкін, бұл құрылғының тұтануына әкелуі мүмкін.
 - ▶ Резеңке, көбік (латекс көбік) немесе резеңке тәрізді материалдардан тұратын заттар, мысалы, себезгі қақпақтары, су өткізбейтін тоқыма бұйымдары, резеңкеленген бұйымдар, киім-кешек және поролон толтырғышы бар жастықтар.
- ▶ Электр қуатын үнемдеу және қауіпсіздікті қамтамасыз ету үшін, әр кептіру бағдарламасынан кейін құрылғыны өшіріңіз.

Техникалық қызмет көрсету / тазалау

- ▶ Егер балалар тазалау және техникалық қызмет көрсетумен айналысса, олардың бақылауында екеніне көз жеткізіңіз.
- ▶ Жоспарлы техникалық қызмет көрсетуден бұрын құрылғыны электр желісінен ажыратыңыз.
- ▶ Иллюминатордың түбін таза ұстаңыз және иістердің алдын алу үшін құрылғы пайдаланылмаса, есік пен жуғыш зат тартпасын ашыңыз.
- ▶ Құрылғыны тазалау үшін, су бүріккіштерін немесе буларды пайдаланбаңыз.
- ▶ Қауіпті болдырмау үшін зақымдалған қуат сымын тек өндіруші, оның қызмет көрсету агенті немесе ұқсас білікті маман ауыстыруы керек.
- ▶ Құрылғыны өз бетінше жөндеуге тырыспаңыз. Жөндеу жағдайында біздің қолдау қызметімізге хабарласыңыз.

Орнату

- ▶ Орналасқан жер есікті толығымен ашуға мүмкіндік беретініне көз жеткізіңіз. Құрылғыны құлыпталатын есіктің, жылжымалы есіктің немесе аспап есігінің қарама-қарсы жағындағы топсалы есіктің артына орнатпаңыз, себебі бұл құрылғы есігінің толық ашылуын шектейді.
 - ▶ Құрылғыны жақсы желдетілетін жерге қою керек. Орналасқан жер есікті толығымен ашуға мүмкіндік беретініне көз жеткізіңіз.
 - ▶ Құрылғыны ешқашан ашық ауада дымқыл жерде немесе раковинаның астында немесе жанында су ағып кетуі мүмкін жерлерде орнатпаңыз. Су ағып кеткен жағдайда, электрқоректі өшіріп, машинаны табиғи түрде құрғатыңыз.
 - ▶ Құрылғыны температура 5°C-ден жоғары болған жерде ғана орнатыңыз немесе қолданыңыз.
 - ▶ Құрылғыны тікелей кілемге, қабырғаға немесе жиһазға жақын қоймаңыз.
 - ▶ Құрылғыны аяз, ыстық, тікелей күн сәулесі немесе жылу көздері (мысалы, пештер, жылытқыштар) әсеріне ұшыратпаңыз.
 - ▶ Зауыттық тақтадағы электр туралы ақпарат электрқорек параметрлеріне сәйкес келетініне көз жеткізіңіз. Егер дұрыс болмаса, электршіге хабарласыңыз.
 - ▶ Көп штекерлік адаптерлер мен ұзартқыш сымдарды пайдаланбаңыз.
 - ▶ Тек жеткізілген электр кабелі мен шланг жинағы пайдаланылатынына көз жеткізіңіз.
 - ▶ Электр кабелі мен айырға зақым келтірмеу үшін, абай болыңыз. Зақымдалған кезде, оны электрші ауыстыруы тиіс.
 - ▶ Орнатқаннан кейін электрқорек үшін оңай қол жетімді бөлек жерге тұйықталған розетканы пайдаланыңыз. Құрылғы жерге тұйықталуы керек.
- Тек Ұлыбритания үшін:** Құрылғының қорек кабелі стандартты ұштарамдық (жерге тұйықталған) розеткаға сәйкес келетін ұштарамдық (жерге тұйықталған) айырмен жабдықталған. Үшінші түйіспені (жерге тұйықталған) ешқашан ажыратпаңыз немесе бөлшектемеңіз. Құрылғыны орнатқаннан кейін айырға қолжетімділік қамтамасыз етілуі керек.
- ▶ Шлангтардың қосылыстары мен буындары берік және ағып кетпейтініне көз жеткізіңіз.

Болжамды пайдаланылуы

Бұл құрылғы тек машинада жуылатын кірді жууға және кептіруге арналған. Кез келген уақытта әр киімнің заттаңбасында көрсетілген нұсқауларды орындаңыз. Ол тек үй ішінде тұрмыстық пайдалануға арналған. Ол коммерциялық немесе өнеркәсіптік пайдалануға арналмаған.

Құрылғыны түрлендіруге немесе өзгертуге жол берілмейді. Дұрыс пайдаланбау қауіп-қатерге және барлық кепілдік міндеттемелері мен жауапкершілігін жоғалтуға әкелуі мүмкін.

i Ескертпе:

Келесі тараулардағы иллюстрациялар техникалық өзгерістерге және әртүрлі модельдерге байланысты сіздің модельіңізден өзгеше болуы мүмкін.

2.1. Құрылғының суреті
Алдыңғы жағы (2-1-сурет):



Артқы жағы (2-2-сурет):

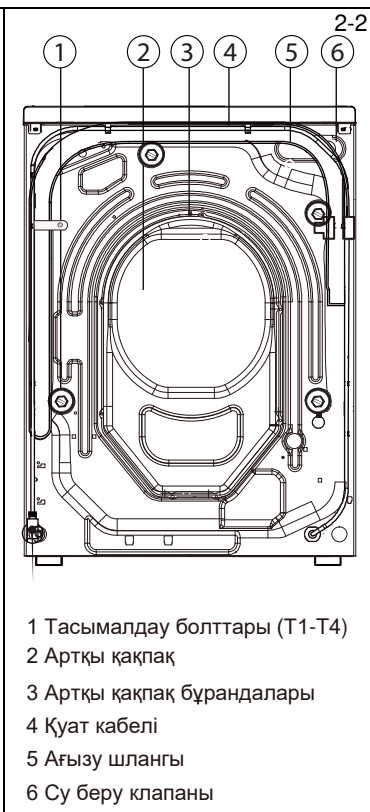

2.2. Керек-жарақтар

Осы тізімге сәйкес керек-жарақтар мен баспа материалдарын тексеріңіз (2-3-сурет):



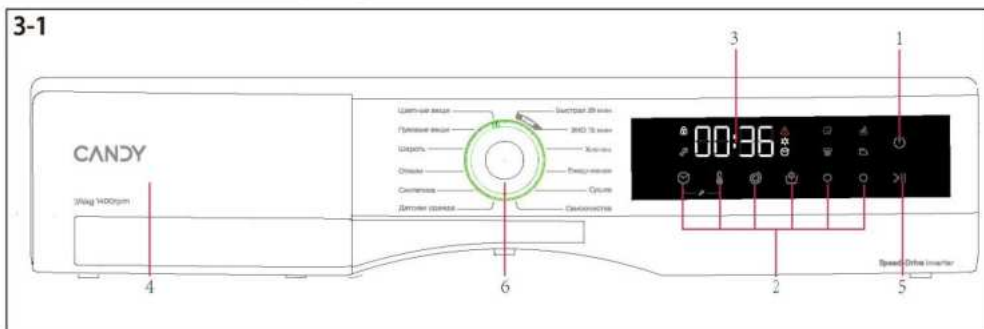

1 "Power" түймесі
2 Функционалдық
түймелер

3 Дисплей
4 Жуғыш заттар мен
жұмсартқыштарға арналған қорап

5 Start/Pause түймесі
6 Бағдарламаны таңдау

i Ескертпе: Акустикалық сигнал

Келесі жағдайларда дыбыстық сигнал беріледі:

- ▶ түймені басқан кезде
- ▶ бағдарлама аяқталған соң
- ▶ істен шыққанда

Қажет болған жағдайда, дыбыстық сигналды болдырмауға болады;
«Күнделікті пайдалану» бөлімін қараңыз.

3-2



3.1 "Питание" түймесі

машинаны іске қосу үшін, "Power" түймесін басып, оны 3 секунд ұстап тұрыңыз. Машинаны өшіру үшін, "Power" түймесін басып, оны 3 секунд ұстап тұрыңыз (3-2-сурет).

3-3



3.2 Бағдарламаны таңдау

Тұтқаны бұру арқылы (3-3-сурет) бағдарламалардың бірін таңдауға болады, экранда оның әдепкі параметрлері пайда болады.

3-4



3.3 Дисплей

Дисплейде (3-4-сурет) келесі ақпарат көрсетіледі:

- ▶ Қалған уақыт
- ▶ Қалған резервтеу уақыты
- ▶ Дабыл туралы ақпарат және жедел ақпарат
- ▶ Кідіртуді аяқтау туралы ақпарат
- ▶ Кешіктіру уақыты

3.4 Жуғыш заттарға арналған қорап

Дозатор қорабын ашыңыз, келесі компоненттерді көруге болады (3-5-сурет):

1: ұнтаққа немесе сұйық жуғыш затқа арналған бөлім.

2: **Кішігірім мөлшерде кір жуғыш затты салыңыз.**

3: Жұмсартқыш заттарға арналған бөлім.

4: ысырма, дозатор жәшігін сырғыту үшін, оны басыңыз.

Өртүрлі жуу температурасына сәйкес келетін жуғыш заттарды таңдау бойынша ұсыныстарды жуғыш заттарға арналған нұсқаулықтан қараңыз (17т. қараңыз).

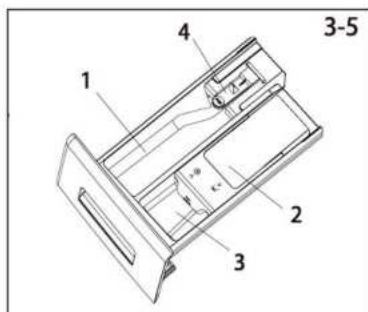

3.5 Функционалдық түймелер

Функционалдық түймелер (3-6-сурет) бағдарламаны іске қосудан бұрын, таңдалған бағдарламада қосымша опцияларды қосуға мүмкіндік береді. Тиісті индикаторлар көрсетіледі.

Құрылғыны өшіргенде немесе жаңа бағдарламаны орнатқанда, барлық опциялар өшіріледі.

Егер түймеде бірнеше опция болса, қажетті опцияны түймені ретімен басу арқылы таңдауға болады.



Ескертпе: Зауыттық баптаулар

Әр бағдарламада жақсы нәтижеге қол жеткізу үшін, Haier арнайы әдепкі баптауларды ұсынды. Егер арнайы талаптар болмаса, әдепкі баптауларды пайдалану ұсынылады.

3.5.1. "Температура" функционалдық түймесі

Бағдарламада жуу температурасын өзгерту үшін, осы түймені басыңыз (3-7-сурет) Егер "--" мәні жанбаса, су қызбайды.



3.5.2. "Отжим" функционалдық түймесі

Бағдарламаның айналдыру жылдамдығын өзгерту үшін, осы түймені басыңыз (3-8-сурет) . Егер "0" күйіп кетпесе, киім-кешек сығылмайды.



Ескертпе: Сұйық жуғыш зат

Сұйық жуғыш затты пайдаланғанда, жұмыстың аяқталуын кешіктіруді белсендіру ұсынылмайды.

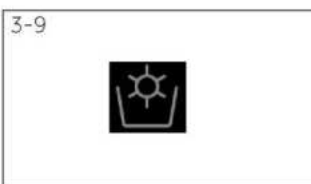

3.5.3 “Сушка” түймесі

Қажеттіліктерге байланысты бағдарламаның құрғақтық деңгейін өзгерту немесе болдырмау үшін, осы түймені басыңыз (3-9-сурет).

DL-1: “Сушка” түймесін басыңыз, дисплейде DL-1 пайда болады, яғни кептіруден кейін киім үтіктеуге жарамды.

DL-2: “Сушка” түймесін басыңыз, дисплейде DL-2 пайда болады, яғни кептіруден кейін киімді бірден киюге болады.

DL-3: “Сушка” түймесін басыңыз, дисплейде DL-3 пайда болады, яғни киімді кептіруден кейін бірден сақтауға болады.

Түймені дәйекті басу арқылы кептіру уақытын 30, 60, 90, 120, 150 минутқа орнатуға болады, бұл ретте кептіру белгішесі жанады.

Егер бағдарламаның уақыты көрсетілсе, кептіру белгішесі жанбайды, кептіру функциясы өшірілген, кептіру белгішесі жанбайды.



3.5.4 “Отложенный старт” түймесі

Резервтеуді таңдау режиміне кіру үшін, осы түймені басыңыз (3-10-сурет), энкодер көмегімен резервтеу уақытын таңдаңыз. Іске қосуды кешіктіру уақытын (0,5-24) сағ диапазонында 30 минуттық қадаммен ұлғайтуға болады. Мысалы, 6:30-да жабылу көрсеткіші бағдарламаның циклы 6 сағат 30 минуттан кейін басталатынын білдіреді. Уақыттың кідірін белсендіру үшін, “Пуск/Пауза” түймесін басыңыз.

Бұл Отжим бағдарламасына қолданылмайды.



3.6 “Пуск/Пауза” түймесі

Ағымдағы бағдарламаны іске қосу немесе тоқтату үшін, осы түймені ақырын басыңыз (3-11-сурет)

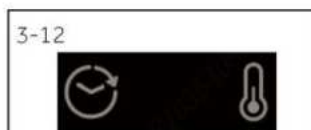

3.7 Балаларға арналған құлып

Панельдің барлық элементтері жұмыс істемеуі үшін, “Отложенный старт” және “Температура” түймелерін (3-12-сурет) бір уақытта басып, 3 секунд ұстап тұрыңыз.

Бұғаттан шығару үшін екі түймені қайта басыңыз.

Балалардан оқшаулау жұмыс істегенде, балалардан бұғаттау индикаторы жанады (3-13-сурет).

Машина жұмыс істеп тұрған кезде, бұл функция міндетті емес.





3.9 Пар және Интенсивная стирка

- Түймені басып  “Пар” немесе “Интенсивная стирка” функциясын таңдаңыз, функцияны таңдағаннан кейін белгіше жанады.

- **Пар** 

Егер “Пар” функциясы таңдалса, ағымдағы бағдарлама температурасы өзгереді.

Сіз лас киімді жууға қолайлы бұл функция қажет пе әлде бұл функция кейбір бағдарламаларда ғана қолжетімді.

- **Интенсивная стирка** 

“Интенсивная стирка” функциясы жуу уақытын ұлғайтады. жоқ па, соны таңдай аласыз.

Бұл функция кейбір бағдарламаларда ғана қолжетімді.



3.10 Ночной режим және Лёгкая глажка

- Түймені басып  , “Лёгкая глажка” және “Ночной режим” функциясын таңдаңыз, функцияны таңдағаннан кейін белгішенің көмескі жарығы жанады.

- **Лёгкая глажка** 

Бұл опция кірді шайқау, көгеру мен иістің алдын алу, кептелуді азайту және іліп қойғаннан кейін оны тегіс ету үшін, соңғы айналдырудан кейін кір жуу машинасының үзіліссіз жұмыс істеуіне мүмкіндік береді. Ең ұзақ жұмыс істеу уақыты - 12 сағат.

- **Ночной режим** 

“Ночной режим” функциясы түнде киімді жууға жарамды.

Бағдарлама жұмыс істеп тұрған кезде, апаттық сигналдардан басқа машинаның барлық көмексөздері жойылады. “Ночной режим” функциясын пайдаланған кезде максималды айналдыру жылдамдығы төмендейді

o-Опционалды, /-Жоқ

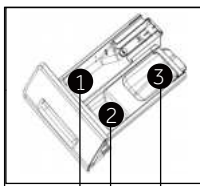

Жуғыш заттарға арналған контейнер:

- 1 Жуғыш зат
 - 2 Жұмсартқыш немесе күтімге арналған құрал
 - 3 Қосымша бөлім
- * Бұл модельге арналмаған

Бағдарлама	Макс. жүктеме ¹⁾		Температура °С ¹⁾ таңдалатын диапазон	Алдын ала орнату	1	2	3	Алдын ала орнатылған айналдыру жылдамдығы, айн/мин	Функция							
	кір жуу машинасы кг	кепірту кг							Оплож.старт	Температура	Скорость	Сушка	Пар	Интенс.стирка	Легкая глажка	Ночная стирка
Цветные вещи	7,0	2,0	*60 дейін	30	°	°	/	1000	°	°	°	°	°	°	°	°
Пуховые вещи	2,0	/	*40 дейін	30	°	°	/	800	°	°	°	/	/	/	°	°
Шерсть	2,0	/	*40 дейін	*	°	°	/	800	°	°	°	/	/	/	/	/
Отжим	7,0	4,0	/	/	/	/	/	1000	/	/	°	°	/	/	°	°
Синтетика	7,0	2,0	*60 дейін	30	°	°	/	1000	°	°	°	°	°	°	°	°
Детская одежда	4,0	3,0	*90 дейін	40	°	°	/	1000	°	°	°	°	°	°	°	°
Быстрая 39 мин.	1,0	1,0	*40 дейін	30	°	°	/	1000	°	°	°	°	/	/	°	°
ЭКО 15 мин. ²⁾	1,0	1,0	*40 дейін	*	°	°	/	1000	°	°	°	°	/	/	°	°
Хлопок	7,0	4,0	*90 дейін	30	°	°	/	1000	°	°	°	°	°	°	°	°
Ежедневная	4,0	2,0	*60 дейін	30	°	°	/	1000	°	°	°	°	°	°	°	°
Сушка	/	4,0	/	/	/	/	/	/	/	/	°	/	/	/	/	/
Самоочистка	/	/	*/ 90	90	/	/	/	/	/	°	/	/	/	/	/	/

*: Су жылымайды.

1) Арнайы гигиена талаптары үшін ғана 90°C жуу температурасын таңдаңыз.

2) Бағдарламаның ұзақтығы қысқа болғандықтан, жуғыш заттың мөлшерін азайтыңыз.

3) Жуғыш заттармен химиялық реакцияны қолданбаңыз.

4) Құрғақ жууға жатады.

Конструкциясы мен техникалық сипаттамалар сапаны жақсарту үшін ескертусіз өзгертілуі мүмкін.

Көрсетілген тұтыну мәндері пайдалану жағдайларына байланысты өзгеруі мүмкін.

Параметрі		Бағдарлама			
		Мақта			Синтетика
Температура °C		40 °C	60 °C	60 °C	40 °C
Макс. жүктеме, кг	Кір жуу машинасы	-	-	7	-
	Кептіру	-	-	4	-
Энергия	Жуу, сығу және кептіру	-	-	6,3	-
кВ-сағ	Жуу және сығу үшін ғана	-	-	0,65	-
Су	Жуу, сығу және кептіру	-	-	120	-
L	Жуу және сығу үшін ғана	-	-	48	-
Уақыт сағ:мин	Жуу және кептіру	-	-	12:30	-
Сығып кетіру өнімділігі, %		-	-	50	-

* 2010/30 ЕО-ға сәйкес энергетикалық таңбалауға арналған стандартты бағдарлама:

Хлопок **+60°C** максималды жылдамдықпен.

Кір жуу: таңдаңыз, 60 температурасын мен максималды жылдамдықты таңдап, Start түймесін басыңыз.

Кептіру: **Сушка** таңдаңыз "Кептіру" түймесін 5 секунд бойы жиі басыңыз, содан кейін көрсетіп "d-D", "Start" түймесін басыңыз.

Стандартты **60°C** мақта бағдарламалары қалыпты ластанған мақта киім-кешектерін жууға жарамды. Бұл мақта-мата киім-кешектерді жууға арналған энергия мен суды біріктірілген тұтыну тұрғысынан ең тиімді бағдарламалар. Пайдаланылған судың температурасы белгіленген цикл температурасынан өзгеше болуы мүмкін.

Ескертпе: Автоматты салмақ

Құрылғы жүктемені тану жүйесімен жабдықталған. Төмен жүктеме кезінде кейбір бағдарламаларда энергия шығыны, су және жуу уақыты автоматты түрде қысқарады. Дисплейде **Auto** көрінеді.

ЖУУ ҚҰРАЛЫН ПАЙДАЛАНУ							
/	<4	12g	Кызметі >=15%	Кызметі >=25%	Кызметі >=45%	Кызметі >=80%	25g/l
<1.5kg	4~8	12ml	12ml	5ml	3ml	1/3 Pcs	x
2kg	8~12	20g	20ml	8ml	5ml	0.5 Pcs	x
4kg	12~16	40g	40ml	25ml	12ml	1.5 Pcs	1
6kg	16~24	50g	50ml	30ml	16ml	2 Pcs	2
8kg	24~32	60g	60ml	36ml	20ml	2.5 Pcs	2
10kg	32~40	68g	68ml	40ml	22ml	3 Pcs	3
≥12kg	40~48	75g	75ml	45ml	28ml	3.5 Pcs	3

Орташа және төмен су қаттылығы, орташа кір киімін жуу үшін ғана қолайлы

ЖУУ ҚҰРАЛЫН ПАЙДАЛАНУ

Жуу құралы тым көп көбік жасайды және шаюды қиындатады. Жуу құралдарын пайдалану нұсқаулығына жүгініңіз.

6.1 Электрқорек

Кір жуатын машинаны электрқорекке қосыңыз (220-240 В~/50 Гц; 6-1-сурет). Сондай-ақ «Орнату» бөлімін қараңыз.

6.2. Су қосу

- ▶ Қосар алдында кіреберістігі судың тазалығы мен мөлдірлігін тексеріңіз.
- ▶ Қранға бапталу (6-2-сурет).

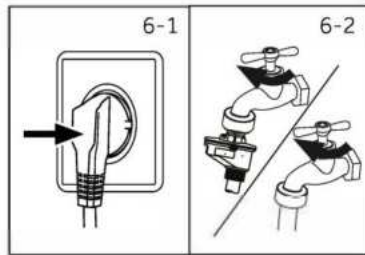

Ескертпе: Герметикалылық

Қолданар алдында қранды қосып, қран мен қабылдау шлангісі арасындағы қосылыстардың герметикалылығын тексеріңіз.

6.3 Киім-кешекті жууға дайындау

- ▶ Киімді матасы (мақта, синтетика, жүн немесе жібек) және ластану дәрежесі бойынша сұрыптаңыз (6-3-сурет). Кір жуу машинасының жапсырмаларындағы күтім нұсқауларына назар аударыңыз.
- ▶ Ақ түсті киімді түрлі-түсті киімнен бөлектеңіз. Түрлі-түсті маталарды алдымен қолмен жуып, олардың оңғанын немесе бозарғанын тексеріңіз.
- ▶ Қалталарды (кілттер, монеталар және т.б.) теріс айналдырыңыз, қатты сәндік заттарды (мысалы, моншақ), сондай-ақ тез тұтанатын заттарды (қағаз майлықтар, оттықтар, сіріңкелер және т.б.) алып тастаңыз.
- ▶ Бүгілмейтін киімдерді, жіңішке перделер сияқты нәзік маталарды және жұқа маталарды осы нәзік киім-кешекке күтім жасау үшін кір жууға арналған қапшыққа салу керек (қолмен немесе химиялық тазалаған жөн).
- ▶ Сыдырманы, жабысқақ түймені және ілгектерді жабыңыз, түймелердің мықтап тігілгеніне көз жеткізіңіз.
- ▶ Кір жууға арналған қапшыққа қатты етегі жоқ кір, нәзік іш киім және шұлық, белбеу, көкірекше және т.б. сияқты ұсақ заттарды салыңыз.
- ▶ Парақтар, төсек жапқыштар және т.б. сияқты матаның үлкен бөліктерін жайыңыз.
- ▶ Джинсы мен басылған, безендірілген немесе түрлі-түсті маталарды ішке қарай бүгіңіз; мүмкін, бөлек жуыңыз.

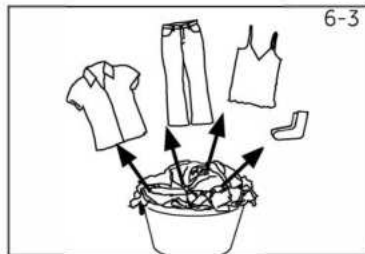

Ескертпе: Кептіру бойынша арнайы нұсқаулар

- ▶ Киімді мата (мақта, синтетика және т.б.), құрғақтық пен қалдық ылғалдылық дәрежесі бойынша сұрыптаңыз. Киім-кешек заттаңбасындағы нұсқауларды орындаңыз және тек машинада кептіруге болатын заттарды құрғатыңыз.
- ▶ Кептіру алдында киім-кешекті максималды жылдамдықпен сығыңыз.
- ▶ Максималды жүктемеден асырмаңыз.
- ▶ Өте үлкен бөліктері, әдетте, бұралып қалады. Киім-кешек жеткілікті түрде кептірілмеген болса, оны босатып, Сушка бағдарламасы арқылы қайта құрғатыңыз.
- ▶ Әсіресе нәзік маталар, олар оңай отырады немесе пішінін жоғалтады, мысалы, жібек шұлықтар, іш киімдер және т.б. құрылғымен кептіруге болмайды. Нәзік заттарды кір жууға арналған қапшыққа салыңыз және оларды шамадан тыс кептірмеңіз.
- ▶ Отырып қалуын болдырмау үшін, трикотаж және тоқылған заттарды кептіруге болмайды.

Қамқорлық картасы

Кір жуу машинасы		
 95 °C-ге дейінгі қалыпты температурада жууға болады	 60 °C-ге дейінгі қалыпты температурада жууға болады	 60 °C-ге дейінгі жұмсақ режимде жууға болады
 40 °C-ге дейінгі қалыпты температурада жууға болады	 40 °C-ге дейінгі жұмсақ режимде жууға болады	 40 °C-ге дейінгі өте жұмсақ режимде жууға болады
 30 °C-ге дейінгі қалыпты температурада жууға болады	 30 °C-ге дейінгі жұмсақ режимде жууға болады	 30 °C-ге дейінгі өте жұмсақ режимде жууға болады
 Макс. 40 °C-де қолмен жууға болады	 Жууға болмайды	
Ағарту		
 Кез келген ағартуға рұқсат етіледі	 Тек оттегі/хлор жоқ	 Ағартуға болмайды
Кептіру		
 Барабанда қалыпты температурада кептіру	 Барабанда төмен температурада кептіру	 Кептіргіште кептеруге болмайды
 Желілік кептіру	 Жазық күйінде кептіру	
Үтіктеу		
 200 °C-ге дейінгі максималды температурада үтіктеңіз	 150 °C-ге дейінгі орташа температурада үтіктеңіз	 110 °C дейінгі төмен температурада бусыз үтіктеңіз (бумен үтіктеу тұрақты зақым келтіруі мүмкін).
 Үтіктеуге болмайды		
Тоқымаға кәсіби күтім жасау		
 Тетрахлорэтиленде химиялық тазалау	 Көмірсутектерде құрғақ тазалау	 Құрғақ тазалауға болмайды
 Кәсіби ылғал тазалау	 Кәсіби ылғалмен тазалау жұмыстарын жүргізбеңіз	

6.4 Құрылғыны жүктеу

- ▶ Киім-кешекті бөліктер бойынша салыңыз.
- ▶ Артық жүктемеңіз Бағдарламаға байланысты әртүрлі максималды жүктемелерге назар аударыңыз! Максималды жүктеме ережесі: Қолыңызды жүкке тігінен қоя алатыныңызды тексеріңіз.
- ▶ Есікті абайлап жабыңыз. Киім-кешектің қысылып қалмауын қадағалаңыз



АБАЙЛАҢЫЗ!

Тоқыма емес және кішкентай, бос немесе өткір жиектері бар заттар ақаулар әкелуі және киім мен құрылғыға зақым келтіру мүмкін.

6.5 Жуғыш затты таңдау

- ▶ Жуу тиімділігі мен өнімділігі пайдаланылған жуғыш заттың сапасымен анықталады.
- ▶ Машинада жууға рұқсат етілген жуғыш заттарды ғана қолданыңыз.
- ▶ Қажет болса, синтетикалық және жүн маталар сияқты арнайы жуғыш заттарды қолданыңыз.
- ▶ Әрқашан жуғыш зат өндірушісінің ұсыныстарын орындаңыз.
- ▶ Трихлорэтилен және ұқсас өнімдер сияқты құрғақ тазалағыштарды қолданбаңыз.

Ең жақсы жуғыш затты таңдаңыз

Бағдарлама	Жуғыш заттың түрі				
	Өмбебап	Түсі	Нәзік	Арнайы	Жұмсартқыш
Хлопок	L/P	L/P	-	-	L/P
Синтетика	-	L/P	-	-	L/P
Цветные вещи	L	L/P	-	-	L/P
Пуховые вещи	-	-	L	L/P	O
Детская одежда	-	-	L/P	L/P	L/P
Отжим	-	-	-	-	-
Самоочистка	-	-	-	L/P	-
Шерсть	-	-	L/P	L/P	L/P
Сушка	-	-	-	-	-
ЭКО 15 мин	L	L	-	-	L/P
Быстрая 39 мин	L/P	L	-	-	L/P
Ежедневная	L/P	L/P	-	-	L/P

L = гель/сұйық жуғыш зат P = ұнтақ жуғыш зат O = қолжетімді емес - = ұсынылмайды.
Сұйық жуғыш затты пайдаланған кезде, кешіктіруді белсендіру ұсынылмайды.

Біз мыналарды пайдалануға ұсынамыз:

- ▶ Кір жууға арналған ұнтақ: 20°C - 90°C* (ұсынылған пайдалану: 40-60°C)
- ▶ Түрлі-түсті жуғыш зат: 20°C - 60°C (ұсынылған пайдалану: 30-60°C)

* Арнайы гигиеналық талаптар үшін ғана 90 °C жуу температурасын таңдаңыз.

* Егер сіз 60°C немесе одан жоғары су температурасын таңдасаңыз, жуғыш затты азырақ пайдалануға кеңес береміз. Өтінеміз, мақта немесе синтетикалық матаға сәйкес келетін арнайы дезинфекциялау құралын пайдаланыңыз.

* Құрамында сүзіндісі аз немесе сүзіндісі жоқ кір жуғыш затты пайдаланған жөн.

6-4

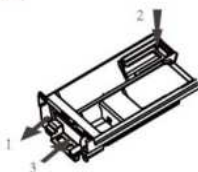

6.6 Жуғыш затты қосу

1. Жуғыш заттарға арналған қораты жылжытыңыз.
2. Қажетті химиялық заттарды тиісті бөлімдерге салыңыз (6-4-сурет),
3. Қорапта абайлап жылжытыңыз.



Ескертпе:

- ▶ Келесі жуу циклына дейін жуғыш зат қорабынан жуғыш заттың қалдықтарын алып тастаңыз.
- ▶ Кір жуатын затты немесе жұмсартқышты артық пайдаланбаңыз.
- ▶ Жуғыш зат қаптамасындағы нұсқаулықтарға сүйеніңіз.
- ▶ Жуу циклын бастаудан бұрын әрқашан жуғыш затты толтырыңыз.
- ▶ Концентрацияланған сұйық жуғыш затты қоспас бұрын сұйылту керек.
- ▶ Егер "Іркіліс" функциясы таңдалса, сұйық жуғыш затты қолданбаңыз.
- ▶ Барлық киім-кешек заттаңбаларындағы күтім белгілеріне сәйкес және бағдарлама кестесіне сай, бағдарлама параметрлерін мұқият таңдаңыз.

6-5



6.7 Құрылғыны қосу

Құрылғыны іске қосу үшін "Питание" түймесін басыңыз. Құрылғыны өшіру үшін "Питание" түймесін басып, оны 3 секунд ұстап тұрыңыз. (6-5-сурет).

6-6



6.8 Бағдарламаны таңдау

Кір жуудың озық нәтижелеріне қол жеткізу үшін, киім-кешек дәрежесі мен түріне сәйкес келетін бағдарламаны таңдаңыз. Қажетті бағдарламаны таңдау үшін, осы тұтқаны бұраңыз (6-6-сурет) .



Ескертпе: Иістерді кетіру

Алғаш пайдаланар алдында, киім-кешек салмай және жуғыш зат бөліміне кішігірім жуғыш зат (2) немесе машинаға арналған арнайы тазартқыш салып, ластану қалдықтарын кетіру үшін, "Самоочистка" бағдарламасын іске қосқан жөн.

6-7



6.9 Жеке үлгілерді қосыңыз

Қажетті опциялар мен баптауларды таңдаңыз (6-7-сурет); Басқару панелі және Бағдарламалар бөлімін қараңыз.

6.10 Жуу бағдарламасын іске қосу

“Пуск/Пауза” түймесін басыңыз (6-8-сурет) бастау үшін.
 Құрылғы ағымдағы баптауларға сәйкес жұмыс істейді.
 Өзгерістер тек бағдарламаны жою арқылы мүмкін болады.

**6.11 Кір жуу бағдарламасын тоқтату/жою**

Іске қосылған бағдарламаны тоқтату үшін “Пуск/Пауза” түймесін ақырын басыңыз. Жұмысты жалғастыру үшін, оны қайта басыңыз.

Іске қосылған бағдарламаны және оның барлық баптауларын болдырмау үшін:

1. Бағдарламаның орындалуын тоқтату үшін, “Пуск/Пауза” түймесін басыңыз.
2. “Отжим” бағдарламасын таңдаңыз, содан кейін суды ағызу үшін “no Speed” (0) бағдарламасын таңдаңыз.
3. Жаңа бағдарламаны таңдап, оны іске қосыңыз.

6.12 Кір жуудан кейін**Ескертпе: Есік құлпы**

- ▶ Қауіпсіздік мақсатында жуу циклі кезінде есік ішінара құлыпталады. Есікті бағдарламаның соңында немесе бағдарлама дұрыс жойылғаннан кейін ғана ашуға болады (жоғарыдағы сипаттаманы қараңыз).
- ▶ Судың жоғары деңгейі, судың жоғары температурасы және айналдыру кезінде есікті ашу мүмкін емес; дисплейде Loc жазуы көрсетіледі.

1. Дисплейде бағдарлама циклінің соңын **End** көрсетіледі
2. Құрылғы автоматты түрде өшеді.
3. Киім-кешекке зақым келтірмеу және қосымша қатпарлардың пайда болуын болдырмау үшін, оны мүмкіндігінше тезірек алыңыз.
4. Сумен жабдықтауды өшіріңіз.
5. Қуат сымын ажыратыңыз.
6. Ылғал мен иістің алдын алу үшін есікті ашыңыз. Пайдаланылмайтын кезде, есікті ашық қалдырыңыз.

**Ескертпе: Күту режимі / Энергия үнемдеу режимі**

Қосылған құрылғы, егер ол бағдарлама басталғанға дейін немесе бағдарлама аяқталғаннан кейін 2 минут ішінде іске қосылмаса, күту режиміне өтеді. Дисплей өшеді. Бұл энергияны үнемдеуге мүмкіндік береді. Күту режимін тоқтату үшін, “Питание” түймесін басыңыз.

**Ескертпе: Кептіру цикліне арналған салқындату циклі**

Кептіру циклінің соңғы бөлігі киімге зақым келтірмейтін температураның сақталуын қамтамасыз ету үшін жылусыз жүреді.

6.13 Дыбыстық сигналды қосу және өшіру

Қажет болған жағдайда, дыбыстық сигналды алып тастауға болады:

1. Құрылғыны қосыңыз; 2. Бағдарламаны **Самоочистка** таңдаңыз.

Бір мезгілде  екі түймені басып, 3 секундтай ұстап тұрыңыз, дисплейде **BEEP OFF** сигналды өшіру туралы хабарлама пайда болады. Дыбыстық сигналды қосу үшін, осы екі түймені бір мезгілде тағы бір рет басыңыз, содан кейін дисплейде **BEEP ON** хабарламасы пайда болады.



Экологиялық жауапты пайдалану

Кір жуу машинасы

- ▶ Энергияны, суды, жуғыш затты және уақытты оңтайлы пайдалану үшін ұсынылған максималды жүктеу көлемін пайдалану керек.
- ▶ Шамадан тыс жүктемеңіз (киім-кешек үстіндегі қолдар арасындағы қашықтық).
- ▶ Аздап ластанған киім-кешектер үшін **ЭКО 15 мин** бағдарламаны таңдаңыз.
- ▶ Әр жуғыш заттың нақты мөлшерін қолданыңыз.
- ▶ Ең төменгі жуу температурасын таңдаңыз-заманауи жуғыш заттар 60 °C-ден төмен температурада тиімді тазартылады.
- ▶ Қатты бояған кезде ғана, әдепкі параметрлерді көтеріңіз.
- ▶ Егер сіз кептіру бағдарламасын қолданғыңыз келсе, киім-кешекті максималды жылдамдықпен сығыңыз.

Кептіру

- ▶ Толтырғыштың максималды мөлшерін пайдаланыңыз - шамамен 4 кг.
- ▶ Кептіру бағдарламасын іске қосу алдында, киім-кешекті жұмсартыңыз.
- ▶ Жуу кезінде жұмсартқышты қолданбаңыз, себебі киім-кешек кептіру бағдарламасында мамық және жұмсақ болады.

8.1 Жуғыш затқа арналған қорапты тазалау

Әрқашан жуғыш заттардың қалдықтары жоқ екеніне көз жеткізіңіз. қорапта тұрақты тазалаңыз (8-1-сурет):

1. Қорапты тірелгенше жылжытыңыз.
2. Бекіткіш түймесін басып, қорапты шығарыңыз.
3. Қорапты таза болғанша сумен шайыңыз және қорапты құрылғыға қайта салыңыз.

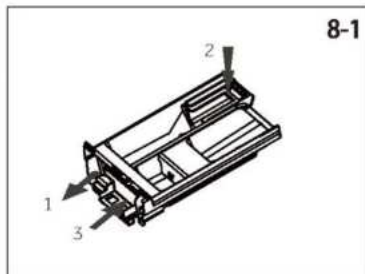

8.2 Машинаны тазалау

- ▶ Тазалау және техникалық қызмет көрсету кезінде машинаны ажыратыңыз.
- ▶ Машинаның корпусын (8-2-сурет) және резеңке бөлшектерді тазалау үшін сабын ерітіндісі бар жұмсақ шүберекті пайдаланыңыз.
- ▶ Органикалық химиялық заттар мен қатты еріткіштерді қолданбаңыз.



8.3 Енгізу клапаны және енгізу клапанының сүзгісі

Су құбырының әк сияқты қатты заттармен бітелуіне жол бермеу үшін, енгізу клапанының сүзгісін тұрақты тазалап отырыңыз.

- ▶ Айырды розеткадан суырып, сумен беруді өшіріңіз.
- ▶ Артқы жағындағы құрылғының сумен жабдықтау шлангісін, (8-3-сурет), сондай-ақ кранды бұрап босатыңыз.
- ▶ Сүзгілерді сумен және щеткамен шайыңыз (8-4-сурет).
- ▶ Сүзгіні салыңыз және енгізу шлангін орнатыңыз.

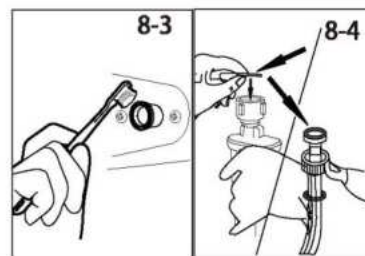

8.4 Барабанды тазалау

- ▶ Барабаннан (8-5-сурет) кездейсоқ жуылған заттарды, әсіресе, түйреуіштер, монеталар және т.б. сияқты металл бөлшектерді алып тастаңыз, өйткені олар тот дақтарын тудырады және зақым келтіреді.
- ▶ Тот дақтарын кетіру үшін хлорсыз тазартқышты қолданыңыз. Тазартқыш өндірушінің ескерту нұсқауларын орындаңыз.
- ▶ Тазалау үшін қатты заттарды немесе болат мақтаны пайдаланбаңыз.

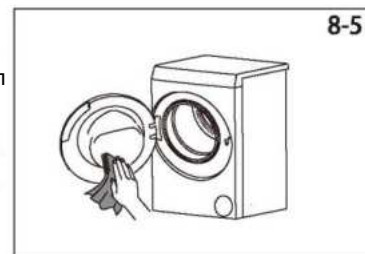

Ескертпе: Барабанды тазалау

Тұрақты техникалық қызмет көрсету мақсатында, ықтимал ластаушы заттарды кетіру үшін үш айда бір рет "Самоочистка" бағдарламасын жүктемей, іске қосуды ұсынамыз. Кір жууға арналған затқа кішігірім мөлшерде кір жууға арналған затты қосыңыз немесе машина тазалауға арналған арнайы затты пайдаланыңыз.

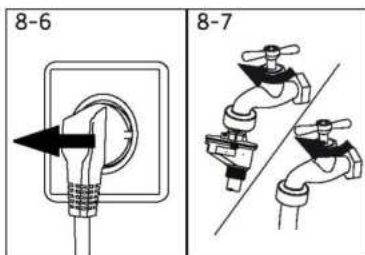

8.5 Ұзақ өрекетсіздік кезеңдері

Егер құрылғы ұзақ уақыт жұмыс істемесе:

1. Электр айырын суырып алыңыз (8-6-сурет).
2. Сумен жабдықтауды өшіріңіз (8-7-сурет).
3. Ылғал мен иістің алдын алу үшін есікті ашыңыз. Есік пайдаланылмайтын кезде, есікті ашық қалдырыңыз.

Келесі қолданар алдында қуат сымын, су қабылдағышты және су төгетін шлангты мұқият тексеріңіз. Барлығы дұрыс және бөгде заттарсыз орнатылғанына көз жеткізіңіз.

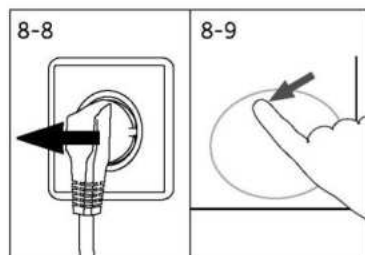

8.6 Сорғы сүзгісі

Айына бір рет сүзгіні тазалап, келесі жағдайға қатысты сүзгі сорғысын тексеріңіз, мысалы, егер құрылғы:

- ▶ Суды төгуге болмаса.
- ▶ Айналмаса.
- ▶ Жұмыс кезінде әдеттен тыс шудың себебі.



НАЗАР АУДАРЫҢЫЗ!

Күю қаупі! Сорғы сүзгісіндегі су өте ыстық болуы мүмкін! Әрекет жасаудан бұрын судың салқындағанына көз жеткізіңіз.

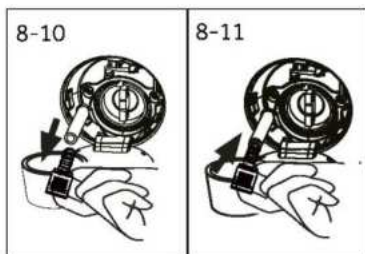

1. Өшіріңіз және айырды розеткадан суырыңыз (8-8-сурет).
2. Сервис қақпағын басып және ашыңыз (8-9-сурет).
3. Шаймаланатын суды жинау үшін тегіс ыдысты қамтамасыз етіңіз (8-10-сурет). Жиынтығы одан көп болуы мүмкін!
4. Су төгетін шлангты тартып, ұшын контейнердің үстінде ұстаңыз (8-10-сурет).
5. Су төгетін шлангтен тығыздағыш тығынды суырып алыңыз (8-10-сурет).
6. Толық ағызғаннан кейін су төгетін түтікті жабыңыз (8-11-сурет) және оны машинаға қайта салыңыз.
7. Сорғы сүзгісін сағат тіліне қарсы бұрап, шешіп алыңыз (8-12-сурет).
8. Ластану мен кірді кетіріңіз (8-13-сурет).

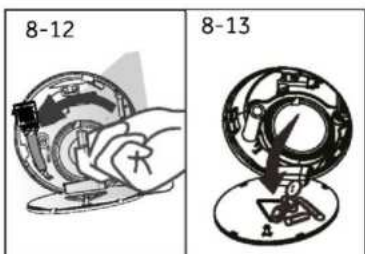

Ескертпе: Барабанды тазалау

Ұзақ уақыт пайдаланбағаннан кейін, киім-кешекті салмай-ақ "Самоочистка" бағдарламасын іске қосу және кір жууға арналған зат бөлімінде кір жууға арналған заттың немесе ықтимал ластануды кетіру үшін машинаны тазалауға арнаған арнайы заттың кішігірім мөлшерін қосу қажет.

9. Сорғы сүзгісін, мысалы, ағын сумен мұқият тазалаңыз (8-14-сурет).
10. Оны мұқият бекітіңіз (8-15-сурет).
11. Сервис қақпағын жабыңыз.

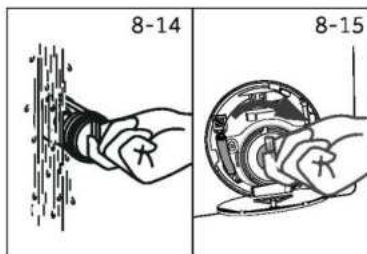

АБАЙЛАҢЫЗ!

- ▶ Сорғы сүзгісінің тығыздағышы таза және бүтін болуы керек. Егер қақпақ толық бұрап бекітілмесе, су ағып кетуі мүмкін.
- ▶ Сүзгі орнында болуы керек, кері жағдайда ол ағып кетуі мүмкін.

Тасымалдау және сақтау

Өнімді онда көрсетілген белгілерге сәйкес бастапқы орауышына тасымалдау және сақтау керек.

Жүктеу, түсіру және тасымалдау кезінде абай болыңыз.

Келік құралы және қоймасы сақтау өнімді атмосфералық жауын-шашыннан және механикалық зақымданудан қорғауы керек.

Көптеген туындаған мәселелерді арнайы білімге ие болмай-ақ, өз бетінше шешуге болады. Мәселе туындаған жағдайда, сервистік қызметіне хабарласудан бұрын, барлық опцияларды тексеріп, төмендегі нұсқауларды орындаңыз. "КЛИЕНТКЕ ҚЫЗМЕТ КӨРСЕТУ" бөлімін қараңыз.



НАЗАР АУДАРЫҢЫЗ!

- ▶ Техникалық қызмет көрсетер алдында құрылғыны өшіріп, желілік айырды розеткадан суырыңыз.
- ▶ Электр жабдықтарына техникалық қызмет көрсетуді тек білікті мамандар жүргізуі керек, өйткені дұрыс емес жөндеу едәуір шығындарға әкелуі мүмкін.
- ▶ Қауіпті болдырмау үшін, зақымдалған қуат кабелін тек өндіруші, оның қызмет көрсету агенті немесе біліктілігі ұқсас мамандар ауыстыруы керек.

9.1 Ақпараттық кодтар

Келесі кодтар тек жуу циклына қатысты ақпарат үшін көрсетіледі. Нс іс-шараларын орындау қажет.

Код	Хабарлама
t:25	Жуу циклінің қалған уақыты 1 сағат 25 минутты құрайды.
6:30	Бағдарлама 6 сағат 30 минуттан кейін басталады.
Auto	Жүктемені автоматты түрде анықтау жұмыс істейді.
End	Жуу циклі аяқталды. Құрылғы автоматты түрде өшеді.
bEEP OFF	Дыбыстық сигнал өшеді.
bEEP on	Дыбыстық сигнал белсендіріледі.

9.2 Дисплейдегі кодтың көмегімен ақаулықтарды іздеу және жою

Мәселе	Себебі	Шешімі
CLr FLtr	• Ағызу қатесі, су 6 минут ішінде толық ағып кетпейді.	• Сорғы сүзгісін тазалаңыз. • Су төгетін шлангтың орнатылуын тексеріңіз.
E2	• Бұғаттау қателігі	• Есікті дұрыс жабыңыз.
E4	• Су деңгейі 8 минуттан кейін қол жеткізілмейді. • Су төгетін шланг өзін-өзі айдайды.	• Кран толық ашық екеніне және судың қысымы қалыпты екеніне көз жеткізіңіз. • Су төгетін шлангтың орнатылуын тексеріңіз.
E8	• Судың қорғаныс деңгейін анықтаудағы қателік.	• Сатудан кейінгі қызметке хабарласыңыз.

Мәселе	Себебі	Шешімі
F3	• Температура датчигінің қатесі.	• Сатудан кейінгі қызметке хабарласыңыз.
F4	• Қыздыру кезіндегі қателік.	• Сатудан кейінгі қызметке хабарласыңыз.
F7	• Қозғалтқыш қателігі	• Сатудан кейінгі қызметке хабарласыңыз.
F9	• Құрғақ температура датчигінің қателігі.	• Сатудан кейінгі қызметке хабарласыңыз.
FR	• Су деңгейі датчигінің қателігі.	• Сатудан кейінгі қызметке хабарласыңыз.
FC I or FC2	• Байланыстың ауытқу қателігі	• Сатудан кейінгі қызметке хабарласыңыз.
Fd	• Құрғақ қыздыру элементінің қателігі.	• Сатудан кейінгі қызметке хабарласыңыз.
FE	• Құрғақ қозғалтқыш қателігі.	• Сатудан кейінгі қызметке хабарласыңыз.
E 12	Кептіру үшін судың деңгейі тым жоғары	• Сатудан кейінгі қызметке хабарласыңыз.
Eb	• Киім-кешектің кптеліп қалу сигналы	• Жұмысты тоқтатып, есікті ашыңыз және қайта іске қосу алдында, киімді қайта салыңыз.

9.3 Кодты көрсетпей ақаулықтарды жою

Мәселе	Себебі	Шешімі
Құрылғы жұмыс істемейді.	<ul style="list-style-type: none"> • Бағдарлама әлі басталған жоқ. • Есік дұрыс жабылмаған. • Машина қосылған жоқ. • Қуаттың істен шығуы • Балалардан бұғаттау іске қосылды. 	<ul style="list-style-type: none"> • Бағдарламаны тексеріп, оны іске қосыңыз. • Есікті мықтап жабыңыз. • Машинаны қосыңыз. • Электрқоректі тексеріңіз. • Балалардан бұғаттауды ажыратыңыз.
Құрылғы сумен толтырылмайды.	<ul style="list-style-type: none"> • Су жоқ. • Енгізу шлангы майысқан. • Енгізу шлангының сүзгісі бұғатталған. • Су қысымы 0,03 МПа-дан кем. • Есік дұрыс жабылмаған. • Сумен жабдықтаудың істен шығуы. 	<ul style="list-style-type: none"> • Су кранын тексеріңіз. • Енгізу шлангін тексеріңіз. • Енгізу шлангы сүзгісін бұғаттан шығарыңыз. • Су қысымын тексеріңіз. • Есікті мықтап жабыңыз. • Сумен жабдықтауды қамтамасыз етіңіз.
Құрылғы толтыру кезінде суды ағызады.	<ul style="list-style-type: none"> • Су төгетін шланг биіктігі 80 см-ден кем. • Су төгетін шланг ұшы суға түсуі мүмкін. 	<ul style="list-style-type: none"> • Су төгетін шлангтың дұрыс орнатылғанына көз жеткізіңіз.. • Су төгетін шлангтың суда емес екеніне көз жеткізіңіз.
Су төгудің бұзылуы	<ul style="list-style-type: none"> • Су төгетін шланг бітелген. • Сорғы сүзгісі бұғатталған. • Су төгетін шланг ұшы еден деңгейінен 100 см жоғары. 	<ul style="list-style-type: none"> • Су төгетін шлангты бұғаттан шығарыңыз. • Сорғы сүзгісін тазалаңыз. • Су төгетін шлангтың дұрыс орнатылғанына көз жеткізіңіз..

Мәселе	Себебі	Шешімі
Айналдыру кезінде қатты дірілдейді.	<ul style="list-style-type: none"> • Кейбір тасымалдау болттары алынып тасталмады. • Құрылғының орнықты жерге орналаспаған. • Машина дұрыс жүктелмеген. 	<ul style="list-style-type: none"> • Барлық тасымалдау болттарын шешіп алыңыз. • Орнықты негіз бен тегіс жерді қамтамасыз етіңіз. • Жүктің салмағы мен тепе-теңдігін тексеріңіз.
Жуу циклі аяқталғанға дейін жұмыс тоқтайды.	<ul style="list-style-type: none"> • Судың немесе электр қуатының істен шығуы. 	<ul style="list-style-type: none"> • Электр қуаты мен судың берілуін тексеріңіз.
Жұмыс біраз уақытқа тоқтайды.	<ul style="list-style-type: none"> • Құрылғы қателік кодын көрсетеді. • Мәселе жүктеме сипатымен байланысты. • Бағдарлама сулау циклын орындайды. 	<ul style="list-style-type: none"> • Дисплей кодтарын қарастырыңыз. • Жүктемені азайтыңыз немесе реттеңіз. • Бағдарламаны жою және қайта іске қосу.
Барабанда және / немесе жуғыш зат қорабында тым көп көбік жиналады.	<ul style="list-style-type: none"> • Жуғыш зат жарамсыз. • Жуғыш заттарды шамадан тыс пайдалану. 	<ul style="list-style-type: none"> • Жуғыш заттарды пайдалану бойынша ұсыныстарды тексеріңіз. • Жуғыш заттың мөлшерін азайтыңыз.
Кір жуу уақытын автоматты түрде реттеу.	<ul style="list-style-type: none"> • Кір жуу бағдарламасының ұзақтығы реттеледі. 	<ul style="list-style-type: none"> • Бұл қалыпты жағдай және функционалдылыққа әсер етпейді.
Айналдыру мүмкін емес.	<ul style="list-style-type: none"> • Киім-кешектің теңгерімсіздігі. 	<ul style="list-style-type: none"> • Машинаның жүктелуін және киім-кешекті тексеріп, айналдыру бағдарламасын қайта іске қосыңыз.
Кір жуу нәтижесі қанағаттанарлықсыз.	<ul style="list-style-type: none"> • Ластану дәрежесі таңдалған бағдарламаға сәйкес келмейді. • Жуғыш заттың мөлшері жеткіліксіз болды. • Максималды жүктемеден асып кетті. • Киім-кешек барабанда біркелкі бөлінбеген. 	<ul style="list-style-type: none"> • Басқа бағдарламаны таңдаңыз. • Ластану дәрежесіне байланысты және өндірушінің ұсыныстарына сәйкес жуғыш затты таңдаңыз. • Жүктемені азайтыңыз. • Кір жуу процесін әлсіретіңіз.
Киім-кешекте кір жуғыш заттың қалдықтары.	<ul style="list-style-type: none"> • Кір жуғыш заттың ерімейтін бөлшектері киім-кешекте ақ дақтар түрінде қалып қоюы мүмкін. 	<ul style="list-style-type: none"> • Қосымша шаюды орындаңыз. • Құрғақ киім-кешектегі дақтарды тазалап көріңіз. • Басқа жуғыш затты таңдаңыз.
Киім-кешекте сұр дақтар бар.	<ul style="list-style-type: none"> • Майлар, кремдер немесе жақпа сияқты тоң майлардан туындайды. 	<ul style="list-style-type: none"> • Киім-кешекті арнайы өніммен алдын ала өңдеңіз.



Ескертпе: Көбік түзілуі

Егер айналдыру кезінде тым көп көбік анықталса, қозғалтқыш тоқтап, су төгетін сорғы 90 секундқа қосылады. Егер көбікті үш рет жою мүмкін болмаса, бағдарлама айналмай аяқталады.

Егер қате туралы хабарламалар қабылданған шаралардан кейін де қайта пайда болса, құрылғыны өшіріңіз, электрқоректі өшіріңіз және сервистік қызметке хабарласыңыз.

9.4 Электр қуаты өшіп қалған жағдайда

Ағымдағы бағдарлама және оның параметрлері сақталады. Электрқорек қалпына келтірілген соң, жұмыс қайта басталады.

Егер электр қуаты өшсе, жұмыс істейтін жуу бағдарламасы тоқтаса, есік механикалық түрде құлыпталады. Киім-кешекті алу үшін, су деңгейі есіктің шыны иллюминаторында көрінбеуі керек. - Күйіп қалу қаупі! Су деңгейін «Сорғы сүзгісі» бөлімінде сипатталғандай етіп төмендету керек. Осыдан кейін ғана сервистік қалқан астындағы тұтқаны (A) тартыңыз (9-1-сурет). есік жеңіл сырт етіп ашылады. Осыдан кейін барлық бөлшектерді бекітіңіз.

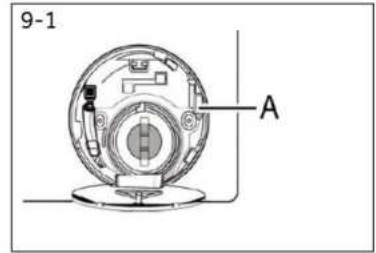

Кір жуу машинасы қауіпсіз күйде болғанда (су деңгейі белгілі бір қашықтықта терезеден төмен, барабанның температурасы 55 °C-ден төмен, ішкі барабан айнамайды), машина есігінің құлпы ашылуы мүмкін.

10.1 Дайындық

- ▶ Құрылғыны қаптамадан шығарып алыңыз.
- ▶ Қаптаманың барлық материалдарын, оның ішінде корпустағы қорғаныш үлдірді, полистирол негізін алып тастаңыз, оларды балалардың қолы жетпейтін жерде сақтаңыз. Қаптаманы ашқан кезде полиэтилен пакетте және иллюминаторда су тамшылары көрінуі мүмкін. Бұл қалыпты құбылыс зауыттағы суды сынаудың нәтижесі болып табылады.



Ескертпе: Қаптаманы кәдеге жарату

Барлық қаптау материалдарын балалардың қолы жетпейтін жерде сақтаңыз және оларды экологиялық таза түрде тастаңыз.

10.2 ҚОСЫМША: Шу басатын төсемдерді орнатыңыз

1. Қаптаманы ашқан соң, сіз шуды болдырмайтын төрт төсемді табасыз. Олар шу деңгейін төмендету үшін қолданылады (10-1-сурет).
2. Кір жуу машинасын бүйіріне, иллюминаторды жоғары қаратып, астыңғы жағын операторға қойыңыз.
3. Шу басатын төсемдерді алып тастаңыз және екі жақты жабысқақ қорғаныс үлдірін алып тастаңыз; 3-суретте көрсетілгендей етіп, кір жуу машинасы корпусының төменгі бөлігінің периметрі бойынша шу басатын төсемдерді жабыстырыңыз. (1 және 3 позициялардағы екі ұзын төсем, 2 және 4 позициялардағы екі қысқа төсем). Соңында, машинаны тік күйіне қайта қойыңыз.

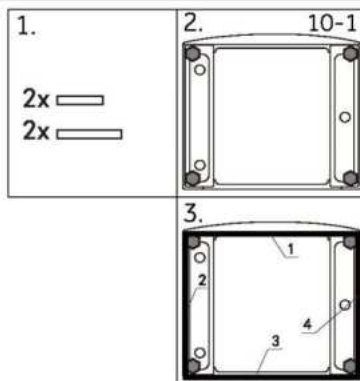

10.3 Тасымалдау болттарын бөлшектенізі

Тасымалдау болттары ішкі зақымдануды болдырмау үшін, тасымалдау кезінде құрылғының ішіндегі дірілге қарсы компоненттерді бекітуге арналған.

1. Артқы қақпақты шешіп алыңыз (10-3-сурет).
2. Артқы жағындағы барлық 4 болтты бұрап, машинаның ішкі жағынан пластикалық төсемдерді (A) алып тастаңыз (10-4-сурет).

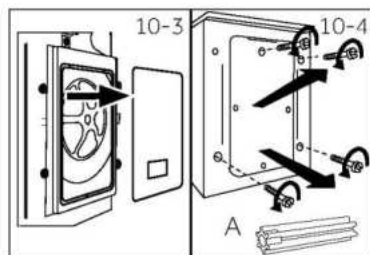

Кеңес:

Шу басатын қондырмалар шуды азайту үшін сіздің қалауыңыз бойынша орнатылады және міндетті емес.



Ескертпе. Қауіпсіз жерде сақтаңыз

Келік қорғанысының барлық бөліктерін кейінірек пайдалану үшін, қауіпсіз жерде сақтаңыз. Құрылғыны жылжыту қажет болса, алдымен қорғаныс элементтерін орнына қойыңыз.

10.4 Құрылғыны жылжыту

Егер машинаны басқа жерге тасымалдау қажет болса, зақымдануды болдырмау үшін, орнату алдында алынған тасымалдау болттарын ауыстырыңыз: құрастыру кері тәртіпте жүргізіледі.

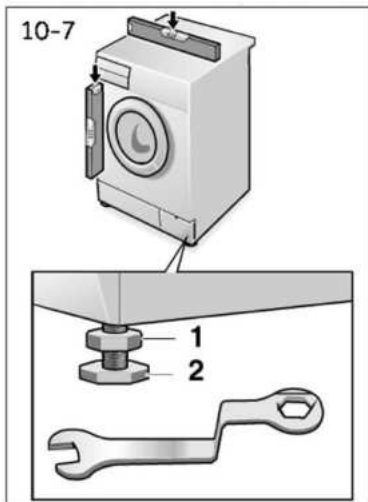

10.5 Құрылғыны туралау

Позицияның толық туралануына қол жеткізу үшін, барлық аяқтарды реттеңіз (10-7-сурет) Бұл жұмыс кезінде дірілді және сәйкесінше шуды азайтады. Бұл сонымен қатар тозуды азайтады. Реттеу үшін спирттік деңгейді пайдалануды ұсынамыз. Еден мүмкіндігінше тұрақты және тегіс болуы тиіс.

1. Гайкалық кілт көмегімен контргайканы (1) босатыңыз. (кілт өлшемі 16 мм).
2. Аяқты (2) бұрау арқылы биіктікті реттеңіз.
3. Корпустағы контргайканы (1) қатайтыңыз.

10.6 Суды төгуге арналған қосылыс

Су төгетін шлангты құбырға бекітіңіз. Шланг бір нүктеде құрылғының төменгі сызығынан 80-ден 100 см биіктікте болуы керек! Мүмкіндігінше, су төгетін шлангты әрқашан құрылғының артқы жағындағы қысқышқа бекітіңіз.



НАЗАР АУДАРЫҢЫЗ!

- ▶ Қосу үшін тек жеткізу жинағындағы шлангілер жинағын пайдаланыңыз.
- ▶ Ескі шланг жинақтарын ешқашан пайдаланбаңыз!
- ▶ Тек суық суға қосыңыз.
- ▶ Қосар алдында судың таза және мөлдір екеніне көз жеткізіңіз.

Келесі қосылыс нұсқалары болуы мүмкін:

10.6.1 Раковинаға су төгетін шланг

- ▶ U-тәрізді су төгетін шлангты раковинаның тиісті мөлшерінің шетіне іліп қойыңыз (10-8-сурет).
- ▶ U-тіреуішті сырғып кетуден жеткілікті қорғауды қамтамасыз етіңіз.

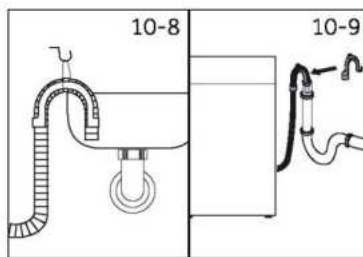

10.6.2 Ағын суларға арналған келте құбырға су төгетін шланг

- ▶ Желдеткіші бар тірек құбырының ішкі диаметрі кемінде 40 мм болуы керек.
- ▶ Су төгетін шлангты ағызу құбырына 80-100 мм етіп салыңыз.
- ▶ U-тәрізді тіректі бекітіп, оны мықтап нығайтыңыз (10-9-сурет).

10.6.3 Су төгетін шлангты раковинаға қосу

- ▶ Қосылыс орны сифонның үстінде болуы керек.
- ▶ Келте құбыр, әдетте, тығыздағышпен жабылады (А). Жұмыстағы кез-келген бұзушылықтардың алдын алу үшін оны алып тастау керек (10-10-сурет).
- ▶ Су төгетін түтікті қамытпен бекітіңіз.

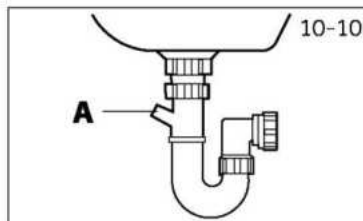

АБАЙЛАҢЫЗ!

- ▶ Су төгетін шлангты суға батыруға болмайды, шланг мықтап бекітіліп, ағып кетуге жол бермеуі керек. Егер су төгетін түтік жерде болса немесе құбыр 80 см-ден аз болса, кір жуғыш машина толтыру кезінде суды үздіксіз ағызады (өзін-өзі айдайды).
- ▶ Су төгетін шланг ұзартылмауы керек. Қажет болған жағдайда, сатудан кейінгі қызметке хабарласыңыз.

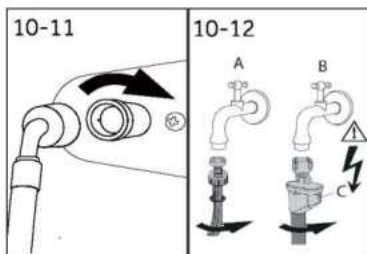

10.7 Тұщы суды қосу

Тығыздағыштардың салынғанына көз жеткізіңіз.

1. Су беру шлангісін құрылғыға бұрыштық ұшымен қосыңыз (10-11-сурет). Бұрандалы қосылысты қолмен қатайтыңыз.
2. Екінші ұшы 3/4 дюймдік бұрандалы су шүмегіне қосылады. (10-12-сурет).

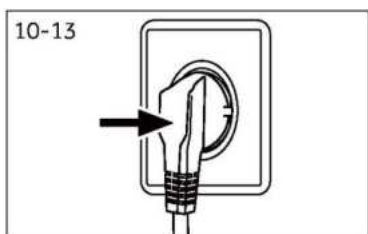

10.8 Электр қосылыс

Әр қосылыс алдында мыналарға көз жеткізіңіз:

- ▶ электрқорек, розетка және сақтандырғыш паспорттық тақтайшаға сәйкес келеді.
- ▶ розетка жерге тұйықталуы керек, көп айырды немесе ұзартқышты пайдаланбаңыз.
- ▶ айыр мен розетка қатаң сәйкес келеді.
- ▶ **Тек Ұлыбритания үшін:** Ұлыбритания айыр BS1363A стандартына сәйкес келеді.

Айырды розеткаға салыңыз (10-13-сурет).



НАЗАР АУДАРЫҢЫЗ!

- ▶ Барлық қосылыстардың (қуат, дренаж және таза сумен жабдықтау шлангісі) берік, құрғақ және ағып кетпейтініне көз жеткізіңіз!
- ▶ Бұл бөліктердің мыжылып, бүгілмегеніне немесе бұралмағанына көз жеткізіңіз.
- ▶ Егер қуат сымы зақымдалған болса, қауіпті болдырмау үшін, оны қызмет көрсету агенті ауыстыруы керек (кепілдік талонын қараңыз).



Ескертпе: Судың ағып кетуіне н қорғау жүйесі:

Кейбір модельдерде ағып кетуден қорғайтын ағызу шлангы (B) бар. Ағып кетуден қорғау жүйесі шланг ағып кеткен жағдайда, сумен жабдықтауды автоматты түрде өшіру арқылы судан зақымданудан қорғайды. Бұл қызыл таңбамен (C) белгіленген. Шлангты ауыстыру қажет.

11.1 ЕО № 1061/2010 нұсқамасына сәйкес өлшеу тақтасы

Сауда белгісі	Candy
Модель сәйкестендіргіші	C33D4 474MBBW-07
Энергия тиімділік сыныбы ¹⁾	B
Стандартты мақта бағдарламаларын қолдана отырып жуу, сығу және кептіру кезінде энергияны тұтыну ²⁾ кВт/сағ/ толық жұмыс циклы ³⁾	6,30
Стандартты мақта жуу бағдарламаларын қолдана отырып, жуу, сығу кезінде энергияны тұтыну ²⁾ кВт/сағ/жуу циклы. ³⁾	0,65
Жуу тиімділігі сыныбы ¹⁾	A
Мақтаны 60 °C температурада жуудың стандартты циклінде сығудан кейін қалған су ²⁾ %	50
Стандартты мақта жуу циклі үшін максималды айналдыру жылдамдығы 60 °C, ²⁾ дюйм айн/мин	1390
Мақтаны жуудың стандартты циклі кезінде жуу көлемі 60 °C (кептірусіз) ²⁾ кг.	7
"Құрғақ мақта" стандартты кептіру циклі кезінде кептіру қуаты ²⁾ кг.	4
Жуу, сығу және кептіру кезіндегі су шығыны ²⁾ л/толық жұмыс циклында.	120
Жуу кезінде су шығыны, тек сығу ²⁾ л/толық жұмыс циклында.	48
Жуу және кептіру уақыты. Толық жұмыс циклі үшін бағдарламаны орындау уақыты, мин.	750
Төрт адамнан тұратын отбасы үшін есептелген жылдық тұтыну, кептіргішті тұрақты қолданған кезде (200 цикл), кВт/ сағ.	1170
Кептіргішті пайдаланбайтын төрт адамнан тұратын отбасы үшін есептелген жылдық тұтыну (200 цикл), кВт/сағ.	130
Стандартты мақта бағдарламасын пайдалану кезінде жуу, айналдыру және кептіру кезіндегі шу ²⁾ дБ(А) 1пВт	53/77/55

¹⁾ G сыныбы - барынша тиімділігі төмен, ал A сыныбы - барынша тиімді.

²⁾ Еуропалық тестілеу процедурасының стандартын енгізіңіз:

Кір жуу: . **Хлопок** таңдаңыз, 60 температурасын мен максималды жылдамдықты таңдап, "Пуск" түймесін басыңыз

Кептіру: . **Сушка** таңдаңыз "Кептіру" түймесін 5 секунд бойы жиі басыңыз, содан кейін көрсетіп "д-ч" "Пуск" түймесін басыңыз.

³⁾ Бір циклда нақты энергия шығыны құрылғының қалай қолданылатынына байланысты.

11.2 Қосымша техникалық сипаттамалары

	C33D4 474MBBW-07
Өлшемдері (БхГхЕ, мм)	850X471X595
Кернеу, В	220-240 V-/50HZ
Ток, А	10
Макс. қуат, Вт	1950
Су қысымы, МПа	$0.03 \leq P \leq I$
Таза салмағы, кг	61

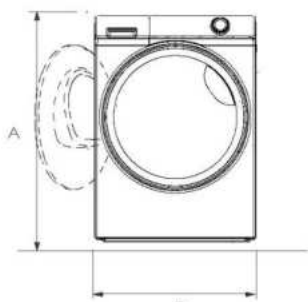

АЛДЫНАН ҚАРАҒАНДА

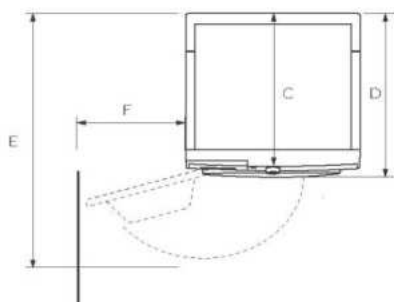

КАБЫРҒАН

ҮСТІНЕН ҚАРАҒАНДА

БҰЙЫМ ӨЛШЕМДЕРІ	C33D4 474MBBW-07
С Өнімнің жалпы тереңдігі (негізгі басқару тақтасының өлшеміне дейін) мм	850
В Өнімнің жалпы ені мм	595
С Өнімнің жалпы тереңдігі (негізгі басқару тақтасының өлшеміне дейін) мм	471
D Бұйымның жалпы тереңдігі мм	522
E Ашық есік тереңдігі мм	1004
F Есік пен іргелес қабырға арасындағы минималды саңылау мм	305

Ескерту: машинаның нақты биіктігі аяқтардың машинаның негізі түбінен қаншалықты алыс екеніне байланысты. Машинаны орнататын кеңістік кемінде 40 мм кеңірек және оның габариттерінен 20 мм тереңірек болуы керек.

Клиенттерді қолдау қызметі

Sandy компаниясының тұтынушыларға қолдау көрсету қызметіне, сондай-ақ түпнұсқалық қосалқы бөлшектерді пайдалануға кеңес береміз. Егер сіздің тұрмыстық техникамен қиындықтарыңыз болса, алдымен «Ақауларды жою» бөлімін оқып шығыңыз.

Егер де сіз проблемаңыздың шешімін таба алмаған болсаңыз, мынаған жүгініңіз:

- біздің ресми дилерімізге немесе
- колл-орталыққа қоңырау шалыңыз:

8-800-070-03-29 (Қазақстан)

— <https://haieronline.kz/> сайтына кіріңіз, онда сіз қызмет көрсету туралы сұрау жібере аласыз және жиі қойылатын сұрақтарға жауап таба аласыз.

Қызмет көрсету орталығына хабарласқан кезде, төмендегі ақпаратты дайындаңыз, ол сіз төлтеушінің атына және тексеруге болады:

Моделі _____
Сериялық нөмірі _____
Сатылған күні _____

Сонымен қатар, кепілдігінің және сатылғаны туралы құжаттардың болуын тексеріңіз.



Маңызды! Құралда сериялық нөмірінің болмауы өндіруші үшін құралды сәйкестендіруді және нәтижесінде кепілдік қызмет көрсетуді мүмкін емес етеді. Құралдан зауыттық сәйкестендіру тақтайшаларын алып тастауға тыйым салынады. Зауыттық тақтайшалардың болмауы кепілдік міндеттемелерді орындаудан бас тартуға себеп болуы мүмкін.

Осы құжатқа алдын ала ескертусіз бір өзгерістердің енгізілуі мүмкін. Өндіруші бұдан әрі ескертусіз бұйымның дизайны мен жабдықтарына өзгерістер енгізуге құқылы.

Өнім Еуразиялық экономикалық (Кеден) одағы техникалық регламенттерінің талаптарына сәйкес келеді:

- ТР ТС 004/2011 «Төмен вольтты жабдықтың қауіпсіздігі туралы»;
- ТР ТС 020/2011 «Техникалық құралдардың электромагниттік үйлесімділігі»;
- ТР ЕАЭС 037/2016 «Электротехника және радиотехника және радиотехника бұйымдарында қауіпті заттарды қолдануды шектеу туралы».

КЕПІЛДІК ТАЛОНЫ

Құрметті сатып алушы!

Haier корпорациясы, сіздің таңдауыңыз үшін рахмет, жоғары сапа мен мінсіздікке кепілдік береді бұл өнімнің жұмыс істеуі, оны пайдалану ережелерін сақтай отырып. Тұрмыстық бұйымдарға қызмет етудің ресми мерзімі күнделікті өмірде қолдануға арналған техникалар: теледидарларға, микротолқынды пештерге-5 жыл, планшеттік компьютерлерге, ноутбуктер мен теледидар Приставкалары- 3 жыл, шаңсорғыштарға- 4 жыл, ұялы телефондар мен гироскутерлерге- 2 жыл, қалған тауарларға-өнімді түпкілікті тұтынушыға берген күннен бастап 7 жыл. Өнімнің жоғары сапасын ескере отырып, нақты қызмет ету мерзімі ресми мерзімнен едәуір асып кетуі мүмкін. Қызмет мерзімі аяқталғаннан кейін уәкілетті органға хабарласуды ұсынамыз профилактикалық жұмыстарды жүргізуге және ұсыныстар алуға арналған сервистік орталық. Барлық өнімдер шарттарды ескере отырып жасалған Еуразиялық экономикалық (Кеден) одағының техникалық регламенттерінің талаптарына сәйкес келеді.

Түсінбеушіліктерді болдырмау үшін сатып алу кезінде пайдалану құжаттамасы мен кепілдік шарттарын мұқият оқып шығуыңызды сұраймыз. Осы бұйым тұрмыстық мақсаттағы техникалық күрделі тауар болып табылады. Егер Сіз сатып алған бұйым арнайы орнатуды және іске қосуды талап еткен болса, Біз сізге Candy уәкілетті қызмет көрсету орталығына хабарласуды ұсынамыз.

Haier Корпорациясы бұйымның кемшіліктері анықталған жағдайда тұтынушылар құқықтарын қорғау туралы қолданыстағы заңнамамен, басқа нормативтік актілермен бекітілген тұтынушылар талаптарын қанағаттандыру бойынша міндеттемелерді өзіне алғанын растайды. Алайда, Haier Корпорациясы төменде мазмұндаған шарттар сақталмаған жағдайда кепілдікті қызмет көрсетуден бас тарту құқығын өзіне қалдырады.

Кепілдікті қызмет көрсетудің шарттары

Haier Корпорациясы тауар тұтынушыға табыс етілген күннен бастап 12 ай кепілдік мерзімді орнатады. Ықтимал жаңсақтықтарға жол бермеу үшін қызмет ету мерзімі ішінде бұйымға сатылған кезде қоса тіркелетін құжаттарды (сату квитанциясы, кассалық чек, пайдалану құжаттамасы) сақтап қойыңыз.

Кепілдікті тек уәкілетті Candy қызмет көрсету орталықтары көрсетеді. Уәкілетті қызмет көрсету орталықтарының толық тізімін алу үшін келесі нөмірлерге қоңырау шалу арқылы Haier байланыс орталығына хабарласыңыз:

8-800-070-03-29 — Қазақстаннан келген тұтынушылар үшін (Қазақстан өңірлерінен тегін қоңырау шалу)

немесе сайтта: <https://haieronline.kz/> немесе келесі электрондық пошта арқылы сұрату жасап біле аласыз: support-kz@haieronline.kz.

Уәкілетті қызмет көрсету орталықтары өзгеруі мүмкін, толық ақпарат алу үшін Candy байланыс орталығына хабарласыңыз.

Кепілдік міндеттемелер ақаулықтары келесілердің салдарынан пайда болған бұйымдарға қатысты болмайды:

- тұтынушының тауарды пайдалану, сақтау және/немесе тасымалдау жағдайлары мен ережелерін бұзуы;
- бұйымды қате орнату, баптау және/немесе іске қосу;
- тоңазытқыш сұлбамен жұмыстар технологияларын және электрлік қосылуларды бұзу, сонымен қатар Бұйымды монтаждауға құжатпен расталған тиісті біліктілігі жоқ тұлғаларды тарту;
- пайдалану бойынша нұсқаулық талап еткен жағдайда Бұйымға уақтылы техникалық қызмет көрсетілмегенде;
- су құбырларының желісіндегі артық немесе кеткіліксіз қысымнан;
- бұйымның осы түріне сәйкес келмейтін жуғыш құралдарды пайдалану, сонымен қатар жуғыш құралдардың ұсынылған мөлшерлемесінен асып кеткенде;
- бұйымды ол арналмаған мақсаттарда пайдаланғанда;
- үшінші тұлғалардың әрекеттерінен: уәкілеттері жоқ тұлғалардың жөндеуі немесе өндіруші рұқсат етпеген құрылымдық немесе сызбалы техникалық өзгерістерді енгізуі;
- Стандарттардан және қуат беру желілердің нормаларынан ауытқу;
- еңсерілмейтін күш әрекеттерінен (апат, өрт, найзағай және т. б.);
- жазатайым оқиғалардан, тұтынушының немесе үшінші тұлғалардың қасқана немесе абайсыз әрекеттерінен
- бұйымның ішіне бөгде заттардың, заттектердің, сұйықтықтардың, жәндіктердің, жәндіктердің тіршілік әрекеттерінің өнімдерінің түсуінен пайда болған бузылулар анықталса;
- су жылытқыштың толтырылмаған/ толық толтырылмаған бағының іске қосылуының салдарынан термoқорғаудың іске қосылуы

Кепілдікті қызмет көрсету жұмыстардың келесі түрлеріне қатысты болмайды:

- бұйымды пайдаланатын жерде орнату іске қосуға;
- тұтынушыға бұйымды пайдалану жөнінде нұсқау және кеңес беруге;
- бұйымды сыртынан немесе ішінен тазартуға.

Кепілдікті қызмет көрсетуге төменде аталған шығыс материалдар мен керек-жарақтар жатпайды:

- кондиционерлерге арналған сүзгілер;
- кір және ыдыс жуғыш машиналарға арналған сүзгілерге, суды жеткізу/ағызуға арналған құбыршектерге;
- шаңсорғыштарға арналған құбыршектер, шөткелер, саптамалар, шаң жинағыштар, сүзгілер;
- микротолқынды пештерге арналған тәрелкелер, істекшелер, торлар, табақшалар және қойғыштар;
- сүзгілер, иісті жұтқыштар, шамдар, сөрелер, өшіктер, қойғыштар және тоңазытқышта азық-түлікті сақтауға арналған басқа ыдыстар;
- басқару пульттері, аккумуляторлық батареялар, қуат беру элементтері, қуат берудің сыртқы блоктары және зарядтау құрылғылары;
- бұйымға қосымша тіркелетін құжаттама.

Бұйымға мерзімдік қызмет (сүзгілерді ауыстыру және т. б.) тұтынушының қалауы бойынша қосымша ақыға жүргізіледі.

Маңызды! Аспапта сериялық нөмірдің болмауы Өндірушіге аспапты сәйкестендіруге, және де, нәтиже ретінде, оған кепілдікті қызмет көрсетуге мүмкіндік бермейді. Аспаптан зауыттық сәйкестендіруші тақтайшаларды алып тастауға тыйым салынады. Зауыттық тақтайшалардың болмауы кепілдікті міндеттемелерді орындаудан бас тартудың себебіне айналуы мүмкін.

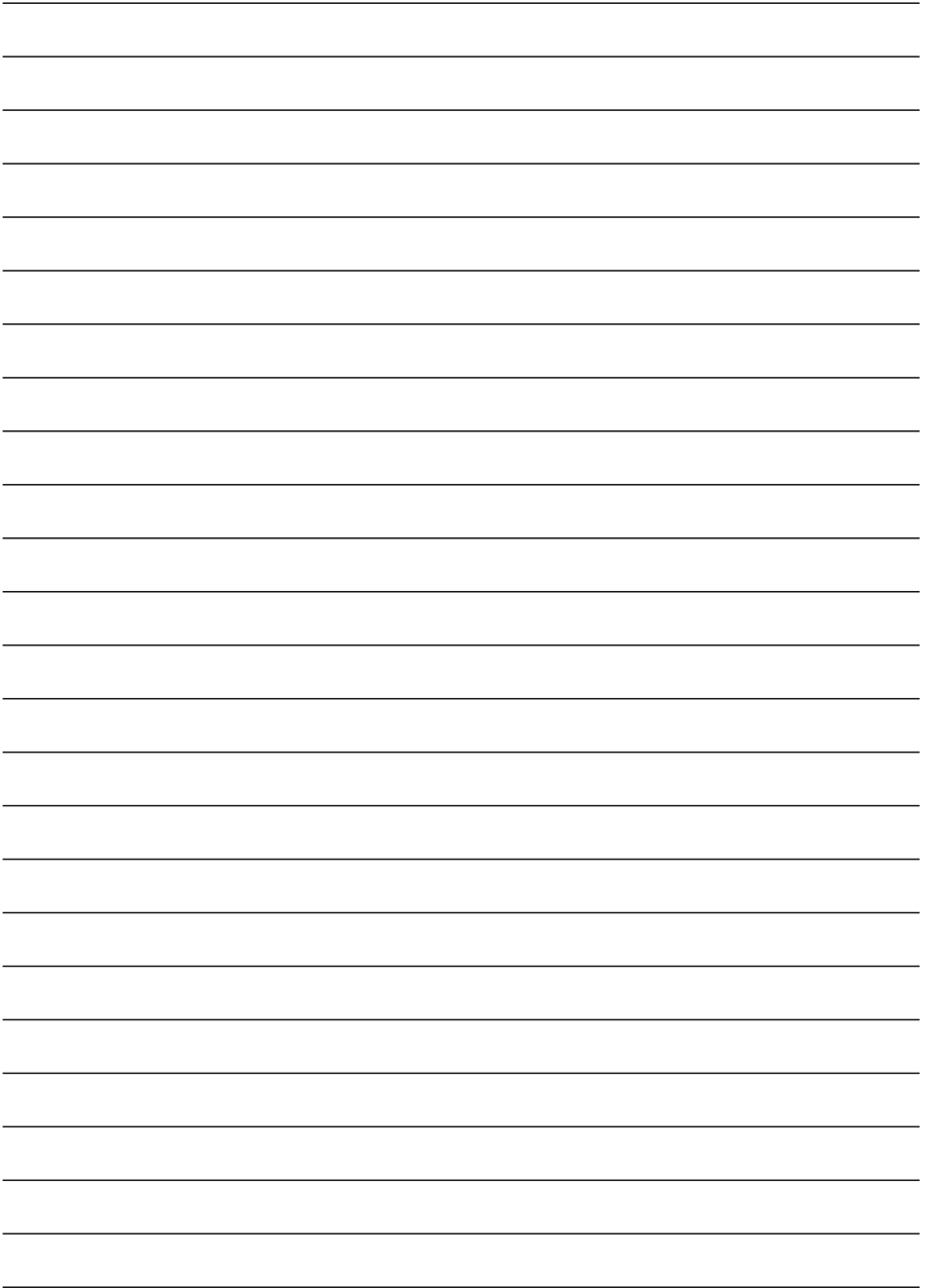

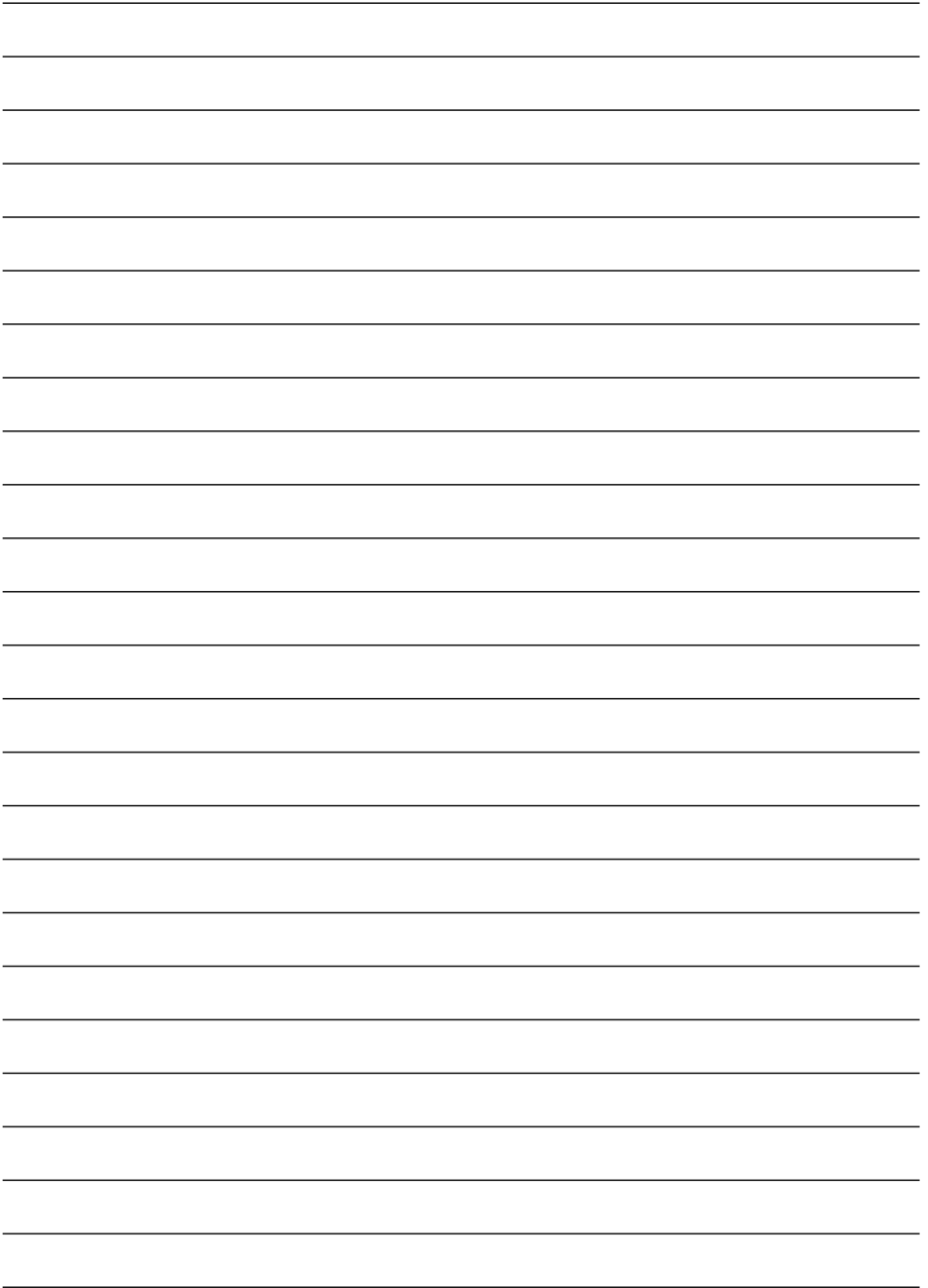

Производитель: ООО «Хайер Индастри РУС»
Адрес: 423800, Республика Татарстан, г. Набережные Челны,
ул. Корпорация Хайер, здание 130

Өндіруші: «Хайер Индастри РУС» ЖШҚ
Мекенжайы: 423800, Татарстан Республикасы,
Набережные Челны, ул. Хайер корпорациясы, 130 ғимараты

Уполномоченная организация: ООО «ХАР»
121099, г. Москва, Новинский бульвар, д. 8, этаж 16, офис 1601

Қазақстан Республикасындағы уәкілетті ұйым/ импорттаушы: «Хайер Мидл Эйжа» ЖШС,
050000, Алматы қаласы, Медеу ауданы,
Достық даңғылы, 210 ғимарат.

Уполномоченная организация в Республике Казахстан
ТОО "Хайер Мидл Эйжа", 050000, город Алматы,
Медеуский район, Проспект Достык, дом 210.

Гарантийный срок и дата изготовления указаны на этикетке устройства.
Кепілдік мерзімі мен шығарылған күні құрылғының жапсырмасында көрсетілген.

7/4кг C33D4



0020506943RN

vo