



Сушильная машина

WQG241AKPL

ru Инструкция по эксплуатации

Оглавление

1. Безопасность	2
2. Предотвращение материального ущерба.....	5
3. Охрана окружающей среды и экономика	6
4. Установка и подключение.....	6
5. Знакомство с устройством.....	10
6. Дисплей	11
7. Кнопки	12
8. Цель сушки.....	13
9. Программы.....	14
10. Аксессуары.....	15
11. Стирка.....	16
12. основной способ работы.....	16
13. Замок от детей.....	21
14. Функция уменьшения складок	22
15. Основные настройки.....	23
16. Чистка и уход	23
17. Устранение неполадок	26
18. Транспортировка, хранение и утилизация	29
19. Сервис	30
20. Параметры потребления	30
21. Технические характеристики	31

1. Безопасность

Соблюдайте следующие указания по технике безопасности.

1.1 Общие советы

- Пожалуйста, внимательно прочитайте это руководство.
- Это руководство следует сохранить и бережно хранить как источник информации и на благо других пользователей.
- Если устройство было повреждено во время транспортировки, его нельзя подключать.

1.2 Использование по назначению

Используйте устройство только:

- для стирки текстильных изделий, допускающих машинную стирку, и шерсти, допускающих ручную стирку, в соответствии с информацией, указанной на этикетке изделия.
- с использованием водопроводной воды и стандартных моющих средств, и средств по уходу, имеющихся в продаже.
- в частном домовладении и в закрытых бытовых помещениях.
- до 4000 метров над уровнем моря.

1.3 Ограничение группы пользователей

Это устройство может использоваться детьми старше 8 лет и лицами с ограниченными физическими, сенсорными или умственными способностями, или лицами, не имеющими необходимого опыта и/или знаний, при условии, что они находятся под присмотром или были тщательно проинформированы о безопасной эксплуатации устройства. устройство и понимать связанные с этим опасности.

Дети не должны играть с устройством.

Дети не должны без присмотра выполнять какие-либо действия по очистке и техническому обслуживанию,

предназначенные для пользователя.

Не допускайте доступа к устройству детей младше 3 лет и домашних животных.

1.4 Безопасная установка

Соблюдайте правила безопасности при установке устройства.

ПРЕДУПРЕЖДЕНИЕ – Риск поражения электрическим током!

Неправильная сборка представляет серьезную опасность.

- ▶ Устройство должно быть подключено и использовано в соответствии с информацией на заводской табличке.
- ▶ Прибор должен быть подключен к сети переменного тока через правильно установленную розетку с заземляющим элементом.
- ▶ Размещение защитных проводников бытовой электроустановки должно выполняться в соответствии с нормативами. Установка должна иметь достаточно большое сечение кабеля.
- ▶ При использовании УЗО используйте только один тип с обозначением .
- ▶ Никогда не подключайте устройство через внешнее коммутационное устройство, такое как таймер или пульт дистанционного управления.
- ▶ Если прибор установлен, сетевая вилка должна быть легко доступна, а если легкий доступ невозможен, в стационарной электроустановке должен быть установлен разъединитель в соответствии с правилами установки, отключающий все полюса прибора от сети.
- ▶ При настройке устройства будьте осторожны, чтобы не защемить и не повредить сетевой кабель. Поврежденная изоляция или поврежденный сетевой кабель представляют серьезную опасность.
- ▶ Никогда не допускайте контакта шнура питания с горячими частями устройства или источниками тепла.
- ▶ Никогда не допускайте контакта шнура питания с предметами с острыми концами и острыми краями.
- ▶ Никогда не перегибайте, не сдавливайте и не модифицируйте соединительный кабель.

ПРЕДУПРЕЖДЕНИЕ - Опасность возгорания!

Использование удлиненного шнура питания и неутвержденных адаптеров представляет серьезную опасность.

- ▶ Не используйте удлинители или адаптеры с несколькими розетками.
- ▶ Если сетевой кабель слишком короткий, обратитесь в сервисную службу.
- ▶ Используйте только одобренные производителем адаптеры.

ПРЕДУПРЕЖДЕНИЕ - Риск получения травмы!

Большой вес устройства может привести к травме.

- ▶ Не поднимайте устройство в одиночку.

Если стиральная машина и сушилка не установлены друг на друга в соответствии с инструкциями, установленный сверху прибор может упасть.

- ▶ Для подключения сушильной машины к стиральной машине используйте только соединительный комплект производителя сушильной машины. Любой другой метод настройки не допускается.
- ▶ Не устанавливайте один прибор поверх другого, если производитель сушилки не предлагает подходящий соединительный комплект.
- ▶ Не ставьте друг на друга устройства разных производителей и разной глубины и ширины.
- ▶ Не ставьте стиральную и сушильную машины друг на друга на возвышении, так как они могут опрокинуться.

ПРЕДУПРЕЖДЕНИЕ - Опасность удушья!

Дети могут натянуть упаковочные материалы на голову или завернуться в них и задохнуться.

- ▶ Храните упаковочные материалы в недоступном для детей месте.
- ▶ Не позволяйте детям играть с упаковкой, особенно с фольгой.

ВАЖНО - Риск получения травмы!

Устройство может вибрировать или двигаться во время работы.

- ▶ Установите устройство на чистую, ровную и твердую поверхность.
- ▶ Выровняйте устройство с помощью ножек и уровня

Неправильный монтаж шлангов и соединительных кабелей может привести к спотыканию.

- ▶ Прокладывайте шланги и соединительные линии таким образом, чтобы не было опасности споткнуться.
- Если устройство перемещается по выступающим частям, таким как двери, части могут сломаться.

- ▶ Не перемещайте устройство за выступающие элементы.

ВАЖНО - Опасность заклинивания!

Прикосновение к острым краям устройства может привести к травме.

- ▶ Не прикасайтесь к острым краям устройства.
- ▶ Надевайте защитные перчатки при установке и транспортировке устройства.

1.5 Безопасное использование

ПРЕДУПРЕЖДЕНИЕ. Опасность поражения электрическим током!

Поврежденное устройство или поврежденный соединительный кабель представляют опасность.

- ▶ Никогда не включайте поврежденное устройство.
- ▶ Никогда не тяните за шнур питания, чтобы отключить устройство от сети. Всегда тяните за вилку шнура питания.
- ▶ В случае повреждения устройства или соединительного кабеля немедленно выньте вилку соединительного кабеля или выключите предохранитель в блоке предохранителей и закройте водопроводный кран.
- ▶ Сервисная служба.

Проникающая влага может привести к поражению электрическим током.

- ▶ Используйте устройство только в закрытых помещениях.
- ▶ Никогда не подвергайте устройство воздействию высоких температур или влаги.
- ▶ Не используйте паровые мойки или мойки высокого давления, шланги или распылители для очистки устройства.

ПРЕДУПРЕЖДЕНИЕ - Риск получения травмы!

Дети могут запереться в устройстве и подвергнуть себя смертельной опасности.

- ▶ Не размещайте устройство за дверями, которые могут помешать или затруднить открытие дверцы прибора.
- ▶ Выньте шнур питания используемого устройства из розетки, затем перережьте шнур питания и разрушите замок дверцы устройства, не давая ей закрыться.

ПРЕДУПРЕЖДЕНИЕ - Опасность удушья!

Дети могут проглотить мелкие детали или подавиться ими, что может привести к удушью.

- ▶ Храните мелкие детали в недоступном для детей месте.
- ▶ Не позволяйте детям играть с мелкими деталями.

ВНИМАНИЕ - Опасность возгорания!

Хладагент R290 в этом приборе безопасен для окружающей среды, но легко воспламеняется и может воспламениться при контакте с открытым огнем или источниками воспламенения.

- ▶ Держите открытый огонь и источники воспламенения вдали от устройства.



ВНИМАНИЕ - Опасность взрыва!

Остатки ворса, оставшиеся в ворсовом фильтре, могут воспламениться во время сушки.

- ▶ Регулярно очищайте ворсовый фильтр.
- Легковоспламеняющиеся предметы, такие как зажигалки или спички, могут воспламениться во время сушки.
- ▶ Перед сушкой выньте все легковоспламеняющиеся предметы из карманов белья. Невыстиранные вещи, которые контактировали с растворителем, маслом, воском, средством для удаления воска, краской, жиром или пятновыводителем, могут воспламениться во время сушки.
 - ▶ Не сушите в этом приборе немытые вещи.
 - ▶ Перед сушкой тщательно прополощите белье в горячей воде. вода с моющим средством.
 - ▶ Не используйте прибор, если белье ранее не было обработано промышленными химикатами.

ПРЕДУПРЕЖДЕНИЕ - Риск отравления!

Моющие средства и средства по уходу могут вызвать отравление при проглатывании.

- ▶ При случайном проглатывании обратиться за медицинской помощью.
- ▶ Храните моющие средства и средства по уходу в недоступном для детей месте.

ПРЕДУПРЕЖДЕНИЕ - Опасность взрыва!

Если белье ранее было обработано чистящими средствами на основе растворителей, это может привести к взрыву машины.

- ▶ Тщательно прополощите предварительно очищенные вещи перед стиркой.

ВАЖНО - Риск получения травмы!

Лазание или взбирание на устройство может привести к поломке крышки.

- ▶ Не наступайте и не взбирайтесь на устройство.
- Прибор может опрокинуться, если вы сядете на открытую дверцу или прислонитесь к ней.
- ▶ Не садитесь на дверцу прибора и не прислоняйтесь к ней.
 - ▶ Не кладите никакие предметы на дверцу прибора.

При касании вращающегося барабана можно получить травму.

- ▶ Подождите, пока барабан полностью остановится.

ВАЖНО - Опасность ожогов!

В программах стирки с высокими температурами окно дверцы машины сильно нагревается.

- ▶ Не прикасайтесь к горячей дверце прибора.
- ▶ Держите детей подальше от горячей дверцы прибора.

ВАЖНО - Опасность ожогов!

Раствор моющего средства горячий при стирке при высоких температурах.

- ▶ Не прикасайтесь к горячему раствору моющего средства.

ВАЖНО - Опасность химических ожогов!

Моющие средства и средства по уходу из прибора могут выплеснуться при открытии отсека для моющих средств. Контакт с глазами или кожей может вызвать раздражение.

- ▶ В случае контакта с моющими средствами или средствами по уходу тщательно промойте глаза или кожу чистой водой.
- ▶ При случайном проглатывании обратиться за медицинской помощью.
- ▶ Храните моющие средства и средства по уходу в недоступном для детей месте.

1.6 Безопасная очистка и техническое обслуживание

Соблюдайте правила техники безопасности при очистке и обслуживании устройства.

ПРЕДУПРЕЖДЕНИЕ. Опасность поражения электрическим током!

Неправильно выполненный ремонт представляет серьезную опасность.

- ▶ Ремонт устройства может выполняться только квалифицированным персоналом.
- ▶ Для ремонта устройства должны использоваться только оригинальные запасные части.
- ▶ В случае повреждения сетевого кабеля данного устройства он должен быть заменен изготовителем, его сервисной службой или лицом с соответствующей квалификацией, что является необходимым условием для исключения опасностей.

Проникающая влага может привести к поражению электрическим током.

- ▶ Не используйте паровые мойки или мойки высокого давления, шланги или распылители для очистки устройства.

ПРЕДУПРЕЖДЕНИЕ - Риск получения травмы!

Использование неоригинальных запасных частей и аксессуаров опасно.

- ▶ Используйте только оригинальные запасные части и аксессуары от производителя.

ПРЕДУПРЕЖДЕНИЕ - Риск отравления!

Использование чистящих средств, содержащих растворители, может привести к образованию токсичных паров.

- ▶ Не используйте чистящие средства, содержащие растворители

2. Предотвращение материального ущерба

- Предотвращение материального ущерба Следуйте приведенным ниже инструкциям, чтобы избежать материального ущерба и повреждения устройства.

ВНИМАНИЕ!

Неправильная дозировка кондиционеров для белья, моющих средств, средств по уходу и чистке может негативно сказаться на работе устройства.

- ▶ Следуйте инструкциям производителя по дозировке Превышение максимальной загрузки негативно влияет на работу устройства.
- ▶ Соблюдайте максимальную загрузку для каждой программы и не превышайте ее, так как перегрев прибора может нарушить его работу.
- ▶ Во время работы нельзя закрывать вентиляционную решетку устройства.
- ▶ Обеспечьте достаточную вентиляцию в помещении. Легкие предметы, такие как волосы или пух, во время работы могут засасываться в вентиляционную решетку устройства и оказывать отрицательное воздействие на окружающую среду и работу прибора.
- ▶ Поддерживайте чистоту вокруг устройства во время работы.
- ▶ Убедитесь, что рядом с устройством нет легких предметов.

Эксплуатация без защиты от ворса, а также с неполной или неисправной защитой от ворса (в зависимости от комплектации).

например, фильтр для ворса, сборник ворса, фильтрующая прокладка) могут повредить оборудование.

- ▶ Не используйте прибор без защитного кожуха, а также с неполным или неисправным защитным кожухом, так как пенопласт или поролон при высыхании могут деформироваться или расплавиться.
- ▶ Не сушите в приборе текстильные изделия, содержащие пену или поролон, неподходящие чистящие средства могут повредить поверхности прибора.
- ▶ Не используйте агрессивные, абразивные чистящие средства.

- ▶ Не используйте чистящие средства с высоким содержанием спирта.
- ▶ Не используйте абразивные губки или абразивные губки.
- ▶ Очищайте прибор только водой и мягкой влажной тканью.
- ▶ Немедленно удаляйте остатки моющего средства и спрея, которые соприкасаются с устройством.

3. Охрана окружающей среды и экономика

3.1 Снятие упаковки

Упаковочные материалы экологически безопасны и подлежат вторичной переработке.

- ▶ Утилизируйте отдельные компоненты в соответствии с типом материала.

3.2 Энергосбережение

Устройство, используемое в соответствии с этими рекомендациями, потребляет меньше электроэнергии. Устройство следует использовать в хорошо проветриваемом помещении. Вентиляционная решетка устройства не должна закрываться.

-Блокированный воздухообмен увеличивает продолжительность программы и потребление энергии
Отжимайте белье в стиральной машине перед сушкой.

- Высокая влажность белья увеличивает продолжительность программы и увеличивает потребление энергии. Используйте максимальную загрузочную способность программ.

- Превышение максимальной грузоподъемности расширяет продолжительность программы и увеличивает энергопотребление После сушки очистите ворсовый фильтр

- Забитый ворсовый фильтр уменьшает поток воздуха, увеличивает продолжительность программы и увеличивает потребление энергии.

После очистки фильтров в нижней части фильтрующей системы хорошо высушите фильтры.

- Высокая влажность фильтров увеличивает продолжительность программы и увеличивает Потребление энергии.

3.3 Режим энергосбережения

Если машина не используется в течение длительного периода времени, она автоматически переключается в режим энергосбережения. Все индикаторы гаснут и мигает «Начать/добавить белье». Режим энергосбережения завершается перезапуском машины

4. Установка и подключение

4.1 Распаковка устройства

ВНИМАНИЕ!

Оставленные в барабане предметы, не связанные с работой устройства, могут нанести материальный ущерб и повредить устройство.

- ▶ Удалите эти предметы и прилагаемые принадлежности из барабана перед включением прибора.

1. Снимите с устройства всю упаковку и защитные кожухи.
2. Проверьте устройство на наличие видимых повреждений.
3. Откройте дверцу прибора.
4. Снимите аксессуары с барабана.
5. Закройте дверцу прибора.

4.2 Комплект поставки

После распаковки проверьте все детали на наличие повреждений при транспортировке.

ВНИМАНИЕ!

Использование устройства с некомплектными или поврежденными аксессуарами может отрицательно сказаться на функциях устройства и привести к материальному ущербу и повреждению устройства.

- ▶ Не используйте устройство с неполными или поврежденными принадлежностями.
- ▶ Замените соответствующие аксессуары перед вводом устройства в эксплуатацию

Комплект поставки

Описание

Сушильная машина

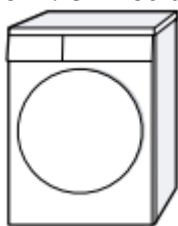



Дополнительные документы



Сливной шланг с переходником, фитингами и коленом.



Кувшин для воды

4.3 Условия установки

ВНИМАНИЕ!

Если устройство наклонено более чем на 40°, остаточная вода может вытечь из устройства и нанести материальный ущерб.

- ▶ Будьте осторожны при наклоне устройства.
- ▶ Транспортируйте устройство в вертикальном положении.

Замерзшая вода, оставшаяся в устройстве, может повредить его.

- ▶ Не устанавливайте и не используйте прибор в местах, где существует опасность холода снаружи. Если он будет запущен сразу после транспортировки, хладагент, содержащийся в приборе, может повредить его.
- ▶ Подождите два часа сразу после транспортировки, прежде чем использовать устройство.

Место установки

На полу

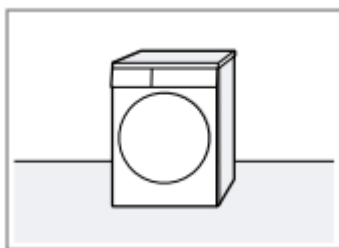

Требования

Установите устройство на чистую, ровную и прочную поверхность.

В стирально-сушильной колонке

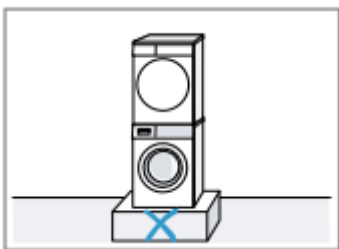

Устанавливайте прибор только в стойку стирально-сушильной машины с использованием оригинального комплекта подключения от производителя сушилки. Устанавливайте прибор только на стиральную машину того же производителя. Глубина и ширина прибора должны соответствовать габаритам стиральной машины. Не устанавливайте стирально-сушильную колонку на возвышении.

Около стены

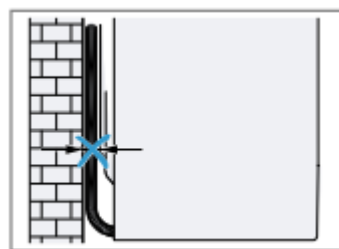

Не зажимайте шланги между стеной и устройством.

4.4 Шланг для слива воды

Во время сушки в устройстве скапливается конденсат, который устройство использует для очистки. Используйте сливной шланг, чтобы слить избыток конденсата прямо в слив.

Внимание

- Прибор следует использовать с прилагаемым сливным шлангом. После подсоединения сливного шланга резервуар для конденсата не нужно регулярно опорожнять.

Дополнительное оборудование

Подсоединение шланга для слива воды Подсоедините шланг для слива воды, чтобы не приходилось регулярно опорожнять емкость для конденсата.

ВНИМАНИЕ!

Если машина работает без правильно подсоединенного шланга для слива конденсата или сливного шланга, из соединения может вытекать жидкость.

► Перед запуском устройства подсоедините шланг для слива конденсата или шланг для слива воды к штуцеру.

Требования

- Устройство и аксессуары не распакованы.

- Устройство находится в пункте назначения.

1. Отсоедините шланг для слива конденсата от разъема.

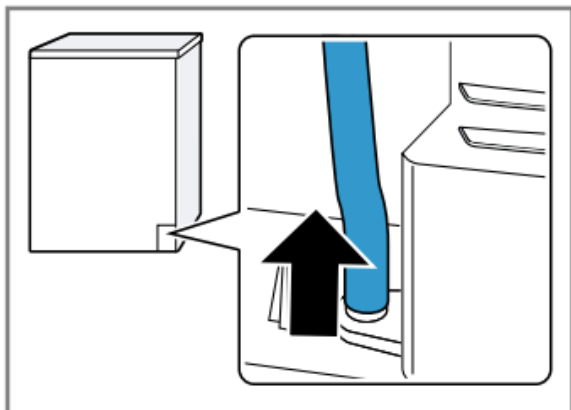

Шланг для слива конденсата установлен на патрубке на заводе.

Примечание. При снятии шланга для слива конденсата из носика может вытекать жидкость.

2. Поместите шланг для слива конденсата в держатель

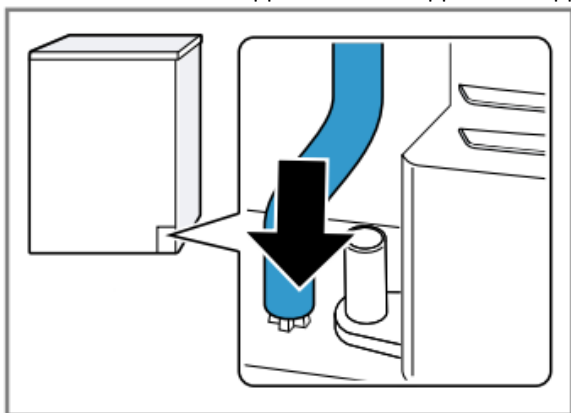

3. Наденьте сливной шланг на соединитель до упора.

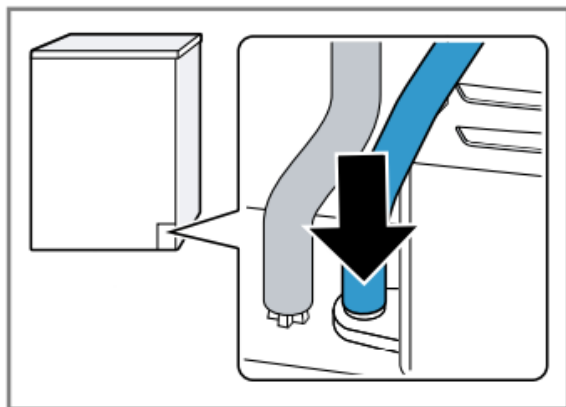

4. Поместите дренажный шланг в направляющую шланга.

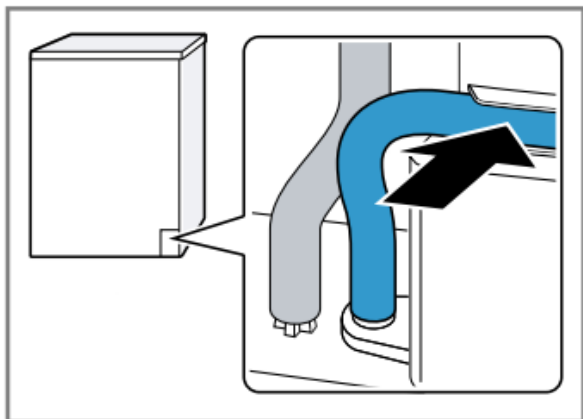

Убедитесь, что сливной шланг не перекручен.

5. Подключите устройство к канализации.

Примечание. Чтобы слить конденсат обратно в емкость для конденсата (например, при перемещении прибора), выполните вышеуказанные действия в обратном порядке.

Типы соединений слива воды

ВНИМАНИЕ!

В случае засорения или закрытия слива скопившаяся сточная вода может попасть обратно в устройство.

► Перед запуском устройства убедитесь, что сточные воды быстро сливаются в канализацию, а засоры устранены.

<p>Слить в сифон</p>	<p>Зафиксируйте место соединения хомутом (12-22 мм). Закрепите сливной шланг в направляющей на высоте мин. 80см и максимум 100см. Примечание: Y-образный коллектор позволяет подключить сливной шланг дополнительного прибора, например, стиральной машины, к тому же сифону.</p>
<p>Слить в раковину</p>	<p>Полностью пропустите сливной шланг через колено и закрепите крепежным материалом, закрепите колено на высоте не более 100 см.</p>
<p>Слив в канализацию</p>	<p>Полностью проденьте сливной шланг через колено и закрепите крепежным материалом, прикрепите колено к желобу.</p>

4.5 Выравнивание устройства

Чтобы уменьшить шум и вибрацию, правильно выровняйте устройство.

► Поверните ножки устройства, чтобы выровнять устройство.

Проверьте настройку спиртовым уровнем.

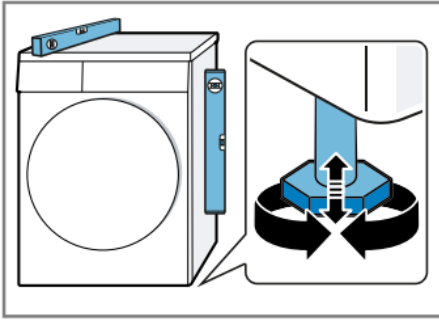

Все ножки прибора должны твердо стоять на земле.

4.6 Подключение устройства к электричеству

1. Вставьте сетевой штекер устройства в сетевую розетку рядом с устройством. Параметры подключения устройства можно найти в главе Технические характеристики.
2. Проверьте, надежно ли вилка вставлена в сетевую розетку.

5. Знакомство с устройством

5.1 Устройство

Здесь вы можете найти обзор частей устройства

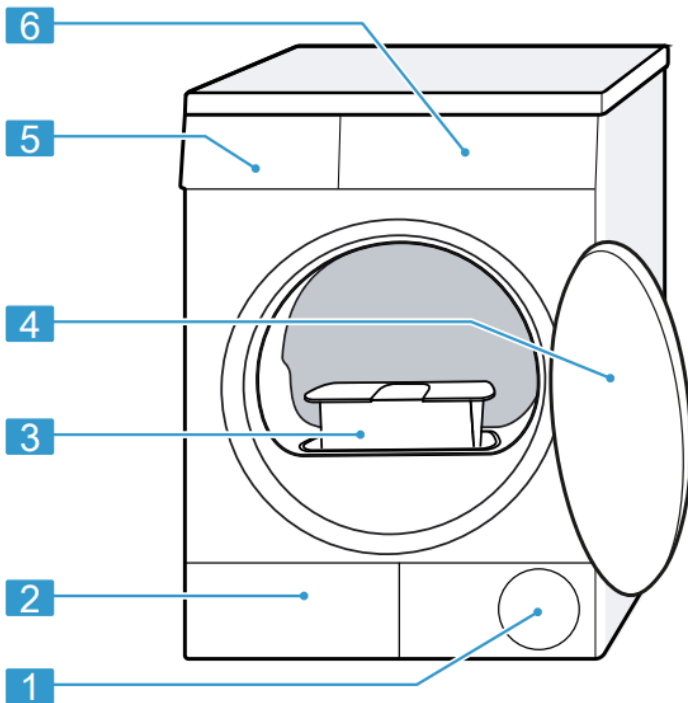

- 1 Вентиляционная решетка
- 2 Нижняя сервисная крышка
- 3 Ворсовый фильтр
- 4 двери
- 5 Резервуар для конденсата
- 6 Панель управления

5.2 Панель управления

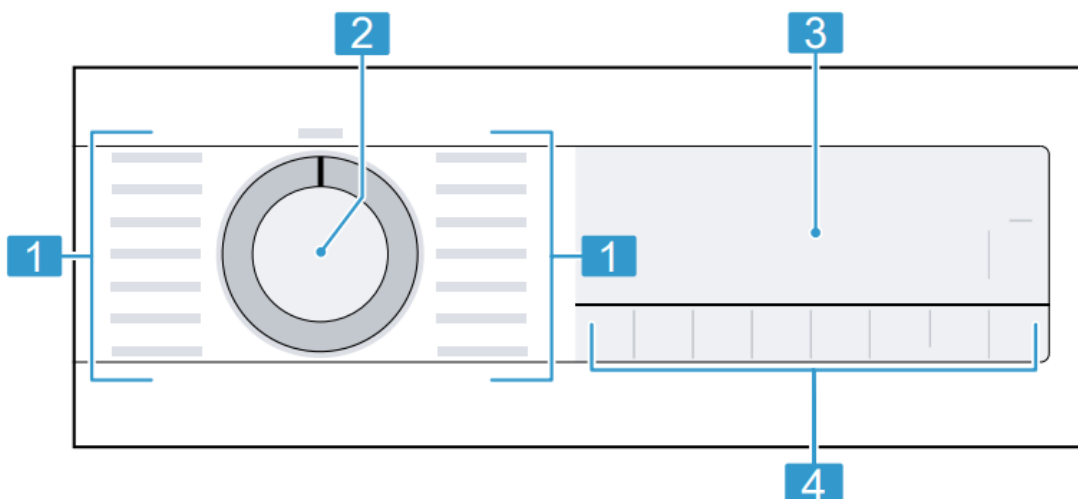

- 1. Программ

2. Программатор
3. Дисплей
4. Кнопки

6. Дисплей

На дисплее отображаются текущие значения настроек, выбор или информация и советы.

1. Степень сушки
2. Время до окончания
3. Защита от сминания

Дисплей

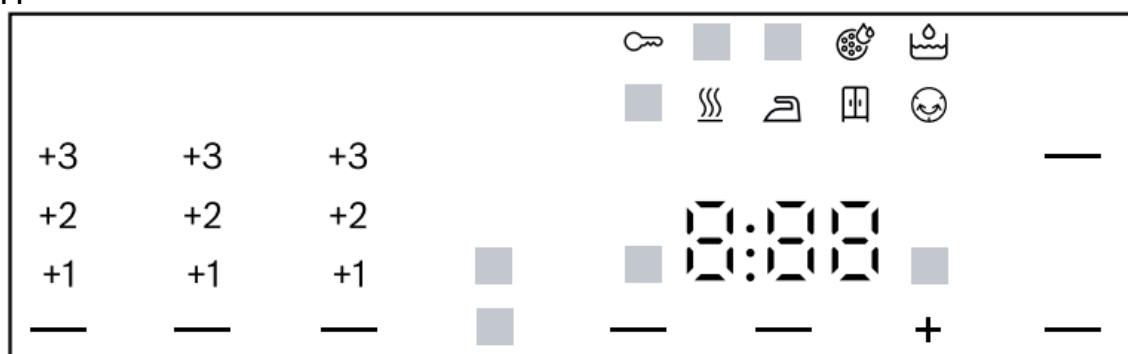

Пример индикации на дисплее

Индикация	Название	Описание
00:40 ¹	Продолжительность программы / оставшееся время программы	Приблизительная предполагаемая продолжительность программы или время, оставшееся до ее окончания.
1:25	Программа времени	Временная программа установлена
9,0 kg ¹	Рекомендуемая нагрузка	Максимальная загрузка по заданной программе в кг.
+ 0:45 ¹	Готово	
	Блокировка от детей	- горит: активирована блокировка для безопасности детей. - мигает: активна блокировка для безопасности детей и устройство включено
	Старт / Пауза	Начать, прервать или остановить - горит: программа запущена и может быть прервана или остановлена. - мигает: можно запустить или продолжить программу
	Цель сушки: глажка	Цель сушки активирована.
	Назначение сушки: в шкаф	Цель сушки активирована.
	Назначение сушки: сушка в шкаф плюс	Цель сушки активирована.
+1 +2 +3	Цель сушки была достигнута	Соответствующая цель сушки активирована
	Уменьшение сминания	Уменьшение складок активировано

	Бережная сушка	Активирована бережная сушка для деликатных тканей.
4.5kg	Половинная загрузка	Половинная загрузка была активирована
	Тихая сушка	Бесшумная сушка без включения звуковых сигналов.
	Резервуар для конденсата	Опорожните резервуар для конденсата. Вставьте резервуар для конденсата
	Ворсовый фильтр	Очистите ворсовый фильтр
	Нижняя фильтрующая система	Очистите нижнюю фильтрующую систему.
	Сборник для воды	Заполните резервуар для воды для функции защиты от сминания.
Hot	Процесс охлаждения	Белье охлаждается во время вращения барабана, чтобы предотвратить повреждение белья. Процесс можно прервать, только открыв дверцу. Примечание: Не меняйте программу.
	Сушка	Статус программы
	Цель сушки:сушка под утюг	Статус программы
	Сушка в шкафу	Статус программы
	Меньше складок	Статус программы
	Функция уменьшения складок	Статус программы
	Пауза	Статус программы
End	Окончание программы	Статус программы

¹ Пример

7. Кнопки

Кнопки	Выбор	Описание
Старт/Добавить белье	-включать - прерывать - пауза	Вкл /выкл или приостановить программу.
3 sek.	- активация - деактивация	Активировать или деактивировать блокировку для безопасности детей. Защитить панель от случайного срабатывания. Если блокировка для безопасности детей активирована, а устройство выключено, блокировка для безопасности детей остается активной.
Сушка в шкаф плюс(PLUS)	- В шкаф плюс -+1 - +2 - +3	-Когда вы выбираете Шкаф плюс, активируется цель сушки. Цель сушки определяет, насколько влажным или сухим должно быть белье в конце программы. - При выборе +1, +2 или +3 целевое значение сушки регулируется
Сушка в шкаф	- В шкаф	- Когда вы выбираете «Сушка в

	-+1 - +2 - +3	шкаф», активируется цель сушки. Цель сушки определяет, насколько влажным или сухим должно быть белье в конце программы. - При выборе +1, +2 или +3 целевое значение сушки регулируется
Сушка под утюг	Для глажки -+1 - +2 - +3	При выборе сушки утюгом активируется цель сушки. Цель сушки определяет, насколько влажным или сухим должно быть белье в конце программы. -При выборе +1, +2 или +3 настраивается цель сушки.
Защита от сминания	- активация - деактивация	Активирует или деактивирует уменьшение складок По окончании программы барабан вращает белье через равные промежутки времени в течение 60 минут для предотвращения образования складок.
Бережная сушка	- активация - деактивация	Активация или деактивация кнопки бережной сушки. Для деликатных тканей, таких как полиакрил или эластан, температура снижается, продолжительность программы увеличивается.
Готов	- активация - деактивация	- Укажите время окончания программы. Продолжительность программы уже включена в установленную количество часов После запуска программы отображается продолжительность программы. - Установка продолжительности программы для программ по времени.
Тихий	- активация - деактивация	Активация или деактивация сигнала в конце программы.
Половинная загрузка	- активация - деактивация	Сушка отдельных вещей или небольших партий белья.

8. Цель сушки

Каждая автоматическая программа имеет определенную цель сушки. Цель сушки определяет, насколько сухим или влажным должно быть ваше белье в конце программы.

Цель сушки	Стирка	Результат сушки
В шкаф плюс	Многослойные, плотные ткани, которые плохо сохнут.	Белье сухое
В шкаф	Обычный однослойный текстиль.	Белье сухое
Сушка под утюг	Обычный однослойный текстиль После сушки белье остается слегка влажным.	Чтобы избежать образования складок, гладьте белье сразу после сушки или развешивайте еще

8.1 Изменение цели сушки

Для некоторых автоматических программ можно изменить цель сушки, чтобы сделать белье еще более сухим или более влажным.

1. Установите автоматическую программу.

- На дисплее отображается заданная цель сушки.

2. Нажмите В шкаф плюс, Сушка в шкаф или Сушка под утюг.

- На дисплее отображается: , , или 

8.2 Регулировка цели сушки

Если в конце сушки с определенной целью сушки текстиль слишком влажный, вы можете настроить цель сушки.

1. Установите автоматическую программу.

- На дисплее отображается заданная цель сушки.

2. Нажмите Сушка в шкаф плюс, Сушка в шкаф или Сушка под утюг.

- На дисплее отображается: «+1», «+2» или «+3».

9. Программы

Текстильные изделия можно сушить, используя автоматическую программу или программу по времени.

9.1 Автоматические программы

Автоматические программы — это программы, в которых датчики влажности измеряют остаточную влажность белья во время сушки. Программа завершается, когда достигается установленная цель сушки.

Каждая автоматическая программа имеет цель сушки, которая определяет, насколько сухим или влажным должно быть белье в конце программы.

Советы

- Выберите цель сушки в зависимости от ткани или желаемого результата сушки.

- Этикетки по уходу содержат дополнительную информацию, которая поможет вам выбор программы. Символы ухода за тканью на этикетках

Программа	Описание	Загрузка(кг)
Bawełna (Хлопок)	Сушка прочных и термостойких тканей из хлопка или льна.	9
 Bawełna Eco (Эко хлопок)	Сушка прочных и термостойких тканей из хлопка или льна. Программа энергосберегающая.	9
Syntetyki (синтетика)	Сушка текстильных изделий из синтетических или смешанных волокон	3,5
Mix (Смешанная)	Сушка текстиля из хлопка и синтетических волокон	3,0
Kołdry(Одеяло)	Сушка текстильных изделий с наполнителем из синтетических волокон, подушек, одеял или тапочек. Примечание. Сушите большие текстильные изделия, одеяла и подушки по отдельности.	2,5
Delikatne(Делекатное)	Сушка деликатных текстильных изделий из сатина, синтетических или смешанных волокон.	2,0
Pierze/Puch (Перья/пух)	Сушка пуховых тизделей, одеял. Внимание- Крупные текстильные изделия, одеяла и подушки сушите отдельно. - Встряхните ткань в конце программы, чтобы равномерно распределить наполнитель и	1,5



избавиться от лишней влаги в компактных перьях.

Sport/Fitness(Спорт/фитнес)	Быстросохнущая спортивная одежда из функциональных, синтетических и микрофибровых волокон.	1,5
Koszule/Bluzki(Рубашки/блузки)	Сушка рубашек и блузок из хлопка, льна, синтетических или смешанных волокон. Примечание: для оптимальных результатов сушки сушите одновременно не более 5 рубашек. После сушки прогладьте или развесьте белье. Остаточная влага будет распределяться равномерно.	1,5
Szybki 40' (Быстрая 40)	Сушка текстильных изделий из синтетических волокон и легкого хлопка.	1,0
Ręczniki (Полотенца)	Сушка прочных и термостойких полотенец и халатов из хлопка или льна	6,0

9.2 Сушка по времени

Программы с установленным временем — это программы с фиксированной или регулируемой продолжительностью. Программа завершается по истечении заданного времени, даже если белье еще не высохло. Временные программы предназначены для сушки отдельных предметов одежды или тонких вещей.

Совет. Этикетки с инструкциями содержат дополнительную информацию, которая поможет вам выбрать программу. Символы ухода за тканью на этикетке

Программа с установленным временем	Описание	Максимальная загрузка(кг)
5 Koszul  (рубашек)	Уменьшает складки и неприятные запахи от изношенных рубашек и блузок.	2-5 штук
1 Koszula  (рубашка)	Уменьшает складки и неприятные запахи от изношенной рубашки и блузки	1 штука
Сушка по времени теплая	Сушка всех видов тканей, кроме хлопка и шелка. Подходит для предварительно высушенных или слегка влажных вещей, а также для дополнительной сушки толстых многослойных вещей	3,0

10. Аксессуары

Используйте оригинальные аксессуары, они не совсем подходят к устройству.

Примечание. Некоторые аксессуары доступны в других цветах.

Приложение	Номер заказа
Соединительный комплект	Установите прибор на подходящую стиральную машину той же ширины и глубины, чтобы сэкономить место. WTZ20410

Соединительный комплект выдвигной столешницей	с Установите устройство на стиральную машину той же ширины и глубины, соответствующей назначению, для экономии места. Выдвижная столешница облегчает загрузку и выгрузку устройства.	WTZ11400
Y-разветвитель	Позволяет подключить сливной шланг дополнительного устройства к тому же сифону	15000490
Шланг для слива воды	Для слива избыточного конденсата из устройства непосредственно в канализацию без необходимости регулярного опорожнения резервуара для конденсата	WTZ1110
Фильтровальный коврик	Запасная часть для защиты нижней фильтрующей системы от ворса	12007650
Платформа	Установите машину на платформу, чтобы ее можно было легко загружать и выгружать.	WTZPW20D

11. Стирка

Примечание. Дополнительную информацию можно найти в цифровом руководстве пользователя, которое можно получить, отсканировав QR-код в оглавлении, или на сайте www.bosch-home.com.

11.1 Подготовка белья

ВНИМАНИЕ!

Вещи, оставленные в белье, могут повредить белье и барабан.

► Перед использованием машины выньте все вещи из карманов для белья.

► Чтобы сохранить машину и белье, подготовьте их.

- Пустые карманы

– Удаление песка с манжет и карманов

- Застегните пододеяльники и наволочки.

- Закройте все застёжки молниями, липучками, крючками и петлями

– Завяжите тканевые ремни, ленты для фартуков или используйте сетки для стирки.

– Расстегните застёжки и тесьму со штор или постирайте шторы в специальных моющих сетках.

– Для мелких предметов нижнего белья, например, детских носков, используйте сетку для стирки.

– Разложите белье и переместите его так, чтобы оно не было плотно сложено, или следуйте описаниям программ.

– Отжать белье перед сушкой

12. основной способ работы

Примечание. Дополнительную информацию можно найти в цифровом руководстве пользователя, которое можно получить, отсканировав QR-код в оглавлении или на сайте www.bosch-home.com

12.1 Включение устройства

Требуется: устройство правильно расположено и подключено.

► Установите переключатель программ на нужную программу.

12.2 Настройка программы

1. Поверните переключатель программ, чтобы выбрать нужную программу.

2. При необходимости отрегулируйте настройки программы.

12.3 Загрузка белья

Примечание. Во избежание образования складок соблюдайте максимальную нагрузку.

Требование: белье готово.

1. Откройте дверцу и убедитесь, что барабан пуст.

2. Поместите белье в барабан.

3. Закройте дверцу. Убедитесь, что белье не застряло в дверце.

12.4 Запуск программы

Примечание. Чтобы изменить время до окончания программы, необходимо сначала установить время "Готово через".(Gotowe za)

► Нажмите «Старт/Добавить белье».(Start/Dodanie prania)

- На дисплее отображается продолжительность программы или время «Готово через».(Gotowe za».

-По окончании программы на дисплее отображается: "End"

12.5 Добавление белья

Вы можете добавить или удалить белье в любое время после запуска программы.

1. Нажмите Старт/Добавить белье(**Start/Dodanie prania**) Процесс охлаждения начинается автоматически примерно через 30 секунд и охлаждает белье при вращении барабана. Чтобы обойти или прервать процесс охлаждения, откройте дверцу.

2. Откройте дверцу прибора.

3. Добавьте или удалите белье.

4. Закройте дверцу прибора.

5. Нажмите «Старт/Добавить белье».(**Start/Dodanie prania**)

12.6 Прерывание программы

1. Нажмите Старт/Добавить белье ».(**Start/Dodanie prania**)Процесс охлаждения начинается автоматически примерно через 30 секунд и охлаждает белье при вращении барабана. Чтобы обойти или прервать процесс охлаждения, пожалуйста,открой дверь.

2. Откройте дверцу прибора.

3. Выньте белье

12.7 Достать белье

1. Откройте дверцу прибора.

2. Выньте белье.

12.8 Выключение устройства

► Установите таймер на Выкл.

12.9 Ворсовый фильтр

Во время сушки ворс с белья улавливается ворсовым фильтром. Ворсовый фильтр защищает прибор от ворса
Очистка ворсового фильтра По завершении программы сушки или при отображении сообщения во время работы очистите ворсовый фильтр.

Примечание. Если устройство не очищается, как описано, его производительность может ухудшиться.

Требования

-После сушки на дисплее отображается: «Конец»(End)

- или во время работы: 

1. Откройте дверь.

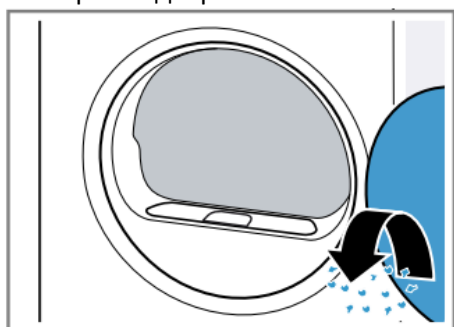

3. Снимите двухкомпонентный фильтр для ворса.

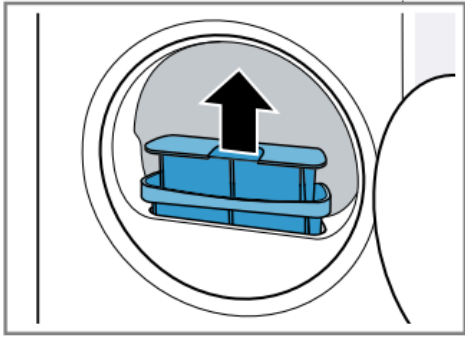

4. Удалите ворсинки из углубления в фильтре.

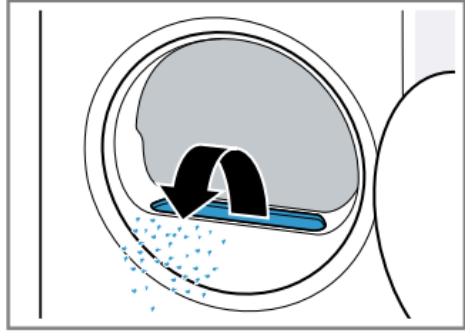

Следите за тем, чтобы пух не попал в воздуховод.

5. Отсоедините двухкомпонентный ворсовый фильтр

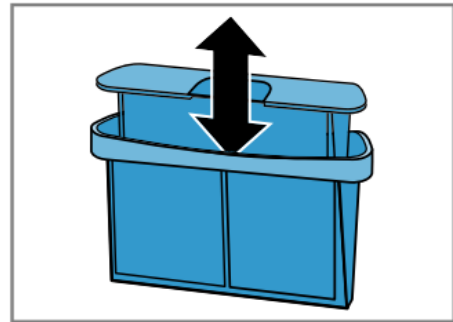

6. Откройте оба ворсовых фильтра.

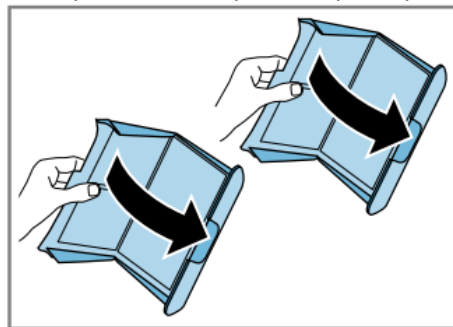

7. Удалите ворс.

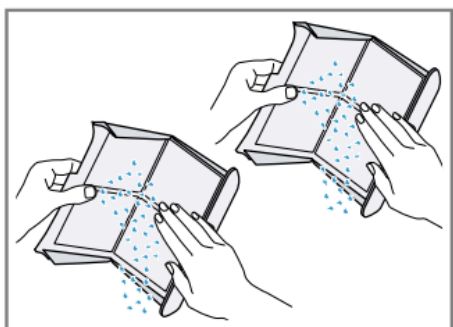

8. Тщательно промойте оба ворсовых фильтра теплой проточной водой и высушите их.

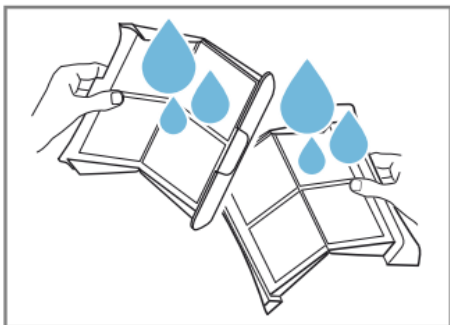

9. Закройте и подсоедините два ворсовых фильтра.

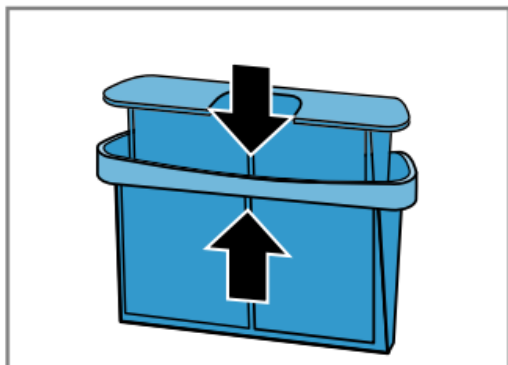

10. Замените двухкомпонентный ворсовый фильтр.

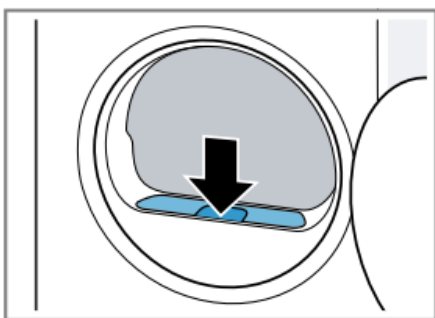

11. Закройте дверь.

12.10 Система нижнего фильтра

Во время сушки ворс с белья улавливается системой нижнего фильтра. Система фильтров защищает устройство от ворса.

Очистка нижней фильтрующей системы

Если во время работы появляется сообщение, очистите систему нижнего фильтра.

Комментарии

- Систему фильтрации можно регулярно очищать, даже если сообщение не отображается.

Очистка после каждой сушки не требуется.

- Если устройство не очистить, как описано, это может ухудшить его работу.

Условие: Во время работы на дисплее отображается: .

1. Очистите ворсовый фильтр.
2. Откройте нижнюю часть
3. Осторожно снимите фильтрующий материал с держателя.

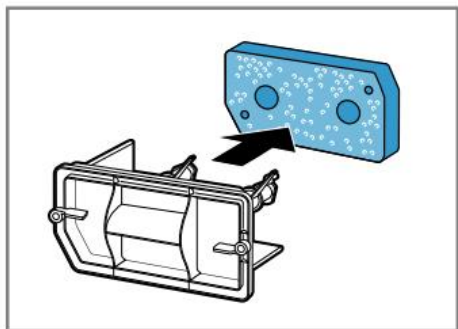

Будьте осторожны, чтобы не повредить и не погнуть фильтрующий материал.

4. Очистите кожух теплообменника мягкой щеткой.

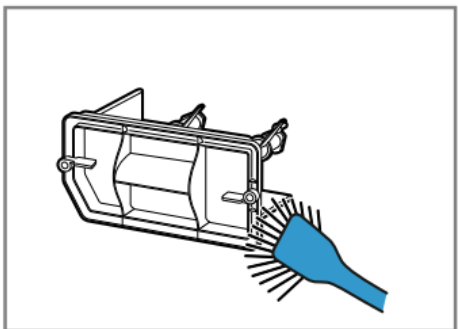

Убедитесь, что из прокладки удалены все загрязнения.

5. Тщательно промойте фильтрующий материал под проточной водой и отожмите вручную.

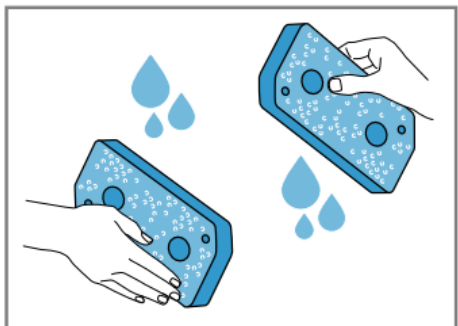

Крупные загрязнения можно аккуратно удалить пылесосом.

Не очищайте фильтрующий материал чистящими средствами.

6. Наденьте фильтрующий материал на держатели.

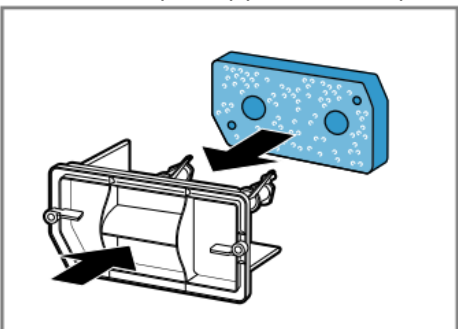

Будьте осторожны, чтобы не повредить и не согнуть фильтрующий материал и не положить его вверх дном на держатели.

Примечание. Фильтровальную прокладку также можно заказать в качестве запасной части в службе послепродажного обслуживания.

7. Закройте нижнюю часть

12.11 Резервуар для конденсата

Во время сушки в устройстве скапливается конденсат, который устройство использует для очистки. Заводской конденсат собирается в резервуаре для конденсата.

Примечание. Прибор должен использоваться с прилагаемым сливным шлангом. После подсоединения сливного шланга резервуар для конденсата не нужно регулярно опорожнять.

Опорожнение резервуара для конденсата

Опорожните резервуар для конденсата, когда программа сушки завершена или во время работы появляется сообщение.

Требования

- Дисплей показывает после сушки: «Конец» ("End")

- или во время работы: .

1. Вытащите контейнер для конденсата горизонтально.

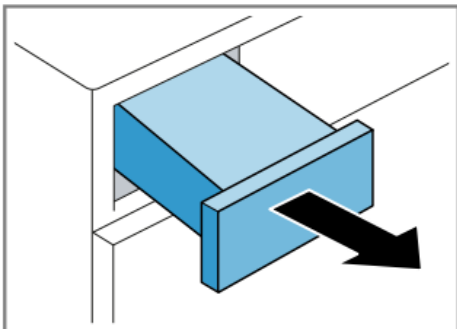

2. Опорожните резервуар для конденсата.

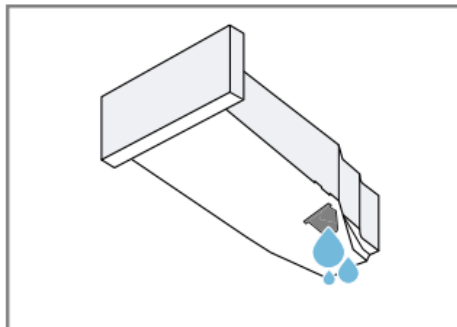

Перед запуском устройства убедитесь, что емкость для конденсата вставлена в устройство.

Установка бака для конденсата

Требование: Резервуар для конденсата снят с машины.

► Задвиньте емкость для конденсата до упора.

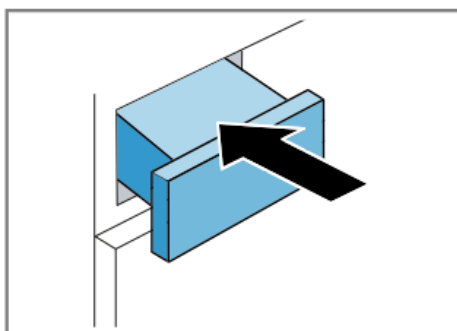

13. Замок от детей

Устройство можно защитить от непреднамеренного использования элементов управления.

13.1 Активация блокировки для безопасности детей

► Нажмите кнопку  **3 сек.** примерно на 3 секунды.

- На дисплее отображается .

- Элементы управления заблокированы.

- Блокировка для безопасности детей остается активной, даже когда устройство выключено.

13.2 Отключение блокировки для безопасности детей

Требование: устройство должно быть включено, чтобы отключить блокировку для безопасности детей.

► Нажмите кнопку  **3 sek.** примерно на 3 секунды

- На дисплее гаснет .

14. Функция уменьшения складок

Чтобы уменьшить количество складок и запахов в воздухе, таких как сигаретный дым, вы можете запустить программу разглаживания складок для сухой, слегка изношенной одежды.

14.1 Запустите программу против сминания

Внимание!

Одежду со следами пота, духов или дезодоранта следует постирать перед повторным использованием.

Не используйте наборы для чистки сушилки.

Не используйте программу против сминания для следующих тканей:

- шерсть, кожа и вискоза
- текстиль, содержащий металлические, деревянные или пластмассовые элементы
- куртки законсервированы воском или маслом

Требования

- Белье готово.
 - Стирка в порядке. Белье отсортировано
 - Белье загружено.
1. Запустите программу с функцией защиты от сминания.
 2. Запустите программу

Когда резервуар для воды пуст, на дисплее появляется следующее сообщение: .

Средняя продолжительность программы против сминания составляет около 45 минут и может увеличиваться или уменьшаться в зависимости от температуры окружающей среды.

- По окончании программы на дисплее появляется надпись «Конец».

3. Выньте белье

Результат разглаживания складок может варьироваться в зависимости от типа ткани, размера загрузки и установленной программы.

Чтобы избежать образования складок, сразу после окончания программы вынимайте белье.

4. Повесьте одежду и придайте ей форму.

14.2 Наполнение резервуара для воды

Устройство уменьшает сминание сухой, слегка изношенной одежды холодной питьевой водой. Если во время работы появляется сообщение, наполните резервуар для воды.

Требования

- Запущена программа против сминания.

- На дисплее отображается: .

- Резервуар для конденсата снят с машины.

1. Налейте примерно 180 мл холодной питьевой воды в переднее отверстие, используя прилагаемый кувшин.

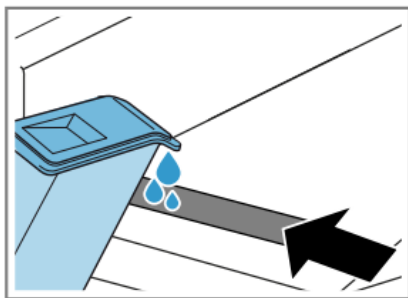

Регулярно проверяйте фильтр резервуара для воды и очищайте его, если он загрязнен.

Если  не исчезает, правильно выровняйте устройство.

Выравнивание устройства - На дисплее гаснет: 

2. Вставьте резервуар для конденсата.
3. Запустите программу.

15. Основные настройки

Пользователь может настроить устройство под свои нужды.

Примечание. Для получения дополнительной информации см. цифровое руководство пользователя, которое можно получить, отсканировав QR-код в оглавлении или на сайте www.bosch-home.com.

16. Чистка и уход

Чтобы устройство долгое время сохраняло свою работоспособность, его необходимо тщательно чистить и обслуживать.

Примечание. Для получения дополнительной информации см. цифровое руководство пользователя, которое можно получить, отсканировав QR-код в оглавлении или на сайте www.bosch-home.com.

16.1 Инструкции по очистке и уходу

Очищайте корпус и элементы управления только водой и протирайте их влажной тканью.	Части устройства остаются чистыми и гигиеничными.
Немедленно удаляйте любые остатки моющих средств и аэрозолей.	Свежие отложения легче удалить полностью.
Оставьте дверцу прибора открытой.	Оставшаяся вода может испаряться, что уменьшает образование неприятных запахов в устройстве.

16.2 Нижняя часть

Нижняя часть – это нижняя, доступная часть устройства, в которой расположен теплообменник.

Откройте нижнюю часть

Требования

- Прибор остывает в течение 30 минут.
- Дверца прибора закрыта.

1. Откройте сервисную крышку.

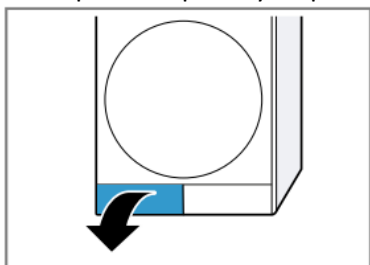

Если под люк для техобслуживания положить тряпку, это позволит собирать остатки воды со дна.

2. Откройте рычаг крышки теплообменника.

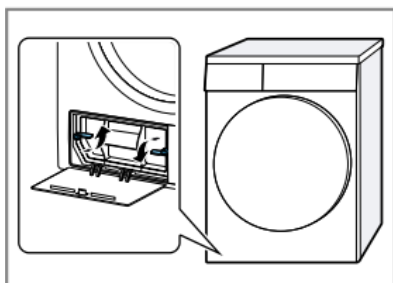

3. Снимите крышку теплообменника за ручку.

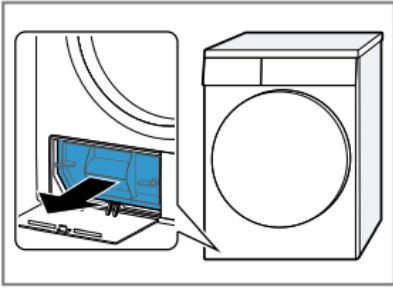

Очистка нижней части

Видимая грязь на нижней стороне может быть удалена.

⚠ ВАЖНЫЙ! Опасность заклинивания!

Прикосновение к острым краям теплообменника может привести к травмам.

► Не касайтесь ребер теплообменника руками.

1. Откройте нижнюю часть
2. Очистите кожух теплообменника мягкой щеткой.

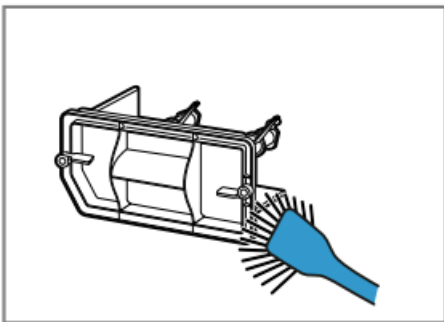

Убедитесь, что из прокладки удалены все загрязнения.

3. Аккуратно очистите ребра теплообменника щеткой для пылесоса.

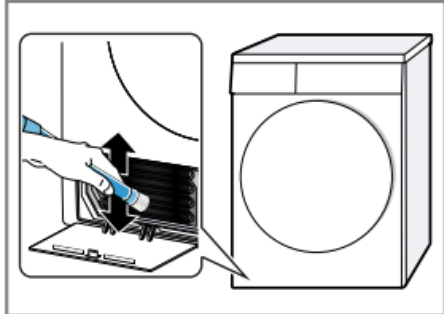

Убедитесь, что ламели пропылесосены сверху вниз, не повредив и не погнув их.

4. Протрите отверстие устройства мягкой влажной тканью.

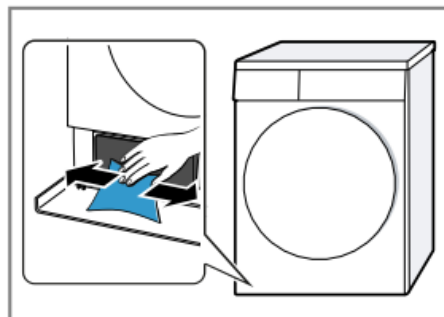

5. Закройте нижнюю часть

Закрытие нижней части

Требование: Нижняя часть открыта.

1. Установите крышку теплообменника, используя ручку.

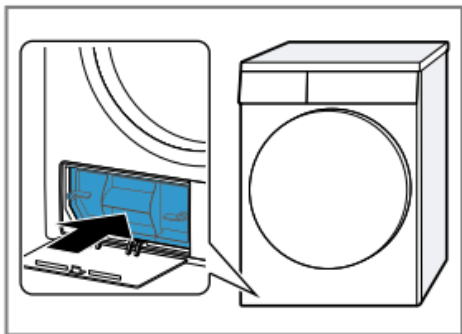

2. Закройте рычаг крышки теплообменника

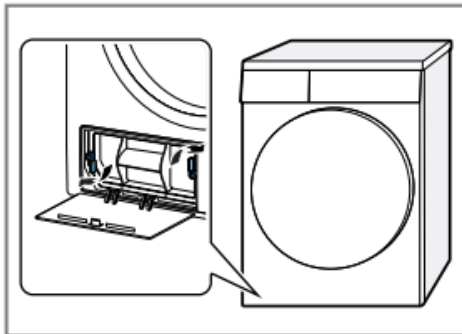

3. Закройте сервисную крышку.

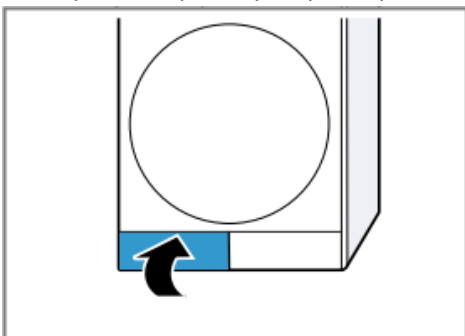

16.3 Фильтр резервуара для воды

Фильтр резервуара для воды защищает устройство от загрязнения.

Очистка фильтра резервуара для воды

Регулярно проверяйте фильтр и очищайте его, если он загрязнен.

Требование: Резервуар для конденсата снят с машины.

1. Снимите фильтр

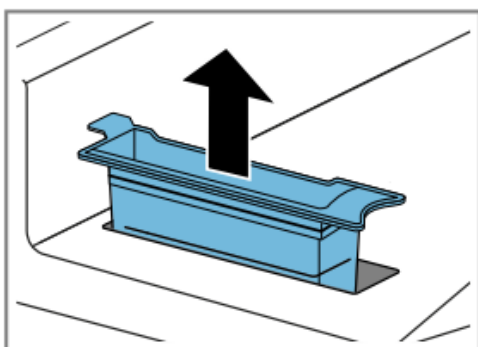

2. Вставьте фильтр

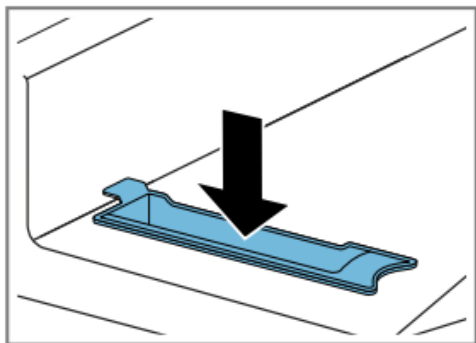

3. Вставьте резервуар для конденсата.

16.4 Датчик влажности

Датчик влажности устройства определяет, насколько влажным является белье во время сушки. В зависимости от остаточной влажности белья машина меняет продолжительность автоматической программы.

Очистка датчика влажности

После длительного использования на датчике влажности могут откладываться тонкие слои накипи или остатки моющих и ополаскивающих средств. Регулярно очищайте датчик влажности.

ВНИМАНИЕ! Твердые или грубые предметы могут повредить датчик влажности.

► Не используйте для чистки твердые или абразивные предметы, абразивные чистящие средства или стальную мочалку.

Примечание. Если устройство не очистить, как описано, его производительность может ухудшиться.

1. Откройте дверь.
2. Очистите датчик влажности губкой.

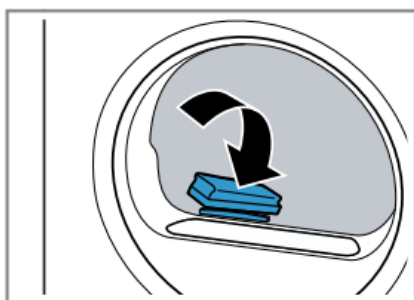

17. Устранение неполадок

Незначительные неисправности устройства можно устранить самостоятельно. Прежде чем обращаться в сервис, пожалуйста, ознакомьтесь с информацией о самопомощи. Это позволит избежать ненужных затрат.

⚠ ПРЕДУПРЕЖДЕНИЕ! Опасность поражения электрическим током!

Неправильно выполненный ремонт представляет серьезную опасность.

- Ремонт устройства должен выполняться только квалифицированным персоналом.
- Используйте для ремонта устройства только оригинальные запасные части.
- В случае повреждения сетевого кабеля данного устройства он должен быть заменен производителем, его сервисной службой или лицом с соответствующей квалификацией, что является необходимым условием для исключения опасности.

Неисправность	Причина и устранение неполадок
"Hot" и барабан крутится.	Активен процесс охлаждения. 1. Это не неисправность. 2. Не меняйте программу в процессе охлаждения. Примечание. Процесс охлаждения занимает до 10 минут. Вы можете продолжать эксплуатировать устройство
Гудящий шум.	Компрессор активен. ► Неисправностей нет – нормальный шум при работе.

Неисправность	Причина и устранение неполадок
На дисплее ничего не отображается, и мигает Пуск/Добавить белье.	Режим энергосбережения активен. ▶ Нажмите любую кнопку. - Дисплей снова проснется.
Функция уменьшения складок занимает слишком много времени.	Низкая температура окружающей среды продлевает срок действия функции предотвращения сминания. ▶ Нет неисправности – никаких действий не требуется.
	Очищающий фильтр загрязнен. ▶ Очистите ворсовый фильтр
	Нижний фильтр загрязнен. ▶ Очистите систему нижнего фильтра
Устройство не работает.	Штекер соединительного кабеля не вставлен. ▶ Подключите устройство к источнику питания. Сработал предохранитель в блоке предохранителей. ▶ Проверьте предохранитель в блоке предохранителей. Отключение электричества. ▶ Проверьте, работают ли другие устройства и освещение помещения.
Машина стоит на паузе, но барабан вращается.	Активен процесс охлаждения. ▶ Нет неисправности – никаких действий не требуется.
Образование складок.	Загружено слишком много белья. ▶ Соблюдайте максимально допустимую загрузку Белье слишком долго находилось в барабане после сушки. 1. Сразу после сушки выньте белье из барабана. 2. Растяните белье, чтобы оно остыло. Установленная программа не подходит для данного типа ткани. ▶ Установите программу, соответствующую типу ткани. Синтетика слишком долго сохнет. ▶ Измените уровень сушки Функция защита от сминания не активирована. ▶ Активируйте функцию защиты от сминания.
 и программа была прервана.	Емкость для конденсата заполнена. ▶ Опорожните емкость для конденсата» Сливной шланг перекручен или зажат. 1. Убедитесь, что сливной шланг не перекручен и не пережат. 2. Уложите сливной шланг так, чтобы он не сминался. Сливной шланг неправильно подсоединен. ▶ Убедитесь, что сливной шланг правильно подсоединен. Сливной шланг забит. ▶ Промойте сливной шланг под проточной водой. В нижней части находится инородное тело ▶ Удалите инородное тело.
Конденсат в контейнере для конденсата, несмотря на подсоединенный сливной шланг.	Устройство использует конденсированную воду для автоматической самоочистки. ▶ Нет неисправности – никаких действий не требуется. Сливной шланг неправильно подсоединен. ▶ Убедитесь, что сливной шланг правильно подсоединен.
Программа не запускается.	Блокировка от детей активирована. ▶ Отключите блокировку от детей Не нажата кнопка «Старт/Добавить белье». ▶ Нажмите «Старт/Добавить белье». Программа не установлена. ▶ Настройте программу

Неисправность	Причина и устранение неполадок
Продолжительность программы изменяется во время сушки.	Последовательность программы оптимизирована электронным способом. Это может изменить продолжительность программы. ▶ Нет неисправности – никаких действий не требуется.
Накачивающий звук	Насос конденсата работает. ▶ Неисправностей нет – нормальный шум при работе.
Жужжащий звук	Компрессорная вентиляция работает. ▶ Неисправностей нет – нормальный шум при работе.
Слишком долгое время высыхания.	Нижний фильтр загрязнен. ▶ Очистите систему нижнего фильтра»
	Ворсовый фильтр загрязнен ▶ Очистите Ворсовый фильтр
	Температура окружающей среды выше 30°C? ▶ Убедитесь, что температура окружающей среды ниже 30°C.
	Температура окружающей среды ниже 15°C? ▶ Убедитесь, что температура окружающей среды выше 15°C.
	Недостаточная циркуляция воздуха в месте размещения устройства. ▶ Проветрить место, где находится устройство.
	Воздухозаборник устройства заблокирован. ▶ Убедитесь, что воздухозаборник устройства не свободен.
	Теплообменник загрязнен. ▶ Очистите теплообменник.
Вода подтекает.	Устройство не выровнено должным образом. ▶ Выравнивание устройства
	Прокладка крышки теплообменника загрязнена. ▶ Очистите прокладку крышки теплообменника.
	Сливной шланг неправильно подсоединен. ▶ Убедитесь, что сливной шланг правильно подсоединен.
	Рычаг и крышка теплообменника не закрыты должным образом. ▶ Убедитесь, что рычаг крышки теплообменника надежно закрыт.
	Резервуар для воды против сминания пуст. ▶ Наполнение резервуара для воды
Вода переливается при заполнении резервуара для воды.	Резервуар для воды полный. Примечание: Переливающаяся вода безвредна. ▶ Больше не добавляйте воду в бак.
	Фильтр резервуара для воды загрязнен. ▶ Очистка фильтра резервуара для воды
Белье слишком мокрое.	Установленная программа не подходит для данного типа ткани. ▶ Установите временную программу окончательной сушки.
	Отключение электричества. ▶ Проверьте, работают ли другие устройства и освещение помещения.
	Загружено слишком много белья. ▶ Соблюдайте максимально допустимую полезную загрузку
	Теплое белье кажется более влажным, чем оно есть на самом деле. 1. Сразу после сушки выньте белье из барабана. 2. Растяните белье, чтобы оно остыло.
	Установленная программа не подходит для сушки. ▶ Изменение уровень сушки
	Уровень сушки не соответствует.
	Слишком маленькая загрузка. ▶ Установите временную программу окончательной сушки.
	Грязный датчик влажности. ▶ Очистка датчика влажности

Неисправность	Причина и устранение неполадок
	Цикл сушки прерывается, и контейнер для конденсата полон. ► Опорожните бак для конденсата

18. Транспортировка, хранение и утилизация

В этом разделе описывается, как подготовить устройство к транспортировке и хранению. Вы также можете найти информацию о том, как утилизировать использованные устройства здесь.

18.1 Подготовка устройства к транспортировке

ВНИМАНИЕ!

Если его ввести в эксплуатацию сразу после транспортировки, хладагент, содержащийся в агрегате, может повредить его.

► Сразу после транспортировки подождите два часа, прежде чем включать устройство.

Примечание. Устройство может содержать остатки воды, которая может вытечь во время транспортировки. Транспортируйте устройство в вертикальном положении.

Требования

- Резервуар для конденсата пуст. Опорожните резервуар для конденсата

- Устройство включено.

→ «Включение устройства»,

1. Установите любую программу

2. Запустите программу и подождите 5 минут.

- Конденсированная вода откачана.

3. Выключите устройство.

→ «Выключение устройства»,

4. Отсоедините сливной шланг от соединения.

→ «Виды соединений водовыпуска»,

5. Зафиксируйте сливной шланг от непреднамеренного отсоединения. Убедитесь, что сливной шланг не перекручен.

6. Опорожните емкость для конденсата.

7. Вставьте резервуар для конденсата.

8. Выньте вилку из сети Выньте вилку из сети.

- Устройство готово к транспортировке.

18.2 Утилизация использованного устройства

Экологически чистая утилизация устройства позволяет восстановить ценное сырье.

ПРЕДУПРЕЖДЕНИЕ! Риск получения травмы!

Дети могут запереться в устройстве и подвергнуть себя смертельной опасности.

► Не размещайте устройство за дверями, которые могут помешать или затруднить открытие дверцы устройства.

► Отключите шнур питания бывшего в употреблении прибора от розетки, затем перережьте шнур питания и сломайте замок на дверце прибора, препятствующий ее закрытию.

ПРЕДУПРЕЖДЕНИЕ! Опасность возгорания!

Хладагент R290, используемый в этом приборе, безвреден для окружающей среды, но легко воспламеняется и может воспламениться, если прибор не утилизирован должным образом.

► Обеспечьте надлежащую утилизацию устройства в специализированных учреждениях.

► Защитите трубы контура хладагента и изоляцию от повреждений.

1. Выньте вилку сетевого шнура из сетевой розетки.

2. Обрежьте сетевой кабель.

3. Утилизируйте устройство в соответствии с правилами охраны окружающей среды.

Информацию о текущих возможностях утилизации можно получить у продавца или в управлении города.



— Это устройство маркировано в соответствии с Европейской директивой 2012/09/ЕС и Законом Польши от 29 июля 2005 г. «Об отходах электрического и электронного оборудования» (Вестник законов от 2005 г., № 180, ст. 1495) с символом перечеркнутого контейнера для отходов. Такая маркировка информирует о том, что данное оборудование после его использования нельзя выбрасывать вместе с другими бытовыми отходами. Пользователь обязан сдать его сборщикам отходов электрического и электронного оборудования. Сборщики, в том числе местные пункты сбора, магазины и муниципальные образования, создают соответствующую систему, позволяющую утилизировать это оборудование. Правильное обращение с отработанным электрическим и электронным оборудованием способствует предотвращению вредных для здоровья человека и окружающей природной среды последствий, возникающих в результате наличия опасных компонентов и неправильного хранения и переработки такого оборудования.

19. Сервис

Если у вас есть какие-либо вопросы по использованию устройства, если вы не можете самостоятельно устранить неисправность или если устройство требует ремонта, обратитесь в наш сервисный центр. Функционально значимые оригинальные запасные части в соответствии с соответствующим Постановлением об экодизайне доступны в нашей сервисной службе в течение не менее 10 лет с даты размещения устройства на рынке в Европейской экономической зоне.

Примечание. По условиям гарантии производителя услуга предоставляется бесплатно.

Подробную информацию о гарантийном сроке и условиях можно получить в нашем сервисе, у продавца устройства или на нашем сайте.

При обращении в сервис сообщите номер продукта (E-Nr.) и серийный номер (FD) устройства.

Контактные данные службы можно найти здесь, в прилагаемом списке услуг или на нашем веб-сайте.

19.1 Номер продукта (E-Nr) и серийный номер (FD)

Номер продукта (E-Nr) и серийный номер (FD) можно найти на паспортной табличке устройства.

В зависимости от модели заводская табличка расположена:

- на внутренней стороне двери.
- на внутренней стороне крышки для техобслуживания.
- на задней стороне устройства.

Вы можете записать детали устройства и номер телефона службы отдельно для быстрого доступа.

20. Параметры потребления

Программа  «Эко Хлопок» (отмечена стрелкой) предназначена для сушки хлопчатобумажных тканей с нормальной степенью влажности и является наиболее эффективной по параметрам энергопотребления при сушке влажных хлопчатобумажных тканей.







Данные о потреблении на этикетке энергоэффективности относятся к влажности белья 60 %.

Значения, указанные для других программ, являются ориентировочными и были определены в соответствии с действующим стандартом EN61121.

Фактические значения могут отличаться от заявленных в зависимости от типа ткани, состава белья, подлежащего сушке, остаточной влажности ткани, выбранной степени сушки, размера загрузки, условий окружающей среды и активированных дополнительных функций.

Время, отображаемое во время выбора программы, представляет собой прогнозируемую продолжительность программы/время завершения и основано на новой машине, работающей со скоростью стиральной машины 1000 об/мин.

Программа	Окончательная влажность (%)	Загрузка (кг)	Скорость отжима (в об/мин)	Начальная влажность (%)	Продолжительность программы (ч:мин)	Энергопотребление (кВтч/цикл)
Хлопок+сушка в шкаф	-1,5	9,0	1400	50	3:46	2,01
Хлопок+сушка в шкаф	-1,5	4,5	1400	50	2:36	1,33

Хлопок+сушка в шкаф	-1,5	9,0	1000	60	4:15	2,28
Хлопок+сушка в шкаф	-1,5	4,5	1000	60	2:52	1,48
Хлопок+сушка в шкаф	-1,5	9,0	800	70	4:44	2,54
Хлопок+сушка в шкаф	-1,5	4,5	800	70	3:08	1,64
 Хлопок Есо	0,0	9,0	1400	50	3:30	1,82
 Хлопок Есо	0,0	4,5	1400	50	2:08	1,07
 Хлопок Есо	0,0	9,0	1000	60	3:58	2,11
 Хлопок Есо	0,0	4,5	1000	60	2:23	1,22
 Хлопок Есо	0,0	9,0	800	70	4:27	2,40
 Хлопок Есо	0,0	4,5	800	70	2:39	1,37
Хлопок+сушка под утюг	12,0	9,0	1400	50	2:25	1,29
Хлопок+сушка под утюг	12,0	4,5	1400	50	1:35	0,79
Хлопок+сушка под утюг	12,0	9,0	1000	60	2:55	1,56
Хлопок+сушка под утюг	12,0	4,5	1000	60	1:51	0,95
Хлопок+сушка под утюг	12,0	9,0	800	70	3:24	1,84
Хлопок+сушка под утюг	12,0	4,5	800	70	2:07	1,11
Синтетика+сушка в шкаф	2,0	3,5	800	40	1:06	0,55
Синтетика+сушка в шкаф	2,0	3,5	600	50	1:21	0,67

21. Технические характеристики

Высота устройства	84,2 см
Ширина устройства	59,8 см
Глубина устройства	59,9 см
Вес	56,2 кг ¹
Максимальная нагрузка	9 кг
Напряжение сети	220-240В, 50 Гц
 Минимальное значение защиты установки	10 А
Номинальная мощность	625 Вт
Потребляемая мощность	- Выключенный режим: 0,15 Вт - Устройство не выключено: 0,50 Вт
Температура окружающей среды	- Не менее: 5°C - Максимум: 35°C
Длина кабеля подключения к сети	145 см

¹ В зависимости от оснащения устройства

Дополнительную информацию о вашей модели можно найти в Интернете по адресу <https://eprel.ec.europa.eu/>¹. Этот веб-адрес содержит ссылку на официальную базу данных продукции EU EPREL. Пожалуйста, следуйте инструкциям по поиску моделей. Идентификатор модели получается из символов, предшествующих косой черте в номере продукта (E-Nr.) на паспортной табличке. В качестве альтернативы идентификатор модели можно найти в первой строке энергетической этикетки ЕС.

¹ Применяется только к странам Европейской экономической зоны

Robert Bosch Hausgeräte GmbH
Carl-Wery-Straße 34
81739 München
GERMANY
www.bosch-home.com