

# SCARLETT®

*Забота начинается с меня*

SC-WM11905

## РУКОВОДСТВО ПО ЭКСПЛУАТАЦИИ

### ВАФЕЛЬНИЦА



scarlett.ru

### ★★★★★ ПОДАРОК ЗА ОТЗЫВ

- 1 Напиши отзыв на приобретенный товар SCARLETT на сайте магазина, где этот товар приобретался\*
- 2 Заполни простую анкету на сайте:  
<https://www.scarlett.ru/promo/otzyv/>
- 3 Получи гарантированный подарок\*\*

**ПИШИ ОТЗЫВ - ЗАБИРАЙ КЕШБЭК!**

\* Если на сайте, где куплен товар, оставить отзыв невозможно, оставь отзыв на сайтах:  
<https://otzovik.com>, <https://irecommend.ru> или <https://market.yandex.ru>

\*\* Гарантированный подарок - кешбэк, получаемый Победителем Акции посредством виртуальной банковской карты, вручаемой в рамках Акции, представляющей собой 16-значный буквенно-цифровой код, который необходимо активировать на сайте [v.prostodar.ru](http://v.prostodar.ru). Карта вручается путем отправки буквенно-цифрового кода на электронную почту Победителя Акции. При активации необходимо указать номер банковской карты, на которую необходимо зачислить денежные средства. Получение подарка производится на банковские карты только российских банков (карты **Mastercard**, **VISA** или **МИР**). Срок зачисления зависит от банка Победителя Акции. Срок, в течение которого необходимо активировать карту, указывается в e-mail сообщении при отправке банковской карты. Подробная информация об организации Акции, о правилах ее проведения, количестве подарков, сроках, месте и порядке их получения размещена на сайте: <https://www.scarlett.ru/promo/otzyv>



**РУКОВОДСТВО ПО ЭКСПЛУАТАЦИИ**  
**INSTRUCTION MANUAL**  
**ПАЙДАЛАНУ ЖӨНІНДЕГІ НҰСҚАУЛЫҚ**

**RUS** ВАФЕЛЬНИЦА.....3

**ENG** WAFFLE MAKER.....6

**KAZ** ВАФЛИ ҮТІГІ.....8

**RUS** УСТРОЙСТВО ИЗДЕЛИЯ

1. Корпус
2. Фиксатор ручек
3. Ненагревающиеся ручки
4. Световой индикатор готовности
5. Световой индикатор питания

**ENG DESCRIPTION**

1. Body
2. Handle lock
3. Cool-touch handle
4. Ready indicator
5. Power indicator

**KAZ** СИПАТТАМА

1. Корпус
2. Тұтқалар бекіткіші
3. Қызып кетпейтін тұтқалар
4. Дайын индикатор шамы
5. Қуат индикатор шамы

220-240 V ~ 50 Hz	750 W	0.98 / 1.20 kg	<div style="text-align: right;">mm</div>
-------------------	-------	----------------	--

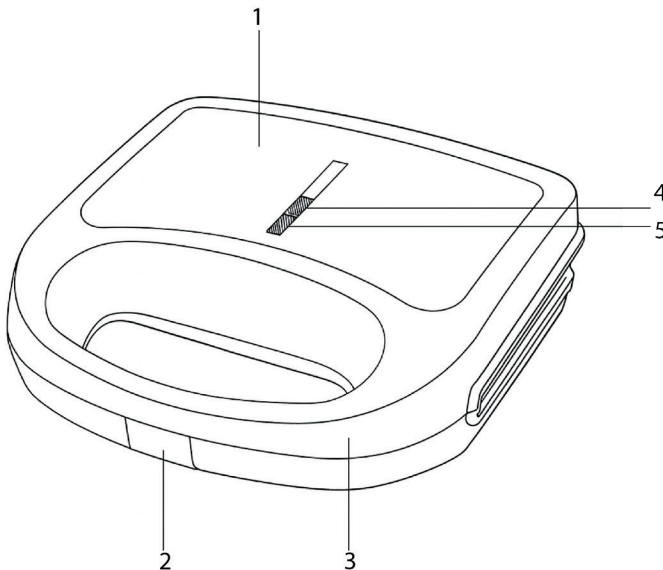

## RUS РУКОВОДСТВО ПО ЭКСПЛУАТАЦИИ МЕРЫ БЕЗОПАСНОСТИ

1. Внимательно прочитайте инструкцию перед эксплуатацией прибора во избежание поломок при использовании.
2. Перед первоначальным включением проверьте, соответствуют ли технические характеристики, указанные на изделии, параметрам электросети.
3. Неправильное обращение может привести к поломке изделия, нанести материальный ущерб и причинить вред здоровью пользователя.
4. Прибор предназначен для использования только в бытовых целях согласно данному Руководству по эксплуатации. Прибор не предназначен для промышленного и коммерческого применения, а также для использования:
  - в кухонных зонах для персонала в магазинах, офисах и прочих производственных помещениях;
  - в фермерских домах;
  - клиентами в гостиницах, мотелях, пансионатах и других похожих мест проживания.
5. Не использовать вне помещений и в условиях повышенной влажности.
6. Всегда отключайте устройство от электросети перед очисткой, или если Вы не пользуетесь им.
7. Во избежание поражения электрическим током и возгорания, не погружайте прибор и шнур питания в воду или другие жидкости. Если это произошло, НЕ БЕРИТЕСЬ за изделие, немедленно отключите его от электросети и обратитесь в Сервисный центр для проверки.
8. Не пользуйтесь устройством около воды.
9. Не располагайте прибор вблизи источников тепла.
10. Прибор не предназначен для использования лицами (включая детей) с пониженными физическими, сенсорными или умственными способностями или при отсутствии у них жизненного опыта или знаний, если они не находятся под присмотром или не проинструктированы об использовании прибора лицом, ответственным за их безопасность.
11. Этот прибор может использоваться детьми в возрасте от 8 лет и старше, а также лицами с ограниченными физическими, сенсорными или умственными способностями, если они прошли контроль или инструктаж по безопасному использованию прибора и, если они понимают связанные с этим опасности. Уборка и техническое обслуживание не должны производиться детьми, если они не старше 8 лет и не находятся под присмотром взрослых. Храните прибор и его шнур питания в месте, недоступном для детей младше 8 лет.
12. Дети должны находиться под присмотром для недопущения игр с прибором.
13. Не оставляйте включенный прибор без присмотра.
14. Не используйте принадлежности, не входящие в комплект поставки.
15. При повреждении шнура питания его замену, во избежание

опасности, должны производить изготовитель, сервисная служба или подобный квалифицированный персонал.

16. Не пытайтесь самостоятельно ремонтировать устройство. При возникновении неполадок обращайтесь в ближайший Сервисный центр.
17. Следите, чтобы шнур питания не касался острых кромок и горячих поверхностей.
18. Не тяните за шнур питания, не перекручивайте и не наматывайте его вокруг корпуса устройства.
19. Не перемещайте прибор, пока он полностью не остынет.
20. Никогда не извлекайте продукты острыми предметами, это может повредить нагревательный элемент.
21. Будьте осторожны: во время работы металлические части прибора сильно нагреваются.
22. Производитель оставляет за собой право без дополнительного уведомления вносить незначительные изменения в конструкцию изделия, кардинально не влияющие на его безопасность, работоспособность и функциональность.
23. Если изделие некоторое время находилось при температуре ниже 0°C, перед включением его следует выдержать в комнатных условиях не менее 2 часов.

**ВНИМАНИЕ!** При слишком долгой обработке продукты могут воспламениться.

**ВНИМАНИЕ!** Фиксатор ручек предназначен только для хранения и удобства при транспортировке и не предназначен для фиксации крышки, особенно во время работы.

24. Во избежание возгорания ни в коем случае ничем не накрывайте прибор во время работы.
25. Прибор не предназначен для приведения в действие внешним таймером или отдельной системой дистанционного управления.
26. При работе прибора температура доступных поверхностей может быть высокой.
27. Дата производства указана на изделии и/или на упаковке, а также в сопроводительной документации, в формате XX.XXXX, где первые две цифры «XX» – это месяц производства, следующие четыре цифры «XXXX» – это год производства.

### Расшифровка пиктограмм:



**ОСТОРОЖНО! Горячая поверхность!**

### НАЗНАЧЕНИЕ

- Прибор предназначен для приготовления вафель.

### ПЕРЕД ПЕРВЫМ ИСПОЛЬЗОВАНИЕМ

- При первоначальном включении новые нагревательные элементы могут испускать специфический запах и небольшое количество дыма. Это не является признаком неисправности.
- Перед первоначальным включением протрите внутреннюю поверхность влажной губкой, затем смажьте внутреннюю часть прибора сливочным маслом или маргарином.
- Включите прибор и дайте ему 10 минут поработать в закрытом

состоянии.

- Отключите прибор и аккуратно протрите влажной чистой тканью внутреннюю часть.

## **РАБОТА**



- Закройте вафельницу и подключите ее к розетке - загорятся два индикатора и прибор начнет разогреваться.
- Для достижения температуры выпечки потребуется примерно 2-3 минуты. Разогрев завершится, когда зеленый индикатор погаснет.
- Откройте крышку и положите тесто на нижнюю пластину.
- Закройте крышку - загорится зеленый индикатор, начнется разогрев.
- Готовьте примерно 2-4 минуты, после чего зеленый индикатор снова погаснет, или до достижения золотисто-коричневого цвета, регулируя время по своему вкусу.
- Когда блюдо приготовится, откройте крышку держа за ручку. Извлеките вафлю с помощью пластиковой лопатки. Никогда не используйте металлические щипцы или нож, так как они могут повредить антипригарное покрытие пластин.
- После завершения приготовления отсоедините вилку от розетки и оставьте устройство открытым для остывания.

## **ОЧИСТКА И УХОД**

- Перед чисткой устройства извлеките вилку из розетки и дайте устройству остыть.
- Категорически запрещается погружать прибор в воду или мыть под струей воды.
- Для очистки пластин используйте влажную губку и жидкое моющее средство.
- Если на пластине имеется присохшее тесто, размягчите его с помощью растительного масла, подождите 5 минут и удалите его.
- Категорически запрещается использовать для чистки абразивный порошок или абразивные губки.

## **ХРАНЕНИЕ**

- Перед хранением убедитесь, что прибор отключен от электросети.
- Выполните требования раздела ОЧИСТКА И УХОД.
- Смотайте шнур питания.
- Храните прибор в сухом чистом месте.

 Данный символ на изделии, упаковке и/или сопроводительной документации означает, что использованные электрические и электронные изделия не должны выбрасываться вместе с  обычными бытовыми отходами. Их следует сдавать в специализированные пункты приема.

Для получения дополнительной информации о существующих системах сбора отходов обратитесь к местным органам власти. Правильная утилизация поможет сберечь ценные ресурсы и предотвратить возможное негативное влияние на здоровье людей и состояние окружающей среды, которое может возникнуть в результате неправильного обращения с отходами.

## ENG INSTRUCTION MANUAL

### IMPORTANT SAFEGUARDS

1. Please read these operating instructions carefully before connecting your device to the power supply, in order to avoid damage due to incorrect use.
2. Before switching on the appliance for the first time please check if the technical specifications indicated on the unit correspond to the mains parameters.
3. Incorrect operation and improper handling can lead to malfunction of the appliance and injuries to the user.
4. The appliance is intended for use only in domestic aims. The unit is not intended for industrial and commercial use, and also for use in:
  - kitchen area for the staff of shops, offices and the other industrial places
  - farm houses
  - hotels, motels, rest homes and other similar places by residents.
5. Do not use outdoors or in damp area.
6. Always unplug the appliance from the power supply before cleaning and when not in use.
7. To prevent risk of electric shock and fire, do not immerse the appliance in water or any other liquids. If it has happened DO NOT TOUCH the appliance, unplug it immediately and check in a service center.
8. Do not use product near water.
9. Do not place the appliance or its parts close to open flame, cooking or other heating appliances.
10. The appliance is not intended for use for physically, sensory or mental disabled person (including children) or for person with lack of life experience or knowledge, if only they are under supervision or have been instructed about the use of the unit by responsible person.
11. This appliance can be used by children aged from 8 years and above and persons with reduced physical, sensory or mental capabilities or lack of experience and knowledge if they have been given supervision or instruction concerning use of the appliance in a safe way and understand the hazards involved. Cleaning and user maintenance shall not be made by children unless they are older than 8 and supervised. Keep the appliance and its cord out of reach of children aged less than 8 years.
12. Children should be supervised to ensure that they do not play with the appliance.
13. Do not leave the appliance switched on when not in use.
14. Do not use other attachments than those supplied.
15. In case of power cord is damaged, its replacement should be done by the manufacture or service department or the other high-skill person to avoid any danger.
16. Do not attempt to repair, adjust or replace parts in the appliance. Check and repair the malfunctioning appliance in the nearest service center only.
17. Keep the cord away from sharp edges and hot surfaces.
18. Do not pull, twist, or wrap the power cord around the appliance.
19. Do not move the appliance until it cools down completely.
20. Never use sharp objects to take out sliced bread! When taking out

sliced bread, be careful not to damage the heating wires.

21. Do not touch any metal part of the outer surface of the appliance as it may heat to a very high temperature.
22. The manufacturer reserves the right to introduce minor changes into the product design without prior notice, unless such changes influence significantly the product safety, performance, and functions.
23. If the product has been exposed to temperatures below 0°C for some time it should be kept at room temperature for at least 2 hours before turning it on.

ATTENTION! Too long cooking may cause fire.

ATTENTION! The handle lock is designed for storage and transportation only, and is not intended to fix the toaster lids, especially during its operation.

24. Do not cover the waffle maker during operation.

25. The appliance is not designed for use with external timer or separate remote control system.

26. When operating the device please note, that the temperature of accessible surfaces may be high.

27. Manufacturing date is indicated on the unit and/or on packing as well as in accompanying documents in the following format XX.XXXX where first two figures XX is the month of production, and following four figures XXXX is the year of production.

### **Pictogram decoding:**



**CAUTION! Hot surface!**

### **PURPOSE**

- The device is intended to cook waffles.

### **BEFORE FIRST USE**

- During the first use the new heating elements can emit a specific odor and produce some smoke. This is not a defect.
- Before the first use wipe the inner surface of appliance with a damp sponge, then grease the inside of the appliance with butter or margarine.
- Turn the unit on and let it work within 10 minutes in a closed position.
- Unplug the appliance and wipe gently the inside part with a damp, clean cloth.

### **WORK**

- Close the waffle maker and plug it into a power outlet. The two indicator lights will light and the appliance will begin preheating.
- It will take approximately 2-3 minutes to reach baking temperature. Preheating is complete when the green indicator light goes out.
- Open the lid and place the dough on the bottom plate.
- Close the lid. The green indicator light will light and preheating will begin.
- Cook for approximately 2-4 minutes, after which the green indicator light will go out again, or until golden brown, adjusting the time to your liking.
- When the waffle is cooked, open the lid by the handle. Remove the

waffle with a plastic spatula. Never use metal tongs or a knife, as they can damage the non-stick coating of the plates.

- After cooking, unplug the appliance and leave it open to cool.

## CARE AND CLEANING

- Ensure that the appliance is unplugged before cleaning.
- Let the unit cool down completely.
- Do not use abrasive detergents, any organic solvents or aggressive chemicals.

## STORAGE

- Switch off and unplug the appliance; let it entirely cool.
- Complete all requirements of Chapter CLEANING AND MAINTENANCE.
- Reel on the power cord.
- Keep the appliance in a dry cool place.



The symbol on the unit, packing materials and/or documentations means used electrical and electronic units should not be tossed in the garbage with ordinary household garbage.

These units should be passed to a special receiving point.

For additional information about the actual system of the garbage collection address to the local authority.

Valid utilization will help to save valuable resources and avoid negative work on the public health and environment which happens with incorrect using garbage.

## KAZ ПАЙДАЛАНУ ЖӨНІНДЕГІ НҰСҚАУЛЫҚ

- Құрметті сатып алушы! SCARLETT сауда таңбасының өнімін сатып алғаныңыз үшін және біздің компанияға сенім артқаныңыз үшін Сізге алғыс айтамыз. Іске пайдалану нұсқаулығында суреттелген техникалық талаптар орындалған жағдайда, SCARLETT компаниясы өзінің өнімдерінің жоғары сапасы мен сенімді жұмысына кепілдік береді.
- SCARLETT сауда таңбасының бұйымын тұрмыстық мұқтаждар шеңберінде пайдаланған және іске пайдалану нұсқаулығында келтірілген пайдалану ережелерін ұстанған кезде, бұйымның қызмет мерзімі бұйым тұтынушыға табыс етілген күннен бастап 2 (екі) жылды құрайды. Аталған шарттар орындалған жағдайда, бұйымның қызмет мерзімі өндіруші көрсеткен мерзімнен айтарлықтай асуы мүмкін екеніне өндіруші тұтынушылардың назарын аударады.

## ҚАУІПСІЗДІК ШАРАЛАРЫ

1. Пайдалану кезінде бұзылмауы үшін құралды қолданудың алдында осы нұсқауды ықыласпен оқып шығыңыз.
2. Алғаш рет іске қосар алдында бұйымда көрсетілген техникалық сипаттамалардың электр желісінің параметрлеріне сәйкес келетін-келмейтінін тексеріңіз.
3. Дұрыссыз қолдау бұйымның бұзылуына әкеліп соғуы, заттай зиян іп келтіріп және пайдаланушының денсаулығына зиян тигізуі мүмкін.

4. Аспап тек тұрмыстық мақсаттарда ғана пайдалануға арналған. Аспап өнеркәсіптік және сауда-саттық мақсатында қолдануға, сондай-ақ мына жерлерде пайдалануға арналмаған:
  - дүкендердегі, кеңселердегі және басқа да өнеркәсіптік үй-жайлардағы қызметкерлерге арналған асүй аймақтарында;
  - фермерлердің үйлерінде;
  - қонақүйлерде, мотельдерде, пансионаттарда және соларға ұқсас тұрғын жайларда клиенттердің пайдалануына арналмаған.
5. Жайдан тыс не жоғары дымқылды жағдайда қолданылмайды.
6. Тазалау алдында немесе пайдаланбаған уақытта аспапты электр желісінен үнемі ағытып отырыңыз.
7. Электр тогының ұрынуы мен жануына тап болмау үшін, аспапты суға немесе басқа сұйықтықтарға түсірмеңіз. Егер ондай жағдай болса, оны электр жүйесінен дереу сөндіріп тастаңыз және қызмет көрсету орталығына тексертіңіз.
8. Аспапты шомылғы бөлмелер мен су бар жерде пайдаланбаңыз.
9. Аспапты жылы орындар маңына орналастырмаңыз.
10. Дене, жүйке не болмаса ақыл-ой кемістігі бар, немесе осы құрылғыны қауіпсіз пайдалану үшін тәжірибесі мен білімі жеткіліксіз адамдардың (соның ішінде балалардың) қауіпсіздігі үшін жауап беретін адам қадағаламаса немесе құрылғыны пайдалану бойынша нұсқау бермесе, олардың бұл құрылғыны қолдануына болмайды.
11. Бұл құрылғыны 8 жастан асқан балалар, сондай-ақ физикалық, сенсорлық немесе ақыл-ой қабілеттері шектеулі немесе тәжірибе мен білімі жоқ адамдар, егер олар құрылғыны қауіпсіз пайдалану туралы нұсқау алса және онымен байланысты қауіптерді түсінсе, қолдана алады. Балалар құрылғыны тазалау мен қызмет көрсетуді қараусыз жүргізбеуі тиіс. Бұл құрылғыны балалар пайдаланбауы керек. Құрылғыны және оның сымын балалардың қолы жетпейтін жерде сақтаңыз.
12. Құралмен ойнауға балаларға рұқсат бермеңіз.
13. Қосылған аспапты бақылаусыз қалдырмаңыз.
14. Жеткізу жинағына енгізілмеген керек-жарақтарды қолданбаңыз.
15. Қуат бауы бүлінген жағдайда, қатерден аулақ болу үшін оны ауыстыруды өндіруші, сервистік қызмет немесе соған ұқсас білікті қызметкерлер іске асыруға тиіс.
16. Құрылғыны өз бетіңізше жөндеуге талпынбаңыз. Олқылықтар пайда болса жақын арадағы Сервис орталығына апарыңыз.
17. Қоректену бауының өткір жиектер және ыстық үстілерге тимеуін қадағалаңыз.
18. Қоректену баусымын тартпаңыз, орамаңыз және кез-келген затқа орамаңыз.
19. Аспапты толық суытпай, орнынан жылжытпаңыз.
20. Өнімдерді ешуақытта тостерден өткір құралдармен шығармаңыз, бұл жылытқыш элементтеріне зақым келтіреді.
21. Сақ болыңыз: аспаптың металлдық бөлшектері жұмыс уақытында қатты қызиды.
22. Өндіруші бұйымның қауіпсіздігіне, жұмыс өнімділігі мен жұмыс мүмкіндіктеріне түбегейлі әсер етпейтін болмашы өзгерістерді оның құрылмасына қосымша ескертпестен енгізу құқығын өзінде қалдырады.

23. Егер бұйым біршама уақыт 0°C-тан төмен температурада тұрса, іске қосар алдында оны кем дегенде 2 сағат бөлме температурасында ұстау керек.

НАЗАР! Тосттарды тым ұзақ өңдеген жағдайда олар тұтанып кетуі мүмкін.

НАЗАР! Тұтқалар бекіткіші тек тостерді сақтауға және тасымалдауға ыңғайлы болуға арналған және тостердің қақпағын, әсіресе жұмыс кезінде мықтап бекітуге арналған.

24. Нан күйіп кетуі ықтимал, сондықтан тостерді жақыннан немесе тұтанатын материал, мәселен перде астында пайдалануға болмайды.

25. Аспап сыртқы таймермен немесе қашықтан басқаратын бөлек жүйемен іске қосылуға арналмаған.

26. Өндірілген күні өнімде және/немесе қорапта, сондай-ақ қосымша құжаттарда көрсетілген.

27. Жасап шығарылған күні бұйымда және (немесе) қаптамада, сондай-ақ ілеспе құжаттамада, XX.XXXX пішімінде көрсетілген, мұндағы алғашқы екі сан «XX» – жасап шығарылған айы, келесі төрт сан «XXXX» – жасап шығарылған жылы.

### Пиктограммаларды декодтау:



**НАЗАР АУДАРЫҢЫЗ! Ыстық бет!**

### ҚҰРЫЛҒЫНЫҢ МАҚСАТЫ

- Құрылғы вафли дайындауға арналған.

### АЛҒАШ РЕТ ПАЙДАЛАНАР АЛДЫНДА

- Алғаш рет тоққа қосқан кезде жаңа қыздырғыш элементтерден өзіне тән иіс және шағын көлемде түтін шығуы мүмкін. Бұл олардың ақаулығының белгісі емес.
- Алғаш рет тоққа қосардан бұрын аспаптың ішкі жағын дымқыл жөкемен сүртіңіз, содан кейін ішкі жағын сары маймен немесе маргаринмен майлаңыз.
- Аспапты тоққа қосыңыз да, жабық күйінде 10 минут жұмыс істеуіне мүмкіндік беріңіз.
- Аспапты тоқтан ағытыңыз да, ішкі жағын дымқыл таза шүберекпен абайлап сүртіңіз.

### ЖҰМЫСЫ

- Вафли қайнатқышты жауып, оны розеткаға қосыңыз. Екі индикатор шамы жанады және құрылғы алдын ала қыздыра бастайды.
- Пісіру температурасына жету үшін шамамен 2-3 минут қажет. Жасыл индикатор шамы сөнгенде, алдын ала қыздыру аяқталады.
- Қақпақты ашып, қамырды астыңғы табаққа салыңыз.
- Қақпақты жабыңыз. Жасыл индикатор шамы жанады және алдын ала қыздыру басталады.
- Шамамен 2-4 минут пісіріңіз, содан кейін жасыл индикатор шамы қайтадан сөнеді немесе уақытты өз қалауыңыз бойынша реттей отырып, қызарғанша.
- Вафли піскен кезде, қақпақты тұтқасынан ашыңыз. Вафлиді пластикалық шпательмен алыңыз. Ешқашан металл қысқыштарды

немесе пышақты пайдаланбаңыз, өйткені олар пластиналардың жабыспайтын жабынына зақым келтіруі мүмкін.



- Пісіргеннен кейін құралды розеткадан ажыратып, суығанша ашық қалдырыңыз.

### **ТАЗАЛАУ ЖӘНЕ КҮТІП ҰСТАУ**

- Аспапты тазалардан бұрын ашасын розеткадан суырыңыз да, аспап суығанша күтіңіз.
- Аспапты суға салуға немесе ағып тұрған суға жууға қатаң түрде тыйым салынады.
- Пластиналарды тазалау үшін дымқыл жөке мен сұйық жуғыш құралды пайдалану керек.
- Егер пластинада жабысып кеуіп қалған қамыр болса, оны өсімдік майының көмегімен жібітіп, 5 минут күте тұрыңыз да, содан кейін алып тастаңыз.
- Тазалау үшін түрпілі ұнтақты немесе түрпілі жөкелерді пайдалануға қатаң түрде тыйым салынады.

### **САҚТАУ**

- Сақтаудың алдында аспап толық суынғанын, электр желісінен ағытылғанын анықтаңыз.
- **ТАЗАЛАУ ЖӘНЕ КҮТІМ** бөлімдерінің талаптарын орындаңыз.
- Қуат сымын орап қойыңыз.
- Аспапты құрғақ әрі салқын жерде сақтаңыз.

 Өнімдегі, қораптағы және/немесе қосымша құжаттағы осындай белгі қолданылған электрлік және электрондық бұйымдар кәдімгі тұрмыстық қалдықтармен бірге шығарылмауы  керек

дегенді білдіреді. Оларды арнайы қабылдау бөлімшелеріне өткізу қажет.

Қалдықтарды жинау жүйелері туралы қосымша мәліметтер алу үшін жергілікті басқару органдарына хабарласыңыз.

Қалдықтарды дұрыс кәдеге жарату бағалы ресурстарды сақтауға және қалдықтарды дұрыс шығармау салдарынан адамның денсаулығына және қоршаған ортаға келетін теріс әсерлердің алдын алуға көмектеседі.

# SCARLETT®

*Забота начинается с меня*

SC-WM11905

EAC