

RU



**ВСТРАИВАЕМАЯ  
ПОСУДОМОЕЧНАЯ  
МАШИНА**

ПОЖАЛУЙСТА, ВНИМАТЕЛЬНО  
ПРОЧИТАЙТЕ ИНСТРУКЦИЮ.

СОХРАНИТЕ ЕЁ  
ДЛЯ ДАЛЬНЕЙШЕГО  
ИСПОЛЬЗОВАНИЯ.

**МОДЕЛЬ  
MDWB-4518LF**

**РУКОВОДСТВО  
ПО ЭКСПЛУАТАЦИИ**

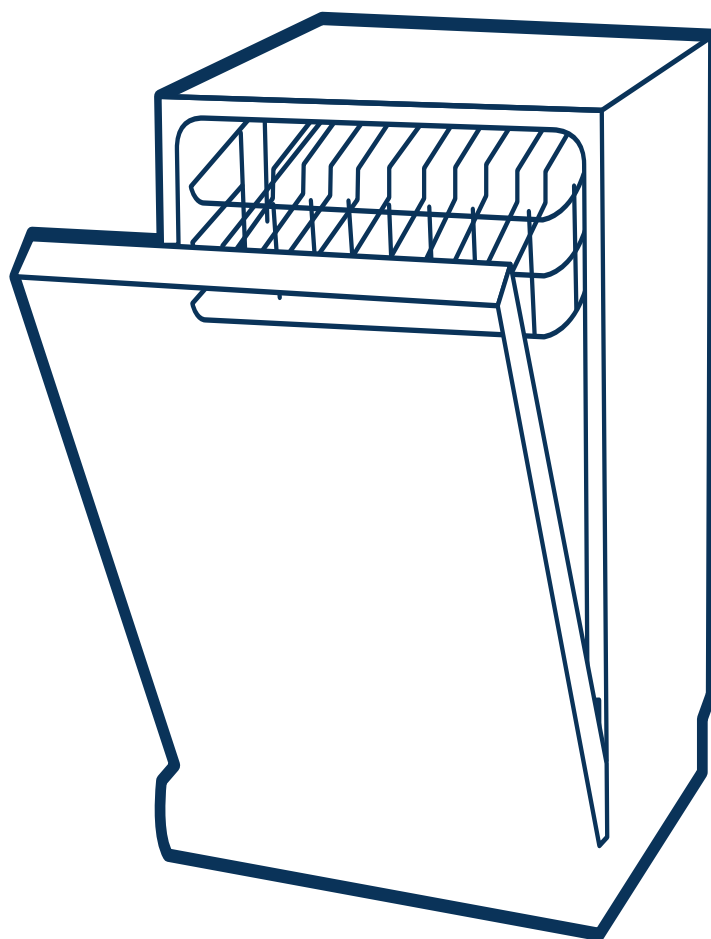

## СОДЕРЖАНИЕ

СОДЕРЖАНИЕ .....	2
1. МЕРЫ ПРЕДОСТОРОЖНОСТИ .....	3
1.1 Меры предосторожности при эксплуатации прибора .....	3
1.2 Меры предосторожности по обращению с электричеством .....	3
2. КОМПЛЕКТНОСТЬ .....	4
3. КРАТКИЙ СПРАВОЧНИК ПО ЭКСПЛУАТАЦИИ .....	4
4. ОПИСАНИЕ ПРИБОРА .....	5
4.1 Описание посудомоечной машины .....	5
4.2 Панель управления .....	6
5. НАСТРОЙКА УДАЛЕННОГО УПРАВЛЕНИЯ ПРИ ПОМОЩИ ПРИЛОЖЕНИЯ MSMARTLIFE .....	7
6. ПОДГОТОВКА К ПРИМЕНЕНИЮ .....	10
6.1 Функция соли .....	10
6.2 Наполнение резервуара смягчителя воды солью .....	10
6.3 Установка уровня расходования соли .....	11
6.4 Наполнение резервуара для ополаскивателя .....	11
6.5 Загрузка моющего средства .....	13
6.6 Загрузка корзин посудомоечной машины .....	14
7. ПОРЯДОК РАБОТЫ .....	19
7.1 Описание программ мойки .....	19
7.2 Включение прибора .....	20
7.3 Изменение программы .....	20
7.4 Завершение цикла мойки .....	20
8. ОБСЛУЖИВАНИЕ И УХОД .....	21
8.1 Система фильтров .....	21
8.2 Уход за посудомоечной машиной .....	22
9. УСТАНОВКА ПОСУДОМОЕЧНОЙ МАШИНЫ .....	24
9.1 Подготовка к установке .....	24
9.2 Размеры и монтаж декоративной панели .....	26
9.3 Подключение к сети электропитания .....	28
9.4 Подсоединение к водопроводу .....	29
9.5 Запуск посудомоечной машины .....	30
10. ВОЗМОЖНЫЕ НЕИСПРАВНОСТИ И СПОСОБЫ ИХ УСТРАНЕНИЯ .....	31
11. ТЕХНИЧЕСКИЕ ХАРАКТЕРИСТИКИ .....	34

Посудомоечная машина предназначена для мойки, ополаскивания и сушки столовой и кухонной посуды, и столовых приборов.

При покупке прибора проверьте его на отсутствие механических повреждений конструкции, внешнего оформления и упаковки, на функционирование, на соответствие разделу «КОМПЛЕКТНОСТЬ» настоящего Руководства по эксплуатации.

Проверьте наличие гарантийного и отрывных талонов и правильность их заполнения (наличие серийного номера, даты продажи и печати фирмы-продавца).

**Примечание:** Выполнение указанных проверок является обязанностью продавца.

Сохраняйте кассовый чек, Руководство по эксплуатации и гарантийный талон до конца гарантийного срока эксплуатации.

Руководство по эксплуатации и гарантийный талон, прилагаемые к прибору, при утере не возобновляются.

**Примечание:** изображения в руководстве имеют справочный характер. Модель и комплектация конкретной модели, приобретенной вами, может иметь отличия от изображений в инструкции.

## 1. МЕРЫ ПРЕДОСТОРОЖНОСТИ

Данное руководство содержит много важной информации по технике безопасности, которая должна соблюдаться пользователями.

**Производитель не несет ответственность за повреждения, возникшие по причине несоблюдения рекомендаций, указанных в данной инструкции.**

### 1.1 Меры предосторожности при эксплуатации прибора

Настоящий прибор предназначен для использования в бытовых и аналогичных условиях, таких, как:

- кухни для сотрудников в магазинах, офисах и другие служебные помещения;
- фермерские хозяйства;
- гостиницы, мотели и другие типы жилья, связанные с проживанием постояльцев;
- гостиницы с условиями проживания типа «кровать и завтрак».

Этот прибор не предназначен для эксплуатации лицами (включая детей) с ограниченными физическими, сенсорными или умственными способностями, либо с недостаточным опытом или знаниями, если только они не действуют под присмотром, либо, если они были проинструктированы по вопросам использования прибора лицами, ответственными за их безопасность.

Запрещается сидеть или стоять на дверце или корзине для посуды, находящейся в посудомоечной машине.

Запрещается включать посудомоечную машину до тех пор, пока все наружные панели не будут установлены на свои места.

Открывайте дверцу очень аккуратно во время работы посудомоечной машины, поскольку существует риск выплескивания воды.

Запрещается класть любые тяжелые предметы на дверцу, когда она открыта. Машина может упасть вперед.

При загрузке посуды в машину:

- Кладите острые предметы так, чтобы они не могли повредить уплотнения дверцы;
- Ножи и другая посуда с острыми концами должны загружаться в корзину острым концом вниз, либо располагаться горизонтально.

Убедитесь, что отделение для моющего средства опустело после завершения цикла мойки.

Запрещается мыть пластиковые предметы, если они не имеют маркировки безопасности для посудомоечной машины. Если такой отметки на пластиковых предметах нет, следует проверить рекомендации изготовителя.

Необходимо использовать только моющее средство и добавки для ополаскивания, предназначенные для автоматической посудомоечной машины.

Ни при каких обстоятельствах не разрешается использовать мыло, стиральный порошок или средство для ручной стирки в посудомоечной машине. Необходимо держать эти вещества в недоступном для детей месте.

Необходимо держать детей подальше от моющих и ополаскивающих средств и не давать им возможность играть с прибором.

Не оставляйте дверцу открытой, поскольку это увеличивает опасность задеть ее или споткнуться.

Используйте посудомоечную машину только по прямому назначению.

**ПРЕДУПРЕЖДЕНИЕ:** Прибор должен быть подключен к водопроводу с помощью новых шланговых комплектов; старые шланги не должны повторно использоваться.

### 1.2 Меры предосторожности по обращению с электричеством

Этот прибор должен быть заземлен. В случае неисправности или поломки заземление уменьшит опасность удара электрическим током, обеспечив путь наименьшего сопротивления электрическому току. Данный прибор снабжен силовым шнуром, проводник которого обеспечивает заземление оборудования, а также заземляющим штекером. Неправильное подключение провода заземления оборудования может привести к опасности удара электрическим током.

Во избежание опасности, поврежденный шнур питания подлежит замене только компетентной сервисной службой или специалистами.

Штекер должен быть подключен к соответствующей розетке, которая монтируется и заземляется в соответствии со всеми местными нормами и правилами.

Во время установки шнур питания не должен быть слишком изогнут или зажат.

Не используйте удлинители или незаземленные адаптеры.

Используйте отдельную розетку, розетка также не должна использоваться совместно с другими электроприборами. Штепсельная вилка должна быть крепко воткнута в розетку, в противном случае может возникнуть пожар.

Устанавливайте прибор так, чтобы доступ к розетке был свободным.

В случае возникновения сомнений необходимо проверить с квалифицированным электриком или представителем сервисного центра правильность заземления прибора. Запрещается заменять вилку, входящую в комплект прибора, если она не подходит к розетке. Необходимо обеспечить установку нужной розетки с помощью квалифицированного техника.

Не разбирайте и не ремонтируйте прибор во избежание опасности для жизни и здоровья. Техническое обслуживание прибора должно проводиться только специалистом.

Вынимайте штепсельную вилку из розетки в случае отключения электричества или перед чисткой прибора.

### Правильная утилизация продукта



Данный символ, изображенный на изделии или на упаковке, указывает, что изделие не относится к разряду обычных бытовых отходов и после вывода из строя подлежит утилизации в надлежащем центре по утилизации электрического и электронного оборудования. Надлежащая утилизация прибора позволит избежать угрозы для окружающей среды и здоровья людей, вытекающей из неправильного обращения с прибором. Более подробную информацию по утилизации данного изделия можно получить в муниципалитете, местной службе по утилизации отходов или в магазине, где было приобретено изделие.

## 2. КОМПЛЕКТНОСТЬ

Посудомоечная машина со шлангами	1 шт.
Воронка для засыпания соли	1 шт.
Руководство по эксплуатации	1 шт.
Гарантийный талон	1 шт.
Индивидуальная тара	1 компл.

## 3. КРАТКИЙ СПРАВОЧНИК ПО ЭКСПЛУАТАЦИИ

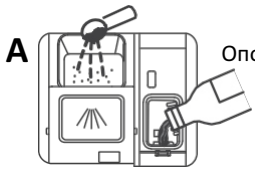

Для детального ознакомления с работой прибора, пожалуйста, прочтите соответствующий пункт в настоящем Руководстве.

Включение прибора	Откройте дверцу, нажмите кнопку <b>Вкл/Выкл</b> для того, чтобы включить прибор.
Заполнение распределителя моющего средства	Отделение А (при каждом цикле мойки) Добавить в камеру моющее средство для предварительной мойки (при необходимости) 
Проверка уровня ополаскивателя	1. При нехватке ополаскивателя светится индикатор на панели управления. 2. Также, уровень ополаскивателя можно определить механическим путем – по цвету индикатора в загрузочном лотке на дверце. Чем он светлее, тем меньше ополаскивателя в резервуаре.
Проверка уровня соли	При нехватке соли светится индикатор на панели управления. Также, необходимость загрузки соли в контейнер можно определить по количеству прошедших циклов мытья посуды в посудомоечной машине.
Загрузка корзин	Удалите все сколько-нибудь значительные остатки пищи. Размочите остатки пригоревшей пищи в кастрюлях, а затем загрузите корзины. Обратитесь к разделу настоящего Руководства по загрузке посудомоечной машины.

Выбор программы	Нажимайте кнопку выбора программ, пока не загорится нужная программа. Также можно выбрать дополнительные функции мытья (См. более подробное описание программ и функций ниже).
Запуск посудомоечной машины	Откройте водопроводный кран, закройте дверцу. Машина начнет работать.
Изменение программы	<ol style="list-style-type: none"> <li>1. Рабочий цикл может быть изменен только в том случае, если он был недавно включен. В противном случае моющее средство может быть уже израсходовано, и вода уже слита. При такой ситуации распределитель моющего средства необходимо наполнить снова.</li> <li>2. Откройте дверцу.</li> <li>3. Нажмите кнопку выбора программ и удерживайте в течение 3 секунд, чтобы отменить выполняемую программу.</li> <li>4. Выберите новую программу.</li> <li>5. Повторно запустите посудомоечную машину.</li> </ol>
Добавление посуды в посудомоечную машину	<ol style="list-style-type: none"> <li>1. Приоткройте дверцу, чтобы остановить работу посудомоечной машины.</li> <li>2. После того, как форсунки перестанут работать, можно открыть дверцу полностью.</li> <li>3. Добавьте посуду.</li> <li>4. Закройте дверцу, посудомоечная машина начнет работать спустя приблизительно 10 секунд.</li> </ol>
Если во время цикла мойки отключилось питание	Если прибор отключится во время выполнения моечного цикла, при его повторном включении необходимо снова выбрать ту же программу мойки и настройки, затем запустить посудомоечную машину.
Отключение прибора	<p>Когда программа мойки будет завершена, звуковое устройство посудомоечной машины издает 8 сигналов, затем машина остановится.</p> <p>Отключите прибор с помощью кнопки <b>Вкл/Выкл</b>.</p> <p>Прибор выключится автоматически после 30 минут неиспользования.</p>
Закрытие крана, разгрузка корзин	<b>ПРЕДОСТЕРЕЖЕНИЕ:</b> подождите некоторое время (около 15 минут), прежде чем разгружать посудомоечную машину, чтобы посуда и столовые приборы остыли и высохли. Кроме того, пока они еще горячие, они больше подвержены повреждениям. Разгружать машину следует, начиная с нижней корзины.

## 4. ОПИСАНИЕ ПРИБОРА

### 4.1 Описание посудомоечной машины

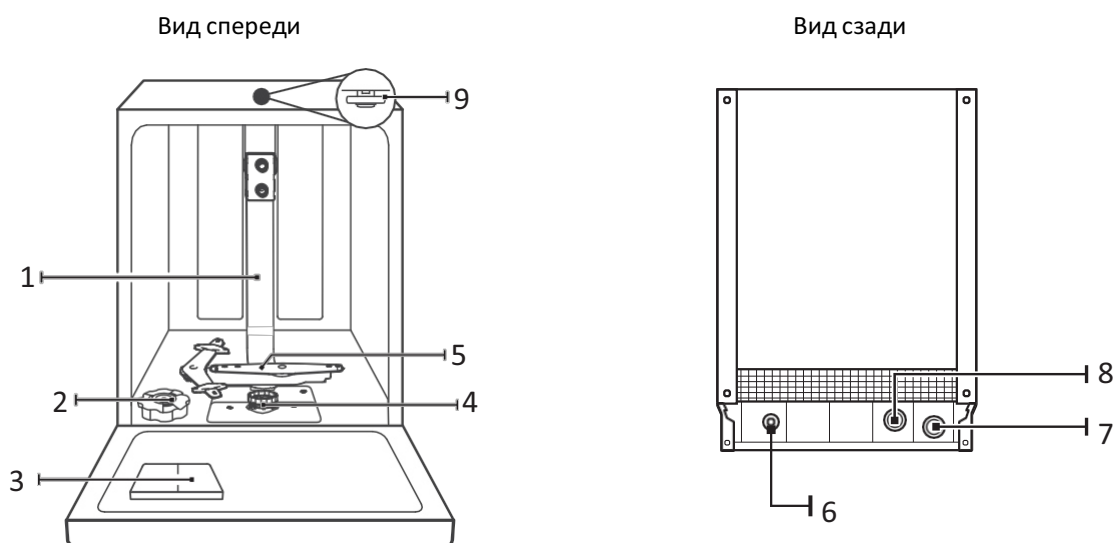

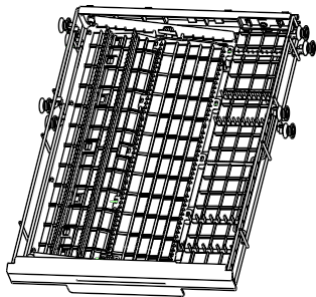

Корзина для столовых приборов

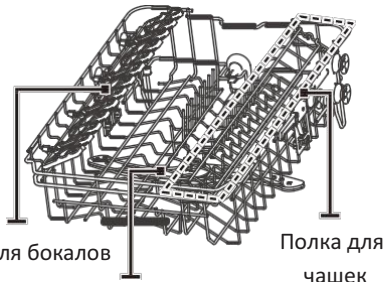

Подставка для бокалов Средний разбрызгиватель Полка для чашек

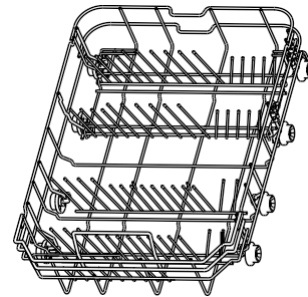

Нижняя корзина

Верхняя корзина

1. Внутренняя труба
2. Отсек для соли
3. Дозатор моющего средства
4. Фильтрующий узел
5. Нижний разбрызгиватель
6. Шнур питания
7. Сливной шланг
8. Заливное отверстие
9. Верхний разбрызгиватель

#### 4.2 Панель управления

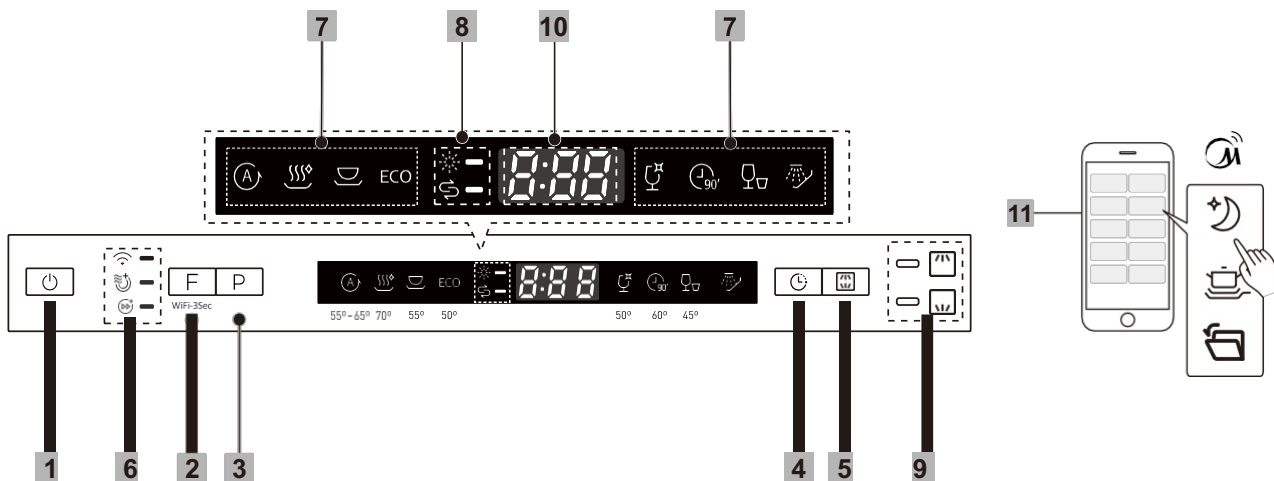

1. Кнопка <b>Вкл/Выкл</b> .	6. Индикаторы дополнительных функций
2. Кнопка выбора дополнительных функций: <b>Экстра-сушка</b> – повышает эффективность сушки. <b>Ускоренная мойка</b> - сокращает время программы. Напротив, выбранной программы загорится индикатор. Примечание: для определенных программ доступны не все дополнительные функции. Нажмите и удерживайте в течение 3 секунд для начала соединения с сетью WiFi. Раздастся звуковой сигнал и индикатор начнет мигать -см. далее в руководстве по настройке сети.	7. Индикаторы программ
3. Кнопка <b>Программа</b> : для выбора программы мойки (см. описание ниже).	8. Индикатор ополаскивателя  указывает на необходимость добавления ополаскивателя. Индикатор соли  : указывает на необходимость добавления соли.
4. Кнопка <b>Отложенный старт</b> : нажмите на кнопку, чтобы установить время задержки до начала программы. Диапазон времени 1-24 часа. После значения 24 идет «0» - сброс таймера отложенного старта.	9. Индикаторы зоны мойки
5. Кнопка выбора функции двузонной мойки <b>Dual zone</b> Нажмите на кнопку, чтобы выбрать только верхний разбрызгиватель для распыления воды либо только нижний, либо оба из них (по умолчанию). При этом раздастся звуковой сигнал и загорится соответствующий индикатор.	10. Дисплей: показывает оставшееся время работы программы / время до начала программы
	11. Дополнительные опции, доступные в приложении: Программа "Ночной режим" Дополнительная функция "Интенсивная мойка" Дополнительная функция "Авто открытие дверцы"

## 5. НАСТРОЙКА УДАЛЕННОГО УПРАВЛЕНИЯ ПРИ ПОМОЩИ ПРИЛОЖЕНИЯ MSMARTLIFE

Перед началом работы убедитесь, что:

1. Ваш смартфон подключен к домашней WiFi сети, и пароль вам известен.
2. Вы находитесь рядом с устройством.
3. Ваш беспроводной роутер включен и раздает сигнал частотой 2.4 ГГц (предпочтительно) или 5 ГГц.

- 1 Установите приложение MSmartLife  
Отсканируйте QR код внизу, либо найдите "MSmartLife" в Google play (система Android) или App Store (система ios) и установите его.



- 2 Зарегистрируйтесь или войдите в приложение  
Откройте приложение и создайте новый профиль пользователя либо войдите в него, если он у вас уже есть.



- 3 Добавьте ваше устройство  
Нажмите "+" для добавления устройства в ваш профиль Msmartlife.

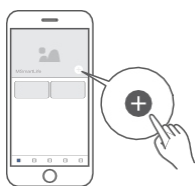

- 4 Подключитесь к сети  
Следуйте инструкциям в приложении для установки соединения WiFi. Если соединение прерывается, следуйте подсказкам в приложении.

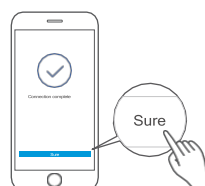

Индикатор статуса WiFi

	Медленно мигает	Ждет подключения
	Быстро мигает	Подключение
	Горит постоянно	Подключен к беспроводному роутеру

### Примечания

При дистанционном управлении устройством рекомендуется, чтобы смартфон был максимально близко к устройству.

Если устройство поддерживает только частоту WiFi канала 2.4ГГц, убедитесь, что для соединения выбран канал частотой 2,4 ГГц.

Рекомендуется использовать в качестве SSID имени роутера только буквенно-цифровые обозначения. Если в SSID имени есть знаки пунктуации, пробелы и т.п., приложение может не найти его в списке доступных сетей. Если данная сеть не будет отображаться в приложении, вам необходимо изменить ее имя.

Большое количество подключенных к WiFi роутеру устройств может повлиять на стабильность сети. Это зависит также от характеристик роутера и других факторов.

При изменении наименования WiFi сети, имени роутера и сетевого пароля, повторите описанные выше действия для повторного подключения к сети.

В связи с постоянным улучшением программы, содержание и интерфейс приложения могут меняться. Определяющими будут текущие параметры приложения.

## Инструкции по работе с многоканальными роутерами

Данный раздел содержит советы по настройке и решению проблем для устройств Midea, которые могут работать с беспроводными сетями с выбором частот сети 2,4 или 5 ГГц. Данный раздел не относится к устройствам, которые могут работать только на одной частоте 2,4 ГГц.

В связи с постоянным развитием беспроводных технологий, также рекомендуем обращаться к приложению MSmartlife в разделе "Help" за последними обновлениями по поддержке пользователей.

Многоканальные беспроводные сети дают вам возможность выбор и максимальную гибкость продукции для работы в различном окружении. В зависимости от конфигурации роутера, домашние сети могут иметь несколько вариантов раздачи WiFi сигнала.

Существует 4 возможные конфигурации роутера: А, В, С и D.

- A. Только 2,4 ГГц - старые модели роутеров;
- B. Только 5 ГГц - в случае, если канал 2,4 ГГц отключен пользователем из-за конфликта настроек;
- C. Каналы 2,4 ГГц и 5 ГГц под одним SSID именем (в таком случае роутер и подключаемое устройство будут определять наиболее оптимальную частоту автоматически);
- D. Каналы 2,4 ГГц и 5 ГГц под разными SSID именами (в таком случае выбор между каналами необходимо сделать вручную).

Само по себе наличие двухканального роутера не подразумевает необходимость менять его или его настройки для подключения наших устройств, если при соединении не возникает проблем. В противном случае, алгоритм действий зависит от того, какая конфигурация роутера (А, В, С или D) используется вами.

### 2,4 ГГц и 5 ГГц:

Существует много представлений о том, какой вариант лучше подходит для интернета вещей. Один подход заключается в том, чтобы использовать сигнал 5 ГГц для работы с широкополосной передачей данных, например, для передачи аудио/видео, а сигнал 2,4 ГГц использовать для интернета вещей. По своим свойствам радиоволна в 2,4 ГГц легче проходит сквозь препятствия, такие, как стены. Хотя сигнал 5 ГГц обладает более широкой пропускной способностью, для приборов интернета вещей она излишняя.

Противоположный подход, в пользу 5 ГГц, говорит, что полоса частот 2,4 ГГц более перегружена помехами в виде сигналов не WiFi происхождения - излучением СВЧ-печей, сигналами беспроводных телефонов, Bluetooth - и Zigbee-устройств. 5 ГГц - более новая технология, ее сигнал более силен, ей доступны дополнительные возможности, такие, как формирование луча, и т.п.

Наше мнение заключается в том, что Midea никоим образом не может рекомендовать, какой вариант подходит вам в вашей конкретной ситуации. Предлагая Вам бытовую технику с возможностью двухканального приема, мы повышаем вероятность сильного, надежного соединения в различном окружении, без необходимости перенастройки или обновления роутера. Однако, все же существует вероятность, что при определенных условиях такие изменения будут необходимы.

Проблема		Возможные причины	
Не подключается к сети	Не отображается SSID-имя сети	Слабый сигнал	Ни сигнал 2,4 ГГц, ни 5 ГГц не ловится устройством - прием может быть иным, чем на смартфоне
			Слишком длинное расстояние от устройства до роутера или слишком много барьеров сигналу
			Переориентируйте роутер, поставьте усилитель сигнала или установите более новую модель роутера.
	SSID-имя сети отображается, но подключиться не удается	Требуется аутентификация	Это в первую очередь относится к публичным сетям. Наша продукция не может пройти публичное соглашение для входа в сеть. Используйте другие сети
Недостаточный уровень шифрования			
			В интересах безопасности мы не рекомендуем подключение к сетям, не имеющим или имеющим недостаточный уровень шифрования (например, WEP шифрование)

Проблема		Возможные причины	
Не подключается к сети	SSID-имя сети отображается, но подключиться не удается	Длина пароля	Максимальная длина пароля должна быть не более 32 символов
		Неверный пароль	После смены пароля необходимо пройти процедуру пере подключения
		Не читается SSID имя сети	Приложение способно читать любое имя, но может испытывать трудности с определением не буквенно-цифровых имен или символов других языков.
		Включена функция WLAN+ (Android) или WLAN Assistant (IOS)	Выключите ее и подключитесь к интернету заново
Подключение нестабильно		<p>Для конфигураций WiFi A, B, C (см. описание вверху) следуйте инструкциям производителя роутера для внесения следующих изменений:</p> <p>В случае конфигурации A, мы рекомендуем включить сигнал 5 ГГц, если он отключен на вашем роутере, и выбрать SSID имя для сети 5 ГГц. Затем следуйте обычной процедуре подключения. Если роутер поддерживает только сигнал 2,4 ГГц, рекомендуем заменить его на двухчастотный.</p> <p>В случае конфигурации B, рекомендуем включить сигнал 2,4 ГГц (все роутеры, поддерживающие частоту 5 ГГц, поддерживают и 2,4 ГГц), и выбрать SSID имя для сети 2,4 ГГц. Затем следуйте обычной процедуре подключения.</p> <p>В случае конфигурации C, рекомендуем установить различные SSID имена для сетей 5 и 2,4 ГГц, затем подключиться к одной из них. Затем следуйте инструкциям для конфигурации D.</p> <p>Для случаев, когда изменение конфигурации роутера не требуется:</p> <p>В случае конфигурации D, попробуйте подключиться к другой частоте, перед тем, как вносить изменения в конфигурацию роутера или заменять его. Если нестабильно соединение на частоте 2,4 ГГц, подключитесь к 5 ГГц, и наоборот.</p> <p>Включена функция WLAN+ (Android) или WLAN Assistant (IOS) - выключите ее и подключитесь к интернету заново.</p>	

## 6. ПОДГОТОВКА К ПРИМЕНЕНИЮ

Перед первым использованием посудомоечной машины:

1. Установите уровень расходуемая соли.
2. Засыпьте соль в соответствующий отсек и залейте в него воду.
3. Наполните резервуар для ополаскивателя.
4. Добавьте моющее средство.

### 6.1 Функция соли

Жесткость воды различается в зависимости от местности. При использовании жесткой воды для посудомоечной машины на посуде и кухонных принадлежностях образуются отложения.

Водопроводная вода жесткая и перед использованием в пищу ее нужно фильтровать. Но устанавливать водный фильтр для стиральной и посудомоечной машины станет не каждый. В лучшем случае люди пользуются специальными средствами для смягчения воды, подходящими для бытовой техники. В число таких средств входит специальная соль для посудомоечных машин.

Жесткость воды обусловлена наличием в ней ионов кальция и магния, которые при нагреве выпадают в осадок в виде известкового налета. Если в воде присутствует большое количество ионов железа, то этот налет очень быстро камнеет, покрывая нагревательный элемент машины. Поэтому в них встраивают специальный ионообменник, который борется с жесткостью воды.

Внутри ионообменника есть смола, содержащая в себе ионы натрия. Эта смола притягивает ионы магния и кальция из воды, в результате чего она становится мягкой. Однако со временем ионы натрия вымываются, и способность притягивать ионы теряется, поэтому нужна соль, благодаря которой в ионообменнике восполняется натрий. Вот почему соль для посудомоечной машины называют регенерирующей, что значит восстанавливающей.

Это должна быть не просто соль, которую мы добавляем в пищу, а специальная соль, прошедшая обработку. Ее состав более сложный, чем у пищевой соли.

Данный прибор оснащен устройством для смягчения воды, который использует контейнер для соли, специально предназначенной для удаления извести и минералов из воды. Используйте только специальную гранулированную соль, предназначенную для посудомоечных машин.

Резервуар для соли расположен под нижней корзиной, его следует наполнять, как описано ниже.

**⚠ ВНИМАНИЕ!** Используйте только соли, изготовленные специально для посудомоечных машин! Любая другая соль, не предназначенная специально для использования с посудомоечными машинами, особенно поваренная соль, может повредить устройство для смягчения воды. Производитель не предоставляет гарантию в случае возникновения повреждений в результате использования неподходящей соли и не несет ответственность за такие повреждения.

Наполняйте резервуар для соли только непосредственно перед началом полноценного цикла мойки. Это позволит избежать долгого нахождения кристаллов соли или разлитой соленой воды на дне посудомоечной машины и возникновения коррозии.

### 6.2 Наполнение резервуара смягчителя воды солью

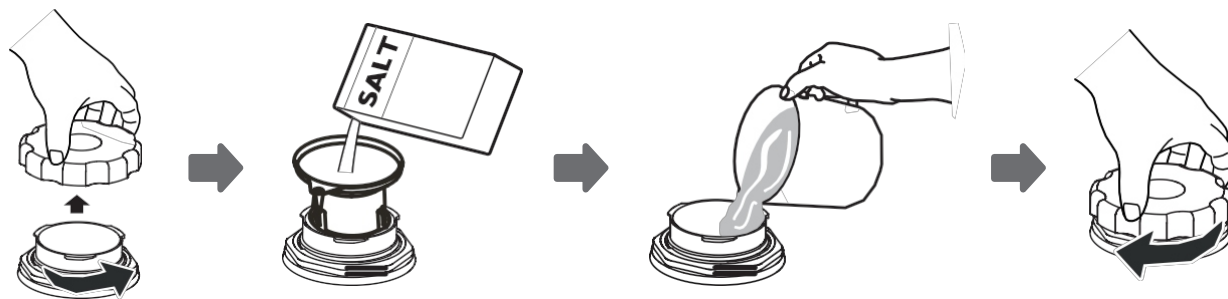

- A. Выньте нижнюю корзину и открутите крышку резервуара для соли. (Рис. 1)
- B. Вставьте воронку (поставляется в комплекте) в отверстие и всыпьте примерно 1,5 кг соли.
- C. Долейте в резервуар с солью воду. Вытекание небольшого количества воды из резервуара является

нормальным. (Рис. 2)

- D. После наполнения резервуара снова закрутите крышку по часовой стрелке.
- E. Обычно, после загрузки соли индикатор уровня соли гаснет и загорается лишь через 26 дней пользования посудомоечной машиной (зависит от установленного уровня расхода соли из-за жесткости воды).
- F. Сразу после наполнения резервуара для соли следует запустить цикл мойки (рекомендуется режим замачивания или быстрой мойки). В противном случае соленая вода может повредить систему фильтров, насос или другие важные части прибора. Такие повреждения не покрываются гарантией.

**Примечания:**



1. Резервуар для соли следует наполнять только при загорании индикатора уровня соли на панели управления. В зависимости от растворимости соли индикатор может продолжать гореть после наполнения резервуара. Если на панели управления нет индикатора уровня соли (у некоторых моделей), срок наполнения резервуара можно определить по количеству прошедших циклов мойки.
2. При просыпании соли следует запустить программу замачивания или быстрой мойки для удаления излишков соли.

### 6.3 Установка уровня расходования соли

Посудомоечная машина спроектирована таким образом, чтобы иметь возможность регулировать расход количества соли на основе жесткости используемой воды. Это сделано для того, чтобы оптимизировать и отрегулировать уровень потребления соли.

Для установки расхода соли необходимо:

2. Откройте дверцу, включите прибор.
3. Нажмите кнопку **Программа** и удерживайте ее в течение 5 секунд, чтобы запустить режим настройки уровня жесткости воды.
4. Когда прибор перейдет в режим настройки, будут поочередно мигать индикаторы соли и ополаскивателя.
5. Нажимайте кнопку выбора программ для выбора настройки в соответствии с местной жесткостью воды. настройки будут изменяться в следующей последовательности: 1->2->3->4->5->6.
6. Нажмите кнопку включения для завершения настройки. Также, если в течение 10 секунд не будет нажато ни одной кнопки, посудомоечная машина сохранит значение жесткости и перейдет в режим выбора программы.

Жесткость воды, ммоль/л	Жесткость воды, градусы жесткости (°Ж)	Установка жесткости	Обозначение индикаторов	Расход соли, г/цикл
0-0.94	0 – 1,88	1	H1	0
1.0-2.0	1,0 - 4,0	2	H2	9
2.1-3.0	4,2 – 6,0	3**	H3	12
3.1-4.0	6,2 - 8,0	4	H4	20
4.1-6.0	8,2 - 12,0	5	H5	30
6.1-9.8	12,2 – 19,6	6	H6	60

\*\*настройка по умолчанию

Для получения информации о жесткости водопроводной воды следует обратиться в местные коммунальные службы.

### 6.4 Наполнение резервуара для ополаскивателя

#### Функция ополаскивателя

Ополаскиватель выпускается в воду во время последнего полоскания для предотвращения появления капель воды, которые могут оставить пятна и полосы на посуде. Кроме того, ополаскиватель способствует процессу сушки, обеспечивая быстрое стекание капель воды с посуды.

#### Резервуар для ополаскивателя

Данная посудомоечная машина рассчитана на использование жидких ополаскивателей. Резервуар для ополаскивателя расположен на дверце возле резервуара для моющего средства. Для доступа к резервуару откройте крышку и залейте в него ополаскиватель, чтобы индикатор уровня ополаскивателя стал полностью черным. Резервуар вмещает примерно 110 мл ополаскивателя.



**Внимание!** Используйте только качественные ополаскиватели для посудомоечных машин. Никогда не заливаете в резервуар для ополаскивателя другие средства (например, моющее средство для посуды, жидкие чистящие средства). Это может привести к повреждению прибора.

### Индикация отсутствия ополаскивателя

На панели управления есть световой индикатор уровня ополаскивателя, который загорается при его нехватке. Также, количество оставшегося ополаскивателя можно проверить с помощью оптического индикатора на отсеке для ополаскивателя, расположенного на дверце. Когда резервуар для ополаскивателя полон, индикатор полностью темный. С уменьшением количества ополаскивателя уменьшается размер темной точки. Резервуар для ополаскивателя всегда должен быть заполнен не менее чем на 1/4.

● Полон   ● Заполнен на 3/4   ● Заполнен на 1/2   ● Заполнен на 1/4   ○ Пуст

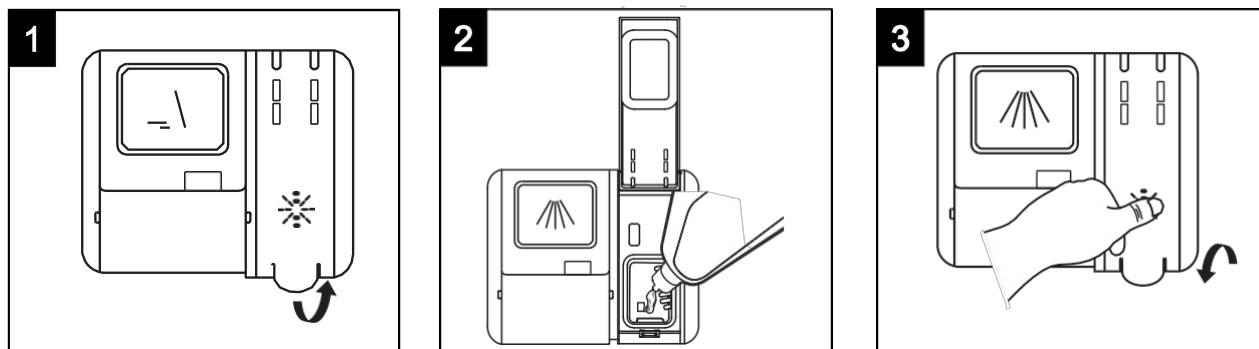

1. Чтобы открыть резервуар, поднимите крышку вверх.
2. Залейте ополаскиватель в резервуар; следите за тем, чтобы резервуар не переполнялся.
3. Закройте крышку.



**ПРИМЕЧАНИЕ:** Пролитый при наполнении резервуара ополаскиватель удалите с помощью впитывающей салфетки для предотвращения чрезмерного пенообразования при следующей мойке. Перед закрытием дверцы не забудьте установить крышку резервуара на место.

### Регулирование расхода ополаскивателя

Для установки расхода ополаскивателя необходимо:

1. Откройте дверцу, включите прибор.
2. В течение 60 секунд с момента включения нажмите кнопку **Программа** и удерживайте в течение 5 секунд, затем нажмите кнопку **Отложенный старт** для входа в режим настройки, начнет мигать индикатор ополаскивателя.
3. Нажимайте кнопку **Программа** для выбора настройки расхода ополаскивателя. настройки будут изменяться в следующей последовательности: 1->2->3->4->5->6.
4. Нажмите кнопку включения для завершения настройки. Также, если в течение 10 секунд не будет нажато ни одной кнопки, посудомоечная машина сохранит значение расхода ополаскивателя и перейдет в режим выбора программы.

Установка расхода ополаскивателя	Обозначение индикаторов	Расход ополаскивателя, мл/цикл
1	D1	1,2
2	D2	2,4
3**	D3	3,6
4	D4	4,8
5	D5	6,0

\*\*настройка по умолчанию



**ПРИМЕЧАНИЕ:** Увеличьте дозу ополаскивателя при обнаружении на посуде капель воды или пятен извести после мойки. При обнаружении на посуде белесых липких пятен или появлении на стаканах или ножах синего налета дозу ополаскивателя следует уменьшить.

## 6.5 Загрузка моющего средства

### Функция моющего средства

Моющие средства с химическими добавками необходимы для расщепления загрязнений и их удаления из посудомоечной машины. Используйте только моющие средства, изготовленные специально для посудомоечных машин.

**Внимание!** Храните моющие средства в сухом прохладном месте.

Порошковые моющие средства загружайте в резервуар только непосредственно перед запуском цикла мойки.

### Моющие средства

Существует 3 вида моющих средств:

1. С фосфатами и хлором.
2. С фосфатами и без хлора.
3. Без фосфатов и хлора.

Как правило, новые порошковые моющие средства не содержат фосфатов. Такие средства не обладают функцией смягчения воды, которую выполняют фосфаты. В таком случае рекомендуется добавить соль в резервуар для соли, даже если жесткость воды составляет всего 6°dH. При использовании моющих средств без фосфатов и жесткой воды на тарелках и стаканах часто появляются белые пятна. В таком случае используйте большее количество моющего средства для достижения лучших результатов. Средства, не содержащие хлор, обладают слабым отбеливающим эффектом. Устойчивые и цветные пятна удаляются не полностью. В таком случае используйте программу мойки с более высокой температурой.

### Концентрированные моющие средства

В зависимости от химического состава различают два основных типа моющих средств:

- обычные щелочные средства с едкими компонентами;
- моющие средства с низким уровнем концентрации щелочи, с натуральными ферментами.

### Моющие таблетки

Таблетки различных марок растворяются в воде с разной скоростью. В связи с этим при использовании кратковременных программ мойки некоторые таблетки растворяются не полностью и не могут дать полного эффекта. Поэтому при использовании таблеток включайте длительные программы мойки для обеспечения полного удаления остатков моющего средства.

### Резервуар для моющего средства

Резервуар следует наполнять перед каждым запуском цикла мойки согласно указаниям, приведенным в таблице циклов мойки. Данная посудомоечная машина расходует меньше моющего средства и ополаскивателя, чем обычные посудомоечные машины. Как правило, для нормального мытья достаточно всего одной столовой ложки моющего средства. Для сильных загрязнений требуется больше моющего средства. Загружайте моющее средство непосредственно перед включением посудомоечной машины; в противном случае оно может намокнуть и не раствориться полностью.

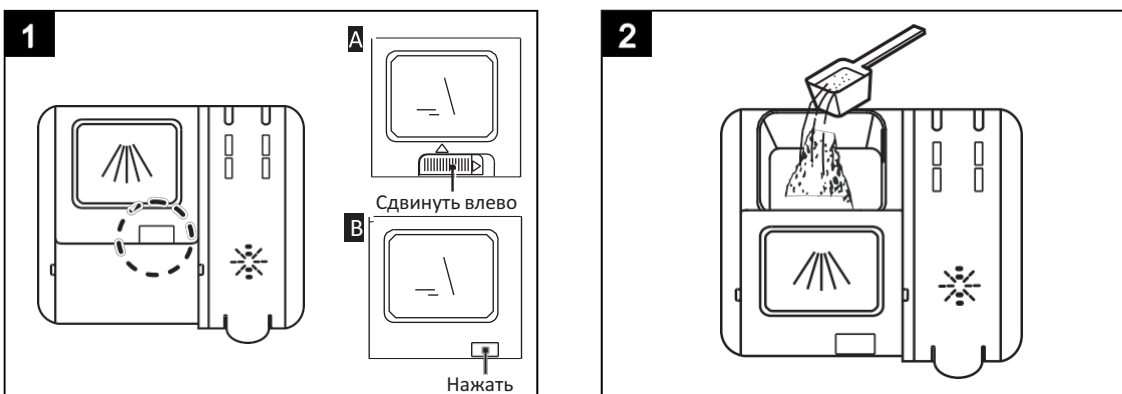

### ПРИМЕЧАНИЕ:

В зависимости от модели Вашей посудомоечной машины резервуар открывается способом **A** или **B**. Загружайте моющие средства только непосредственно перед запуском цикла мойки. Используйте только качественные моющие средства для посудомоечных машин.

### ПРЕДУПРЕЖДЕНИЕ:



Моющие средства для посудомоечных машин являются едкими! Хранить в недоступном для детей месте.

#### Загрузка моющего средства

Наполните соответствующий резервуар моющим средством. На рисунке справа буквами обозначена дозировка средства для основной мойки (А).

Следуйте рекомендациям производителя по дозировке и хранению, приведенным на упаковке моющего средства.

Если программа мойки предусматривает наличие этапа предварительной мойки, во время этого этапа также происходит расходование моющего средства (В). Для этого насыпьте небольшое его количество непосредственно в камеру посудомоечной машины (или на внутреннюю поверхность дверцы). Моющее средство из резервуара начнет расходоваться только при начале этапа основной мойки (см. таблицу программ).

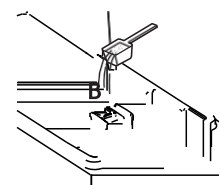
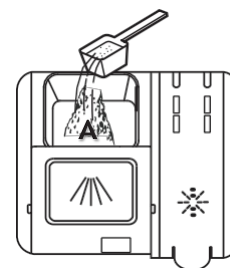

### ПРИМЕЧАНИЕ:

Информацию о правильном количестве моющего средства для отдельных программ см. на странице 14. Обратите внимание, что требуемое количество средства может меняться в зависимости от степени загрязнения и жесткости воды.

Следуйте рекомендациям производителя на упаковке моющего средства.

#### Закрытие отсека для моющих средств

Если Ваша посуда загрязнена умеренно, Вы можете использовать меньше моющего средства, чем рекомендуется.

Сдвиньте крышку вверх, пока не услышите щелчок, обозначающий, что крышка закрыта.

Если Вы используете моющие средства в таблетках, воспользуйтесь рекомендациями производителя, чтобы определить, где лучше разместить таблетку (в корзине для столовых приборов, в отсеке для моющих средств).

Убедитесь, что крышка отсека для моющих средств закрыта, даже если Вы используете таблетки.

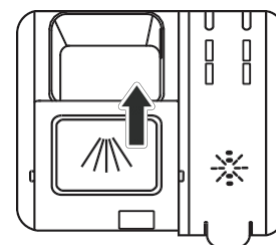

## 6.6 Загрузка корзин посудомоечной машины

### Рекомендации

Приобретайте кухонные принадлежности только с маркировкой о пригодности к мойке в посудомоечной машине.

Используйте мягкие моющие средства, обозначаемые как «щадящие посуду». При необходимости запросите более подробную информацию у производителя моющего средства.

Для отдельных видов посуды выбирайте минимальную возможную температуру.

Для предотвращения повреждений не вынимайте бокалы и приборы из посудомоечной машины непосредственно после завершения программы.

### Пригодность посуды и приборов для посудомоечной машины

Непригодны	Ограниченно пригодны
Приборы с деревянными, роговыми, фарфоровыми или перламутровыми ручками; Не термостойкие предметы из пластика; Старые приборы с приклеенными, не термостойкими деталями; Заклеенная посуда и приборы; Оловянная или медная посуда; Хрусталь; Подверженные коррозии стальные предметы; Посуда и утварь из дерева; Предметы из синтетических волокон.	Некоторые сорта стекла после большого количества моек могут потускнеть; Предметы из серебра и алюминия, как правило, блекнут при мойке; Глазурованные рисунки при частом мытье могут выцвести.

## Меры предосторожности при загрузке корзин

(Следуйте данным указаниям для достижения наибольшей эффективности посудомоечной машины. Функции и внешний вид корзин для посуды и приборов могут отличаться в зависимости от модели прибора.)

Удалите крупные остатки пищи с посуды. Пригоревшие остатки пищи на сковородах предварительно размочите. Предварительное ополаскивание посуды проточной водой не требуется.

Помещайте посуду в машину следующим образом:

1. Такие предметы, как чашки, бокалы, кастрюли/сковороды и т.д. помещайте дном вверх.
2. Предметы с изгибами или выемками помещайте наклонно, чтобы вода могла стекать.
3. Все предметы размещайте так, чтобы они стояли надежно и не могли опрокинуться.
4. Все предметы размещайте так, чтобы моющие рукава в процессе мойки могли свободно поворачиваться.



**ПРИМЕЧАНИЕ:** Не помещайте в посудомоечную машину слишком мелкие предметы, так как они могут выпасть из корзины.

Полые предметы, такие как чашки, бокалы, кастрюли/сковороды и т.д. помещайте дном вверх, чтобы предотвратить скапливание воды внутри предмета или в углублениях.

Не помещайте посуду и приборы друг в друга или поверх других предметов.

Бокалы не должны соприкасаться, в противном случае, они могут быть повреждены.

Большие предметы, трудно поддающиеся мойке, помещайте в нижнюю корзину.

В верхнюю корзину помещайте более хрупкие и легкие предметы, например, бокалы, чайные и кофейные чашки.

Ножи с длинными лезвиями, установленные вертикально, представляют опасность!

Длинные и/или острые приборы, например, ножи для нарезания дичи, следует располагать горизонтально в верхней корзине.

Не перегружайте посудомоечную машину. В противном случае возникает риск недостаточной эффективности мойки и высокого расхода электроэнергии.

### Извлечение посуды

Для предотвращения стекания капель воды с верхней корзины в нижнюю рекомендуется сначала разгрузить нижнюю корзину, затем верхнюю.

### РЕКОМЕНДАЦИИ ПО ЗАГРУЗКЕ ОБЫЧНОЙ ПОСУДЫ

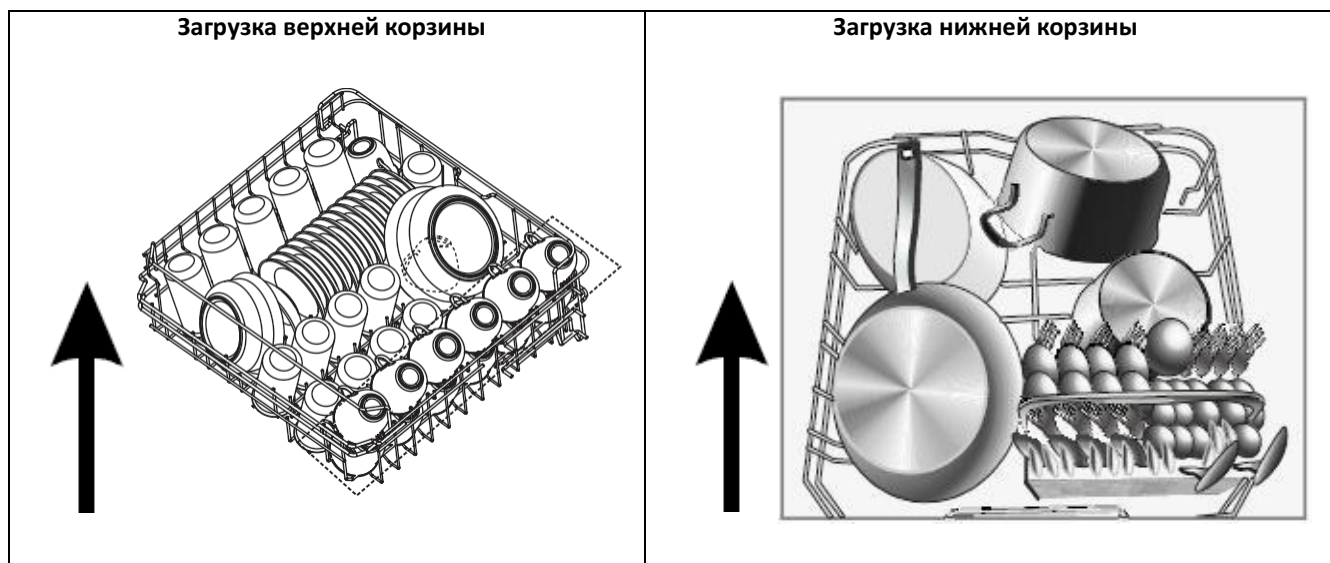

Верхняя корзина предназначена для более хрупкой и легкой посуды, например, бокалов, чайных и кофейных чашек, блюдец, тарелок, небольших мисок и плоских сковород (если они не слишком сильно загрязнены). Размещайте посуду и кухонные принадлежности таким образом, чтобы они не перемещались под воздействием струй воды.

Посуду большого размера или плохо поддающуюся мойке, например, кастрюли, сковороды, крышки кастрюль, сервировочные тарелки и миски, рекомендуется размещать в нижней корзине, как показано ниже. При этом сервировочные блюда и крышки кастрюль следует вставлять в каркас корзины с краю, чтобы они не препятствовали вращению моечных рукавов.

#### Обратите внимание:

- Кастрюли, сервировочные миски и т.д. следует всегда устанавливать дном вверх.
- Устанавливайте глубокие кастрюли наклонно, чтобы из них могла вытекать вода.
- Нижняя корзина оснащена складными штырями, что позволяет помещать в нее несколько кастрюль и сковород одновременно или кастрюли и сковороды большего размера.

#### Регулировка верхней корзины по высоте

Высота верхней корзины регулируется. В соответствии с конструкцией Вашей машины вы можете поднять полку либо способом А, либо способом В. Длинные предметы, столовые приборы или ножи должны быть размещены на полке так, чтобы они не препятствовали вращению разбрызгивателей.

#### Вариант А:



1 Выдвиньте верхнюю корзину.

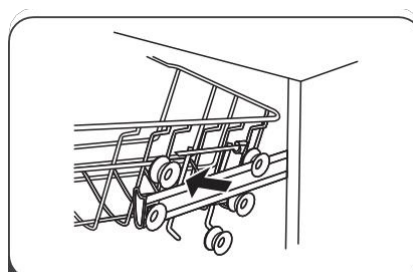

2 Снимите верхнюю корзину.

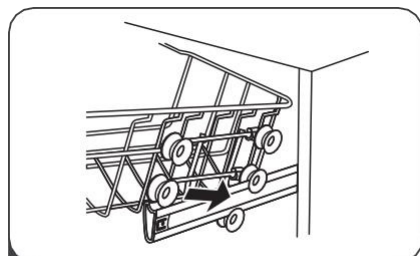

3 Насадите корзину на верхний (или нижний) ряд роликов.

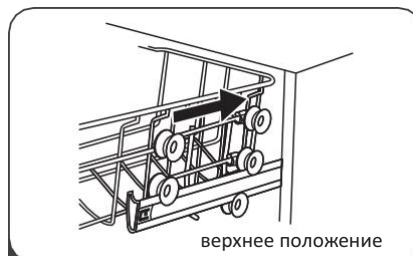

4 Задвиньте верхнюю корзину.

#### Вариант В:

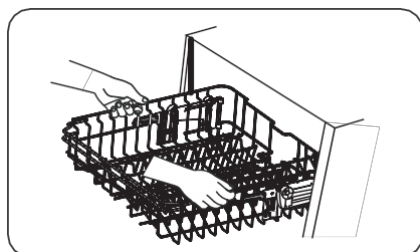

Для подъема корзины возьмите ее за середину и потяните вверх до фиксации в верхнем положении. Не используйте для этого регулировочные ручки.

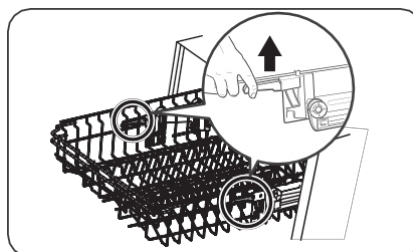

Для опускания корзины поднимите обе регулировочные ручки по ее сторонам и опустите корзину в нижнее положение.

## Регулировка высоты корзины для столовых приборов

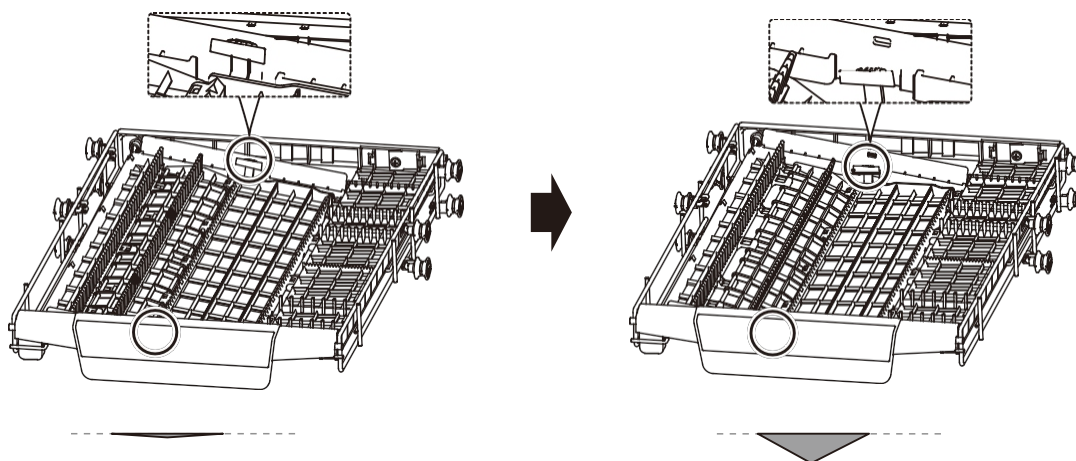

Ослабьте две кнопки и надавите вниз.

## Складывание боковых полочек

Для получения дополнительного места боковые полки для чашек в верхней корзине можно поднять вверх.

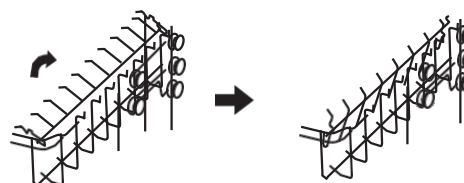

## Складывание штырей нижней корзины

Для размещения крупных вещей в нижней корзине штыри, которые используются для тарелок, можно сложить.

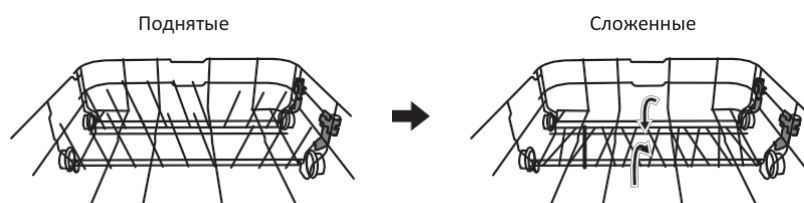

Приборы следует размещать в корзине для приборов ручками вниз. Если корзина оснащена боковыми разделителями, ложки следует размещать отдельно в соответствующих прорезях; особенно длинные приборы следует размещать горизонтально в передней части верхней корзины, как показано на рисунке.

## ПРЕДУПРЕЖДЕНИЕ:



Острые части приборов не должны выступать из дна корзины.  
Острые приборы всегда помещайте в корзину острием вниз!

С целью обеспечения личной безопасности и достижения лучших результатов мойки, при загрузке корзины для приборов убедитесь:

- Приборы не прилегают друг к другу.
- Приборы размещены ручкой вниз.
- Длинные приборы расположены посередине.



### Размещение бокалов и рюмок

Бокалы и рюмки должны размещаться в левой части верхней корзины.

	
Маленькая рюмка	Большая рюмка
до 120 мм	до 180 мм (с корзиной для столовых приборов) до 250 мм (без корзины для столовых приборов)

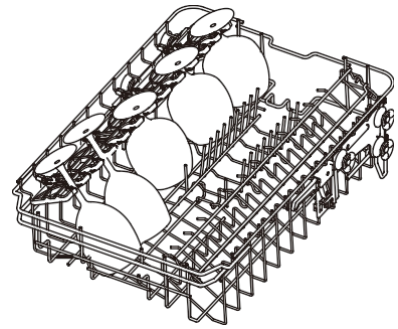

### Автоматическое открывание дверцы

После завершения программы мойки дверца автоматически приоткроется для ускорения сушки посуды.

Не блокируйте дверцу посудомоечной машины во избежание повреждения ее самой и декоративной панели.



Будьте осторожны, не размещайте вблизи прибора предметы, которые могут повредиться выходящим паром из камеры.



## 7. ПОРЯДОК РАБОТЫ

### 7.1 Описание программ мойки

Таблица циклов мойки							
 Примечание: (★) означает, что в резервуар следует налить ополаскиватель							
Программа	Информация для выбора цикла	Описание цикла	Расход моющего средства (предварительная / основная мойка)	Продолжительность (мин)	Потребление электроэнергии (кВт*ч)	Расход воды (л)	Ополаскиватель
Авто 	Автоматический выбор программы стирки для слабо-, средне- или сильно-загрязненной посуды, для посуды присохшей пищей	Предварительная (45°C) Авто (45°C-55°C) Полоскание Полоскание (60°C) Сушка	5/20 г (1-2 таблетки)	80-150	0,79-1,51	10-13,5	★
Гигиеническая 	Для сильно-загрязненной посуды, средне-загрязненной посуды.	Основная (70°C) Полоскание Полоскание (70°C) Сушка	25 г (1 таблетка)	200	1.44	11.5	★
Стандартная 	Для средне-загрязненной посуды, например, кастрюль, бокалов, слабо загрязненных сковород.	Предварительная (45°C) Основная (55°C) Полоскание Полоскание (55°C) Сушка	5/20 г (1-2 таблетки)	175	0.92	11,5	★
Экономичная ECO (*EN 50242)	Стандартная программа для средне-загрязненной посуды. Самая эффективная с точки зрения энергопотребления и расхода воды для такой посуды.	Предварительная Основная (50°C) Полоскание (50°C) Сушка	5/22,5 г (1-2 таблетки)	205	0.705	9.0	★
90 мин 	Для слабо-загрязненной посуды и стекла	Основная (60°C) Полоскание Полоскание (50°C) Сушка	25 г (1 таблетка)	90	1,12	10,0	★
Ночной 	Удлиненная по времени программа с пониженным уровнем шума	Предварительная (30°C) Основная (60°C) Полоскание Полоскание (55°C) Сушка	5/30 г (1-2 таблетки)	270	1.20	11.5	★
Быстрая 	Ускоренная мойка для слабо-загрязненной посуды	Основная (45°C) Полоскание (45°C)	15 г (1 таблетка)	30	0.81	10,0	
Предварительная 	Полоскание посуды, которую вы планируете помыть в тот же день	Предварительная		15	0.01	4,0	

Стекло 	Для слабо-загрязненной посуды и стекла	Предварительная Основная (50°C) Полоскание Полоскание (50°C) Сушка	5/20 г (1-2 таблетки)	120	0,91	11,5	
---	--	--	--------------------------	-----	------	------	---

### ПРИМЕЧАНИЕ:

\*EN 50242: Данная программа является тестовой. Информация по сравнительным испытаниям по норме EN 50242:

Загрузка: 11 комплектов посуды

Положение верхней корзины: верхние колесики на направляющих

Режим подачи ополаскивателя: 6

Энергопотребление в режиме ожидания: 0,49 Вт, в выключенном состоянии: 0,45 Вт.

## 7.2 Включение прибора

### Запуск цикла мойки

1. Выдвиньте верхнюю и нижнюю корзины, загрузите посуду и задвиньте корзины обратно. Рекомендуется сначала загружать нижнюю корзину, затем верхнюю (см. раздел «Загрузка корзин посудомоечной машины»).
2. Загрузите моющее средство (см. раздел «Загрузка моющего средства»).
3. Вставьте вилку в розетку. Параметры электросети: 220-240В/50 Гц, розетка: 10А, 250В.
4. Давление в водопроводной сети должно быть установлено на максимум.
5. Нажмите на кнопку **Вкл/Выкл**, загорится индикатор включения/выключения на дисплее.
6. Нажмите на кнопку выбора программы, чтобы выбрать желаемый цикл мойки. При необходимости выберите дополнительную функцию и / или отложенный старт. Закройте дверцу, посудомоечная машина запустит цикл мойки.

## 7.3 Изменение программы

1. Запущенную программу мойки можно изменить только в самом начале процесса. В противном случае есть вероятность того, что моющее средство уже было растворено, а вода слита. В таком случае резервуар для моющего средства следует наполнить заново (см. раздел «Загрузка моющего средства»).
2. Приоткройте дверцу, чтобы прервать процесс мойки. Удерживайте кнопку выбора программы в течение 3 секунд, чтобы отменить текущую программу. После этого можно выбрать другую программу мойки (см. раздел «Запуск цикла мойки»).



**ПРИМЕЧАНИЕ:** При открывании дверцы во время выполнения цикла мойки прибор остановится. Через 10 секунд после закрытия дверцы прибор продолжит работу.

### Добавление посуды в машину

Желательно добавлять посуду в машину до того, как будет открыт резервуар для моющего средства.

1. Приоткройте дверцу, чтобы прервать процесс мойки.
2. После остановки моечных рукавов дверцу можно открыть полностью.
3. Добавьте посуду в корзину.
4. Закройте дверцу.
5. Посудомоечная машина продолжит работу.

## 6.4 Завершение цикла мойки

По окончании цикла мойки в течение 8 секунд будет раздаваться звуковой сигнал; после этого машина остановится. Выключите прибор, нажав на кнопку включения/выключения, переключите подачу воды и откройте дверцу посудомоечной машины.

Подождите примерно 15 минут, прежде чем разгружать машину; в противном случае, посуда и кухонные принадлежности будут слишком горячими и более хрупкими. Кроме того, за это время посуда лучше просохнет.

### Выключение посудомоечной машины

Программа мойки считается завершенной, если индикатор программы перестал светиться.

1. Отключите посудомоечную машину, нажав на кнопку включения/выключения.
2. Перекройте подачу воды!

### Будьте осторожны при открывании дверцы

Горячая посуда становится хрупкой. Поэтому дайте ей остыть в течение примерно 15 минут, прежде чем извлечь из посудомоечной машины.

Откройте дверцу посудомоечной машины, оставьте ее открытой и подождите несколько минут, прежде чем вынимать посуду.

### Разгрузка посудомоечной машины

Если посудомоечная машина влажная изнутри, это нормально.

Сначала разгружайте нижнюю корзину, затем верхнюю. Это позволит избежать попадания капель воды с верхней корзины на нижнюю корзину.



**ПРЕДУПРЕЖДЕНИЕ:** Опасно открывать дверцу в процессе мойки; существует опасность получения ожога горячей водой.

## 8. ОБСЛУЖИВАНИЕ И УХОД



### ПРЕДУПРЕЖДЕНИЕ:

Никогда не включайте посудомоечную машину без фильтра.

Неправильная установка фильтра может привести к снижению производительности прибора и повреждению посуды и кухонных принадлежностей.

### 8.1 Система фильтров

Фильтр препятствует попаданию крупных остатков пищи или инородных тел в сливную систему. Остатки пищи могут заблокировать фильтр; в таком случае их следует устранить.

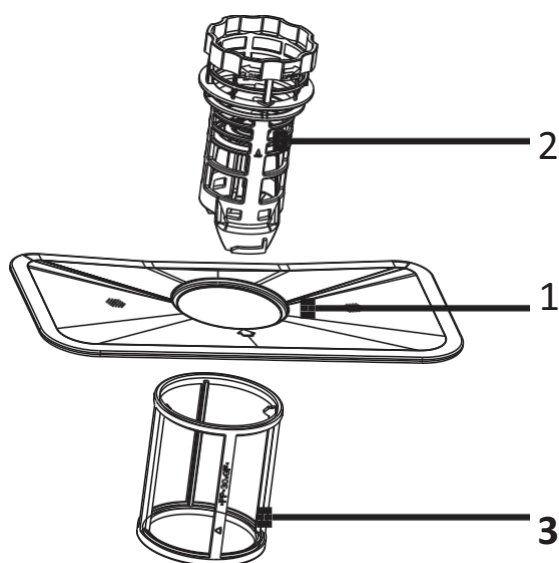

### Чистка фильтров

Система фильтров состоит из фильтра грубой очистки, плоского главного фильтра и микрофильтра тонкой очистки.

#### Главный фильтр (1)

В этом фильтре улавливаются частицы пищи и загрязнений, которые измельчаются струей воды из нижнего моющего рукава и затем смываются в сливной дренаж.

#### Фильтр грубой очистки (2)

Более крупные предметы, например, кусочки костей или осколки стекла, которые могут заблокировать слив, улавливаются фильтром грубой очистки. Для удаления таких предметов из фильтра слегка нажмите на крышку фильтра и снимите его.

#### Фильтр тонкой очистки (3)

Данный фильтр улавливает загрязнения и остатки пищи в нижней части машины, предотвращая повторное попадание этих загрязнений на посуду в процессе мойки.

Фильтр эффективно устраняет частицы пищи из воды для мытья и позволяет повторно использовать ее в процессе мойки. Для достижения наиболее высокой производительности и оптимальных результатов фильтр следует регулярно чистить. По этой причине рекомендуется после каждого цикла мойки регулярно удалять крупные частицы пищи, прополаскивая полукруглый фильтр и резервуар под проточной водой. Потяните ручку резервуара вверх, чтобы извлечь фильтрующий элемент.

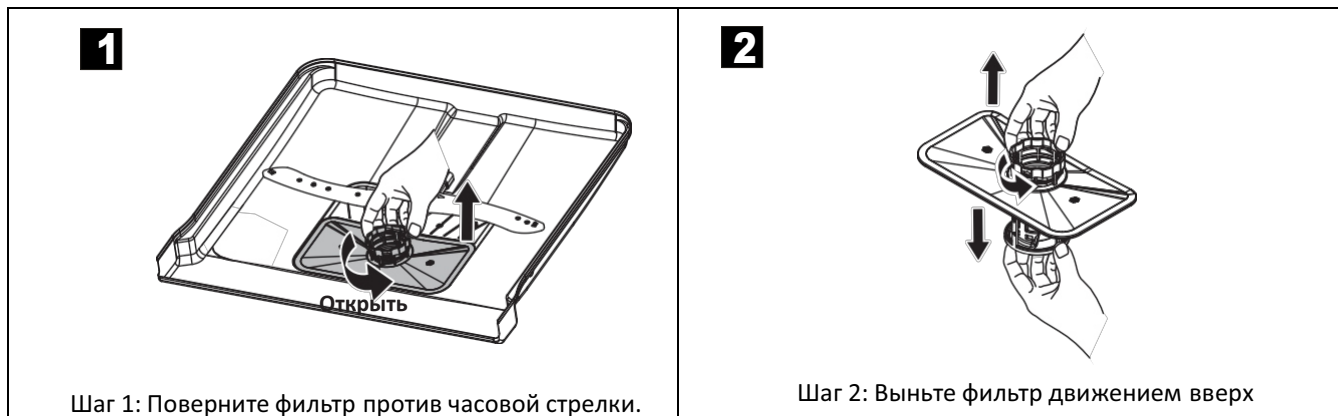

Шаг 1: Поверните фильтр против часовой стрелки.

Шаг 2: Выньте фильтр движением вверх

Чтобы извлечь фильтр, произведите по порядку указанные действия (с 1 по 2); чтобы поставить фильтр обратно, произведите действия в обратном порядке (со 2 по 1).

**Примечание:**

После каждого использования посудомоечной машины проверяйте фильтр на предмет засоров.

После откручивания фильтра грубой очистки вы можете извлечь всю систему фильтров целиком. Промойте фильтры проточной водой, чтобы удалить остатки пищи.

Всю систему фильтров следует чистить один раз в неделю.

Для чистки фильтров грубой и тонкой очистки используйте щетку. Соедините детали фильтра, как показано на рисунке на предыдущей странице, и установите всю группу обратно в посудомоечную машину; для этого поместите фильтрующий элемент на место и вдавите вниз.

Не стучите по фильтру при чистке. Иначе он может быть деформирован, что может привести к снижению производительности посудомоечной машины.

## 8.2 Уход за посудомоечной машиной

Панель управления следует протирать слегка влажной салфеткой. После чистки ее следует тщательно высушить.

Для чистки наружных поверхностей используйте качественные средства для полировки приборов.

Не используйте для чистки каких-либо частей посудомоечной машины острые предметы, грубые губки или агрессивные моющие средства.

### Чистка дверцы

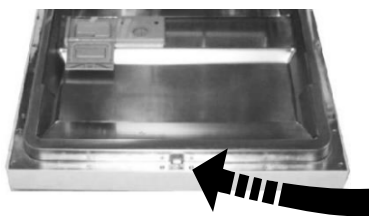

Для чистки уплотнителя дверцы используйте только мягкие, смоченные теплой водой салфетки.

Не используйте чистящие средства с распылителями, так как жидкость может попасть в замок дверцы и электрические детали.



### ПРЕДУПРЕЖДЕНИЕ:

Для чистки дверцы никогда не используйте чистящие средства с распылителями, так как они могут повредить замок дверцы и электрические детали.

Нельзя использовать абразивные чистящие средства и некоторые бумажные салфетки, так как от них могут остаться царапины или пятна на поверхностях из нержавеющей стали.

### Защита от замерзания

В зимнее время прибор следует предохранять от повреждений, возникающих в результате замерзания. После каждого цикла мойки действуйте следующим образом:

1. Отключите посудомоечную машину от электропитания.
2. Перекройте подачу воды и снимите с водяного клапана шланг подачи воды.
3. Выпустите воду из шланга подачи воды и из водяного клапана. (Для стекающей воды используйте приемную емкость.)
4. Снова подключите шланг подачи воды к водяному клапану.
5. Извлеките фильтр из дна моечной камеры и удалите воду в нижней части прибора с помощью губки.



**ПРИМЕЧАНИЕ:** если посудомоечная машина замерзла, обратитесь в сервисный центр.

### Чистка разбрызгивателей

Разбрызгиватели следует регулярно чистить, так как химические вещества, содержащиеся в жесткой воде, могут засорить форсунки и подшипники рукава.

Чтобы снять средний разбрызгиватель, открутите гайку против часовой стрелки и снимите коромысло разбрызгивателя. Чтобы снять нижний разбрызгиватель, потяните его вверх.

Промойте коромысла теплой мыльной водой; при этом форсунки следует прочистить мягкой щеткой. Тщательно прополощите разбрызгиватели и установите на место.

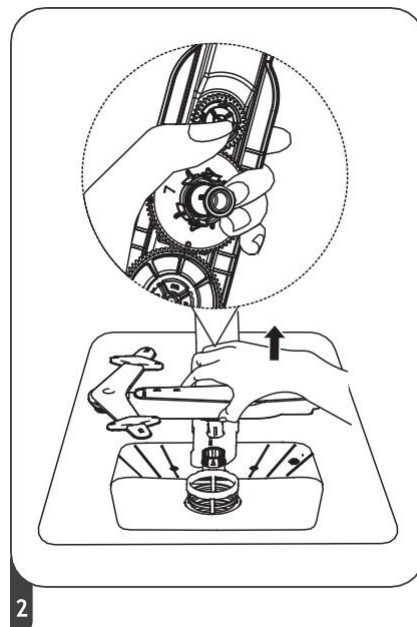
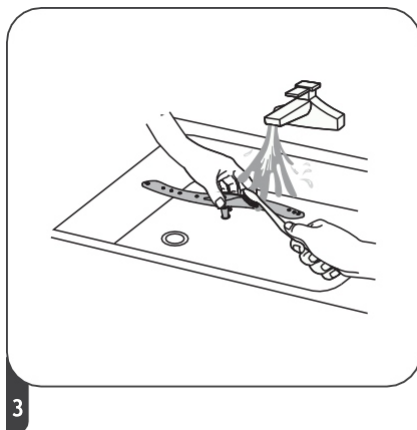
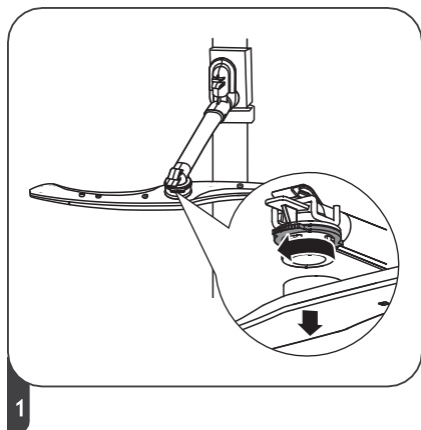

### Поддержание хорошего эксплуатационного состояния прибора

#### После каждого цикла мойки

После каждого использования перекрывайте подачу воды к прибору и оставляйте дверцу приоткрытой, чтобы предотвратить застаивание влаги и образование запахов внутри прибора.

#### Выключайте прибор из розетки

Перед чисткой и обслуживанием всегда вынимайте сетевой штекер из розетки.

#### Не используйте растворители и абразивные чистящие средства

Для чистки наружных поверхностей и резиновых элементов посудомоечной машины не используйте растворители или абразивные чистящие средства. Используйте только смоченные теплой мыльной водой салфетки. Для удаления загрязнений внутри прибора используйте смоченные небольшим количеством уксуса салфетки или специальные средства для чистки посудомоечных машин.

**Если прибор не используется длительное время** рекомендуется запустить цикл мойки без загрузки посуды, затем отключить машину от сети электропитания, перекрыть подачу воды и оставить дверцу приоткрытой. Это позволит сберечь уплотнитель дверцы и предотвратить образование запахов.

#### Перемещение прибора

При необходимости перемещения прибора старайтесь перемещать его в вертикальном положении. При необходимости прибор можно перемещать в горизонтальном положении задней стенкой вниз.

#### Уплотнители

Прилипшие к уплотнителю остатки пищи часто являются причиной образования неприятных запахов. Регулярная чистка мягкой губкой позволит это предотвратить.

## 9. УСТАНОВКА ПОСУДОМОЕЧНОЙ МАШИНЫ



### ВНИМАНИЕ!

Монтаж труб и электрооборудования должны осуществлять только специалисты.



### ПРЕДУПРЕЖДЕНИЕ:

Перед установкой посудомоечной машины отключите подачу электропитания.



В противном случае существует угроза для жизни и опасность удара током.

### 9.1 Подготовка к установке

Посудомоечную машину следует устанавливать вблизи существующих подключений к сетям водоснабжения, водоотведения и электропитания.

Выберите сторону, через которую сливной шланг посудомоечной машины будет подключен к кухонной раковине (сливу).

Примечание: Проверьте наличие соответствующих монтажных принадлежностей (крепежей для декоративной панели, шурупов).

Рисунок 1

Размеры ниши для встраивания

Менее 5 мм от верхней панели посудомоечной машины до столешницы, внешняя дверца машины выравнивается по краю шкафа.



Рисунок 2

При размещении машины на углу гарнитура, расстояние от бока открытой дверцы до шкафа должно быть не менее 50 мм

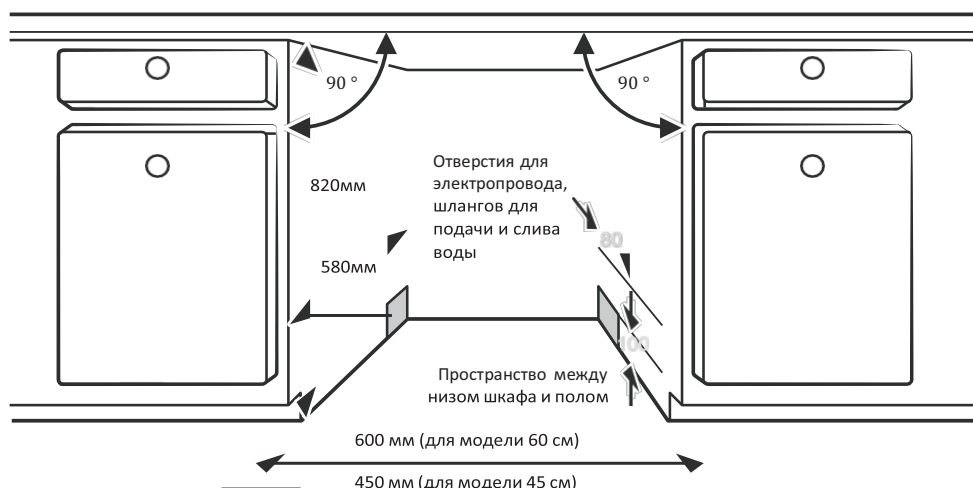

### Последовательность установки посудомоечной машины

1. Установите декоративную панель на внешнюю дверцу посудомоечной машины с помощью поставляемых в комплекте скоб (рис.3). Расположение скоб указано разметкой.
2. Отрегулируйте натяжение пружин дверцы с помощью торцового ключа, поворачивая его по часовой стрелке,

чтобы натянуть левую и правую пружину. Если этого не сделать, посудомоечная машина может быть повреждена (рис.5 или рис. 7, схема 2).

3. Подключите шланг для подачи воды к системе холодного водоснабжения (см. раздел ниже).
4. Подключите сливной шланг, как показано на схеме (рис. 6, указания см. ниже).
5. Подключите провод электропитания (см. раздел ниже).
6. Закрепите конденсационную полосу под столешницей шкафа (рис.7, схема 3). Убедитесь, что полоска закреплена вровень с краем столешницы. Конденсационная полоска защищает столешницу от влаги.
7. Установите посудомоечную машину на место.
8. Отрегулируйте высоту посудомоечной машины (рис.7, схема 5). Заднюю ножку можно отрегулировать с передней стороны машины, поворачивая винты с левой и правой стороны прибора. Чтобы отрегулировать передние ножки, с помощью гаечного ключа поворачивайте ножки, пока не выровняете посудомоечную машину.
9. Выровняйте посудомоечную машину по горизонтали для обеспечения правильного расположения корзины для посуды и оптимального эффекта мойки.
  - Приложите уровень к дверце и направляющей корзины внутри моечной камеры, чтобы проверить правильность расположения посудомоечной машины по горизонтали.
  - Выровняйте посудомоечную машину, отрегулировав по отдельности каждую из ножек.
  - Во время выравнивания посудомоечной машины следите, чтобы она не опрокинулась.
10. Закрепите посудомоечную машину на месте. Есть два способа закрепления:
  - А. Обычная столешница: закрепите столешницу с помощью двух шурупов для дерева. Убедитесь, что посудомоечная машина не висит на столешнице (рис.7, схема 6).
  - В. Мраморная или гранитная столешница – закрепите скобу на боковой панели посудомоечной машины и прикрепите посудомоечную машину к корпусу мебели. Закройте винт резиновой заглушкой (рис.7, схема 7).

## 9.2 Размеры и монтаж декоративной панели

1. Декоративную деревянную панель следует устанавливать, как показано на рисунке 3.

**Рисунок 1**

Чертеж крепежных отверстий в декоративной панели

Декоративную панель следует устанавливать в соответствии с указанными на рисунке размерами. (Размеры указаны в мм.)

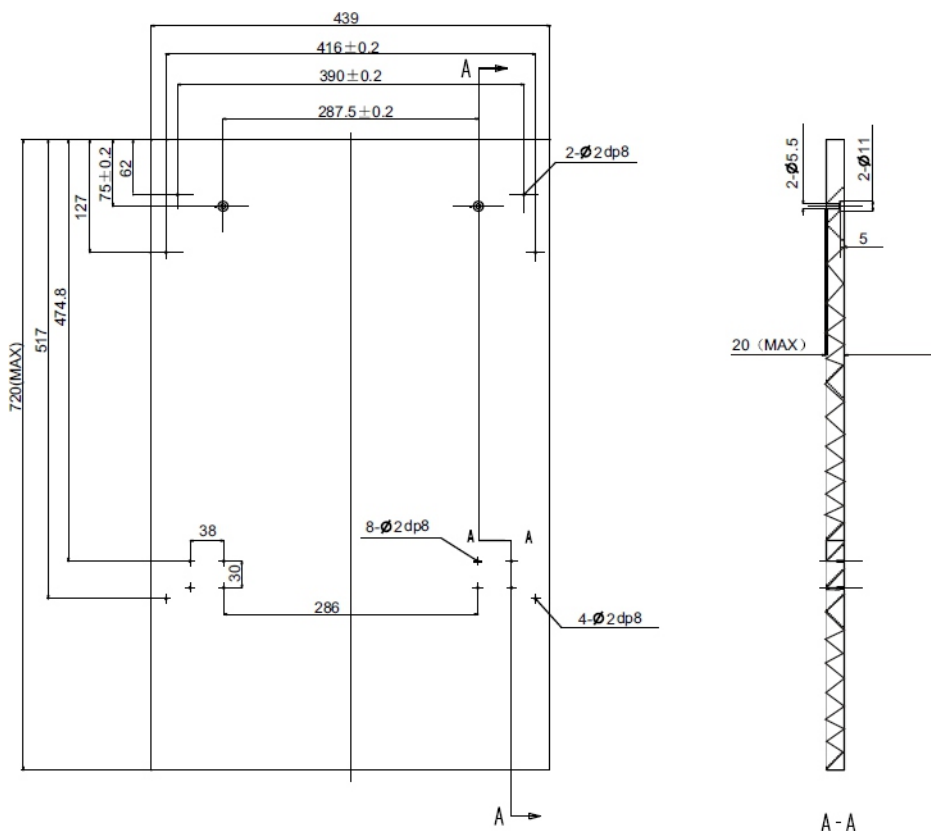

2. Установите крепежи на декоративную деревянную панель и вставьте крепежи в соответствующие гнезда на внешней дверце посудомоечной машины (см. рис. 4а). После установки панели закрепите ее на внешней дверце с помощью винтов (см. рис. 4б).

**Рисунок 4а**

Установка декоративной панели



Рисунок 4б

Закрепление декоративной  
деревянной панели

1. Снимите 4 заглушки.
2. Вкрутите 4 длинных винта.

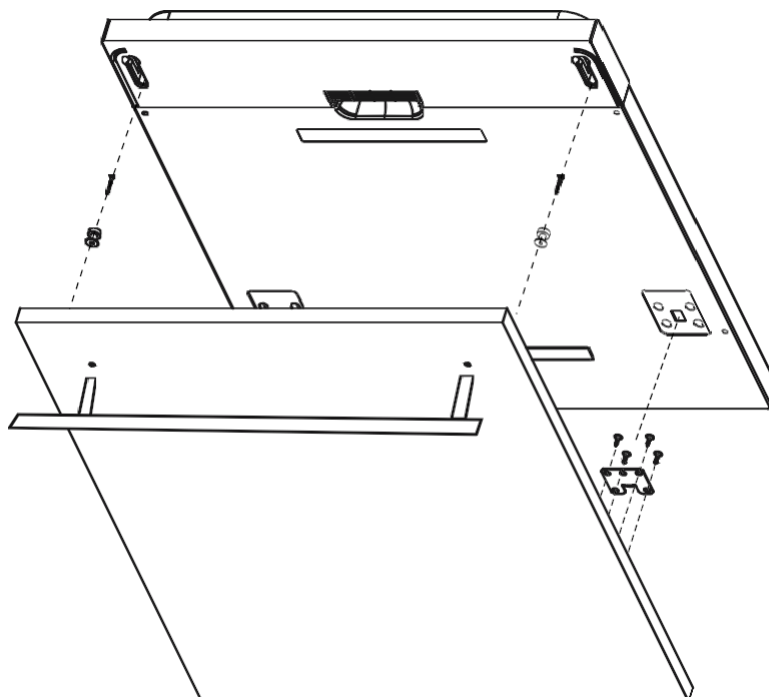
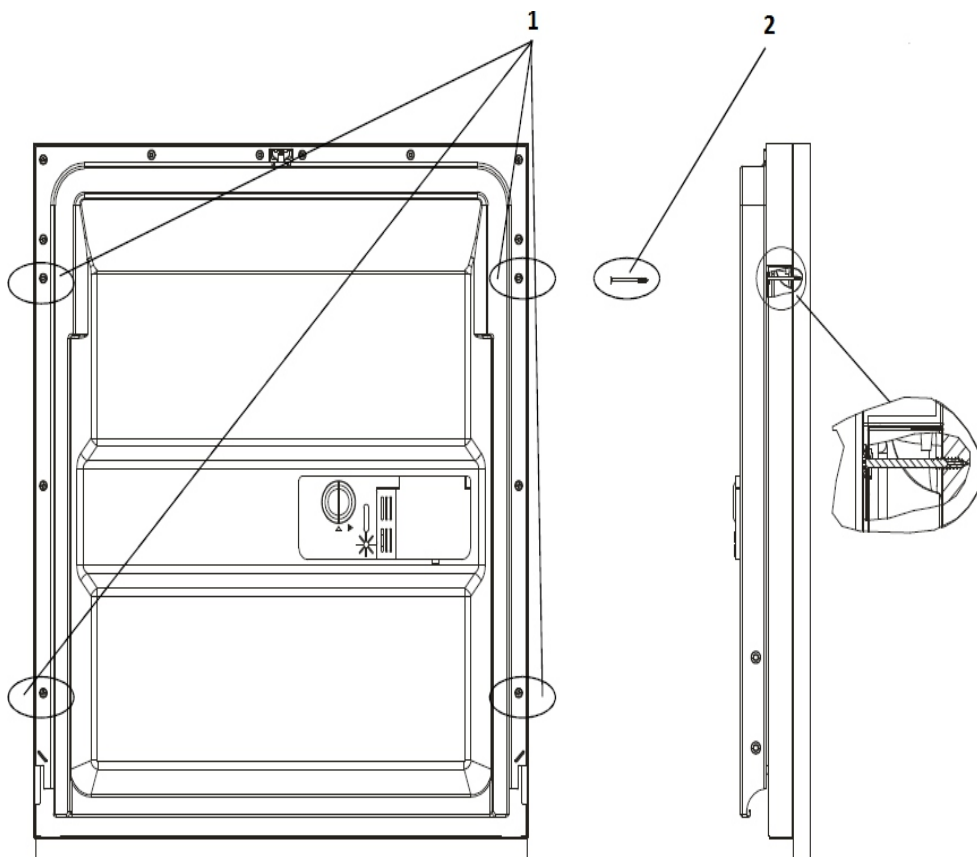

#### **Регулировка натяжения пружины дверцы**

Производитель устанавливает оптимальное натяжение пружин для внешней дверцы. При установке декоративной деревянной панели следует отрегулировать натяжение пружины. Поверните регулировочный винт, чтобы регулировочный механизм натянул или ослабил пружину (см. рисунок 5).

Рисунок 5

Отрегулируйте натяжение  
пружины дверцы так,  
чтобы полностью открытая  
дверца оставалась в  
горизонтальном  
положении.



Рисунок 7



Рисунок 8

Схема регулировки ножек

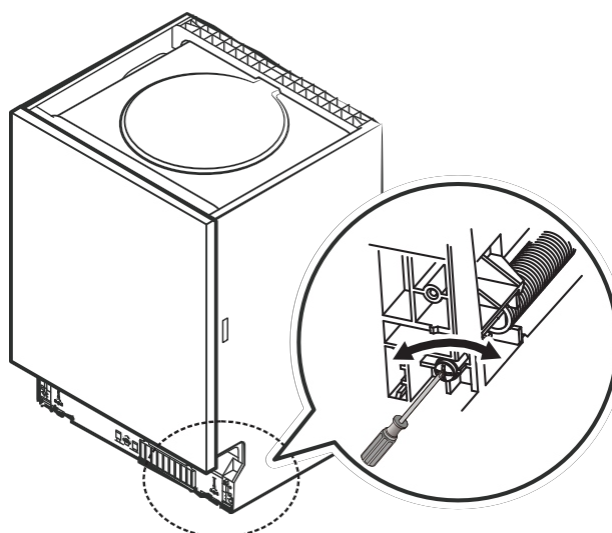
**ПРИМЕЧАНИЕ:** Максимальная высота регулировки ножек составляет 60 мм.

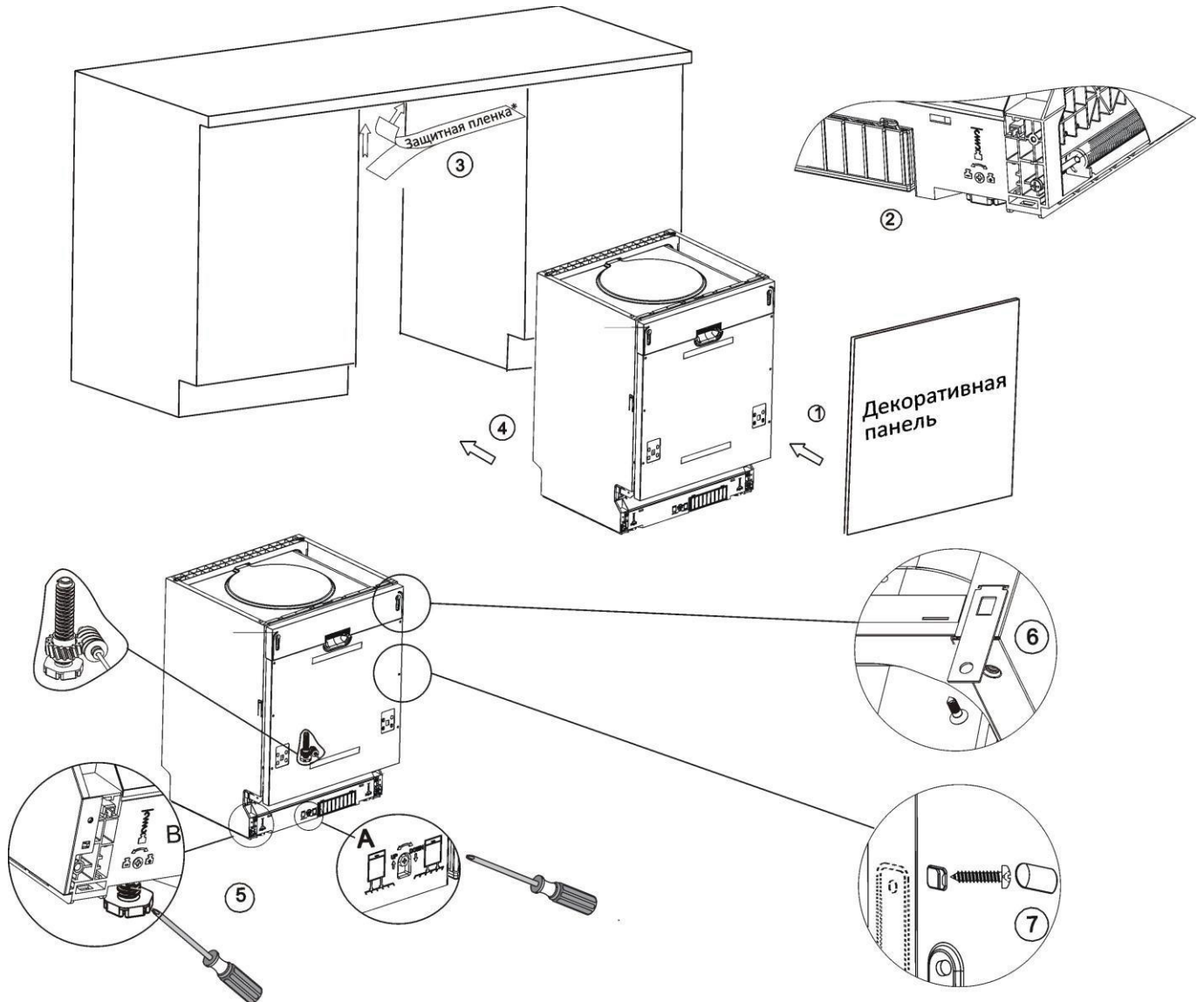
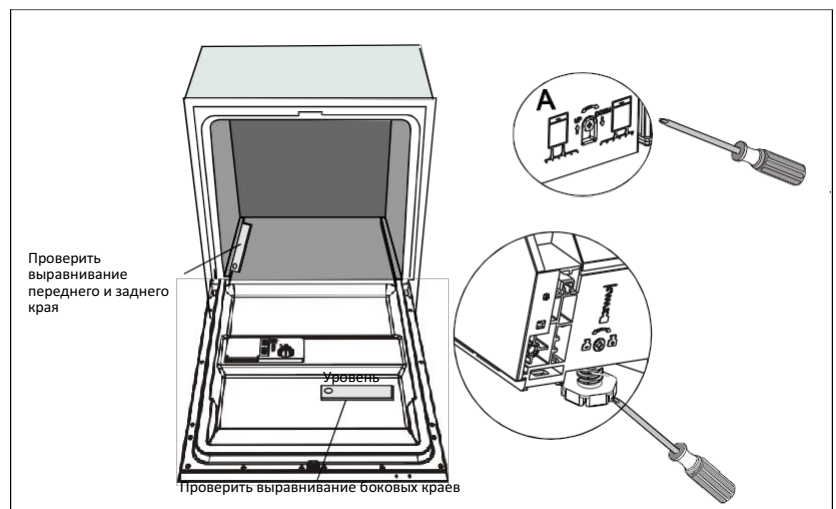

### 9.3 Подключение к сети электропитания

**ПРЕДУПРЕЖДЕНИЕ:** Для обеспечения личной безопасности:

С данным прибором нельзя использовать удлинительные кабели и переходники.

Ни при каких обстоятельствах не отсоединяйте от кабеля электропитания клемму для заземления.



### Требования к подключению электропитания

На маркировке содержится информация о требуемом напряжении питающей сети; подключайте посудомоечную машину к соответствующему источнику электропитания.

Используйте предохранитель 10 А, инерционный предохранитель или рекомендуемый автоматический выключатель, а также обеспечьте отдельную цепь тока для данного прибора.



**ПРЕДУПРЕЖДЕНИЕ:** Перед использованием убедитесь, что прибор должным образом заземлен!

Если штекер не подходит к розетке, к которой подключается прибор, замените розетку. Не используйте переходники или подобное оборудование, так как их использование может привести к перегреву и возгоранию.

### УКАЗАНИЯ ПО ЗАЗЕМЛЕНИЮ



Данный прибор должен быть заземлен. В случае сбоя или неисправности заземление снижает риск удара током, создавая для электрического тока путь с наименьшим сопротивлением.

Прибор оснащен кабелем, имеющим заземляющий провод и штекер.

Штекер следует вставить в подходящую розетку, установленную и заземленную в соответствии с местными стандартами и предписаниями.

### ПРЕДУПРЕЖДЕНИЕ!

Ненадлежащее подключение заземляющего кабеля прибора может привести к удару током. Обратитесь к квалифицированному электрику или в сервисный центр, если вы не уверены, что прибор заземлен надлежащим образом. Не изменяйте входящий в комплект поставки сетевой штекер, если он не подходит к розетке. Подходящую розетку должен установить квалифицированный электрик.

### 9.4 Подсоединение к водопроводу

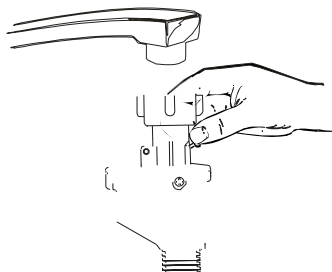

Прибор следует подключать к водопроводу только с помощью новых шлангов и уплотнителей. Нельзя повторно использовать старые комплекты шлангов для подключения.

Давление воды должно составлять от 0,04 МПа до 1 МПа. Если давление ниже, обратитесь в нашу сервисную службу за консультацией по использованию.

1. Полностью размотайте шланг для подачи воды, расположенный на задней стенке посудомоечной машины.
2. Прикрутите шланг подачи воды к водопроводному крану сети холодного водоснабжения с резьбой 3/4". Если трубы новые или не использовались в течение длительного времени, перед подсоединением шланга дайте воде стечь из крана, пока она не станет прозрачной. Данная мера необходима для предотвращения засорения канала для подачи воды и повреждения прибора.
3. Полностью откройте кран перед включением посудомоечной машины. Проверьте прочность соединения, убедитесь в отсутствии протечек.

### Информация о безопасном шланге подачи воды

Безопасный шланг подачи воды должен иметь двойные стенки. Такая система гарантирует блокировку подачи воды в случае не герметичности внутреннего шланга и наполнения водой пространства между внешней и внутренней оболочками шланга.

### Отсоединение шланга подачи воды

1. Перекройте подачу воды.
2. Сбросьте давление воды, отжав кнопку сброса давления. Это позволит снизить давление воды и предотвратит разбрызгивания воды на вас и окружающие предметы.
3. Отсоедините шланг подачи воды от водопроводного крана.

### Подсоединение сливного шланга

Сливной шланг подведите к канализационной трубе диаметром не менее 40 мм. Убедитесь в надежности соединения и в отсутствии протечек. Сливной шланг нельзя перегибать или зажимать.

В случае необходимости удлинения сливного шланга используйте дополнительный шланг. Его длина не должна превышать 4 метров; в противном случае эффективность мойки может быть снижена.

Рисунок 6

Установите сливной шланг либо способом А (в сифон раковины), либо способом В (непосредственно в канализацию).

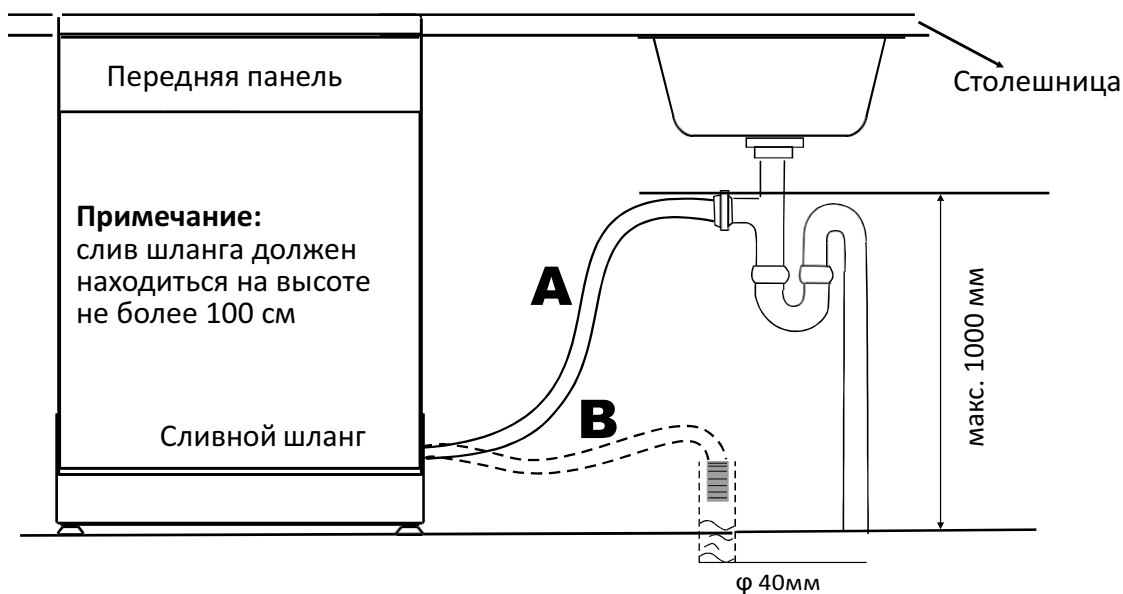

Подключение к системе водоотведения должно располагаться на высоте до 100 см (максимальная) от дна моечной камеры посудомоечной машины. Если, слив расположен на высоте более 100 см от пола, вода не сможет напрямую сливаться в систему водоотведения. В таком случае необходимо предусмотреть выпуск сливного шланга в подходящую емкость (раковину и т.п.), расположенную в допустимых пределах по высоте.

Для работы с емкостью, выпускной конец сливного шланга следует закрепить с помощью хомута. Выпускной конец шланга не должен быть погружен в воду.

### 9.5 Запуск посудомоечной машины

Перед запуском посудомоечной машины следует проверить следующее:

Посудомоечная машина стоит ровно по горизонтали и закреплена должным образом.

Впускной клапан открыт.

Места подключения к трубопроводам герметичны.

Кабели надежно подсоединены.

Электропитание подключено.

Шланги подачи и отведения воды закреплены.

Все упаковочные материалы и инструкции извлечены из посудомоечной машины.



**ПРИМЕЧАНИЕ:** Сохраните данное руководство после установки машины. Содержащаяся в нем информация очень полезна для пользователя.

## 10. ВОЗМОЖНЫЕ НЕИСПРАВНОСТИ И СПОСОБЫ ИХ УСТРАНЕНИЯ

	Проблема	Возможные причины	Устранение
Технические проблемы	Посудомоечная машина не запускается	Перегорел предохранитель или сработал аварийный выключатель	Замените предохранитель или отключите аварийный выключатель. Уберите все приборы, подключенные к той же электрической цепи, что и посудомоечная машина.
		Электропитание не подключено	Посудомоечная машина должна быть включена, дверца плотно закрыта. Сетевой штекер должен быть надлежащим образом подключен к розетке.
		Низкое давление воды	Прибор должен быть надлежащим образом подключен к сети водоснабжения, подача воды должна быть открыта.
		Дверца посудомоечной машины закрыта неплотно	Плотно закройте дверцу до щелчка.
	Вода не откачивается из посудомоечной машины	Сливной шлаг перегнут	Проверьте сливной шланг.
		Фильтр засорен	Проверьте фильтр грубой очистки (см. раздел «Чистка фильтра»)
		Кухонный слив засорен	Проверьте кухонный слив на предмет беспрепятственного прохождения воды. Если, слив засорен, следует обратиться к сантехнику, а не в сервисный центр по обслуживанию посудомоечных машин.
Общие проблемы	Пена в моечной камере	Неправильное моющее средство	Используйте только специальные моющие средства для посудомоечных машин для предотвращения образования пены. При образовании пены откройте посудомоечную машину и дайте ей осесть. Влейте в моечную камеру примерно 4 литра холодной воды. Закройте и заблокируйте дверцу машины и запустите любой цикл мойки. Посудомоечная машина сольет воду. После слива воды откройте дверцу и проверьте, исчезла ли пена. При необходимости повторите.
		Пролился ополаскиватель	Всегда сразу убирайте пролившийся ополаскиватель.
	Пятна на внутренней поверхности моечной камеры	Использование моющего средства, содержащего краситель	Используйте только моющие средства без красителей.

	Белый налет на внутренних поверхностях	Минералы, содержащиеся в жесткой воде	Для чистки внутренней поверхности камеры используйте влажную губку с моющим средством для посудомоечных машин; при этом надевайте резиновые перчатки. Для предотвращения образования пены никогда не используйте другие моющие средства, кроме предназначенных специально для посудомоечных машин.
	Ржавчина или налет на приборах	Приборы выполнены не из нержавеющей стали	
		После добавления соли не была запущена программа. В процессе мойки в камеру попали остатки соли.	После добавления соли всегда запускайте программу быстрой мойки без загрузки посуды в машину и без использования функции турбо (если имеется).
		Крышка устройства для смягчения воды закрыта неплотно	Проверьте крышку. Она должна быть плотно закрыта.
Шум	Стук в моечной камере	Моечный рукав ударяет по посуде в корзине	Остановите выполнение программы и поменяйте расположение предметов посуды, которые препятствуют движению моечного рукава.
	Грохот в моечной камере	Посуда располагается в камере свободно	Остановите выполнение программы и поменяйте расположение посуды
	Стук в водопроводных трубах	Может возникать из-за установки посудомоечной машины или поперечного сечения труб	Это не влияет на работу посудомоечной машины. В сомнительных случаях обратитесь к квалифицированному сантехнику.
Низкое качество мойки	Тарелки грязные	Тарелки были расположены неправильно	См. указания в разделе «Загрузка корзины посудомоечной машины».
		Недостаточно интенсивная программа	Выберите более интенсивную программу. См. раздел «Таблица циклов мойки».
		Использовано недостаточно моющего средства	Используйте большее количество моющего средства или поменяйте моющее средство.
		Моечные рукава заблокированы посудой	Расположите посуду таким образом, чтобы она не препятствовала движению моечных рукавов.
		Фильтрующий элемент на дне моечной камеры засорен или вставлен неправильно. Из-за этого могут быть заблокированы распылители моечного рукава.	Прочистите фильтрующий элемент и/или правильно вставьте его. Прочистите разбрызгиватели рукавов. См. раздел «Чистка моечных рукавов».
	Осадок на бокалах	Сочетание мягкой воды и слишком большого количества моющего средства.	Используйте меньшее количество моющего средства при мытье мягкой водой, для мытья бокалов выбирайте более короткий цикл мойки.
	Черные или серые пятна на тарелках	Алюминиевые кухонные принадлежности терлись о тарелки	Удалите пятна с помощью мягкого абразивного средства.

	В резервуаре остается моющее средство	Резервуар заблокирован посудой.	Правильно расположите посуду.
Низкое качество сушки	Посуда не сохнет	Неправильное расположение	Загружайте посуду, как указано в руководстве по эксплуатации.
		Недостаточно ополаскивателя	Увеличьте дозу ополаскивателя/наполните резервуар для ополаскивателя.
		Посуда была извлечена слишком рано	Не разгружайте посудомоечную машину сразу по окончании мойки. Приоткройте дверцу, чтобы выпустить пар. Разгружайте машину, только когда тарелки остынут достаточно для того, чтобы их можно было брать руками. Сначала разгружайте нижнюю корзину. Это позволит предотвратить стекание капель воды с верхней корзины на нижнюю.
		Выбрана неверная программа	При более короткой программе мойки температура воды ниже. Это снижает эффективность мойки. Выберите более продолжительную программу мойки.
		Использование приборов с плохим покрытием	С таких приборов вода стекает хуже. Приборы и посуда такого типа не предназначены для посудомоечных машин.

### Коды ошибок

При некоторых неисправностях на дисплее отображаются следующие предупреждающие коды ошибок:

Отображение	Значения	Возможные причины
E1	Длительное время заполнения	Краны не открыты, или водозаборный шланг согнут, либо напор воды слишком слабый.
E3	Не нагревается до заданной температуры	Неисправность нагревательного элемента.
E4	Утечка	Некоторые части посудомоечной машины протекают.
Ec	Отказ системы управления	Неисправность платы управления или мотора.
Ed	Разрыв соединения платы управления с дисплеем	Разрыв или повреждение проводки.

Данный список может быть неполным, при обращении в сервисную службу сообщите код ошибки.

### ПРЕДУПРЕЖДЕНИЕ!

При протекании перекройте главный кран до получения указаний от сервисного центра.

Если при переполнении или небольшом протекании в нижней части корпуса скопилась вода, перед следующим запуском посудомоечной машины ее следует удалить.

## 11. ТЕХНИЧЕСКИЕ ХАРАКТЕРИСТИКИ

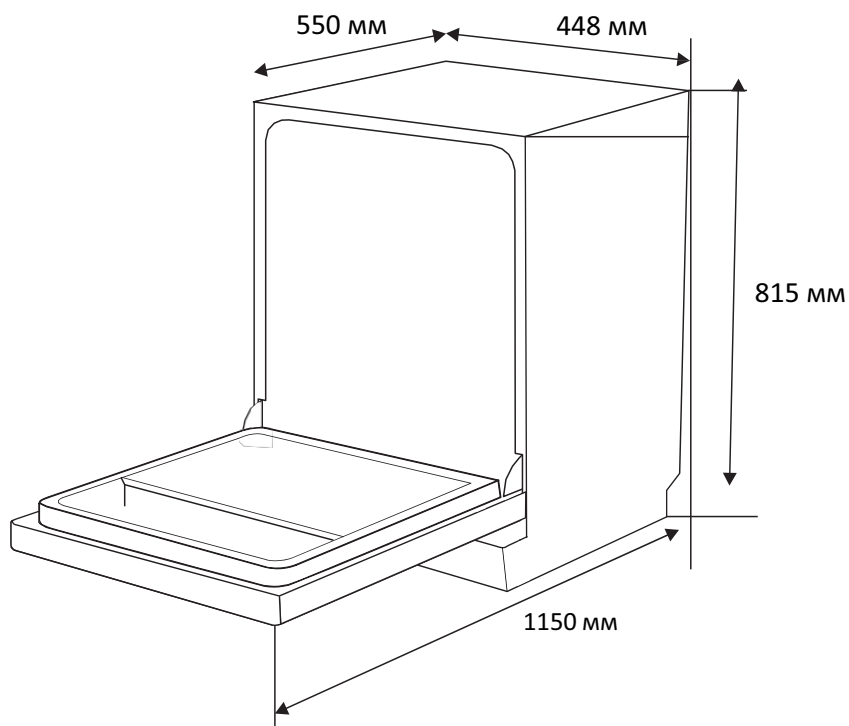

Модель:	<b>MDWB-4518LF</b>
Вместимость стандартных комплектов	11
Класс энергоэффективности (1)	A
Ежегодное потребление энергии, кВт/ч (2)	201
Энергопотребление на стандартный цикл мойки, кВт/ч	0,705
Энергопотребление в отключенном состоянии, Вт	0.45
Энергопотребление в режиме ожидания, Вт	0.49
Ежегодное потребление воды, л (3)	2520
Класс эффективности мойки (4)	A
Класс эффективности сушки (4)	A
Стандартный цикл мойки (5)	ECO 50°C
Продолжительность программы для стандартного цикла мойки, мин	205
Уровень шума, дБ	44
Установка	Встраиваемая
Размеры, мм (Ш x Г x В)	448 x 550 x 815
Глубина (с открытой дверцей), мм	1150
Вес нетто, кг	33
Номинальная мощность, Вт	1760-2100
Номинальное напряжение / частота	220-240 В~, 50 Гц
Давление воды (давление потока)	0,4 - 10 бар = 0,04 - 1 МПа

Встроенный приемо-передающий модуль малого радиуса действия	WiFi
Стандарт	IEEE 802.11a/b/g/n
Полоса радиочастот, МГц 2,4G WiFi	2402 - 2480
Полоса радиочастот, МГц 5G WiFi	5180 – 5240 5260 - 5320
Максимальная выходная мощность передатчика, мВт	<20 мВт
Встроенный приемо-передающий модуль малого радиуса действия	Bluetooth
Стандарт	IEEE 802.15
Полоса радиочастот, МГц	2402 - 2480
Максимальная выходная мощность передатчика, мВт	<10 мВт

**Примечания:**

1. От А (наивысшая эффективность) до G (самая низкая эффективность). класс энергоэффективности ЕС - A+++.
2. Энергопотребление «201» кВт в год основывается на 280 стандартных циклах мойки с использованием наполнения холодной водой и потреблением маломощных режимов. Фактическое энергопотребление зависит от того, как используется прибор.
3. Потребление воды "2520" литров в год основывается на 280 стандартных циклах мойки. Фактическое потребление воды зависит от того, как используется прибор.
4. От А (наивысшая эффективность) до G (самая низкая эффективность)
5. Данная программа подходит для мойки посуды с обычным загрязнением и является наиболее эффективной программой с точки зрения общего энергопотребления и расхода воды на этом типе посуды.

Вышеприведенные значения были измерены в соответствии со стандартами при указанных рабочих условиях. Результаты могут сильно отличаться в соответствии с количеством и загрязненностью посуды, жесткостью воды, количеством моющего средства и т.д.

Срок службы прибора составляет 10 лет со дня продажи через розничную торговую сеть. В течение этого времени изготовитель обеспечивает потребителю возможность использования товара по назначению, а также выпуск и поставку запасных частей в торговые и ремонтные предприятия. В случае отсутствия штампа магазина срок службы исчисляется со дня изготовления.

Условия хранения – по группе 1(Л) по ГОСТ 15150.

Приборы должны храниться в упакованном виде в сухих, проветриваемых помещениях при температуре воздуха от 5 °С до 40 °С и относительной влажности воздуха до 80 % (для 25 °С).

Гарантийные обязательства на посудомоечную машину изложены в гарантийном талоне. Ремонт у лиц, не имеющих специального разрешения, запрещен!

Все технические усовершенствования будут учтены в новой версии руководства по эксплуатации, которое Вы сможете найти на нашем сайте [mideakz.com](http://mideakz.com) . Внешний вид изделия и цвет могут быть изменены производителем без предварительного уведомления.



Дату изготовления изделия Вы можете определить по серийному номеру, указанному на изделии и в гарантийном талоне в формате XXX-XXXXXXX-ГМДД-XXXXXXX, где Г - год (его последняя цифра), М - месяц (1-9, А, В, С), ДД - дата, X - другие символы номера. Пример: 340-79662901-0В17-1320026, дата производства: 17 ноября 2020 г.

**ПРИЛОЖЕНИЕ 1. РЕКОМЕНДАЦИИ ПО ЗАГРУЗКЕ КОРЗИН**

**1. Верхняя корзина:**

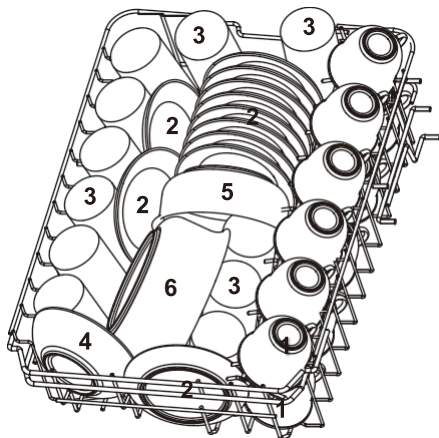

Номер	Название
1	Чашки
2	Блюдца
3	Стаканы
4	Маленькая миска
5	Средняя миска
6	Большая миска

**2. Нижняя корзина:**

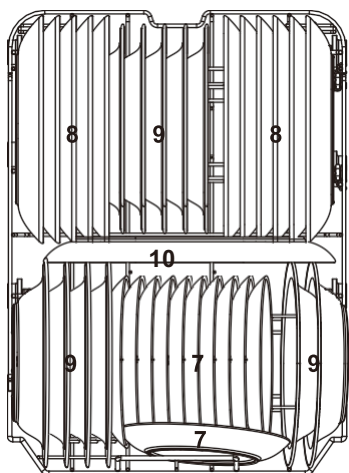

Номер	Название
7	Десертные тарелки
8	Плоские тарелки
9	Глубокие тарелки
10	Овальное блюдо
11	Корзина для столовых приборов

**3. Корзина для столовых приборов:**

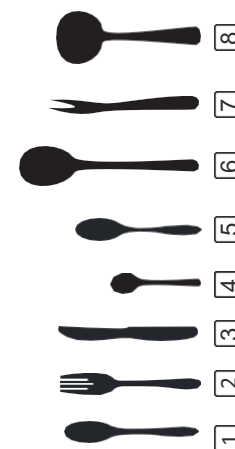
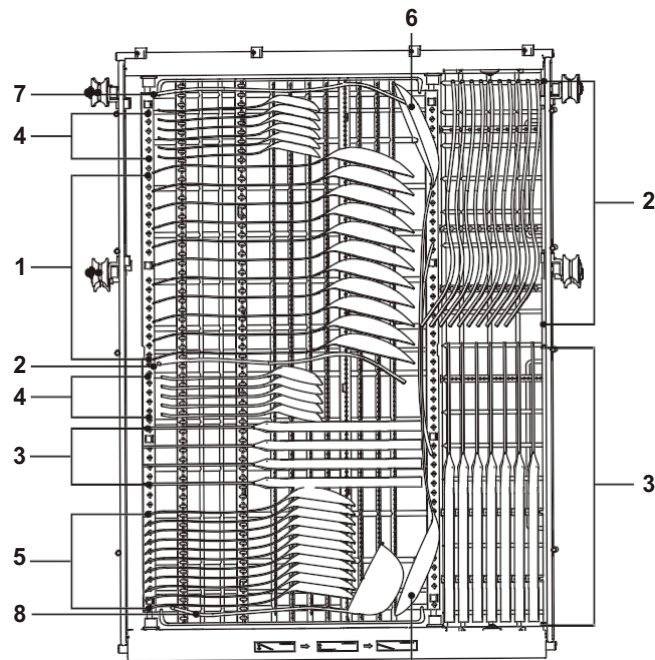

Номер	Название
1	Суповые ложки
2	Вилки
3	Ножи
4	Чайные ложки
5	Десертные ложки
6	Большие ложки
7	Сервировочные вилки
8	Половник

## ПРАВИЛЬНАЯ УТИЛИЗАЦИЯ



Данный символ, изображённый на изделии или упаковке, указывает, что изделие не относится к разряду обычных бытовых отходов, а после вывода из строя подлежит утилизации в надлежащем центре по утилизации электрического или электронного оборудования. Сбор и переработка старых приборов вносит важный вклад в сохранение наших природных ресурсов и обеспечивает экологически безопасную и безвредную утилизацию.



Товар сертифицирован в соответствии с требованиями соответствующих технических регламентов Таможенного Союза.

### ИЗГОТОВИТЕЛЬ

GUANGDONG MIDEA KITCHEN  
APPLIANCES MANUFACTURING  
CO., LTD. Адрес: 'NO. 6, YONG  
AN ROAD, BEIJIAO, SHUNDE,  
FOSHAN, GUANGDONG, CHINA

### ИМПОРТЕР В КАЗАХСТАНЕ

ТОО «Technoman» РК,  
г. Алматы, ул. Бурундайская, 93 а.  
Тел.: +7 727 223 03 65  
Веб-сайт: [www.mideakz.com](http://www.mideakz.com)



ПОЧУВСТВУЙ СЕБЯ ДОМА

KZ



## ПАЙДАЛАНУ ЖӨНІНДЕГІ НҰСҚАУЛЫҚ

КІРІКТІРІЛГЕН  
ЫДЫС ЖУҒЫШ  
МАШИНА

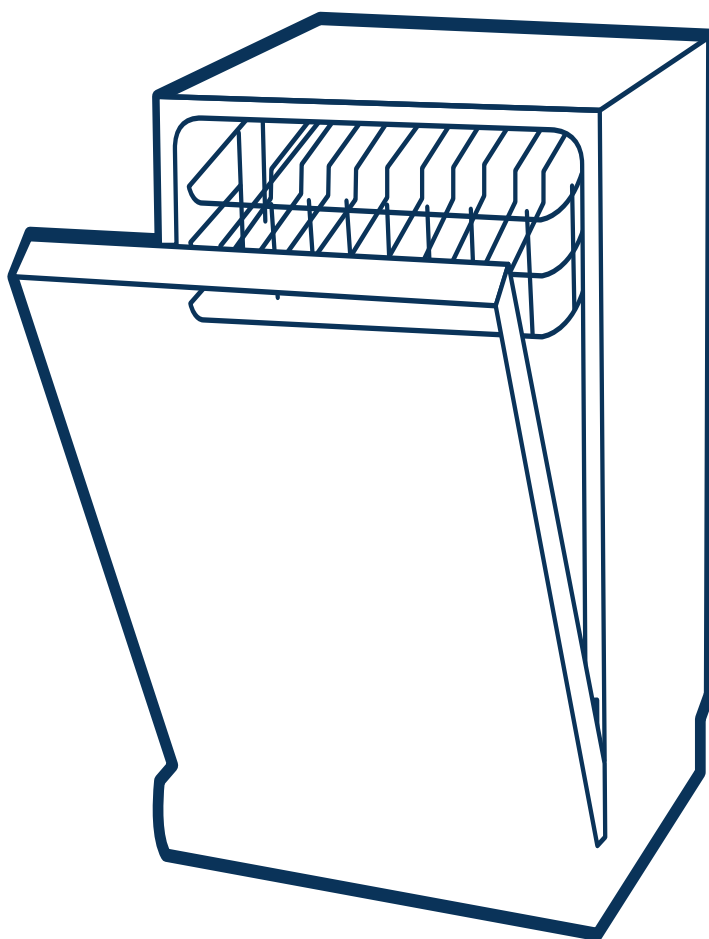

ПАЙДАЛАНБАС БҰРЫН  
НҰСҚАУЛЫҚТЫ МҰҚИЯТ  
ОҚЫП ШЫҒЫҢЫЗ.

НҰСҚАУЛЫҚТЫ  
САҚТАП ҚОЙЫҢЫЗ.

МОДЕЛІ  
MDWB-4518LF



## МАЗМҰНЫ

<b>1. ҚАУІПСІЗДІК ШАРАЛАРЫ</b>	3
1.1 Пайдалану кезіндегі сақтық шаралары	3
1.2 Электр қуатын пайдалану бойынша сақтық шаралары	3
<b>2. ЖИЫНТЫҚТАРЫ</b>	4
<b>3. ПАЙДАЛАНУ ТУРАЛЫ ҚЫСҚАША АНЫҚТАМА</b>	4
<b>4. ҚҰРЫЛҒЫНЫҢ СИПАТТАМАСЫ</b>	5
4.1 Ыдыс жуғыш машинаның сипаттамасы	5
4.2 Басқару тақтасы	6
<b>5. MSMARTHOME ҚОЛДАНБАСЫН ПАЙДАЛАНЫП ҚАШЫҚТАН БАСҚАРУДЫ ОРНАТУ</b>	7
<b>6. ҚОЛДАНУҒА ДАЙЫНДЫҚ</b>	10
6.1 Тұз функциясы	10
6.2 Ту жұмсартқыш резервуарды тұзбен толтыру	10
6.3 Тұзды тұтыну деңгейін орнату	11
6.4 Шаюға арналған резервуарды толтыру	11
6.5 Жуғыш затты құю	13
6.6 Ыдыс жуғыш машинаның себетін жүктеу	14
<b>7. ЖҰМЫС ТӘРТІБІ</b>	18
7.1 Жуу бағдарламаларының сипаттамасы	18
7.2 Құрылғыны қосу	19
7.3 Бағдарламаны өзгерту	19
7.4 Жуу циклын аяқтау	19
<b>8. ТЕХНИКАЛЫҚ ҚЫЗМЕТ КӨРСЕТУ ЖӘНЕ КҮТІМ</b>	20
8.1 Сүзгі жүйесі	20
8.2 Ыдыс жуғыш машинаға күтім жасау	21
<b>9. ЫДЫС ЖУҒЫШ МАШИНАНЫ ОРНАТУ</b>	23
9.1 Орнатуға дайындық	23
9.2 Сәндік панельдің өлшемдері мен орнатылуы	25
9.3 Қуат көзіне қосу	27
9.4 Су құбырына қосу	28
9.5 Ыдыс жуғыш машинаны іске қосу	29
<b>10. ЫҚТИМАЛ АҚДАУЛЫҚТАР ЖӘНЕ ШЕШУ ЖОЛДАРЫ</b>	30
<b>11. ТЕХНИКАЛЫҚ СИПАТТАМАЛАРЫ</b>	33

Ыдыс жуғыш машина ыдыс-аяқты, ас үй ыдыстары мен ас құралдарын жууға, шаюға және кептіруге арналған.

Құрылғыны сатып алған кезде оның құрлымында, сыртқы безендірулері мен қаптамасының механикалық зақымдалуын, жұмыс істеуін, осы пайдалану жөніндегі нұсқаулықтың «ТОЛЫҚ ЖИНАҚ» бөліміне сәйкестігін тексеріңіз.

Кепілдік пен үзік талондардың бар-жоғын және олардың дұрыс толтырылуын (сату күні мен сатушының мөрінің болуы) тексеріңіз.

**Ескерту:** Бұл тексерулерді орындау сатушыға жүктеледі.

Кепілдік мерзімі аяқталғанға дейін кассалық чекті, пайдалану жөніндегі нұсқаулықты және кепілдік талонын сақтаңыз.

Құралмен бірге берілген нұсқаулық пен кепілдік картасы жоғалған жағдайда жаңартылмайды.

**Ескерту:** Нұсқаулықтағы суреттер тек анықтама үшін берілген. Сіз сатып алған нақты үлгінің үлгісі мен жабдығы нұсқаулардағы суреттерден өзгеше болуы мүмкін.

## 1. ҚАУІПСІЗДІК ШАРАЛАРЫ

Бұл нұсқаулықта пайдаланушылар ұстануға тиісті көптеген маңызды қауіпсіздік ақпараты бар.

**Өндіруші осы Нұсқаулықта көрсетілген ұсыныстарды сақтамау себебінен туындаған зақым үшін жауап бермейді.**

### 1.1 Құрылғыны пайдалану кезіндегі сақтық шаралары

Бұл құрылғы тұрмыстық және ұқсас орталарда пайдалануға арналған, мысалы:

- дүкендерде, кеңселерде және басқа да қызмет көрсететін үй-жайларда қызметкерлерге арналған асүйлер;
- шаруа қожалықтары;
- қонақ үйлер, мотельдер және қонақтарды орналастырумен байланысты орналастырудың басқа түрлері;
- төсек және таңғы ас жағдайлары бар қонақ үйлер.

8 жасқа дейінгі балалар, физикалық, сезу және ақыл-ой қабілеттері шектеулі немесе тәжірибесі мен білімі жеткіліксіз тұлғалар, егер де олардың әрекеттері бақылауда болмаса немесе олар осы аспапты қолдану туралы және ықтимал қауіп туралы нұсқау алмаған болса бұл құрылғыны оларға қолдануға болмайды.

Ыдыс жуғыш машинадағы есікке немесе ыдыс себетіне отыруға немесе тұруға тыйым салынады.

Ыдыс жуғыш машинаны барлық сыртқы панельдер орнына орнатылғанға дейін қосуға тыйым салынады.

Ыдыс жуғыш машина жұмыс істеп тұрғанда есікті өте абайлап ашыңыз, себебі су шашырау қаупі бар.

Ашық тұрған есікке ауыр заттарды қоймаңыз. Құрылғы алға құлап кетуі мүмкін.

Ыдыс-аяқтарды машинаға салғанда:

- Өткір заттарды есік тығыздағыштарына зақым келтірмейтіндей етіп қойыңыз;
- Пышақтар мен ұштары үшкір басқа ыдыстарды себетке үшкір ұшын төмен қаратып салу немесе көлденең орналастыру керек.

Жуу циклы аяқталғаннан кейін жуғыш зат бөлігінің бос екеніне көз жеткізіңіз.

Пластикалық заттарды ыдыс жуғышта жууға болмайды. Пластикалық заттарда мұндай белгі болмаса, өндірушінің ұсыныстарын тексеру керек.

Автоматты ыдыс жуғыш машиналарға арналған жуғыш және шайғыш заттарды ғана пайдаланыңыз.

Ыдыс жуғыш машинада ешбір жағдайда сабын, кір жуғыш ұнтақ немесе қолмен жууға арналған өнімді қолдануға болмайды. Бұл заттар балалардың қолы жетпейтін жерде сақталуы керек.

Балаларды жуғыш заттар мен шайғыш заттардан алыс ұстау керек және құрылғымен ойнауға рұқсат бермеу керек.

Есікті ашық қалдырмаңыз, бұл соғылу немесе сүріну қаупін арттырады.

Ыдыс жуғыш машинаны тек мақсаты бойынша пайдаланыңыз.

**ЕСКЕРТУ:** Құрылғы жаңа шланг жинақтары арқылы су құбырына қосылуы керек; ескі шлангтарды қайта пайдалануға болмайды.

### 1.2 Электр қуатын пайдалану бойынша сақтық шаралары

Бұл құрылғы жерге тұйықталған болуы керек. Ақаулық немесе бұзылу жағдайында жерге тұйықтау электр тогына ең аз қарсылық жолын қамтамасыз ету арқылы электр тогының соғу қаупін азайтады. Бұл құрылғы электр сыммен жабдықталған, оның өткізгіші жабдықты жерге тұйықтауды қамтамасыз етеді, сондай-ақ жерге тұйықтау штепсельі бар.

Жабдықтың жерге тұйықтау сымын дұрыс жалғамау электр тогының соғу қаупін тудыруы мүмкін.

Қауіпті болдырмау үшін зақымдалған қуат сымын тек құзыретті қызмет немесе маман ауыстыруы керек.

Штепсель барлық жергілікті нормалар мен ережелерге сәйкес сымды және жерге тұйықталған сәйкес розеткаға қосылуы керек.

Орнату кезінде қуат сымы шамадан тыс майыспауы немесе қысылмауы керек.

Ұзартқыш сымдарды немесе жерге тұйықталмаған адаптерлерді пайдаланбаңыз.

Бөлек розетканы пайдаланыңыз, розетка басқа электр құрылғыларымен бірге пайдаланылмауы керек. Қуат ашасын розеткаға мықтап қосу керек, әйтпесе өрт шығуы мүмкін.

Розеткаға кіру оңай болатындай етіп құрылғыны орнатыңыз.

Күмәндансаңыз, білікті электрикке немесе қызмет көрсету өкіліне аспаптың жерге дұрыс қосылғанын тексеріңіз.

Құрылғымен бірге жеткізілген ашаны розеткаға сәйкес келмесе, ауыстырмаңыз. Дұрыс розетканың білікті техник орнатқанына көз жеткізіңіз.

Өмір мен денсаулыққа қауіп төндірмеу үшін құрылғыны бөлшектемеңіз немесе жөндеуге болмайды. Құрылғыға техникалық қызмет көрсетуді тек маман жүргізуі керек.

Электр қуаты өшіп қалған жағдайда немесе құралды тазаламас бұрын ашаны розеткадан ажыратыңыз.

## ДҰРЫС КӘДЕГЕ ЖАРАТУ



Өнімде немесе оның қаптамасында көрсетілген бұл белгі өнімнің қалыпты тұрмыстық қоқыс санатына жатпайтынын және ол бұдан былай пайдаланылмайтын кезде электрлік және электрондық жабдықты қайта өңдеу орталығына тастау керектігін білдіреді. Құрылғыны дұрыс қоқысқа тастау құрылғыны дұрыс пайдаланбау нәтижесінде қоршаған ортаға және адам денсаулығына қауіп төндірмеуге көмектеседі. Бұл өнімді қайта өңдеу туралы қосымша ақпарат алу үшін муниципалитетке, жергілікті қоқыс шығару қызметіне немесе өнімді сатып алған дүкенге хабарласыңыз.

## 2. ЖИЫНТЫҚТАРЫ

Шлангтары бар ыдыс жуғыш машина	1 дана.
Тұзды құюға арналған шұңқыр	1 дана.
Пайдалану жөніндегі Нұсқаулық	1 дана.
Кепілдік талоны	1 дана.
Жеке Ыдыс (қаптама)	1 жиынтық

## 3. ПАЙДАЛАНУ ТУРАЛЫ ҚЫСҚАША АНЫҚТАМА



Құрылғының жұмысы туралы толық ақпарат алу үшін осы нұсқаулықтағы тиісті параграфты оқыңыз.

Құрылғыны қосу	Есікті ашыңыз, құрылғыны қосу үшін қосу/өшіру түймесін басыңыз.
Жуғыш зат үлестіргішін толтыру	А бөлімі (әр жуу циклінде) Камераға алдын ала жууға арналған жуғыш зат қосыңыз (қажет болса)
Емтиханшайғыш зат деңгейі	1. Шайғыш зат жетіспегенде басқару панеліндегі индикатор жанады. 2. Сондай – ақ, шаю деңгейін механикалық жолмен анықтауға болады-есіктегі жүктеу науасындағы индикатордың түсі бойынша. Ол неғұрлым ашық түсті болса, резервуардағы шаю соғұрлым аз болады.
Тұз деңгейін тексеру	Тұз жетіспесе, басқару тақтасындағы индикатор жанады. Сондай-ақ, тұзды контейнерге салу қажеттілігін ыдыс жуғышта ыдыс жуудың өткен циклдарының санымен анықтауға болады.
Себеттерді салу	Кез келген маңызды тағам қалдықтарын алып тастаңыз. Күйіп қалған тағамды кәстрөлдерге салып, содан кейін себеттерге салыңыз. Ыдыс жуғыш машинаны салу туралы Нұсқаулық тарауынан қараңыз.

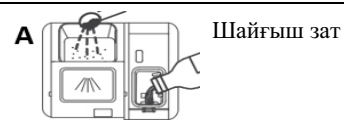

Бағдарлама таңдау	Қажетті бағдарлама жанғанша бағдарламаларды таңдау түймесін басыңыз. Қосымша жуу функцияларын да таңдауға болады (төмендегі бағдарламалар мен мүмкіндіктердің толық сипаттамасын қараңыз).
Ыдыс жуғышты іске қосу	Кранды ашыңыз, есікті жабыңыз. Машина жұмыс істей бастайды.
Бағдарламаны өзгерту	<ol style="list-style-type: none"> <li>1. Жұмыс циклін ол жақында қосылған болса ғана өзгертуге болады. Әйтпесе, жуғыш зат таусылған және су әлдеқашан ағызылған болуы мүмкін. Мұндай жағдайда жуғыш зат үлестіргішін қайта толтыру қажет.</li> <li>2. Есікті ашыңыз.</li> <li>3. Орындалып жатқан бағдарламадан бас тарту үшін бағдарламаны таңдау түймесін 3 секунд басыңыз.</li> <li>4. Жаңа бағдарламаны таңдаңыз.</li> <li>5. Ыдыс жуғышты қайта іске қосыңыз.</li> </ol>
Ыдыс жуғыш машинаға ыдыс қосу	<ol style="list-style-type: none"> <li>1. Ыдыс жуғыш машинаның жұмысын тоқтату үшін есікті сәл ашыңыз.</li> <li>2. Саңылаулар жұмысын тоқтатқаннан кейін есікті толығымен ашуға болады.</li> <li>3. Ыдыс-аяқтарды қосыңыз.</li> <li>4. Есікті жабыңыз, ыдыс жуғыш машина шамамен 10 секундтан кейін жұмыс істей бастайды.</li> </ol>
Жуу циклі кезінде қуат өшіп қалса	Егер құрылғы жуу циклі кезінде өшіп қалса, оны қайта қосқан кезде сол жуу және баптау бағдарламасын қайтадан таңдау керек, содан кейін ыдыс жуғышты іске қосыңыз.
Құрылғыны өшіру	<p>Жуу бағдарламасы аяқталғанда, ыдыс жуғыш машинаның дыбыстық сигналы 8 рет естіледі, содан кейін машина тоқтайды.</p> <p>Қосу/өшіру түймесін пайдаланып құрылғыны өшіріңіз.</p> <p>Құрылғы 30 минут пайдаланбағаннан кейін автоматты түрде өшеді.</p>
Кранды жабу, себеттерді түсіру	<b>ЕСКЕРТУ:</b> Ыдыс-аяқтар мен ас құралдарының суытып, кептірілуі үшін ыдыс жуғышты босатпас бұрын біраз күтіңіз (шамамен 15 минут). Сондай-ақ, олар әлі ыстық болса да, олар зақымдануға бейім. Машинаны төменгі себеттен бастап босату керек.

## 4. ҚҰРЫЛҒЫНЫҢ СИПАТТАМАСЫ

### 4.1 Ыдыс жуғыш машинаның сипаттамасы

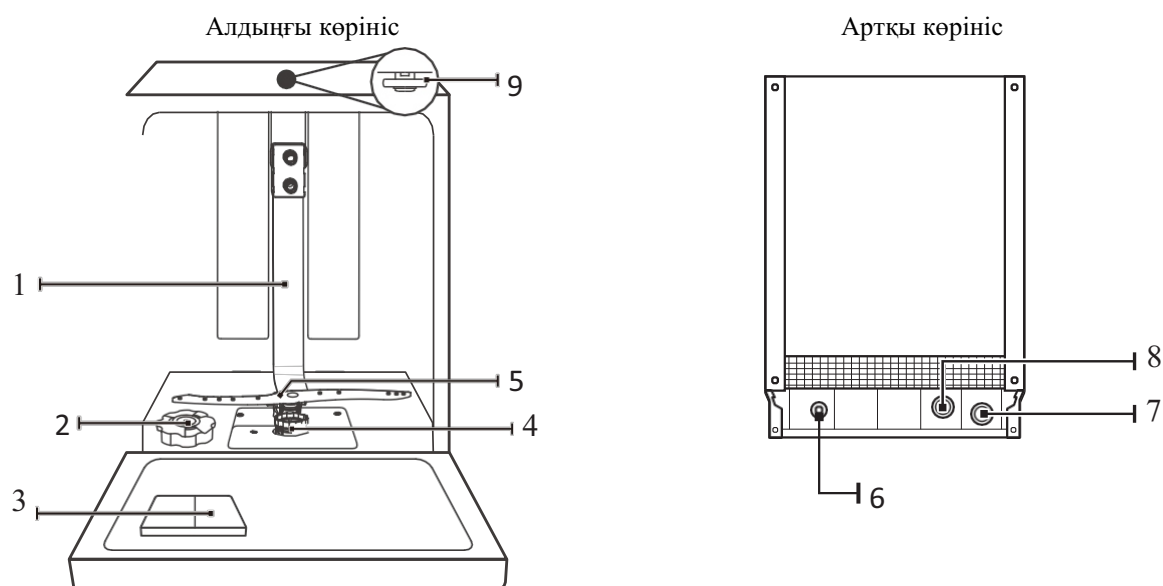

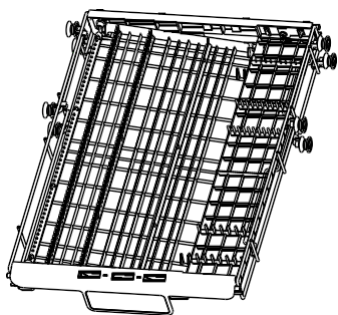

Ас құралдарына арналған себет

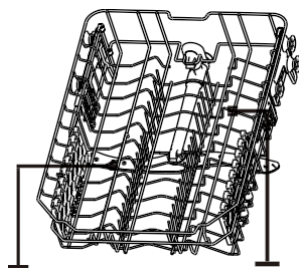

Ортаңғы су шашқыш Жоғарғы себет Шыныаяк сөресі

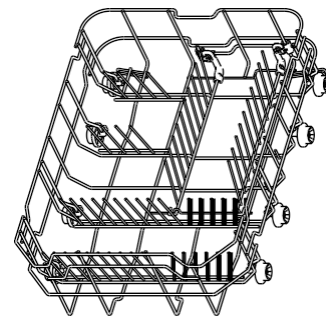

Төменгі себет

- |                          |                        |
|--------------------------|------------------------|
| 1. Ішкі құбыр            | 5. Төменгі су шашқыш   |
| 2. Тұз бөлімі            | 6. Қуат кабелі         |
| 3. Жуғыш зат үлестіргіші | 7. Су төгетін түтік    |
| 4. Сүзгі жинағы          | 8. «Толтырғыш сандауы» |
|                          | 9. Жоғарғы су шашқыш   |

#### 4.2 Басқару панелі

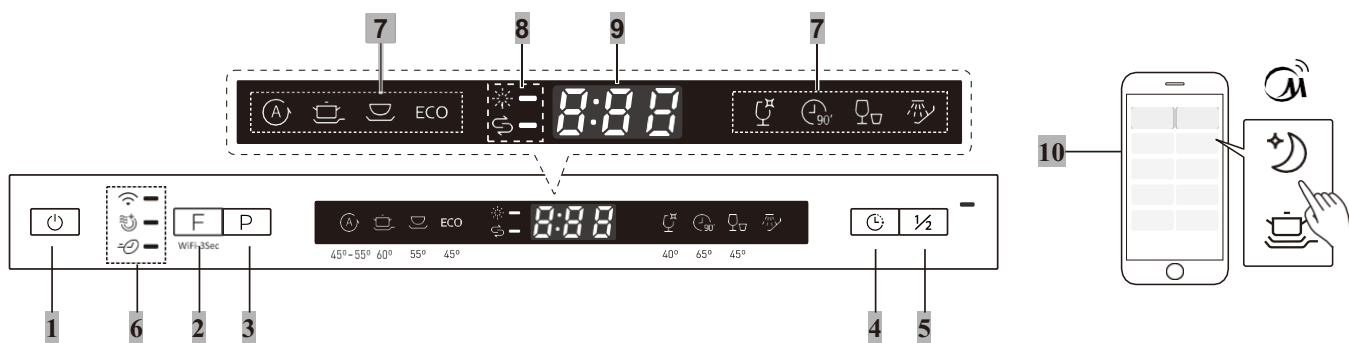

1. Қосу/Өшіру түймесі	6. Қосымша функция көрсеткіштері
2. Қосымша мүмкіндіктерді таңдау түймесі: <b>Қосымша кептіру</b> - кептіру тиімділігін арттырады. <b>Жылдам жуу</b> -бағдарлама уақытын қысқартады. Керісінше, тандалған бағдарламаның шамы жанады. Ескерту: белгілі бір бағдарламалар үшін барлық қосымша мүмкіндіктер қол жетімді емес. Wi-Fi желісіне қосылуды бастау үшін 3 секунд басып тұрыңыз. Дыбыстық сигнал шығады және индикатор жыпылықтай бастайды-желіні орнату жөніндегі нұсқаулықты қараңыз.	7. Бағдарлама көрсеткіштері
3. <b>Бағдарлама</b> түймесі: жуу бағдарламасын таңдау үшін (төмендегі сипаттаманы қараңыз).	8. Шайғыш зат индикаторы:  шайғыш затты қосу қажеттігін көрсетеді. тұз көрсеткіші  : Тұз қосу қажеттігін көрсетеді.
4. <b>Кейінге қалдыруды</b> бастау түймесі: бағдарлама басталғанға дейін кідіріс уақытын орнату үшін түймені басыңыз. Уақыт диапазоны 1-24 сағат. 24 мәнінен кейін "0" – кейінге қалдыруды бастау таймерін қалпына келтіру.	9. Жуу аймағының индикаторлары
5. <b>Dual zone</b> екі аймақтық жуу функциясын таңдау түймесі. Тек төменгі немесе екеуін де (әдепкі бойынша) су шашатын жоғарғы бүріккішті ғана таңдау үшін түймені басыңыз. Бұл жағдайда дыбыстық сигнал естіледі және тиісті индикатор жанады.	10. Дисплей: бағдарламаның қалған уақытын/бағдарлама басталғанға дейінгі уақытты көрсетеді
	11. Қолданбада қол жетімді Қосымша опциялар: "Түнгі режим" бағдарламасы Қосымша "қарқынды жуу" функциясы Қосымша "есікті автоматты түрде ашу" функциясы

## 5. MSMARTHOMЕ ҚОЛДАНБАСЫ АРҚЫЛА ҚАШЫҚТАН БАСҚАРУДЫ ОРНАТУ

Бастамас бұрын, мынаны тексеріңіз:

1. Смартфон үйдегі WiFi желісіне қосылған және құпия сөз сізге белгілі.
2. Сіз құрылғының жанында болуыңыз керек.
3. Сымсыз маршрутизатор қосулы және 2.4 ГГц (жақсырақ) немесе 5 ГГц сигнал береді.

- 1** MSmartHome қолданбасын орнатыңыз. Төмендегі QR кодын сканерлеңіз немесе Google Play (Android жүйесі) немесе App Store дүкенінен "MSmartHome" іздеңіз (ios жүйесі) және оны орнатыңыз.



- 2** Тіркеліңіз немесе қолданбаға кіріңіз. Қолданбаны ашып, жаңа пайдаланушы профилін жасаңыз немесе бұрыннан бар болса, жүйеге кіріңіз.

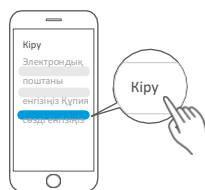

- 3** Құрылғыңызды қосыңыз. Құрылғыны MsmartHome профиліне қосу үшін «+» түймесін басыңыз.



- 4** Желіге қосылыңыз. WiFi қосылымын орнату үшін қолданбадағы нұсқауларды орындаңыз. Егер байланыс үзілсе, қолданбадағы нұсқауларды орындаңыз.

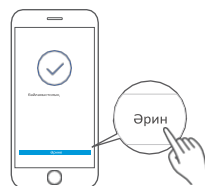

WiFi күйінің көрсеткіші

	Баяу жыпылықтау	Қосылым күтілуде
	Жылдам жыпылықтау	Қосылу
	Үнемі жанып тұрады	Сымсыз маршрутизаторға қосылған

### Ескертпелер

Құрылғыны қашықтан басқарған кезде смартфонның құрылғыға мүмкіндігінше жақын болуы ұсынылады. Құрылғы тек 2,4 ГГц WiFi арнасын қолдаса, қосылым үшін 2,4 ГГц арнасының таңдалғанын тексеріңіз. Маршрутизатор атауының SSID ретінде тек әріптік-сандық таңбаларды пайдалану ұсынылады. SSID атауында тыныс белгілері, бос орындар және т.б. болса, қолданба оны қолжетімді желілер тізімінен таба алмауы мүмкін. Бұл желі қолданбада пайда болмаса, оның атын өзгерту керек.

WiFi маршрутизаторына қосылған құрылғылардың көп саны желінің тұрақтылығына әсер етуі мүмкін. Бұл сонымен қатар маршрутизатордың сипаттамаларына және басқа факторларға байланысты.

WiFi желісінің атын, маршрутизатордың атын және желі құпия сөзін өзгертсеңіз, желіге қайта қосылу үшін жоғарыдағы қадамдарды қайталаңыз.

Бағдарламаның үнемі жетілдірілуіне байланысты қосымшаның мазмұны мен интерфейсі өзгеруі мүмкін. Қолданбаның ағымдағы параметрлері шешуші болады.

## Көп арналы маршрутизаторлармен жұмыс істеу нұсқаулары

Бұл бөлімде 2,4 немесе 5 ГГц желі жиіліктерінің таңдауы бар сымсыз желілермен жұмыс істей алатын Midea құрылғыларына арналған конфигурациялау және ақаулықтарды жою бойынша кеңестер бар. Бұл бөлім тек бір 2,4 ГГц жиілікте жұмыс істей алатын құрылғыларға қолданылмайды.

Сымсыз технологиялардың тұрақты дамуына байланысты пайдаланушыларды қолдаудың соңғы жаңартулары үшін «Анықтама» бөліміндегі MSmartHome қолданбасын да қарауды ұсынамыз.

Көп арналы сымсыз желілер сізге таңдау мүмкіндігін береді және әртүрлі орталарда жұмыс істеу үшін өнімнің максималды икемділігін береді. Маршрутизатордың конфигурациясына байланысты үй желілерінде WiFi сигналын таратудың бірнеше нұсқасы болуы мүмкін.

Маршрутизатордың 4 ықтимал конфигурациясы бар: A, B, C және D.

- A. Тек 2,4 ГГц - маршрутизаторлардың ескі үлгілері;
- B. Тек 5 ГГц – 2,4 ГГц арнаны пайдаланушы параметрлер қайшылығына байланысты өшірген жағдайда;
- C. Бірдей SSID атауымен 2,4 ГГц және 5 ГГц арналары (Бұл жағдайда маршрутизатор мен қосылған құрылғы ең оңтайлы жиілікті автоматты түрде анықтайды);
- D. Әртүрлі SSID атауларымен 2,4 ГГц және 5 ГГц арналары (Бұл жағдайда арналар арасындағы таңдау қолмен жасалуы керек).

Қосарналы маршрутизатордың болуы, егер қосылу кезінде мәселелер болмаса, біздің құрылғыларды қосу үшін оны немесе оның параметрлерін өзгерту қажеттілігін білдірмейді. Әйтпесе, әрекеттер алгоритмі қандай маршрутизатор конфигурациясын (A, B, C немесе D) пайдаланып жатқаныңызға байланысты.

### 2,4 ГГц және 5 ГГц:

Интернет заттары үшін қай опция ең қолайлы екендігі туралы көптеген идеялар бар. Әдістердің бірі - аудио/бейне сияқты кең жолақты байланыс үшін 5 ГГц сигналын пайдалану және Интернет заттары үшін 2,4 ГГц сигналын пайдалану. Өзінің қасиеттеріне байланысты 2,4 ГГц радиотолқын қабырғалар сияқты кедергілерден оңай өтеді. 5 ГГц сигналының өткізу қабілеті көбірек болса да, ол IoT құрылғылары үшін артық.

Қарама-қарсы тәсіл, 5 ГГц пайдасына, 2,4 ГГц жиілік диапазоны WiFi емес сигналдар түріндегі кедергілерден - микротолқынды пештерден, сымсыз телефон сигналдарынан, Bluetooth-дан асып түседі дейді - және Zigbee-құрылғылар. 5 ГГц-бұл жаңа технология, оның сигналы күшті, оған сәуле қалыптастыру сияқты қосымша мүмкіндіктер бар және т. б.

Біздің ойымызша, Midea сіздің нақты жағдайыңызға қай нұсқаны дұрыс деп ұсына алмайды. Сізге қос арнаны қабылдау мүмкіндігі бар тұрмыстық техниканы ұсына отырып, біз маршрутизаторды қайта конфигурациялау немесе жаңарту қажетсіз әртүрлі орталарда күшті, сенімді қосылым мүмкіндігін арттырамыз. Дегенмен, белгілі бір жағдайларда мұндай өзгерістер қажет болуы мүмкін.

Мәселе		Ықтимал себептер	
Желіге қосылмайды	Желінің SSID көрсетілмейді	Әлсіз сигнал	Құрылғы 2,4 ГГц немесе 5 ГГц сигналды қабылдамайды - қабылдау смартфондағыдан басқаша болуы мүмкін.
			Құрылғыдан маршрутизаторға дейінгі қашықтық тым ұзақ немесе сигнал кедергілері тым көп
			Маршрутизатордың бағытын өзгертіңіз, сигнал күшейткішті орнатыңыз немесе маршрутизатордың жаңа үлгісін орнатыңыз.
	Желінің SSID коды көрсетілді, бірақ қосылу мүмкін емес	Аутентификация қажет	Бұл ең алдымен жалпыға ортақ желілерге қатысты. Біздің өнімдер желіге кіру туралы жария келісімнен өте алмайды. Басқа желілерді пайдаланыңыз
Шифрлау деңгейі жеткіліксіз		Қауіпсіздік мақсатында шифрлау деңгейі жоқ немесе жеткіліксіз желілерге қосылуды ұсынбаймыз (мысалы WEP шифрлау)	

Мәселе		Ықтимал себептер	
Желіге қосылмайды	Желінің SSID коды көрсетілді, бірақ қосылу мүмкін емес	Құпия сөз ұзындығы	Құпия сөздің максималды ұзындығы 32 таңбадан аспауы керек
		Қате құпия сөз	Құпия сөзді өзгерткеннен кейін сіз қайта қосылу процедурасынан өтуіңіз керек
		Оқылмайтын SSID желі атауы	Қолданба кез келген атауды оқи алады, бірақ басқа тілдердегі әріптік-сандық емес атауларды немесе таңбаларды тану қиын болуы мүмкін.
		WLAN+ (Android) немесе WLAN Assistant (IOS) функциясы қосылды	Оны өшіріп, интернетке қайта қосылыңыз
Байланыс тұрақсыз		<p>А, В, С WiFi конфигурациялары үшін (жоғарыдағы сипаттаманы қараңыз), келесі өзгертулерді енгізу үшін маршрутизатор өндірушісінің нұсқауларын орындаңыз:</p> <p>А конфигурациясында, маршрутизаторда өшірілген болса, 5 ГГц сигналын қосуды және 5 ГГц желісі үшін SSID атауын таңдауды ұсынамыз. Содан кейін әдеттегі қосылу процедурасын орындаңыз. Маршрутизатор тек 2,4 ГГц сигналды қолдаса, оны қос жиілікке өзгертуді ұсынамыз.</p> <p>В конфигурациясында 2,4 ГГц сигналын қосуды ұсынамыз (5 ГГц қолдайтын барлық маршрутизаторлар да 2,4 ГГц-ті қолдайды) және 2,4 ГГц желісі үшін SSID атауын таңдауды ұсынамыз. Содан кейін әдеттегі қосылу процедурасын орындаңыз.</p> <p>С конфигурациясында 5 және 2,4 ГГц желілері үшін әртүрлі SSID атауларын орнатуды, содан кейін олардың біріне қосылуды ұсынамыз. Содан кейін D конфигурациясына арналған нұсқауларды орындаңыз.</p> <p>Маршрутизатор конфигурациясын өзгерту қажет емес жағдайларда:</p> <p>D конфигурациясында маршрутизатор конфигурациясына өзгертулер енгізу немесе оны ауыстыру алдында басқа жиілікке қосылып көріңіз. 2,4 ГГц жиілікте қосылым тұрақсыз болса, 5 ГГц және керісінше қосыңыз.</p> <p>WLAN+ (Android) немесе WLAN Assistant (IOS) қосылы – оны өшіріп, интернетке қайта қосылыңыз.</p>	

## 6. ҚОЛДАНУҒА ДАЙЫНДЫҚ

Ыдыс жуғыш машинаны бірінші рет қолданар алдында:

1. Тұзды тұтыну деңгейін орнатыңыз.
2. Сәйкес бөлікке тұзды құйып, оны сумен толтырыңыз.
3. Шаюға арналған резервуарды толтырыңыз.
4. Жуғыш зат қосыңыз.

### 6.1 Тұз функциясы

Судың кермектігі аймаққа байланысты өзгереді. Ыдыс жуғыш машина үшін қатты суды пайдаланған кезде ыдыс аяқ пен ас үй ыдыстарында шөгінділер пайда болады.

Ағын су қатты және оны тағамға қолданар алдында сүзу керек. Бірақ бәрі бірдей кір жуғыш машина мен ыдыс жуғыш машинаға су сүзгісін орната бермейді. Ең жақсы жағдайда, адамдар тұрмыстық техникаға жарамды арнайы су жұмсартқыштарды пайдаланады. Мұндай өнімдерге ыдыс жуғыш машиналарға арналған арнайы тұз кіреді.

Судың кермектігі оның құрамында кальций мен магний иондарының болуына байланысты, олар қызған кезде әк түрінде тұнбаға түседі. Егер суда темір иондарының көп мөлшері болса, онда бұл тақта машинаның қыздыру элементін жабатын өте тез тасқа айналады. Сондықтан оларға судың қаттылығымен күресетін арнайы ион алмастырғыш енгізіледі.

Ион алмастырғыштың құрамында натрий иондары бар шайыр бар. Бұл шайыр судан магний мен кальций иондарын тартып, оны жұмсақ етеді. Бірақ уақыт өте натрий иондары шайылып, иондарды тарту қабілеті жоғалады, сондықтан тұз қажет, соның арқасында ион алмастырғышта натрий толтырылады. Сондықтан ыдыс жуғыш машина тұзын қалпына келтіретін тұз деп атайды, бұл қалпына келтіруді білдіреді.

Бұл тағамға қосатын тұз емес, арнайы өңделген тұз болуы керек.

Оның құрамы тағамдық тұзға қарағанда күрделірек.

Бұл құрылғы суды жұмсартатын құрылғымен жабдықталған, ол Судан әк пен минералдарды кетіру үшін арнайы жасалған тұз контейнерін пайдаланады. Ыдыс жуғыш машиналарға арналған арнайы түйіршікті тұзды ғана қолданыңыз.

Тұз резервуары төменгі себеттің астында орналасқан және төменде сипатталғандай толтырылуы керек.



**НАЗАР АУДАРЫҢЫЗ!** Ыдыс жуғыш машиналар үшін арнайы жасалған тұздарды ғана қолданыңыз! Ыдыс жуғыш машиналарда қолдануға арналмаған кез келген басқа тұз, әсіресе ас тұзы суды жұмсартатын құрылғыны зақымдауы мүмкін. Өндіруші жарамсыз тұзды пайдалану нәтижесінде зақым келген жағдайда кепілдік бермейді және мұндай зақым үшін жауап бермейді.

Тұз ыдысын толық жуу циклын бастау алдында толтыру қажет. Бұл ыдыс жуғыш машинаның түбінде тұз кристалдарының немесе төгілген тұзды судың ұзақ уақыт болуын және коррозияның пайда болуын болдырмайды.

### 6.2 Су жұмсартқыш ыдысты тұзбен толтыру

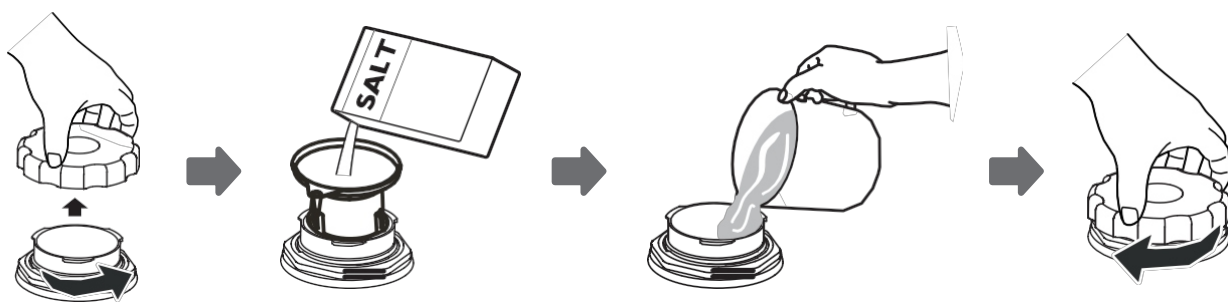

- A. Төменгі себетті алып тастап, тұз сауытының қақпағын бұрап алыңыз. (Сурет 1)
- B. Құйғыны (жинақта берілген) саңлауға салып, шамамен 1,5 кг тұз қосыңыз.
- C. Тұз резервуарын сумен толтырыңыз. Резервуардан аздаған судың ағып кетуі қалыпты жағдай. (Сурет 2)
- D. Резервуарды толтырғаннан кейін қақпақты сағат тілімен бұраңыз.
- E. Әдетте, тұзды салғаннан кейін тұз деңгейінің индикаторы өшеді және ыдыс жуғыш машинаны 26 күн пайдаланғаннан кейін ғана жанады (судың кермектігіне байланысты орнатылған тұзды тұтыну деңгейіне байланысты).
- F. Тұз резервуарын толтырғаннан кейін бірден жуу циклын бастау керек (суға салып қою немесе жылдам жуу ұсынылады). Әйтпесе, тұзды су сүзгі жүйесін, сорғыны немесе құрылғының басқа маңызды бөліктерін зақымдауы мүмкін. Мұндай зақым кепілдікке кірмейді.

### Ескертулер:



1. Тұз сауытын тек басқару панеліндегі тұз деңгейінің индикаторы жанған кезде ғана толтыру керек. Тұздың ерігіштігіне байланысты резервуар толтырылғаннан кейін индикатор жанып тұруы мүмкін. Басқару панелінде тұз деңгейінің көрсеткіші болмаса (кейбір үлгілер үшін), резервуарды толтыру уақытын өткен жуу циклдарының саны бойынша анықтауға болады.
2. Тұз төгілсе, артық тұзды кетіру үшін жібіту немесе жылдам жуу бағдарламасын іске қосыңыз.

### 6.3 Тұзды тұтыну деңгейін орнату

Ыдыс жуғыш машина пайдаланылған судың кермектігіне қарай пайдаланылатын тұз мөлшерін реттей алатындай етіп жасалған. Бұл тұзды тұтыну деңгейін оңтайландыру және реттеу үшін жасалады.

Тұзды тұтынуды орнату үшін сізге қажет:

2. Есікті ашыңыз, құрылғыны қосыңыз.
3. Су кермектігін орнату режиміне өту үшін **Бағдарлама** түймесін 5 секунд басып тұрыңыз.
4. Құрылғы орнату режиміне өткенде, тұз және шаю шамдары кезектесіп жыпылықтайды.
5. Жергілікті су кермектігіне сәйкес параметрді таңдау үшін бағдарламаны таңдау түймесін басыңыз. Параметрлер келесі ретпен өзгереді: 1->2->3->4->5->6.
6. Реттеуді аяқтау үшін қуат түймесін басыңыз. Сондай-ақ, 10 секунд ішінде ешбір түйме басылмаса, ыдыс жуғыш машина қаттылық мәнін сақтайды және бағдарламаны таңдау режиміне өтеді.

Қаттылық су, ммоль/л	Су кермектігі, градус қаттылық (° Вт)	Қаттылықты орнату	Белгі көрсеткіштері	Тұзды тұтыну, г/цикл
0-0,94	0 - 1,88	1	H1	0
1,0-2,0	1,0 - 4,0	2	H2	9
2.1-3.0	4,2 - 6,0	3**	H3	12
3.1-4.0	6,2 - 8,0	4	H4	20
4.1-6.0	8,2 - 12,0	5	H5	30
6.1-9.8	12,2 - 19,6	6	H6	60

\*\*әдепкі параметр

Ағын судың қаттылығы туралы ақпарат алу үшін жергілікті Коммуналдық қызметтерге хабарласыңыз.

### 6.4 Шаюға арналған резервуарды толтыру

#### Шайғыш зат функциясы

Шайғыш зат ыдыстарды дақ түсіріп, жолақ қалдыруы мүмкін су тамшыларының алдын алу үшін соңғы шаю кезінде суға жіберіледі. Бұған қоса, шайғыш зат ыдыстардан су тамшылары тез ағып кетуін қамтамасыз ету арқылы кептіру процесіне ықпал етеді.

#### Шаюға арналған резервуар

Бұл ыдыс жуғыш машина сұйық шаюды қолдануға арналған. Шаюға арналған ыдыс жуғыш зат ыдысының жанындағы есікте орналасқан. Резервуарға қол жеткізу үшін қақпақты ашып, шаю деңгейінің индикаторы толығымен қара болып көрінуі үшін оған шайғышты құйыңыз. Резервуарға шамамен 110 мл шайғыш зат сыяды.



**Назар аударыңыз!** Ыдыс жуғыш машиналар үшін тек жоғары сапалы шаюғыш сұйықтықтарды пайдаланыңыз. Ешқашан шаюға арналған резервуарға басқа құралдарды (мысалы, ыдыс жуғыш зат, сұйық тазартқыштар) құймаңыз. Бұл құрылғыға зақым келтіруі мүмкін.

### Шайғыш зат индикаторы жоқ

Басқару панелінде шаю затының деңгейінің индикатор шамы бар, ол шайғыш зат жеткіліксіз болған кезде жанады. Сондай-ақ, қалған шайғыш заттың мөлшерін есікте орналасқан шайғыш зат бөлігіндегі оптикалық индикатор арқылы тексеруге болады. Шайғыш зат ыдысы толған кезде, индикатор толығымен қараңғы болады. Шайғыш зат мөлшері азайған кезде қара нүктенің мөлшері азаяды. Шайғыш зат ыдысы әрқашан кем дегенде 1/4 толы болуы керек.

● Толық   ● 3/4 толық   ● 1/2 толтырылған   ● 1/4 толық   ○ Бос

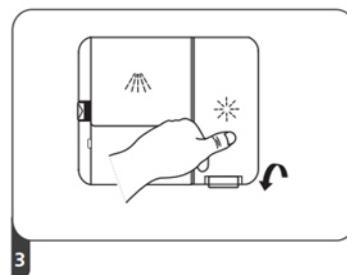
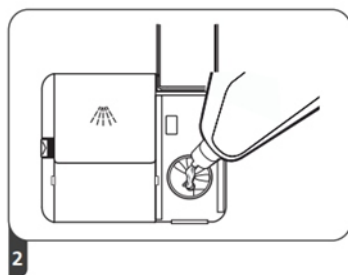
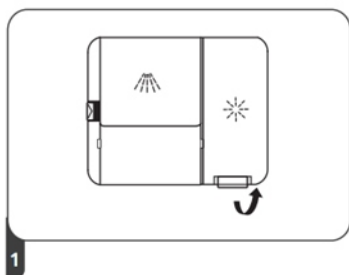

1. Резервуарды ашу үшін қапакты жоғары көтеріңіз.
2. Шайғыш затты резервуарға құйыңыз; резервуардың толып кетпеуіне көз жеткізіңіз.
3. Қапакты жабыңыз.



**ЕСКЕРТУ:** Резервуарды толтырған кезде төгілген шайғыш затты келесі жуу кезінде шамадан тыс көбіктенбеу үшін сіңіргіш шүберекпен сүрту керек. Есікті жаппас бұрын резервуардың қақпағын орнына қоюды ұмытпаңыз.

### Шаю сұйықтығының шығынын реттеу

Шаю ағынын орнату үшін сізге қажет:

1. Есікті ашыңыз, құрылғыны қосыңыз.
2. Қосылған сәттен бастап 60 секунд ішінде түймесін басыңыз бағдарлама және 5 секунд ұстап тұрыңыз, содан кейін түймесін басыңыз кешіктірілген бастау орнату режиміне кіру үшін шаю шамы жыпылықта й бастайды.
3. Түймесін басыңыз бағдарлама шаю ағынының параметрін таңдау үшін. параметрлер келесі ретпен өзгереді: 1->2->3->4->5->6.
4. Орнатуды аяқтау үшін Қосу/Өшіру түймесін басыңыз. Сондай-ақ, егер 5 секунд ішінде бірде-бір түйме басылмаса, ыдыс жуғыш машина шаю ағынының мәнін сақтайды және бағдарламаны таңдау режиміне өтеді.

Шайғыш заттың шығынын орнату	Индикаторлар белгілері	Шайғыш зат шығыны, мл / цикл
1	D1	1,2
2	D2	2,4
3**	D3	3,6
4	D4	4,8
5	D5	6,0



**ЕСКЕРТУ:** Жуғаннан кейін ыдыстарда су тамшылары немесе әк дақтары болса, шайғыш заттың мөлшерін көбейтіңіз. Ыдыс-аяқта ақшыл жабысқақ дақтар табылса немесе стақандар мен пышақтарда көк жабын пайда болса, шайғыш заттың мөлшерін азайту керек.

## 6.5 Жуғыш затты құю

### Жуғыш зат функциясы

Химиялық қоспалары бар жуғыш заттар кірді ыдырату және оларды ыдыс жуғыш машинадан шығару үшін қажет. Ыдыс жуғыш машиналар үшін арнайы жасалған жуғыш заттарды ғана қолданыңыз.

**Назар аударыңыз!** Жуғыш заттарды салқын, құрғақ жерде сақтаңыз.

Ұнтақты жуғыш заттарды резервуарға жуу циклын бастамас алдында ғана салыңыз.

### Жуғыш заттар

Жуғыш заттардың 3 түрі бар:

1. Фосфаттармен және хлормен.
2. Фосфаттармен және хлорсыз.
3. Фосфаттар мен хлор жоқ.

Әдетте, жаңа жуғыш ұнтақтардың құрамында фосфаттар болмайды. Мұндай өнімдерде суды жұмсарту функциясы жоқ, оны фосфаттар орындайды. Бұл жағдайда судың кермектігі небәрі 6°dH болса да, тұз қоймасына тұз қосу ұсынылады. Фосфаттары мен кермек суы жоқ жуғыш заттарды пайдаланған кезде пластиналар мен стақандарда ақ дақтар жиі пайда болады. Бұл жағдайда жақсы нәтиже алу үшін жуғыш затты көбірек пайдаланыңыз. Құрамында хлор жоқ өнімдер әлсіз ағартқыш әсерге ие. Қыңыр және түсті дақтар толығымен жойылмайды. Бұл жағдайда температурасы жоғарырақ жуу бағдарламасын пайдаланыңыз.

### Концентрацияланған жуғыш заттар

Химиялық құрамына байланысты жуғыш заттардың екі негізгі түрі бар:

- каустикалық компоненттері бар кәдімгі сілтілі өнімдер;
- сілті концентрациясы төмен, табиғи ферменттері бар жуғыш заттар.

### Жуу таблеткалары

Әртүрлі брендтердің таблеткалары әртүрлі жылдамдықпен суда ериді. Осы себепті пайдалану кезінде қысқа жуу бағдарламалары кейбір таблеткалар толығымен ерімейді және толық әсер етпеуі мүмкін. Сондықтан таблеткаларды пайдаланған кезде жуғыш зат қалдықтары толығымен жойылғанына көз жеткізу үшін ұзақ жуу бағдарламаларын орындаңыз.

### Жуғыш затқа арналған резервуар

Резервуар жуу циклы кестесінде берілген нұсқауларға сәйкес әр жуу циклінің алдында толтырылуы керек. Бұл ыдыс жуғыш машина кәдімгі ыдыс жуғыш машиналарға қарағанда жуғыш зат пен шайғыш затты аз пайдаланады. Әдетте, қалыпты жуу үшін бір ас қасық жуғыш зат жеткілікті. Қатты ластанған заттар үшін көбірек жуғыш зат қажет. Жуғыш затты ыдыс жуғыш машинаны қосар алдында салыңыз; әйтпесе ол суланып, толық ерімей қалуы мүмкін.

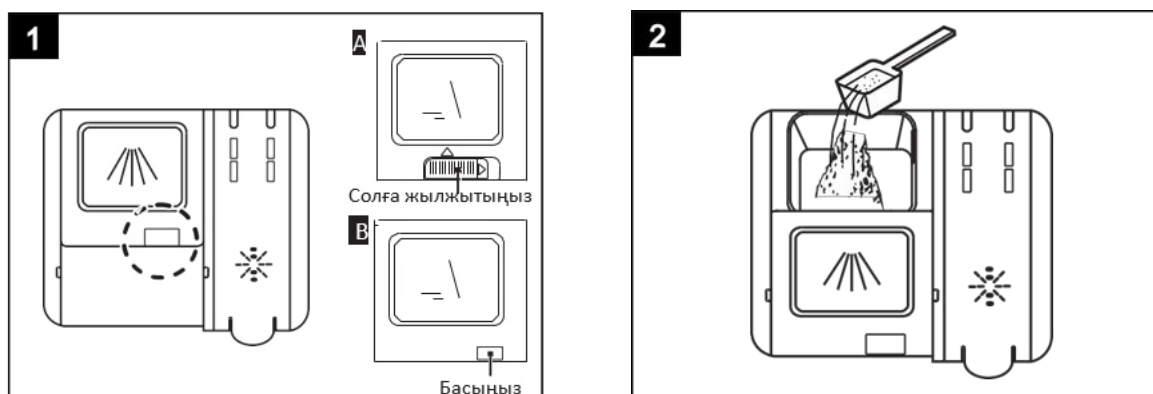

### ЕСКЕРТУ:

Ыдыс жуғыш машинаның үлгісіне байланысты резервуар А немесе В әдісімен ашылады. Жуғыш заттарды резервуарға жуу циклын бастамас алдында ғана салыңыз. Ыдыс жуғыш машиналар үшін тек жоғары сапалы жуғыш заттарды қолданыңыз.

### **! ЕСКЕРТУ:**

Ыдыс жуғыш машиналарға арналған жуғыш заттар ұлы болып табылады! Оларды балалардың қолы жетпейтін жерде сақтаңыз.

Жуғыш заттың қаптамасында берілген мөлшерлеу және сақтау бойынша өндірушінің нұсқауларын орындаңыз.

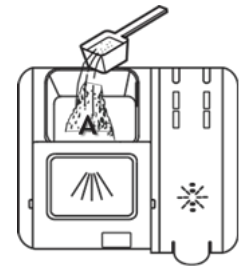

### **Жуғыш затты құю**

Тиісті резервуарды жуғыш затпен толтырыңыз. Суретте (А) әрпімен негізгі жууға арналған құралды толтыру орны көрсетілген.

Егер жуу бағдарламасы алдын-ала жуу кезеңінің болуын қамтамасыз етсе, осы кезеңде жуғыш зат та жұмсалады. Мұны істеу үшін оның аз мөлшерін орынға (В) - тікелей ыдыс жуғыш машинаның камерасына (немесе есіктің ішкі бетіне) құйыңыз. Резервуардағы жуғыш зат негізгі жуу кезеңі басталған кезде ғана тұтыныла бастайды (бағдарламалар кестесін қараңыз).

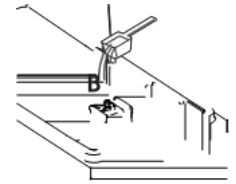

### **! ЕСКЕРТУ:**

Жеке бағдарламалар үшін жуғыш заттың дұрыс мөлшері туралы ақпаратты 14-бетті қараңыз.

Қажетті мөлшер ластану дәрежесіне және судың кермектігіне байланысты өзгеруі мүмкін екенін ескеріңіз.

Жуғыш заттың қаптамасындағы өндірушінің нұсқауларын орындаңыз.

### **Жуғыш зат тартпасын жабу**

Ыдыс-аяқтар орташа ластанған болса, ұсынылғаннан азырақ жуғыш затты пайдалану қажет болуы мүмкін.

Қақпақтың жабылғанын білдіретін сырт еткен дыбыс естілгенше қақпақты жоғары сырғытыңыз. Егер сіз таблеткадағы жуғыш заттарды қолдансаңыз, таблетканы қайда қою керектігін анықтау үшін өндірушінің ұсыныстарын қолданыңыз (ас құралдары себетінде, жуғыш зат бөлімінде). Таблеткаларды пайдаланып жатсаңыз да, жуғыш зат тартпасының қақпағы жабық екеніне көз жеткізіңіз.

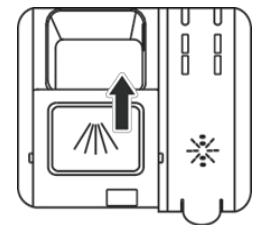

## **6.6 Ыдыс жуғыш машинаның себеттерін жүктеу**

### **Ұсыныстар**

Ыдыс жуғыш машинада жууға болады деп белгіленген ас үй ыдыстарын ғана сатып алыңыз.

«Нәзік ыдыстар» деп белгіленген жұмсақ жуғыш заттарды пайдаланыңыз. Қажет болса, жуғыш зат өндірушісінен толығырақ ақпаратты сұраңыз.

Ыдыстардың кейбір түрлері үшін ең төменгі температураны таңдаңыз.

Зақымданудың алдын алу үшін, бағдарлама аяқталғаннан кейін бірден ыдыс жуғыш машинадан стақандар мен ас құралдарын шығармаңыз.

### **Ыдыс жуғыш машинаға арналған ыдыстар мен аспаптардың жарамдылығы**

<b>Жарамсыз</b>	<b>Шектеулі жарамдылық</b>
<p>Ағаштан, мүйізден, фарфордан немесе інжу-маржаннан жасалған тұтқалары бар ас құралдары; Пластмассадан жасалған ыстыққа төзімді заттар емес; Желімделген, ыстыққа төзімді емес бөлшектері бар ескі құрылғылар; Жабық ыдыстар мен ас құралдары; Қалайы немесе мыс ыдыстар; Хрусталь; Тот басқан болат заттар; Ағаштан жасалған ыдыс-аяқтар мен ыдыстар; Синтетикалық талшықтардан жасалған бұйымдар.</p>	<p>Әйнектің кейбір түрлері көп жуудан кейін күңгірттенуі мүмкін; Күміс пен алюминийден жасалған бұйымдар жуу кезінде өңі түсіп кетеді; Жылтыратылған өрнектер жиі жуылған кезде жоғалып кетуі мүмкін.</p>

## Себеттерді салу кезіндегі сақтық шаралары

(Ыдыс жуғыш машинаның тиімділігіне қол жеткізу үшін берілген нұсқауларды орындаңыз. Ыдыс-аяқ пен аспаптарға арналған себеттердің функциялары мен сыртқы түрі құрылғының үлгісіне байланысты өзгеруі мүмкін.)

Ыдыс-аяқтан үлкен тамақ қалдықтарын алып тастаңыз. Табалардағы күйдірілген тағам қалдықтарын алдын ала жібітіңіз. Ыдыстарды ағынды сумен алдын ала шаю қажет емес.

Ыдыстарды машинаға келесідей салыңыз:

1. Тостағандар, стакандар, кәстрөлдер/табалар және т. б. сияқты заттарды төңкеріп қойыңыз.
2. Иілген немесе ойықтары бар заттарды су ағып кетуі үшін көлбеу орналастырыңыз.
3. Барлық заттарды қауіпсіз және аударылып қалмайтындай етіп орналастырыңыз.
4. Жуу процесінде жуу жеңдері еркін айнала алатындай етіп барлық заттарды орналастырыңыз.



**ЕСКЕРТУ:** Ыдыс жуғыш машинаға тым кішкентай заттарды қоймаңыз, себебі олар себеттен түсіп кетуі мүмкін.

Шыныаяқтар, стакандар, кәстрөлдер/табалар және т.б. сияқты қуыс заттарды түбін жоғары қаратып қойыңыз заттың ішіне немесе ойықтарға су жиналмауы үшін.

Ыдыс-аяқ пен ас құралдарын бір-бірінің үстіне немесе басқа заттардың үстіне қоймаңыз.

Шыныаяқтар бір-біріне жанаспауы керек, әйтпесе олар зақымдалуы мүмкін.

Жууға қиынырақ үлкен заттарды төменгі себетке салыңыз.

Үстіңгі себетке стакандар, шай және кофе шыныаяқтары сияқты нәзік және жеңілрек заттарды қойыңыз.

Тігінен орнатылған ұзын жүздері бар пышақтар қауіпті!

Ұзын және/немесе өткір құрылғылар, мысалы, етті кесуге арналған пышақтар, жоғарғы себетке көлденеңінен орналастырылуы керек.

Ыдыс жуғыш машинаны шамадан тыс жүктемеңіз. Әйтпесе, жуу тиімділігінің жеткіліксіздігі және жоғары қуат тұтыну қаупі бар.

## Ыдыстарды машинадан шығару

Жоғарғы кәрзеңкеден астыңғы себетке су тамшыламау үшін алдымен астыңғы себетті, содан кейін үстіңгі себетті босату ұсынылады.

## ҚАРАПАЙЫМ ЫДЫСТАРДЫ ЖҮКТЕУ БОЙЫНША ҰСЫНЫСТАР

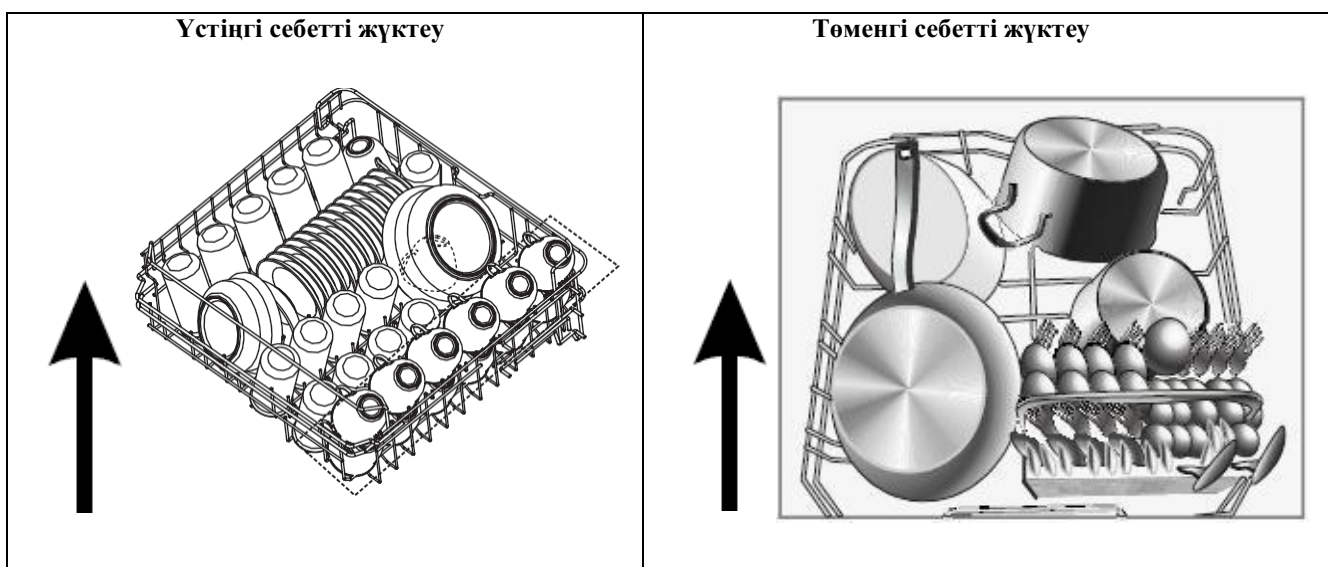

Үстіңгі себет стакандар, шай және кофе шыныаяқтары, табақшалар, тәрелкелер, шағын тостағандар және жалпақ табалар (егер олар тым кір болмаса) сияқты нәзік және жеңіл заттарға арналған. Ыдыс-аяқ пен ас үй ыдыстарын су ағындары қозғалмайтындай етіп орналастырыңыз.

Төменгі себетке кәстрөлдер, табалар, кәстрөлдердің қақпақтары, табактар мен тостағандар сияқты үлкен өлшемді немесе тазалау қиын ыдыстарды төменде көрсетілгендей салу ұсынылады. Ыдыс-аяқтар мен табаның қақпақтары жуу тұтқаларының айналуына кедергі келтірмейтіндей етіп себет жақтауына шетінен салынуы керек.

### Назар аударыңыз:

- Кәстрөлдер, табактар және т.б. әрқашан төңкеріліп орнатылуы керек.
- Терең кәстрөлдерді көлбеу етіп орнатыңыз, олардың ішінен суы ағып кетуі үшін.
- Төменгі себет жиналмалы түйреуіштермен жабдықталған, бұл бір уақытта бірнеше кәстрөлдер мен табаларды немесе үлкенірек кәстрөлдер мен табаларды орналастыруға мүмкіндік береді.

### Жоғарғы себетті биіктігі бойынша реттеу

Жоғарғы себеттің биіктігі реттеледі. Машинаңыздың дизайнына сәйкес сөрені А немесе В әдісімен көтеруге болады. Ұзын заттарды, ас құралдары немесе пышақтар бүріккіш түтіктердің айналуына кедергі жасамайтындай етіп сөреге қою керек.

#### А нұсқасы:



1 Жоғарғы себетті тартыңыз.

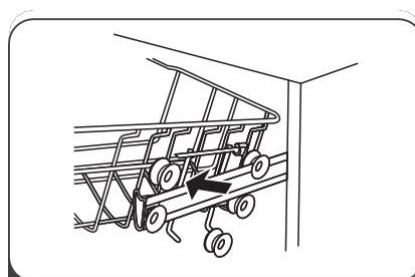

2 Жоғарғы себетті алыңыз.

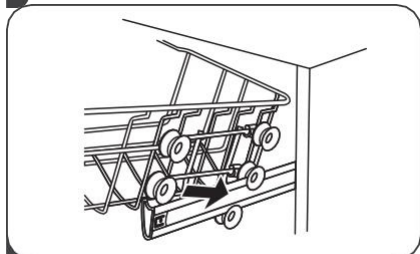

3 Себетті роликтердің жоғарғы (немесе төменгі) қатарының үстіне сырғытыңыз.

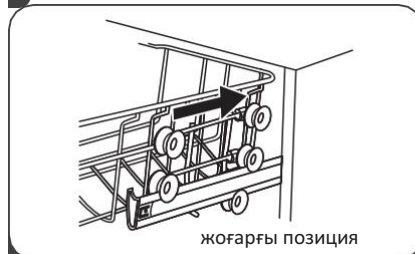

4 Жоғарғы себетті итеріңіз.

#### В нұсқасы:

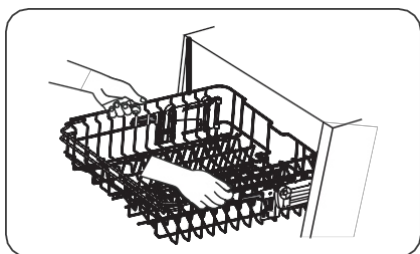

Себетті көтеру үшін оны ортасынан ұстап, жоғарғы қалыпқа бекітілгенше жоғары қарай тартыңыз. Бұл үшін реттеу тұтқаларын пайдаланбаңыз.

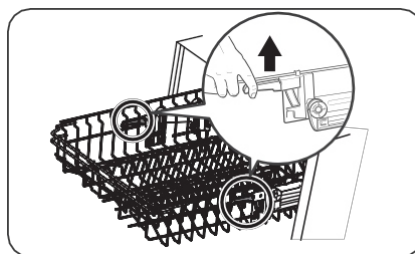

Себетті түсіру үшін себеттің бүйірлеріндегі екі реттеу тұтқасын көтеріп, себетті төменгі күйге түсіріңіз.

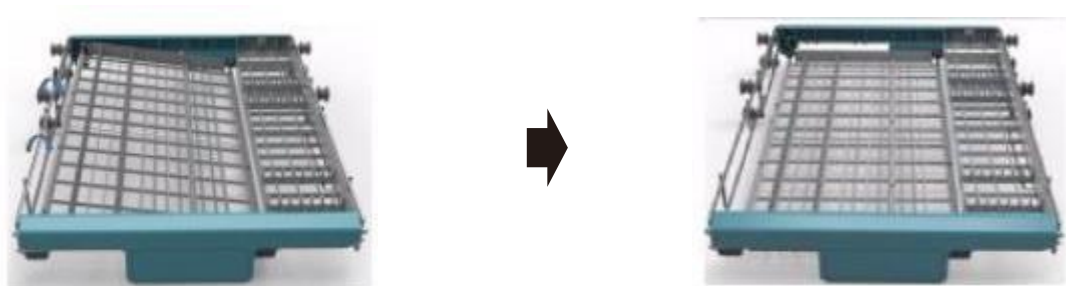

Ас құралдары себетінің сол жағын бұрышпен немесе тегіс етіп орнатуға болады.

### Бүйір сөрелерді жинау

Қосымша орын алу үшін үстіңгі себеттегі шыныаяқтың бүйірлік сөрелерін көтеруге болады.

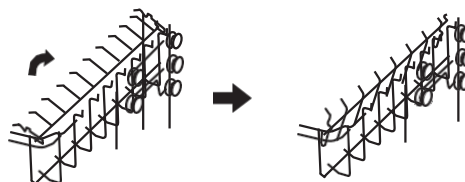

### Төменгі себеттің түйреуіштерін бұғу

Төменгі себетке үлкенірек заттарды орналастыру үшін табақтарға арналған түйреуіштерді бүктеп қоюға болады.

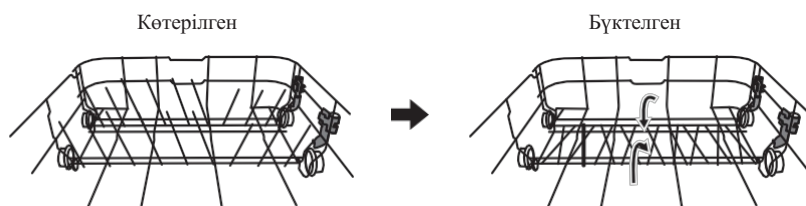

Аспаптарды тұтқалары төмен қаратып аспаптар себетіне салу керек. Егер себет бүйірлік бөлгіштермен жабдықталған болса, қасықтарды тиісті саңылауларға бөлек қою керек; әсіресе ұзын құрылғыларды суретте көрсетілгендей жоғарғы себеттің алдыңғы жағына көлденеінен қою керек.

### ⚠ ЕСКЕРТУ:

Ас құралдарының үшкір бөліктері себеттің түбінен шықпауы керек. Әрқашан үшкір ас құралдарын себетке ұшын төмен қаратып салыңыз!

Жеке қауіпсіздікті қамтамасыз ету және жуудың жақсы нәтижелеріне қол жеткізу үшін аспаптарға арналған себетті жүктеген кезде мыналарға көз жеткізіңіз:



Құрылғылар бір-біріне жақын емес.  
Құрылғылар тұтқалары төмен қаратып орналастырылған.  
Ұзын құрылғылар ортасында орналасқан.

### Бокалдар мен рөмкелерді орналастыру

Бокалдар мен рөмкелер жоғарғы себеттің сол жағына орналастырылуы тиіс.

	
Кішкентай рөмке	Үлкен рөмке
120 мм дейін	180 мм дейін (ас құралдарына арналған себетпен)  250 мм дейін (ас құралдарына арналған себетсіз)

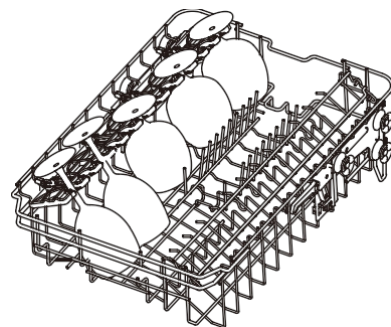

### Есікті автоматты түрде ашу

Жуу бағдарламасының соңында ыдыстарды кептіруді тездету үшін есік автоматты түрде аздап ашылады.

Ыдыс жуғыш машинаның өзіне және сәндік панельге зақым келтірмеу үшін ыдыс жуғыш машинаның есігін жауып қоймаңыз.

Камерадан шығатын бумен зақымдалуы мүмкін заттарды құрылғының жанына қоймаңыз.



## 7. ЖҰМЫС ТӘРТІБІ

### 7.1 Жуу бағдарламаларының сипаттамасы

Жуу циклінің кестесі							
 Ескерту: (  ) шаю затын резервуарға құю керек дегенді білдіреді							
Бағдарлама	Циклді таңдау туралы ақпарат	Цикл сипаттамасы	Жұғыш затты тұтыну (алдын ала / негізгі жуу)	Ұзақтығы (мин)	Электр энергиясын тұтыну (кВт*сағ)	Су шығыны (л)	Шайғыш зат
Авто 	Жеңіл, орташа немесе қатты ластанған ыдыс-аяқтарды, кептірілген тағамдары бар ыдыс - аяқтарды жуу бағдарламасын автоматты түрде таңдау	Алдын ала (45°C) Авто (45°C-55°C) Шаю (60°C) Шаю Құрғату	5/20 г (1-2 таблеткалар)	80-150	0,79-1,51	10-13,5	
Гигиеналық 	Қатты ластанған ыдыс - аяқ, орташа ластанған ыдыс-аяқ үшін.	Негізгі (70°C) Шаю шаю Шаю (70°C) Кептіру	25 г (1 таблетка)	200	1.44	11.5	
Стандартты 	Кәстрөлдер, шыныаяқтар, аздап ластанған табалар сияқты орташа ластанған ыдыстар үшін.	Алдын ала(45°C) Негізгі Шаю (55°C) Шаю (65°C) Құрғату	3/22 г (1 таблетка)	175	1.1	13	
үнемді ЭКО (*EN 50242)	Орташа ластанған ыдыстарға арналған стандартты бағдарлама. Мұндай ыдыстар үшін энергияны тұтыну және суды тұтыну тұрғысынан ең тиімді.	Алдын ала Негізгі (45°C) Шаю (65°C) Құрғату	3/22 г (1 таблетка)	190	0,74	9	
90 минут 	Мұқият жууды қажет етпейтін аз ластанған ыдыс-аяқтар үшін	Негізгі Шаю (65°C) Шаю (65°C) Құрғату	25 г (1 таблетка)	90	1.15	11.5	
Жылдам 	Аздап ластанған ыдыс-аяқ үшін жеделдетілген жуу	Негізгі Шаю (45°C) Шаю (50°C) Шаю (55°C)	20 г	30	0,7	10	
Түн 	Шуды азайту бағдарламасы	Алдын ала (35°C) Негізгі Шаю (60°C) Шаю (65°C) Құрғату	3/22 г (1 таблетка)	270	1.34	12.9	
Алдын ала 	Сол күні жууды жоспарлап отырған ыдыс-аяқты шаю	Алдын ала		15	0.01	4,0	
Әйнек 	Аздап ластанған ыдыс-аяқ пен шыны үшін	Алдын ала Негізгі Шаю (50°C) Шаю (50°C) Құрғату	5/20 г (1-2 таблеткалар)	120	0,91	11,5	

 **ЕСКЕРТУ:**

\*EN 50242: Бұл бағдарлама сынақ бағдарламасы болып табылады. EN 50242 сәйкес салыстырмалы сынақ ақпараты:

- Жүктелу: 10 ыдыс жинағы
- Үстіңгі себеттің орналасуы: рельстердегі үстіңгі дөңгелектер
- Шайғыш зат режимі: 6
- Күту режимінде қуат тұтыну: 0,49 Вт, өшірулі: 0,45 Вт.

## 7.2 Құрылғыны қосу

### Жуу циклын бастау

1. Үстіңгі және астыңғы себеттерді тартыңыз, ыдыс-аяқтарды салыңыз және себеттерді артқа итеріңіз. Алдымен астыңғы себетті, содан кейін үстіңгі себетті салу ұсынылады («Ыдыс жуғыш машина себеттерін салу» бөлімін қараңыз).
2. Жуғыш затты салыңыз («Жуу құралын салу» бөлімін қараңыз).
3. Ашаны розеткаға қосыңыз. Электрлік параметрлер: 220-240В / 50 Гц, розетка: 10А, 250В.
4. Су беру қысымын максималды деңгейге қою керек.
5. **Қосу/өшіру** түймесін басыңыз, дисплейдегі қосу/өшіру индикаторы жанады.
6. Қажетті жуу циклын таңдау үшін бағдарламаны таңдау түймесін басыңыз. Қажет болса, қосымша функцияны және/немесе кешіктіріп бастауды таңдаңыз. Есікті жабыңыз, ыдыс жуғыш машина жуу циклін бастайды.

## 7.3 Бағдарламаны өзгерту

1. Жұмыс істеп тұрған жуу бағдарламасын процестің ең басында ғана өзгертуге болады. Әйтпесе, жуғыш зат еріген және су ағызылған болуы мүмкін. Бұл жағдайда жуғыш зат ыдысын қайта толтыру керек («Жуу құралын салу» тарауын қараңыз).
2. Жуу процесін үзу үшін есікті сәл ашыңыз. Ағымдағы бағдарламадан бас тарту үшін бағдарламаны таңдау түймесін 3 секунд ұстап тұрыңыз. Содан кейін басқа жуу бағдарламасын таңдауға болады («Жуу циклын бастау» бөлімін қараңыз).



**ЕСКЕРТУ:** Жуу циклі кезінде есік ашылса, құрылғы тоқтайды. Есікті жапқаннан кейін 10 секундтан кейін құрылғы жұмысын жалғастырады.

## Машинаға ыдыс қосу

Жуғыш зат сауыты ашылмай тұрып, ыдыстарды машинаға қосқан жөн.

1. Жуу процесін тоқтату үшін есікті сәл ашыңыз.
2. Жуу жеңдері тоқтағаннан кейін есікті толығымен ашуға болады.
3. Себетке ыдыс қосыңыз.
4. Есікті жабыңыз.
5. Ыдыс жуғыш машина жұмысын жалғастырады.

## 7.4 Жуу циклінің соңы

Жуу циклінің соңында 8 секунд бойы дыбыстық сигнал естіледі; содан кейін машина тоқтайды. **Қосу/өшіру** түймесін басу арқылы құрылғыны өшіріңіз, су беруді өшіріңіз және ыдыс жуғыш машинаның есігін ашыңыз.

Құрылғыны түсірмес бұрын шамамен 15 минут күтіңіз; әйтпесе, ыдыс-аяқ пен ыдыс тым ыстық және нәзік болады. Сонымен қатар, осы уақыт ішінде ыдыс-аяқ жақсы кебеді.

## Ыдыс жуғышты өшіру

Бағдарлама индикаторы енді жанбай тұрғанда, жуу бағдарламасы аяқталды деп есептеледі.

1. Қосу/өшіру түймесін басу арқылы ыдыс жуғышты өшіріңіз.
2. Сумен жабдықтауды жабыңыз!

## Есікті ашқанда абай болыңыз

Ыстық ыдыс сынғыш болады. Сондықтан ыдыс жуғыш машинадан шығармас бұрын оны шамамен 15 минут суытыңыз.

Ыдыс жуғыш машинаның есігін ашыңыз, оны ашық қалдырыңыз және ыдыс-аяқты алмас бұрын бірнеше минут күтіңіз.

## Ыдыс жуғыш машинаның ішіндегі ыдыстарды шығару

Ыдыс жуғыш машинаның іші дымқыл болса, бұл қалыпты жағдай.

Алдымен астыңғы себетті, содан кейін үстіңгі себетті босатыңыз. Бұл судың үстіңгі себеттен астыңғы себетке тамшылауын болдырмайды.



**ЕСКЕРТУ:** Жуу кезінде есікті ашу қауіпті; ыстық судан күйіп қалу қаупі бар.

## 8. ҚЫЗМЕТ КӨРСЕТУ ЖӘНЕ КҮТІМ



**ЕСКЕРТУ:**

Ыдыс жуғыш машинаны ешқашан сүзгісіз іске қоспаңыз.

Сүзгіні дұрыс орнатпау құрылғының өнімділігін төмендетіп, ыдыс-аяқ пен ас үй ыдыстарын зақымдауы мүмкін.

### 8.1 Сүзгі жүйесі

Сүзгі су төгетін жүйеге үлкен тамақ қалдықтарының немесе бөгде заттардың түсуіне жол бермейді. Қалған тағам сүзгіні бітеп тастауы мүмкін; бұл жағдайда оларды жою керек.

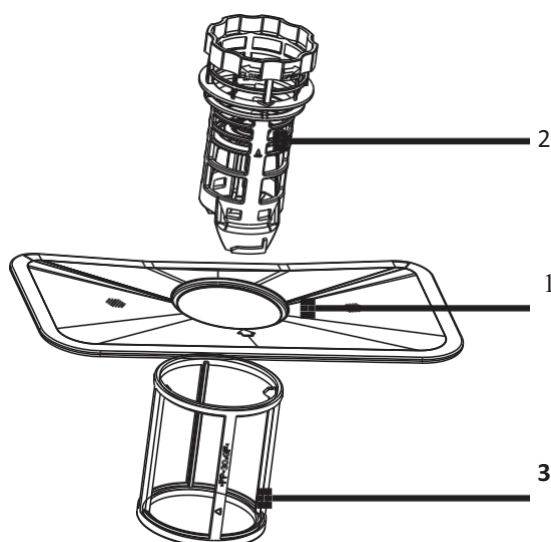

### Сүзгіні тазалау

Сүзгі жүйесі ірі сүзгіден, жалпақ негізгі сүзгіден және жұқа микрофильтрден тұрады.

#### Негізгі сүзгі (1)

Бұл сүзгі су ағынымен ұсақталған тағам мен кір бөлшектерін ұстайды жуу тұтқасын төмендетіңіз, содан кейін су төгетін құбырды шайыңыз.

#### Дөрекі сүзгі (2)

Үлкенірек заттар, мысалы, сүйек бөліктері немесе ағынды бітеп тастауы мүмкін шыны сынықтары ірі сүзгіге түсіп қалады. Мұндай заттарды сүзгіден алу үшін сүзгі қақпағын аздап басып, оны алыңыз.

#### Жұқа сүзгі (3)

Бұл сүзгі кірді және тамақ қалдықтарын машинаның түбінде ұстайды, бұл кірдің жуу процесінде ыдыстарға қайта түсуіне жол бермейді.

Сүзгі тамақ қалдықтарын жууға арналған судан тиімді түрде жояды және оны жуу процесінде қайта пайдалануға мүмкіндік береді. Ең жақсы өнімділік пен оңтайлы нәтижелерге қол жеткізу үшін сүзгіні жүйелі түрде тазалау керек. Осы себепті әр жуу циклынан кейін жартылай шеңберлі сүзгіні және резервуарды ағынды сумен шаю арқылы үлкен тағам қалдықтарын жүйелі түрде алып тастау ұсынылады. Сүзгі элементін алу үшін резервуардың тұтқасын жоғары тартыңыз.

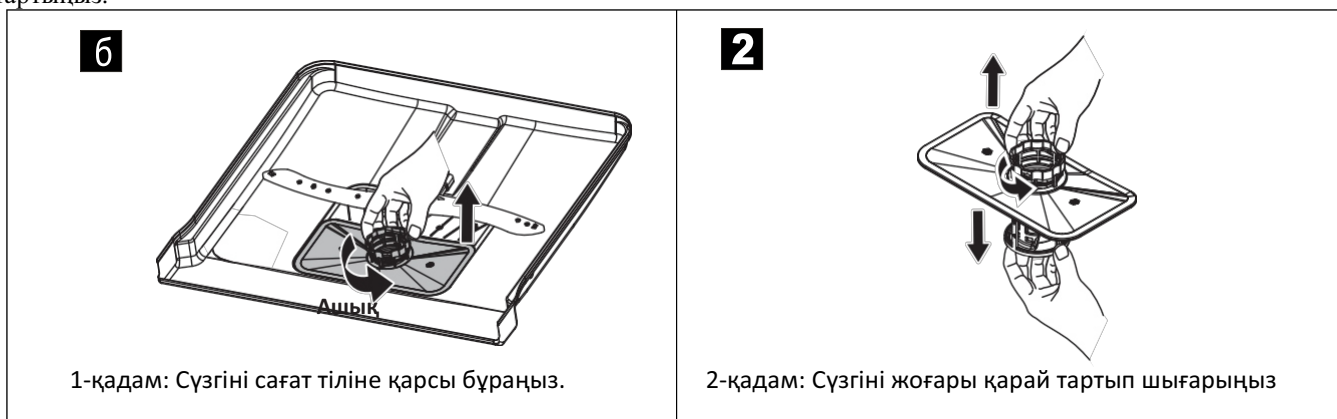

1-қадам: Сүзгіні сағат тіліне қарсы бұраңыз.

2-қадам: Сүзгіні жоғары қарай тартып шығарыңыз

Сүзгіні алып тастау үшін көрсетілген қадамдарды ретімен орындаңыз (1-ден 2-ге дейін); сүзгі қою үшін артқа, қадамдарды кері ретпен орындаңыз (2-ден 1-ге дейін).

#### Ескерту:

Ыдыс жуғыш машинаны әр қолданғаннан кейін сүзгінің бітелуін тексеріңіз.

Дөрекі сүзгіні бұрап алғаннан кейін сіз бүкіл сүзгі жүйесін тұтастай алып тастай аласыз. Кез келген тағам қалдықтарын кетіру үшін сүзгілерді ағынды сумен шайыңыз.

Бүкіл сүзгі жүйесін аптасына бір рет тазалау керек.

Дөрекі және жұқа сүзгілерді тазалау үшін щетканы пайдаланыңыз. Сүзгі бөліктерін алдыңғы беттегі суретте көрсетілгендей жалғап, бүкіл топты қайтадан ыдыс жуғыш машинаға салыңыз; ол үшін сүзгі элементін орнына қойып, төмен басыңыз.

Тазалау кезінде сүзгіні қағуға болмайды. Әйтпесе, ол деформациялануы мүмкін, бұл ыдыс жуғыш машинаның өнімділігінің төмендеуіне әкелуі мүмкін.

## 8.2 Ыдыс жуғыш машинаға күтім жасау

Басқару панелін сәл дымқыл шүберекпен тазалау керек. Тазалаудан кейін мұқият құрғатыңыз.

Сыртқы беттерді тазалау үшін жоғары сапалы құрылғыларды жылтырату құралдарын пайдаланыңыз.

Ыдыс жуғыш машинаның ешбір бөлігін өткір заттармен, өрескел губкалармен немесе агрессивті жуғыш заттармен тазаламаңыз.

#### Есікті тазалау

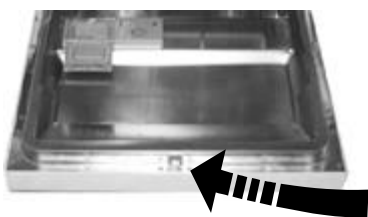

Есік тығыздағышын тазалау үшін тек жылы сумен суланған жұмсақ шүберекті пайдаланыңыз.

Бүріккіш тазалағыштарды пайдаланбаңыз, себебі сұйықтық есік құлпы мен электр бөліктеріне түсуі мүмкін.

#### ⚠ ЕСКЕРТУ:

Есікті тазалау үшін ешқашан бүріккіш тазалағыштарды пайдаланбаңыз, себебі олар есіктің құлпын және Электр бөлшектерін зақымдауы мүмкін.

Абразивті тазартқыштар мен кейбір қағаз майлықтарды қолдануға болмайды, өйткені тот баспайтын болаттан жасалған беттерде сызаттар немесе дақтар қалуы мүмкін.

#### Аяздан қорғау

Қыста құрылғыны мұздатудан болатын зақымданудан қорғау керек. Әрбір жуу циклынан кейін келесі әрекеттерді орындаңыз:

1. Ыдыс жуғыш машинаны электр қуатынан ажыратыңыз.
2. Су беруді жабыңыз және су жіберетін шлангты су клапанынан алыңыз.
3. Суды сумен жабдықтау шлангісінен және су клапанынан босатыңыз. (Ағып жатқан су үшін қабылдау ыдысын пайдаланыңыз.)
4. Су жіберетін шлангты су клапанына қайта қосыңыз.
5. Жуу камерасының түбінен сүзгіні алыңыз және құрылғының төменгі жағындағы суды губканың көмегімен алыңыз.

**⚠ ЕСКЕРТУ:** Егер ыдыс жуғыш машина қатып қалса, қызмет көрсету орталығына хабарласыңыз.

### Су бүріккіштерді тазалау

Су бүріккіштерді үнемі тазалап отыру керек, өйткені қатты судағы химиялық заттар саптамалар мен жең мойынтіректерін бітеп тастауы мүмкін.

Ортаңғы бүріккіш түтікті алу үшін гайканы сағат тіліне қарсы бұрап, бүріккіш түтікті алыңыз. Төменгі бүріккіш түтікті алу үшін оны жоғары тартыңыз.

Су тасымалдағышты жылы сабынды сумен жуыңыз; бұл жағдайда саптамаларды жұмсақ щеткамен тазалау керек. Су бүріккіштерді жақсылап шайып, қайта орнатыңыз.

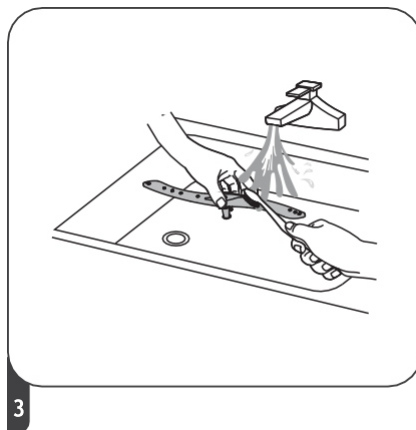
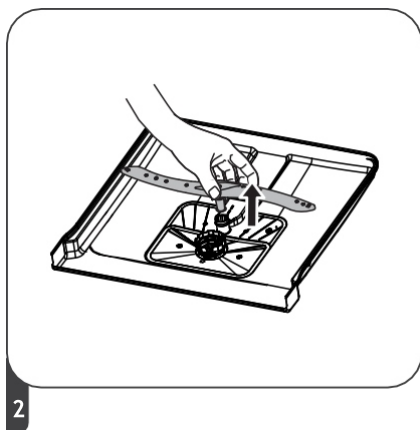
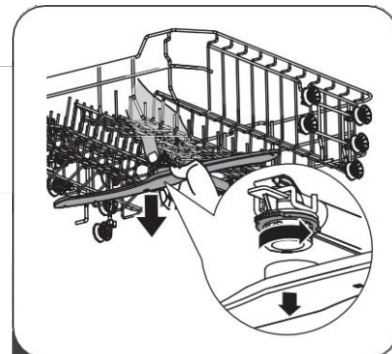

### Құрылғының жақсы жұмыс күйін сақтау

#### Әрбір жуу циклынан кейін

Әрбір қолданғаннан кейін құрылғының ішінде ылғал мен иістердің пайда болуына жол бермеу үшін құрылғыға берілетін суды өшіріп, есікті ашық қалдырыңыз.

#### Құрылғыны розеткадан өшіріңіз

Тазалау және техникалық қызмет көрсету алдында әрқашан желілік ашаны ажыратыңыз.

#### Еріткіштер мен абразивті тазартқыштарды қолданбаңыз

Ыдыс жуғыш машинаның сыртқы беттерін және резеңке элементтерін тазалау үшін еріткіштерді немесе абразивті тазалағыштарды пайдаланбаңыз. Тек жылы, сабынды суға малынған майлықтарды қолданыңыз. Құрылғының ішіндегі кірді кетіру үшін аздап сірке суына малынған майлықтарды немесе ыдыс жуғыш машинаны тазалауға арналған арнайы құралдарды қолданыңыз.

#### Егер құрылғы ұзақ уақыт пайдаланылмаса

Ыдыс-аяқты жүктемей жуу циклын бастау ұсынылады, содан кейін машинаны қуат көзінен ажыратыңыз, сумен жабдықтауды тоқтатыңыз және есікті ашық қалдырыңыз. Бұл есіктің тығыздағышын үнемдейді және иістердің пайда болуына жол бермейді.

#### Құралды жылжыту

Құрылғыны жылжыту қажет болса, оны тік күйде жылжытуға тырысыңыз. Қажет болса құрылғыны көлденең күйде артқы қабырғамен төмен жылжытуға болады.

#### Тығыздағыштар

Тығыздағышқа жабысып қалған тамақ қалдықтары көбінесе жағымсыз иістердің пайда болуының себебі болып табылады. Жұмсақ губкамен үнемі тазалау мұның алдын алады.



### **Ыдыс жуғыш машинаны орнату реті**

1. Ыдыс жуғыш машинаның сыртқы есігіне декоративті панельді қапсырмалармен орнатыңыз (сурет.3). Қапсырмалардың орналасуы белгілеу арқылы көрсетілген.
2. Есік серіппелерінің керілуін сағат тілімен бұрап розетка кілтімен реттеңіз, сол және оң серіппелерді керу үшін. Бұл жасалмаса, ыдыс жуғыш машина зақымдалуы мүмкін (5-сурет немесе 7-сурет, 2-сызба).
3. Есіктің серіппесінің кернеуін тұқыр кілтімен реттеңіз, оны сағат тілімен бұраңыз, су құбырын суық су жүйесіне қосыңыз (төмендегі бөлімді қараңыз).
3. Су жіберетін шлангты суық су құбырына қосыңыз (төмендегі бөлімді қараңыз).
4. Су төгетін түтіккі диаграммада көрсетілгендей жалғаңыз (6-сурет, төмендегі нұсқауларды қараңыз).
5. Қуат кабелін қосыңыз (төмендегі бөлімді қараңыз).
6. Шкафтың астындағы конденсация жолағын бекітіңіз (сур.7, 3-сызба). Жолақ үстелдің шетімен бірдей бекітілгеніне көз жеткізіңіз. Конденсациялық жолақ үстелді ылғалдан қорғайды.
7. Ыдыс жуғыш машинаны орнына қойыңыз.
8. Ыдыс жуғыш машинаның биіктігін реттеңіз (сур.7, схема 5). Артқы аяқты құрылғының сол және оң жағындағы бұрандаларды бұрау арқылы машинаның алдыңғы жағынан реттеуге болады. Алдыңғы аяқтарды реттеу үшін, ыдыс жуғыш машина тегіс болғанша аяқтарды бұру үшін кілтті пайдаланыңыз.
9. Ыдыс жуғыш машинаның дұрыс орналасуын және оңтайлы жуу әсерін қамтамасыз ету үшін ыдыс жуғышты көлденеңінен туралаңыз.
  - Ыдыс жуғыш машинаның тегіс екенін тексеру үшін жуу шкафының ішіне есік пен себет бағыттағышына бір деңгейді қойыңыз.
  - Аяқтардың әрқайсысын жеке реттеу арқылы ыдыс жуғышты теңестіріңіз.
  - Ыдыс жуғыш машинаны тегістеу кезінде оның құлап кетпеуін қадағалаңыз.
10. Ыдыс жуғышты орнына бекітіңіз. Түзетудің екі жолы бар:
  - A. Кәдімгі үстел үсті: үстелді екі ағаш бұрандамен бекітіңіз. Ыдыс жуғыш машинаның үстелдің үстінде ілінбейтініне көз жеткізіңіз (сурет.7, 6-схема).
  - B. Мәрмәр немесе гранит үстелі - кронштейнді ыдыс жуғыш машинаның бүйіріне бекітіп, ыдыс жуғышты шкафқа бекітіңіз. Бұранданы резеңке тығынмен жабыңыз (сур.7, схема 7).



#### 4b-сурет

Сәндік ағаш панельді бекіту

1. 4 тығынды алыңыз.
2. 4 ұзын бұранданы бұраңыз.

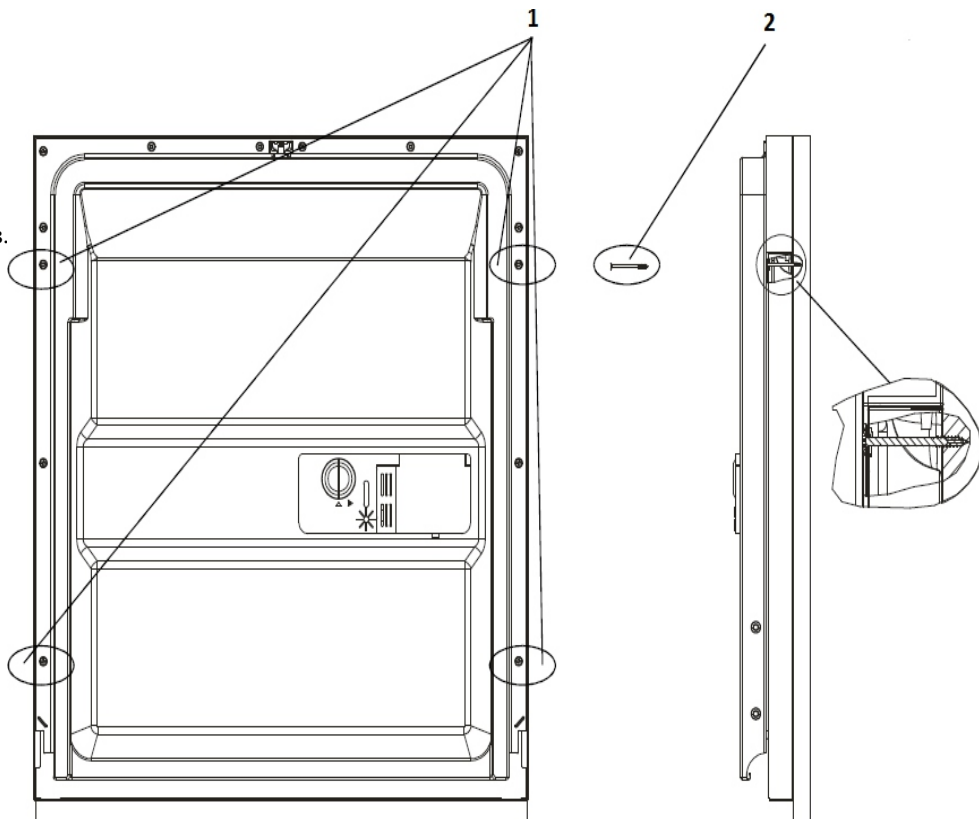

#### Есіктің серіппелі керілуін реттеу

Өндіруші сыртқы есік үшін серіппелердің оңтайлы кернеуін орнатады. Сәндік ағаш панельді орнатқан кезде серіппенің керілуін реттеу керек. Реттеу механизмі серіппені қатайту немесе босату үшін реттеу бұрандасын бұраңыз (5-суретті қараңыз).

#### 5-сурет

Есік серіппесінің керілуін толық ашық есік көлденең күйде қалатындай реттеңіз.

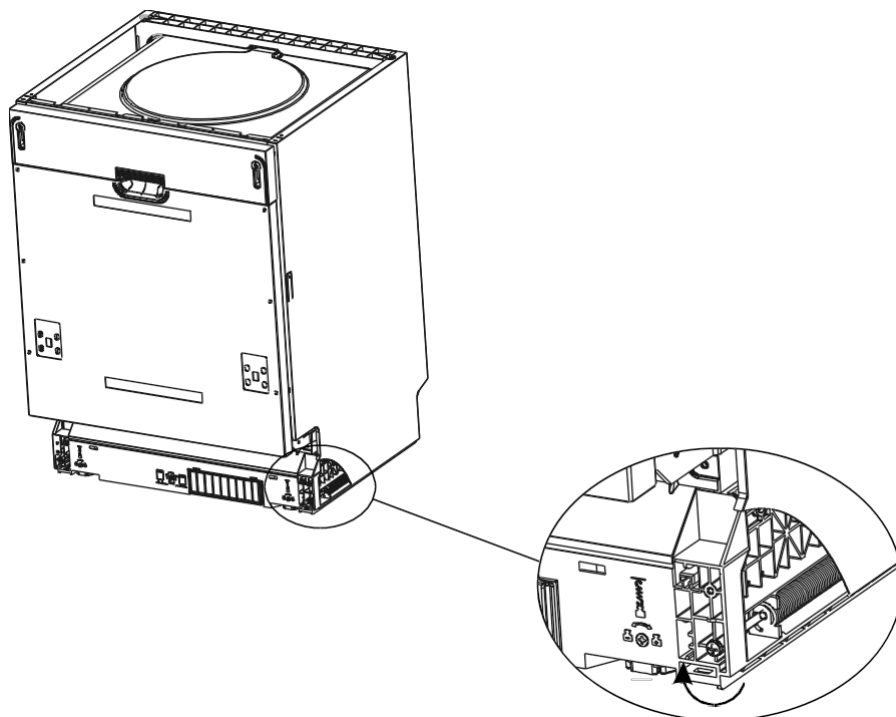

7-сурет

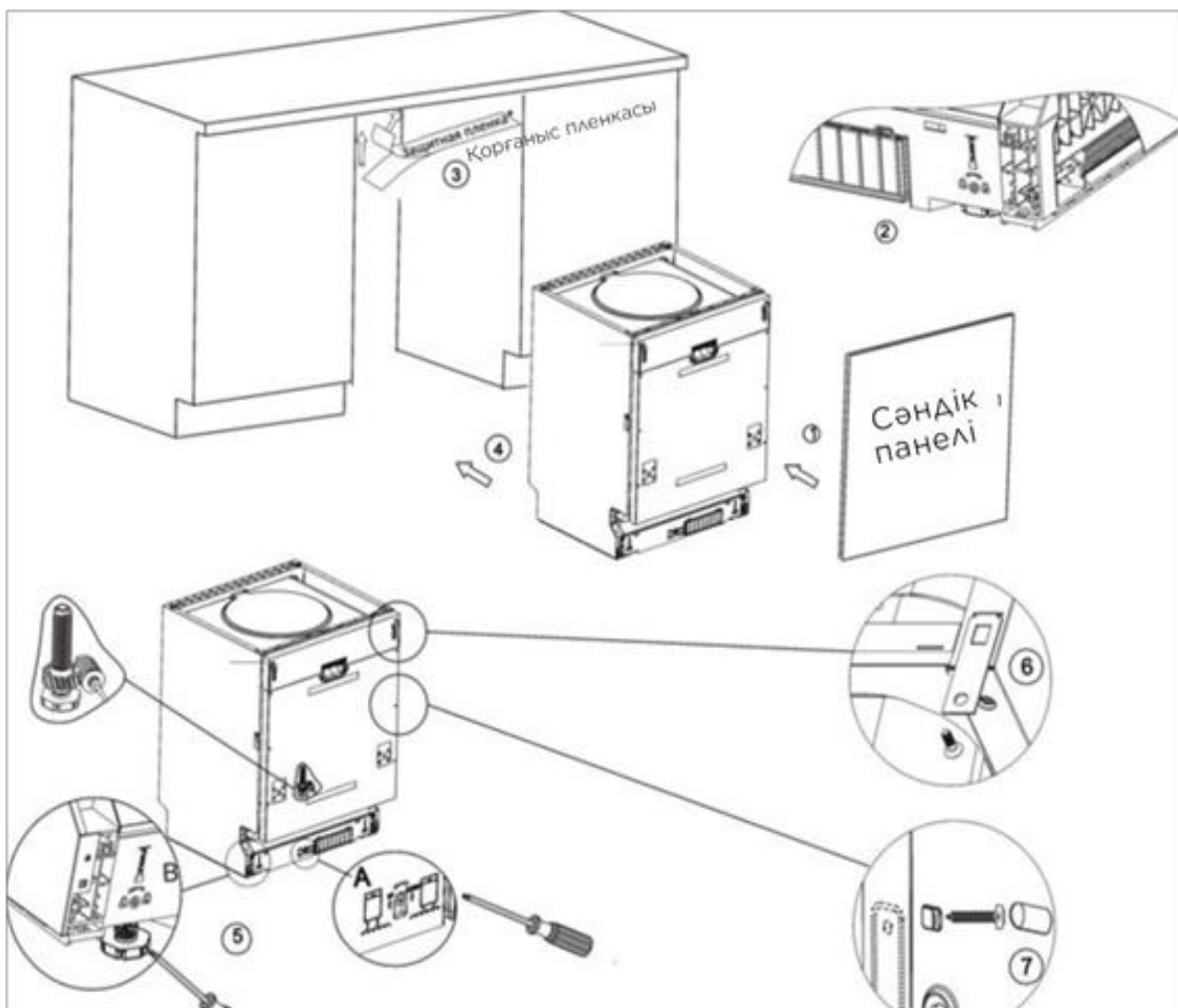

8-сурет

Аяқтарды реттеу схемасы

**ЕСКЕРТУ:** Аяқтардың максималды реттеу биіктігі - 60 мм.

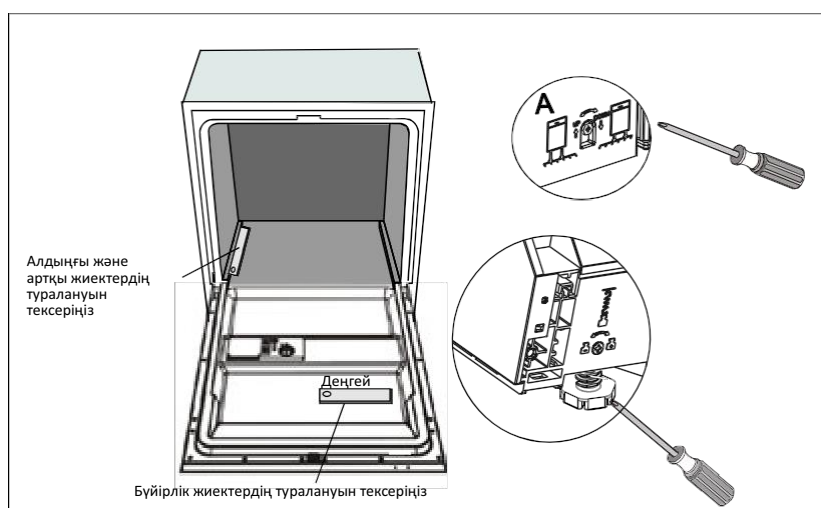

### 9.3 Қуат көзіне қосу



**ЕСКЕРТУ:** Жеке қауіпсіздік үшін:

Бұл құрылғымен ұзартқыш кабельдерді немесе адаптерлерді пайдаланбаңыз. Ешқандай жағдайда жерге тұйықтау терминалын қуат кабелінен ажыратпаңыз.

## Электр қуатын қосуға қойылатын талаптар

Белгілеуде қоректендіру желісінің қажетті кернеуі туралы ақпарат бар; ыдыс жуғыш машинаны тиісті қуат көзіне қосыңыз.

10А сақтандырғышты, баяу сақтандырғышты немесе ұсынылған автоматты ажыратқышты пайдаланыңыз және осы құрал үшін бөлек қуат тізбегін қамтамасыз етіңіз.



**ЕСКЕРТУ:** Қолданар алдында құрылғының дұрыс жерге тұйықталғанына көз жеткізіңіз!

Егер аша құрылғы қосылған розеткаға сәйкес келмесе, розетканы ауыстырыңыз. Адаптерлерді немесе ұқсас жабдықты пайдаланбаңыз, себебі оларды пайдалану қызып кетуге және өртке әкелуі мүмкін.

## ТҰЙЫҚТАУ БОЙЫНША НҰСҚАУЛАР



Бұл құрылғы жерге тұйықталған болуы керек. Апат болғанда немесе ақаулық жағдайында жерге тұйықтау электр тогы үшін ең аз қарсылық жолын қамтамасыз ету арқылы электр тогының соғу қаупін азайтады.

Құрылғы жерге тұйықтау сымы мен ашасы бар кабельмен жабдықталған.

Штепсельді жергілікті стандарттарға және нұсқауларға сәйкес орнатылған және жерге тұйықталған қолайлы розеткаға салу керек.

## ЕСКЕРТУ!

Құралдың жерге тұйықтау кабелін дұрыс жалғамау электр тогының соғуына әкелуі мүмкін. Құрылғының жерге дұрыс қосылғанына сенімді болмасаңыз, білікті электрикке немесе қызмет көрсету орталығына хабарласыңыз. Егер ол розеткаға сәйкес келмесе, берілген желілік ашаны өзгертпеңіз. Сәйкес розетканы білікті электрик орнатуы керек.

## 9.4 Су құбырына қосу

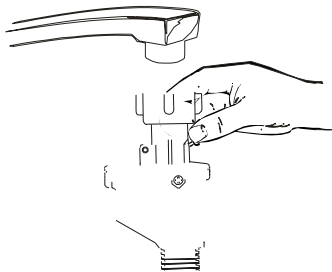

Құрылғыны су құбырына тек жаңа түтіктер мен тығыздағыштар арқылы қосу керек. Қосылу үшін ескі шланг жинағын қайта пайдаланбаңыз.

Судың қысымы 0,04 МПа мен 1 МПа аралығында болуы керек. Егер қысым төмен болса, пайдалану бойынша кеңес алу үшін қызмет көрсету бөліміне хабарласыңыз.

1. Ыдыс жуғыш машинаның артқы жағында орналасқан су жіберетін шлангты толығымен босатыңыз.
2. Сумен жабдықтау шлангісін 3/4" бұрандалы суық су желісінің су шүмегіне бұраңыз. Егер құбырлар жаңа болса немесе ұзақ уақыт бойы пайдаланылмаса, шлангты жалғамас бұрын, суды краннан мөлдір болғанша ағызып жіберіңіз. Бұл шара су беру арнасының бітелуін және құрылғыны зақымдауды болдырмау үшін қажет.
3. Ыдыс жуғыш машинаны қоспас бұрын шүмекті толығымен ашыңыз. Қосылыстың беріктігін тексеріңіз, судың тамшыламағанына көз жеткізіңіз.

## Қауіпсіз сумен жабдықтау түтігі туралы ақпарат

Қауіпсіз сумен жабдықтау түтігі екі қабырғалы болуы керек. Мұндай жүйе ішкі шлангтың ағып кетуі кезінде су құбырының бітелуіне және шлангтың сыртқы және ішкі қабықтарының арасындағы кеңістікті сумен толтыруға кепілдік береді.

## Су жіберетін шлангты ажырату

1. Сумен жабдықтауды өшіріңіз.
2. Қысымды босату түймесін басу арқылы су қысымын босатыңыз. Бұл су қысымын төмендетеді және судың сізге және айналаңызға шашырауын болдырмайды.
3. Сумен жабдықтау шлангісін су шүмегінен ажыратыңыз.

## Су төгетін түтіктің қосылымы

Су төгетін түтікті диаметрі кемінде 40 мм болатын кәріз құбырына апарыңыз. Байланыстың қауіпсіз екеніне және ағып кетудің жоқтығына көз жеткізіңіз. Су төгетін түтік майысқан немесе қысылмауы керек.

Су төгетін түтікшені ұзарту қажет болса, қосымша шлангты пайдаланыңыз. Оның ұзындығы 4 метрден аспауы керек; әйтпесе, жуу тиімділігі төмендеуі мүмкін.

6-сурет

Су төгетін түтікті А (раковина сифонына) немесе В (тікелей су төгетін құбырға) жолмен орнатыңыз.

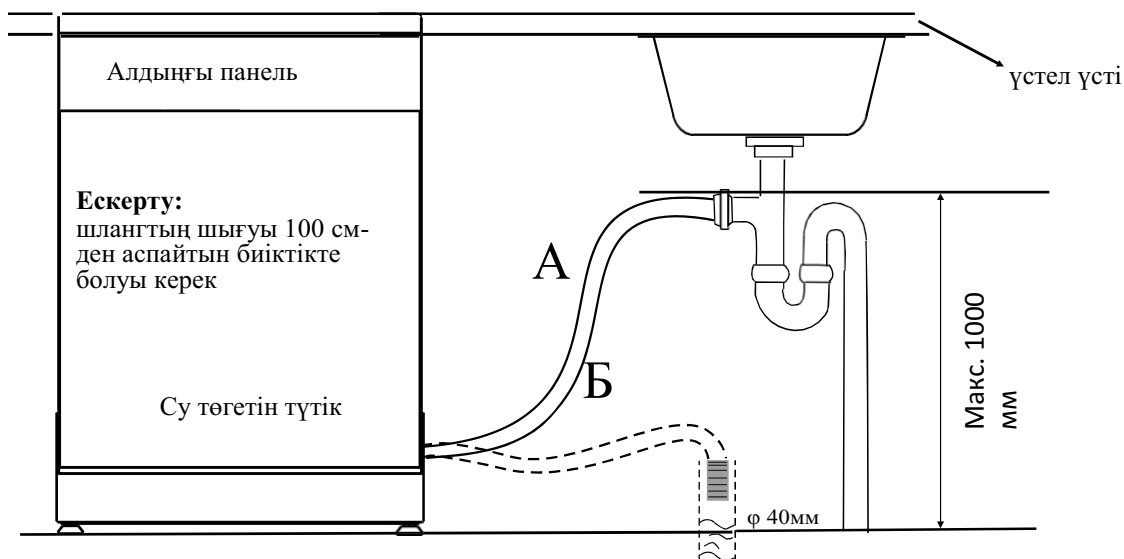

Дренаж жүйесіне қосылым ыдыс жуғыш машинаның жуу камерасының түбінен 100 см-ге дейін (максималды) биіктікте орналасуы керек. Егер дренаж еденнен 100 см-ден астам биіктікте орналасса, су дренаж жүйесіне тікелей ағып кете алмайды. Бұл жағдайда су төгетін түтіктің рұқсат етілген биіктік шегінде орналасқан қолайлы контейнерге (раковина және т.б.) шығуын қамтамасыз ету қажет.

Контейнермен жұмыс істеу үшін су төгетін түтіктің шығыс ұшы қысқышпен бекітілуі керек. Түтіктің шығатын ұшы суға батырылмауы керек.

### 9.5 Ыдыс жуғышты іске қосу

Ыдыс жуғыш машинаны іске қоспас бұрын мыналарды тексеріңіз:

Ыдыс жуғыш машина тегіс және дұрыс бекітілгенін.

Кіріс клапаны ашықтығын.

Құбырларға қосылыстар тығыздалғанын.

Кабельдер сенімді түрде жалғанғанын.

Қуат көзіне қосылғанын.

Судың кіріс және шығыс түтіктері бекітілгенін.

Ыдыс жуғыш машинадан барлық орауыш материалдар мен нұсқаулар алынып тасталғанын.



**ЕСКЕРТУ:** Құрылғыны орнатқаннан кейін осы нұсқаулықты сақтаңыз. Ондағы ақпарат пайдаланушыға өте пайдалы.

## 10. БЫҚТИМАЛ АҚАУЛЫҚТАР ЖӘНЕ ШЕШУ ЖОЛДАРЫ

	Мәселе	Ықтимал себептер	Жою
Техникалық мәселелері	Ыдыс-аяқ жуатын машина іске қосылмайды	Сақтандырғыш жанып кетті немесе сөндіргіш іске қосылды	Сақтандырғышты ауыстырыңыз немесе авариялық қосқышты өшіріңіз. Ыдыс жуғыш машинамен бірдей электр тізбегіне қосылған барлық құрылғыларды алып тастаңыз
		Қуат көзі қосылмаған	Ыдыс жуғыш машинаны қосулы және есікті мықтап жабу керек. Желілік аша розеткаға дұрыс қосылған болуы керек.
		Төмен су қысымы	Құрылғы су құбырына дұрыс қосылған болуы керек, су құбыры ашық болуы керек.
		Ыдыс жуғыш машинаның есігі бос жабылған	Есікті сырт еткенше мықтап жабыңыз.
	Ыдыс жуғыш машинадан су сорылмайды	Су төгетін түтік бүгілген	Су төгетін түтікті тексеріңіз.
		Сүзгі бітеліп қалған	Дөрекі сүзгіні тексеріңіз (бөлімді қараңыз «Сүзгіні тазалау»)
		Ас үйдің су төгетін түтігі бітеліп қалды	Судың кедергісіз ағыны үшін ас үйдегі ағызуды тексеріңіз. Су төгетін түтік бітеліп қалса, қызмет көрсету орталығына немес сантехникке хабарласыңыз
Жалпы мәселелер	Жуу камерасындағы көбік	Дұрыс емес жуғыш зат	Көбіктің пайда болуын болдырмау үшін тек ыдыс жуғыш машиналарға арналған арнайы жуғыш заттарды пайдаланыңыз. Көбік пайда болса, ыдыс жуғышты ашыңыз да, тұндырыңыз. Жуу камерасына шамамен 4 литр суық су құйыңыз. Машинаның есігін жауып, құлыптап, кез келген жуу циклін бастаңыз. Ыдыс жуғыш машина суды төгеді. Суды ағызғаннан кейін есікті ашып, көбік жоғалғанын тексеріңіз. Қажет болса, қайталаңыз.
		Төгілген шайғыш зат	Өрқашан төгілген шайғыш затты дереу тазалаңыз.
	Жуу камерасының ішкі жағындағы дақтар	Құрамында бояуы бар жуғыш затты пайдалану	Бояғыштары жоқ жуғыш заттарды ғана пайдаланыңыз.

	Ішкі беттерде ақ жабын	Қатты суда кездесетін минералдар	Камераның ішкі бегін тазалау үшін ыдыс жуғыш машинаға арналған жуғыш зат қосылған дымқыл губканы пайдаланыңыз; резеңке қолғап киіңіз. Көбіктің пайда болуын болдырмау үшін ешқашан ыдыс жуғыш машиналарға арналған басқа жуғыш заттарды қолданбаңыз.
	Тотнемесе аспаптардағы такта	Құрылғылар тот баспайтын материалдардан жасалмаған	
		Тұз қосқаннан кейін бағдарлама басталмады. Жуу процесінде тұз қалдықтары камераға түсті.	Тұзды қосқаннан кейін, әрқашан ыдыс-аяқты машинаға салмай және турбо функциясын қолданбай (немесе бар) жылдам жуу бағдарламасын іске қосыңыз.
		Су жұмсартқыштың қақпағы мықтап жабылмаған.	Қақпақты тексеріңіз. Ол тығыз жабылуы керек.
Шу	Жуу камерасындағы дыбыс	Жуу жеңі кәрзеңкедегі ыдыстарға соғылады	Бағдарламаның орындалуын тоқтатыңыз және жуу жеңінің қозғалысына кедергі келтіретін ыдыстардың орналасуын өзгертіңіз
	Жуу камерасында шуыл	Ыдыс-аяқтар камераға еркін орналастырылады	Бағдарламаны тоқтатып, ыдыстардың орнын өзгертіңіз
	Су құбырларындағы дыбыс	Ыдыс жуғышты орнату немесе құбырлардың көлденең қимасы салдарынан пайда болуы мүмкін	Бұл ыдыс жуғыш машинаның жұмысына әсер етпейді. Күмәнді жағдайларда білікті сантехникке хабарласыңыз.
Жуу сапасы нашар	Лас тәрелкелер	Пластиналар дұрыс салынбаған	«Ыдыс жуғыш машинаға арналған себеттерді салу» бөліміндегі нұсқауларды қараңыз.
		Жеткіліксіз қарқынды бағдарлама	Неғұрлым қарқынды бағдарламаны таңдаңыз. Жуу циклдерінің кестесін қараңыз.
		Жуғыш зат жеткіліксіз	Жуғыш затты көбірек қолданыңыз немесе жуғыш затты ауыстырыңыз.
		Жуу жеңдері ыдыс-аяқпен жабылған	Ыдыстарды жуу қолдарының қозғалысына кедергі жасамайтындай етіп орналастырыңыз.
		Жуу камерасының төменгі жағындағы сүзгі элементі бітеліп қалған немесе дұрыс салынбаған. Осы үшін жуу қолының саптамалары бітеліп қалуы мүмкін.	Сүзгі элементін тазалаңыз және / немесе оны дұрыс салыңыз. Жең шашыратқыштарын тазалаңыз. «Жуу жеңдерін тазалау» бөлімін қараңыз.
	Бокалдағы шөгінді	Жұмсақ су мен тым көп жуғыш заттың үйлесімі.	Жұмсақ сумен жуған кезде аз мөлшерде жуғыш затты қолданыңыз, бокалды жуу үшін қысқа жуу циклын таңдаңыз
	Тәрелкелердегі қара немесе сұр дақтар	Алюминий ас үй ыдыстары тәрелкелерге үйкелді	Дақтарды жұмсақ абразивті жуғыш затпен кетіріңіз.

	Резервуарда жуғыш зат қалады	Резервуар ыдыс-аяқтармен бітеліп қалды.	Ыдыстарды дұрыс орналастырыңыз.
Кептіру сапасы нашар	Ыдыс-аяқ кептірілмейді	Дұрыс орналаспауы	Ыдыстарды нұсқаулықта көрсетілгендей салыңыз.
		Шайғыш зат жеткіліксіз	Шаюға арналған н сұйықтықтың мөлшерін көбейтіңіз/шаюға арналған резервуарды толтырыңыз.
		Ыдыс-аяқ тым ерте шығарылды	Ыдыс жуғыш машинаны жуу аяқталғаннан кейін бірден түсірмеңіз. Бу шығару үшін есікті сәл ашыңыз. Пластиналар қолмен алуға жеткілікті салқындаған кезде ғана машинаны босатыңыз Алдымен төменгі себетті босатыңыз. Бұл су тамшыларының жоғарғы Себеттен төменгі себетке ағып кетуіне жол бермейді.
		Қате бағдарлама таңдалды	Қысқа жуу бағдарламасымен судың температурасы төменірек болады. Бұл жуу тиімділігін төмендетеді. Ұзақ жуу бағдарламасын таңдаңыз.
		Жабылуы нашар құрылғыларды пайдалану	Мұндай құрылғылардан су нашар ағып кетеді. Мұндай типтегі құрылғылар мен ыдыстар ыдыс жуғыш машиналарға арналмаған.

### Қате кодтары

Кейбір ақаулар үшін дисплей келесі ескерту қате кодтарын көрсетеді:

Дисплей	Мәндер	Ықтимал себептер
E1	Ұзақ толтыру уақыты	Крандар ашылмаған немесе су құятын түтік майысқан немесе су қысымы тым төмен.
E3	Белгіленген температураға дейін қызбайды	Қыздыру элементінің істен шығуы.
E4	Ағып кету	Ыдыс жуғыш машинаның кейбір бөліктерінен су ағып жатыр.
Ec	Басқару жүйесінің істен шығуы	Басқару платасының немесе мотордың ақаулығы.
Ed	Басқару платасының дисплейге қосылуының үзілуі	Сымдардың үзілуі немесе зақымдалуы

Бұл тізім толық болмауы мүмкін, қызмет көрсету бөліміне хабарласқанда қате кодын хабарлаңыз.

### ЕСКЕРТУ!

Ағын кезінде қызмет көрсету орталығынан нұсқаулар алынғанша негізгі кранды жабыңыз.

Егер толып кетсе немесе корпусың төменгі бөлігінде аздап су ағып кетсе, ыдыс жуғыш машинаны келесі іске қоспас бұрын суды алып тастау керек.

## 11. ТЕХНИКАЛЫҚ СИПАТТАМА

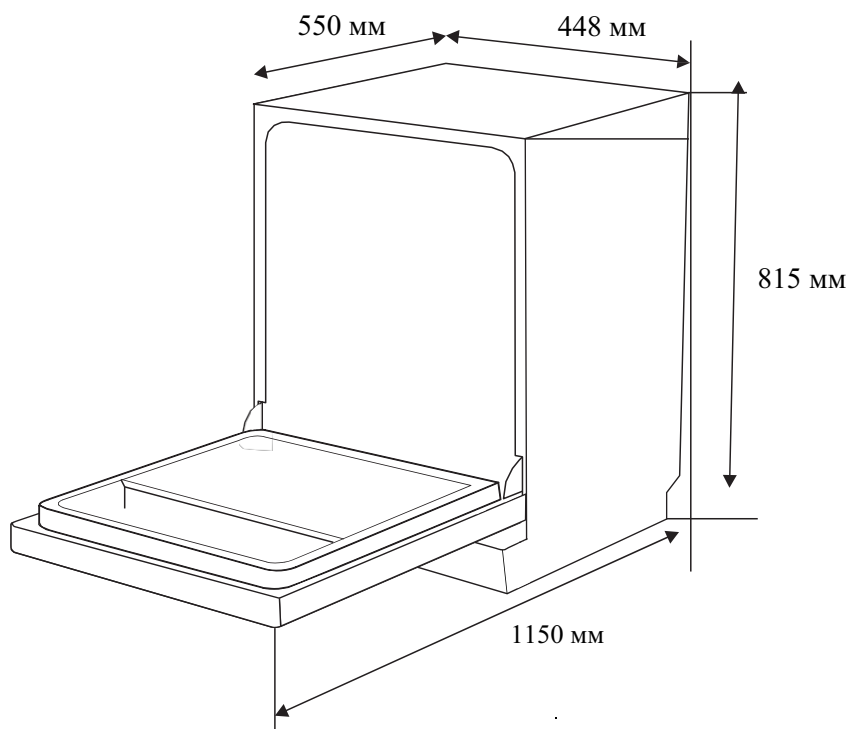

Үлгі:	<b>MDWB-4518LF</b>
Стандартты жинақтардың сыйымдылығы	11
Энергия тиімділігі класы (1)	A
Жылдық энергия тұтынуы, кВт сағ (2)	201
Стандартты жуу циклі үшін энергия шығыны, кВт/сағ	0,705
Өшірулі күйде тұтынылатын қуат, Вт	0,45
Күту режимінде тұтынылатын қуат, Вт	0,49
Жылдық су тұтынуы, л (3)	2520
Жуу тиімділігі класы (4)	A
Кептіру тиімділігі класы (4)	A
Стандартты жуу циклы (5)	ЭКО 50°C
Стандартты жуу циклі үшін бағдарлама ұзақтығы, мин	205
Шу деңгейі, дБ	44
Орнату	Кіріктірілетін ыдыс жуғыш машина
Өлшемдері, мм (ені x D x H)	448 x 550 x 815
Тереңдігі (ашық есікпен), мм	1150
Таза салмақ, кг	33
Номиналды қуат, Вт	1760-2100 жж
Номиналды кернеу / жиілік	220-240 В~, 50 Гц
Су қысымы (ағын қысымы)	0,4 - 10 бар = 0,04 - 1 МПа

Кірістірілген қысқа қашықтықтағы трансивер модулі	WiFi
Стандартты	IEEE 802.11a/b/g/n
Радиожилік диапазоны, МГц 2,4G WiFi	2402 - 2480
Радиожилік диапазоны, МГц 5G WiFi	5180 - 5240 5260 - 5320
Таратқыштың максималды шығыс қуаты, мВт	<20 мВт
Кірістірілген қысқа қашықтықтағы трансивер модулі	Bluetooth
Стандартты	IEEE 802.15
Радиожилік диапазоны, МГц	2402 - 2480
Таратқыштың максималды шығыс қуаты, мВт	<10 мВт

#### Ескертулер:

1. А-дан (ең жоғары тиімділік) G-ге (ең аз тиімді). ЕО энергия тиімділігі класы - A++.
2. Жылына "211" кВт қуат тұтыну суық сумен толтыруды және қуаты аз режимдерді тұтынуды пайдалана отырып, 280 стандартты жуу циклына негізделеді. Нақты қуат тұтыну құрылғының қалай қолданылатынына байланысты.
3. Жылына «2520» литр суды тұтыну 280 стандартты жуу циклына негізделген. Нақты су тұтыну құрылғының қалай пайдаланылғанына байланысты.
4. А (ең жоғары тиімділік) және G (ең аз тиімді)
5. Бұл бағдарлама әдеттегі ластануы бар ыдыс жууға жарамды және ыдыстың осы түріндегі жалпы энергия шығыны мен су шығыны тұрғысынан ең тиімді бағдарлама болып табылады.

Жоғарыда көрсетілген мәндер белгіленген жұмыс жағдайларында стандарттарға сәйкес өлшенген.

Нәтижелер ыдыстардың мөлшері мен ластануына, судың кермектігіне, жуғыш заттың мөлшеріне және т.б. байланысты әр түрлі болуы мүмкін.

Құрылғының қызмет ету мерзімі бөлшек сауда желісі арқылы сатылған күннен бастап 10 жыл. Осы уақыт ішінде өндіруші тұтынушыға өнімді өз мақсаты бойынша пайдалану мүмкіндігін, сонымен қатар сауда және жөндеу кәсіпорындарына қосалқы бөлшектерді өндіру және жеткізуді қамтамасыз етеді. Дүкен мөрі болмаған жағдайда қызмет ету мерзімі өндірілген күннен бастап есептеледі.

Сақтау шарттары - ГОСТ 15150 бойынша 1 (L) тобына сәйкес.

Құрылғылар қапталған күйінде құрғақ, желдетілетін бөлмелерде ауа температурасы 5 ° C-тан 40 ° C-қа дейін және ауаның салыстырмалы ылғалдылығы 80% дейін (25 ° C үшін) сақталуы керек.

Ыдыс жуғыш машинаның кепілдік міндеттемелері кепілдік талонында көрсетілген. Арнайы рұқсаты жоқ тұлғалардың жөндеу жұмыстарына тыйым салынады!

Барлық техникалық жақсартулар пайдаланушы нұсқаулығының жаңа нұсқасында ескерілетін болады, оны сіз біздің [ru.midea.com](http://ru.midea.com) веб-сайтынан таба аласыз. Өнімнің сыртқы түрі мен түсін өндіруші алдын ала ескертусіз өзгерте алады.



Өнімнің шығарылған күнін өнімде және XXX-XXXXXXXX-ГМДД-XXXXXXX форматындағы кепілдік талонында көрсетілген сериялық нөмір бойынша анықтауға болады, мұнда Y - жыл (оның соңғы саны), M - ай (1-9, A, B, C), DD - күн, X - санның басқа белгілері. Мысал: 340-79662901-0B17-1320026, шығарылған күні: 17 қараша 2020 ж.

# ҚОСЫМША 1. СЕБЕТТЕРДІ ЖҮКТЕУ БОЙЫНША ҰСЫНЫСТАР

1. Жоғарғы себет:

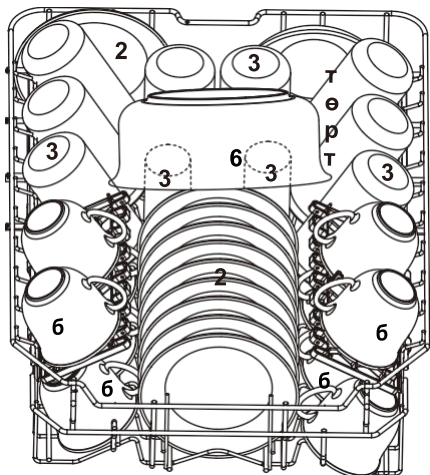

Сан	Аты
1	Шыныаяқтар
2	Табақшалар
3	Бокалдар
4	Шағын ыдыс
5	Орташа ыдыс
6	Үлкен ыдыс

2. Төменсебет:

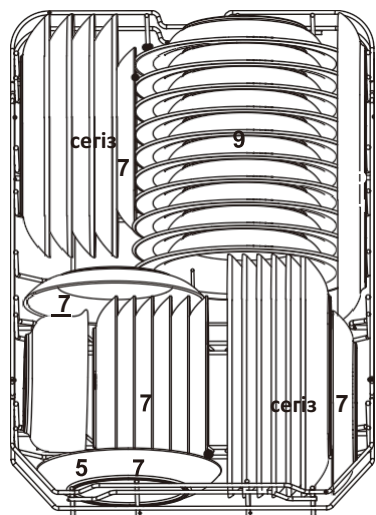

Сан	Аты
7	Десерт табақтары
8	Жалпақ табақтар
9	Терең тәрелкелер
10	Сопақша тәрелкелер
11	Ас құралдары себеті

3. Ас құралдары себеті:

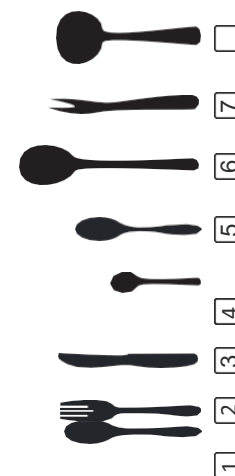
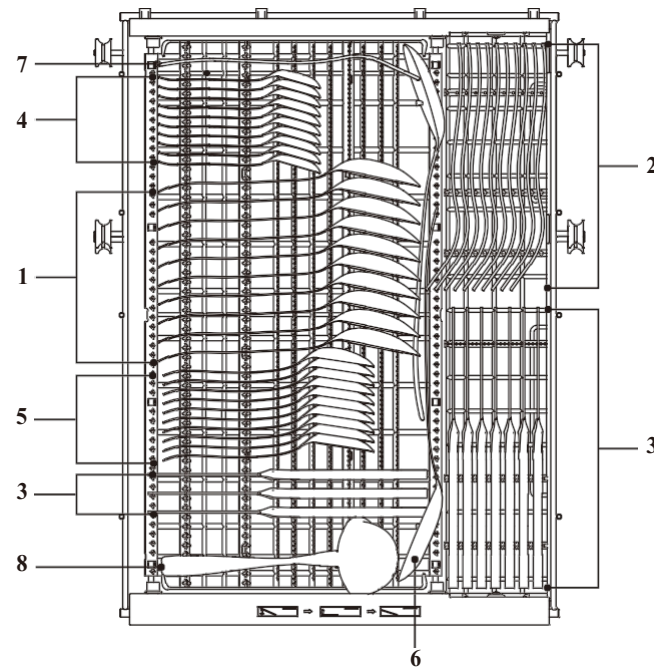

Сан	Аты
1	Сорпа қасықтары
2	Шанышқылар
3	Пышақтар
4	Шай қасықтары
5	Десерт қасықтары
6	Үлкен қасықтар
7	Қызмет көрсететін шанышқылар
8	Шөміш

## ДҰРЫС КӨДЕГЕ ЖАРАТУ



Өнімдегі немесе орамдағы бұл таңба, өнімнің қарапайым тұрмыстық қалдықтар қатарына жатпайтынын және істен шыққаннан кейін, электрлік немесе электрондық жабдықты қайта өңдеуге арналған тиісті жинау орнына өткізу керектігін көрсетеді. Ескі құрылғыларды жинау және қайта өңдеу біздің табиғи ресурстарды сақтауға маңызды үлес қосады және экологиялық таза және зиянсыз қоқысқа шығаруды қамтамасыз етеді.



Өнім Кеден одағының тиісті техникалық регламенттерінің талаптарына сәйкес сертифицирталған.

### ӨНДІРУШІ

GUANGDONG MIDEA KITCHEN  
APPLIANCES MANUFACTURING CO.,  
LTD. Адрес: 'NO. 6, YONG AN ROAD,  
BEIJIAO, SHUNDE, FOSHAN,  
GUANGDONG, CHINA

### ҚАЗАҚСТАНДАҒЫ ИМПОРТЕР

«Technoman» ЖШС, ҚР,  
к. Алматы, к. Бурундайская, 93 а.  
Тел.: +7 727 223 03 65  
Веб-сайт: [www.mideakz.com](http://www.mideakz.com)



ӨЗІҢДІ ҮЙДЕ СЕЗІН