



Зарегистрируйте  
свое новое  
устройство на MyBosch  
сейчас и получите  
бесплатные  
преимущества:  
[bosch-home.com/  
welcome](https://bosch-home.com/welcome)



# Стирально-сушильная машина

**ru** Правила пользования и инструкция по монтажу

## Ваша новая стирально-сушильная машина

Вы приобрели стирально-сушильную машину марки Bosch.

Пожалуйста, перед ее использованием прочтите предложенные документы, это займет всего пару минут.

В целях обеспечения соответствия высоким требованиям к качеству марки Bosch каждая стиральная машина, выпускаемая на нашем заводе, проходит тщательную проверку на правильность функционирования и безупречность состояния.

Дополнительную информацию о продукции, принадлежностях, запасных деталях и сервисном обслуживании вы можете найти на нашем интернет-сайте [www.bosch-home.com](http://www.bosch-home.com) или, обратившись в наших сервисные центры.

Если инструкция по эксплуатации и установке описывает различные модели, то в соответствующих местах указывается на различия.



Перед вводом стирально-сушильной машины в эксплуатацию внимательно изучите настоящую инструкцию по установке и эксплуатации!



## Правила отображения

### ⚠ Предупреждение!

Комбинация данного символа и сигнального слова указывает на потенциально опасную ситуацию. Несоблюдение может стать причиной тяжелых травм и даже смерти.

### Внимание!

Данное сигнальное слово указывает на потенциально опасную ситуацию. Несоблюдение может нанести ущерб материальным ценностям и окружающей среде.

### Указание/рекомендация

Указания по оптимальному использованию прибора/полезная информация.

### 1. 2. 3. / a) b) c)



Пошаговые действия отображаются посредством цифр либо букв.

■ / -

Перечисления отображаются посредством клетки либо дефиса.

# Содержание

	<b>Использование по назначению</b> . . . . .	<b>4</b>
	<b>Указания по технике безопасности</b> . . . . .	<b>5</b>
	Дети/взрослые/домашние животные . . . . .	5
	Установка . . . . .	7
	Эксплуатация . . . . .	10
	Обслуживание/уход . . . . .	13
	<b>Рекомендации по защите окружающей среды</b> . . . . .	<b>15</b>
	Упаковка/бывшая в эксплуатации машина . . . . .	15
	Экономия электроэнергии и ресурсов . . . . .	15
	<b>Установка и подключение</b> . . . . .	<b>16</b>
	Комплект поставки . . . . .	16
	Указания по технике безопасности . . . . .	17
	Удаление транспортировочных креплений . . . . .	17
	Поверхность установки . . . . .	18
	Установка на основании или на деревянном балочном перекрытии . . . . .	19
	Размещение и выравнивание . . . . .	19
	Установка машины в ряду кухонной мебели . . . . .	20
	Выравнивание . . . . .	21
	Установка петель на дверцу . . . . .	21
	Длина шлангов и кабеля . . . . .	22
	Подача воды . . . . .	23
	Слив воды . . . . .	24
	Подключение к электросети . . . . .	24
	Перед первой стиркой . . . . .	25
	Транспортировка . . . . .	26
	<b>Знакомство с прибором</b> . . . . .	<b>27</b>
	Машина . . . . .	27
	Панель управления . . . . .	28
	<b>Бельё</b> . . . . .	<b>33</b>
	Подготовка белья к стирке . . . . .	33
	Подготовка белья к сушке . . . . .	34
	<b>Моющие средства и средства по уходу</b> . . . . .	<b>35</b>
	Рекомендации для моющих средств . . . . .	36
	<b>Обзор программ</b> . . . . .	<b>37</b>
	Программа с возможностью выбора установок * . . . . .	37
	Таблица сушки . . . . .	39
	Подкрахмаливание . . . . .	40
	Окрашивание/отбеливание . . . . .	40
	<b>Эксплуатация прибора</b> . . . . .	<b>40</b>
	Подготовка машины . . . . .	40
	Выберите программу / включите прибор . . . . .	41
	Загрузка белья в барабан . . . . .	41
	Дозировка и добавление моющего средства и средства по уходу . . . . .	41
	Блокировка от детей . . . . .	43
	Извлечение белья/выключение прибора . . . . .	43
	<b>Датчики</b> . . . . .	<b>44</b>
	Система подавления дисбаланса при отжиге . . . . .	44
	<b>Обслуживание и уход</b> . . . . .	<b>44</b>
	Корпус машины/Панель управления . . . . .	44
	Барабан . . . . .	45
	Удаление накипи . . . . .	45
	Кювета для моющих средств и её корпус . . . . .	45
	Сливной насос засорён . . . . .	46
	Сливной шланг в сифоне заблокирован . . . . .	47
	Фильтр в шланге для подачи воды засорён . . . . .	47
	<b>Неисправности и их устранение</b> . . . . .	<b>48</b>
	Аварийная разблокировка . . . . .	48
	Указания на дисплее . . . . .	48
	Неисправности и их устранение . . . . .	49

	<b>Сервисная служба</b> .....	<b>53</b>
	Номер модели (E-номер) и заводской номер (FD) .....	54
	<b>Нормы расхода</b> .....	<b>55</b>
	<b>Технические характеристики</b> .....	<b>57</b>
	<b>Гарантия на систему «AquaStop»</b> .....	<b>57</b>

## **Использование по назначению**

- Данный прибор предназначен для использования только в домашнем хозяйстве.
- Не устанавливайте или не используйте стиральную машину на открытом воздухе и/или в помещениях, где существует угроза замерзания. Оставшаяся в стиральной машине вода может замёрзнуть и привести к повреждению машины. Замёрзшие шланги могут разорваться/растрескаться.
- Данный прибор предназначен исключительно для бытового использования: только для стирки текстильных изделий, пригодных для машинной стирки, и изделий из шерсти, пригодных для ручной стирки (см. ярлык изделия). Любое другое использование считается использованием не по назначению и запрещено.
- Данный прибор может использоваться для сушки и освежения только обычного белья, к которому относятся постиранные в воде изделия, подходящие для сушки в сушильной машине (см. ярлык на изделии). Использование прибора для других целей, находящихся за рамками надлежащего использования, запрещается.
- Прибор разработан для эксплуатации с использованием холодной водопроводной воды, имеющих в продаже моющих средств и средств по уходу, пригодных для стиральных машин.
- Данный прибор предназначен для использования на высоте максимум 2000 метров над уровнем моря.

**Перед включением прибора:**

Проверьте прибор на отсутствие видимых повреждений. Никогда не используйте повреждённый прибор. Обращайтесь с рекламациями к вашему дилеру или в нашу сервисную службу.

Прочитайте внимательно инструкцию по эксплуатации и установке, а также всю прилагаемую к стиральной машине документацию информационного содержания и действуйте в соответствии с приведёнными там указаниями.

Сохраните документацию для дальнейшего использования или для следующего владельца.



---

**Указания по технике безопасности**

Следующие предупреждения и правила техники безопасности предусмотрены, чтобы защитить вас от травм и материального ущерба.

Тем не менее, при установке, очистке, обслуживании и эксплуатации прибора всегда следует соблюдать необходимые меры предосторожности.

**Дети/взрослые/домашние животные****Предупреждение  
Опасно для жизни!!**

Не позволяйте детям или лицам, которые не могут оценить степень опасности при использовании прибора, эксплуатировать прибор, поскольку это опасно для жизни и может стать причиной травм. Обратите внимание:

- Дети до 8 лет, лица с ограниченными физическими, умственными и психическими возможностями, а также лица, не обладающие достаточными знаниями о приборе, могут использовать прибор только под присмотром лиц, ответственных за их безопасность, или после подробного инструктажа и осознания всех опасностей, связанных с эксплуатацией прибора.
- Не разрешайте детям играть с прибором.
- Не позволяйте детям выполнять работы по очистке или техническому обслуживанию прибора без присмотра ответственных за их безопасность лиц.
- Не подпускайте детей младше 3 лет и домашних животных близко к прибору.
- Не оставляйте около прибора без присмотра детей или лиц, которые не могут оценить степень опасности.
- Не устанавливайте прибор за дверь, если она будет мешать свободному открыванию дверцы прибора.
- Отслужившую машину отключите от сети, **затем** отрежьте сетевой шнур и сломайте замок дверцы прибора.

 **Предупреждение**  
**Опасность удушья!**

Дети могут во время игры завернуться в упаковку, плёнку и части упаковки или натянуть их себе на голову и задохнуться.

Не позволяйте детям играть с упаковкой, плёнкой и частями упаковки.

 **Предупреждение**  
**Опасность отравления!**

Моющие средства и средства по уходу могут в случае проглатывания вызвать отравление.

При случайном проглатывании обратитесь за медицинской помощью. Храните моющие средства и средства по уходу в недоступном для детей месте.

 **Предупреждение**  
**Опасно для жизни!!**

Дети могут оказаться запертыми внутри прибора и подвергнуть свою жизнь опасности.

## Предупреждение

### **Раздражение глаз/кожи!**

В случае попадания в глаза или на кожу моющих средств или средств по уходу возможно сильное раздражение.

Если моющее средство или средства по уходу попали на глаза/кожу, тщательно промойте их водой. Храните моющие средства и средства по уходу в недоступном для детей месте.

## Установка

### Предупреждение **Опасность поражения электрическим током/возгорания/повреждения материала/повреждения машины!**

Если машина установлена неправильно, это может быть опасно. Убедитесь в следующем:

- Напряжение в электросети в штепсельной розетке должно соответствовать номинальному напряжению, указанному на машине (на заводской табличке). Общая потребляемая мощность и расчётный ток предохранителей указаны на заводской табличке прибора.
- Нельзя подключать прибор через внешнее переключающее устройство, такое как таймер, или подключать к электроцепи, регулярно подключаемой или отключаемой энергетической компанией.
- Вилка и розетка с защитным контактом должны соответствовать друг другу, и система заземления должна быть правильно смонтирована.

- При установке необходимо использовать провода с надлежащим поперечным сечением.
- Сетевая вилка должна быть всегда в открытом доступе. Если это не представляется возможным, для того, чтобы соблюсти соответствующие правила техники безопасности, переключатель (всеполюсный выключатель) должен быть встроен в стационарное оборудование в соответствии с правилами установки электрооборудования.
- В случае применения устройства защитного отключения используется только тип с таким обозначением: . Только это обозначение гарантирует соблюдение действующих в настоящее время предписаний.

** Предупреждение  
Опасность поражения  
электрическим током/  
возгорания/повреждения  
материала/повреждения  
машины!**

Изменение или повреждение сетевого шнура прибора может вызвать поражение током, короткое замыкание или возгорание вследствие перегрева.

Нельзя, чтобы сетевой шнур был согнут, зажат или изменён, а также соприкасался с какими-либо источниками тепла.

** Предупреждение  
Опасность возгорания/  
повреждение материала/  
повреждение прибора!**

Использование удлинителей или тройников может вызвать возгорание вследствие перегрева или короткое замыкание.

Подключайте прибор к сети непосредственно через правильно установленную розетку с заземляющим контактом. Не используйте удлинители, тройники или разветвители.

** Предупреждение  
Опасность травмирования/  
материального ущерба/  
повреждения прибора!**

- Во время работы прибор может вибрировать или перемещаться, что может стать причиной травм или повреждения оборудования. Установите прибор на чистой, ровной и прочной поверхности, с помощью регулируемых ножек установите его ровно, используя уровень для выравнивания.



- При поднятии или перемещении прибора за выступающие детали (например, за дверцу загрузочного люка) они могут сломаться и стать причиной травм. Не перемещайте прибор, держа его за выступающие части.

**⚠ Предупреждение**  
**Опасность травмирования!**

- Прибор очень тяжёлый. При поднятии прибора существует опасность травмирования в связи с его большим весом. Не поднимайте прибор в одиночку.
- Острые кромки прибора могут травмировать ваши руки. Старайтесь не прикасаться к острым кромкам прибора. Для поднятия прибора используйте защитные перчатки.
- В результате ненадлежащей прокладки шлангов и проводов существует опасность спотыкания и травмирования. Прокладывайте шланги и провода таким образом, чтобы о них никто не спотыкался.

**Внимание!**  
**Материальный ущерб/  
повреждение прибора**

- Слишком низкий или слишком высокий напор воды может отрицательно повлиять на работоспособность прибора, а также может стать причиной материального ущерба или повреждения прибора. Убедитесь, что давление воды в системе водоснабжения составляет мин. 50 кПа (0,5 бар) и макс. 900 кПа (9 бар).
- Изменение или повреждение шлангов водоснабжения может стать причиной материального ущерба и повреждения прибора. Нельзя сжимать, зажимать, заменять или изменять шланги водоснабжения.
- Использование неоригинальных шлангов для подключения к водопроводной сети может стать причиной материального ущерба и повреждения прибора. Используйте только входящие в комплект поставки шланги или оригинальные запасные шланги.

- Безопасность прибора во время транспортировки обеспечивают транспортировочные крепления. При эксплуатации прибора с неснятыми транспортировочными креплениями возможно его повреждение. Перед первым использованием прибора обязательно полностью снимите все транспортировочные крепления. Храните крепления в надёжном месте. В целях предотвращения повреждений при последующей транспортировке прибора транспортировочные крепления необходимо перед транспортировкой обязательно установить повторно.

## Эксплуатация

### Предупреждение **Опасность взрыва/ возгорания!**

Бельё, контактировавшее с растворителями, маслом, воском, средством для удаления воска, краской, смазкой или пятновыводителем, может загореться во время сушки в машине или даже привести к взрыву машины. Поэтому помните:

- Перед стиркой в машине тщательно прополощите бельё в тёплой воде с моющим средством.
- Не помещайте бельё в данную машину для сушки, если оно перед этим не было выстирано.
- Не используйте машину, если для очистки белья использовались промышленные химикаты.

**⚠ Предупреждение****Опасность взрыва/  
Опасность возгорания!**

- Текстильные изделия, обработанные чистящими средствами, содержащими растворители, например, средствами для выведения пятен/промывочным бензином, могут после загрузки привести к взрыву в барабане.  
Тщательно прополощите бельё перед стиркой в машине.
- Некоторые предметы могут загореться во время сушки и даже вызвать возгорание или взрыв машины.  
Выньте из карманов зажигалки и спички.
- Если в воздухе вокруг машины есть угольная пыль или мука, она может вызвать взрыв.  
Во время работы машины область вокруг неё должна содержаться в чистоте.

**⚠ Предупреждение****Опасность возгорания/  
нанесения материального  
ущерба/повреждения  
прибора!**

Если программа прерывается до завершения цикла сушки, бельё не успевает достаточно остыть и может загореться или нанести материальный ущерб либо вызвать повреждение машины.

- Во время последней фазы сушки бельё в барабане не нагревается (цикл охлаждения). Это гарантирует то, чтобы оно оставалось при температуре, при которой оно не может быть повреждено.
- Не выключайте машину, пока не завершится цикл сушки, в противном случае все предметы белья необходимо немедленно извлечь из барабана и расправить (для улучшения теплоотдачи).

**⚠ Предупреждение****Опасность отравления!**

Использование средств для очистки, в состав которых входят растворители, например, промывочный бензин, может привести к образованию ядовитых паров. Не используйте чистящие средства, содержащие растворители.

**⚠ Предупреждение****Опасность травмирования!**

- Если опереться или сесть на открытую дверцу загрузочного люка, прибор может опрокинуться и стать причиной травм.  
Не опирайтесь на открытую дверцу загрузочного люка.

- Если встать на верхнюю крышку прибора, крышка может сломаться и стать причиной травм. Не становитесь на корпус прибора.
- Не стоит помещать руки в ещё вращающийся барабан: это может стать причиной травм рук. Дождитесь полной остановки барабана.

**⚠ Предупреждение**  
**Опасность ошпаривания!**

Во время стирки при высокой температуре соприкосновение с горячим раствором моющего средства, например, во время откачивания горячего раствора моющего средства в раковину, может привести к ошпариванию. Не касайтесь горячего раствора моющего средства.

**⚠ Предупреждение**  
**Раздражение глаз/кожи!**

При открывании кюветы для моющих средств во время работы машины моющие средства или средства по уходу могут попасть наружу. Если моющее средство или средства по уходу попали на глаза/кожу, тщательно промойте их водой. При случайном проглатывании обратитесь за медицинской помощью.

**Внимание!**  
**Материальный ущерб/  
повреждение прибора**

- Если объём загруженного в машину белья превышает максимально допустимый объём загрузки, это может помешать правильному функционированию машины или привести к материальному ущербу или повреждению прибора. Не превышайте максимальный объём загрузки сухого белья. Убедитесь, что вы следуете указаниям по максимальному объёму загрузки для каждого типа программ .
- Изделия из пенорезины при сушке в машине могут деформироваться или расплавиться. Не сушите в машине изделия, содержащие пенорезину.

- Неправильное дозирование моющих и чистящих средств может стать причиной материального ущерба и повреждения прибора.  
При дозировании моющих и чистящих средств, а также средств для ухода обязательно соблюдайте рекомендации изготовителя.
- Нельзя производить технические изменения прибора и его характеристик.
- Ремонтные и другие работы с прибором должны производиться только нашей сервисной службой или квалифицированным электриком. Замена сетевого шнура (если это необходимо) производится также только таким способом.
- Запасной сетевой шнур можно заказать в сервисной службе.

## Обслуживание/уход

### Предупреждение **Опасно для жизни!!**

Прибор приводится в действие электрическим током. В случае прикосновения к элементам, находящимся под напряжением, существует опасность поражения электрическим током.  
Обратите внимание:

- Выключите прибор. Отсоедините машину от сети (выньте вилку из розетки).
- Никогда не прикасайтесь к вилке сетевого кабеля мокрыми руками.
- При извлечении вилки сетевого шнура из розетки тяните только за вилку и никогда не тяните за шнур, иначе он может быть повреждён.

### Предупреждение **Опасность отравления!**

Использование средств для очистки, в состав которых входят растворители, например, промывочный бензин, может привести к образованию ядовитых паров. Не используйте чистящие средства, содержащие растворители.

### **Предупреждение**

#### **Опасность поражения электрическим током/материального ущерба/повреждения прибора!**

Проникшая в прибор влага может вызвать короткое замыкание.

Для очистки прибора ни в коем случае не используйте очистители высокого давления, пароструйные очистители и пистолеты-распылители.

### **Предупреждение**

#### **Опасность травмирования/материального ущерба/повреждения прибора!**

Использование неоригинальных запасных частей и принадлежностей опасно и может стать причиной травм, материального ущерба и повреждения прибора. В целях безопасности используйте только оригинальные запасные части и принадлежности.

### **Внимание!**

#### **Материальный ущерб/повреждение прибора**

Чистящие средства и средства для предварительной обработки белья (например, пятновыводители, спреи для предварительной стирки и т.д.) в случае контакта могут повредить поверхности прибора. Обратите внимание:

- Избегайте контакта данных средств с поверхностями прибора.
- Выполняйте очистку прибора только водой и мягкой влажной тканью.
- Немедленно удаляйте все остатки моющего и распылённого средства.



## Рекомендации по защите окружающей среды

### Упаковка/бывшая в эксплуатации машина



Утилизируйте упаковку экологически безопасным способом.  
Данный прибор имеет маркировку о соответствии европейской директиве 2012/19/ЕС для электрических и электронных приборов (Waste Electrical and Electronic Equipment - WEEE).  
Данные нормы определяют действующие на территории Евросоюза правила возврата и утилизации старой бытовой техники.

### Экономия электроэнергии и ресурсов

Если вы будете следовать этим инструкциям, ваш прибор будет потреблять меньше электроэнергии и воды.

Выбирайте программы с низкой температурой и более продолжительным временем стирки и используйте максимальный объем загрузки барабана → *Страница 37*.

- Более эффективное потребление электроэнергии и расход воды.

Используйте программы с экономичными настройками.

- Если вы отрегулируете настройки программы, на дисплее будет отображаться прогнозируемый расход.

Добавляйте → *Страница 36* моющее средство, исходя из степени загрязнения белья.

- Для легкой и средней степеней загрязнения достаточно небольшого количества моющего средства. Соблюдайте рекомендации производителя моющего средства по дозированию.

Используйте более низкую температуру для белья с легкой и средней степенью загрязнения.

- При низких температурах прибор потребляет меньше электроэнергии. Для белья с легкой и средней степенью загрязнения более низкая, чем указанная на этикетке, температура также будет достаточной.

Установите максимальную скорость отжима, если вы хотите потом просушить белье в сушильной машине.

- Чем менее влажным будет белье, тем будет короче продолжительность программы сушки, что, в свою очередь, снижает энергопотребление. Более высокая скорость отжима снижает остаточную влажность белья и увеличивает громкость шума при отжиме.

Стирайте белье без предварительной стирки.

- Стирка с предварительной стиркой увеличивает продолжительность программы и повышает электропотребление и расход воды.

Прибор оснащен функцией постоянной автоматической регулировки загрузки.

- В зависимости от типа ткани и объема загрузки функция постоянной автоматической регулировки загрузки регулирует оптимальный расход воды и продолжительность программы.



## Установка и подключение

### Комплект поставки

**Указание:** Проверьте прибор на отсутствие повреждений при транспортировке. Не эксплуатируйте неисправный прибор. В случае обнаружения повреждений обратитесь в фирму-дилера, в которой вы приобрели прибор, или в нашу сервисную службу.

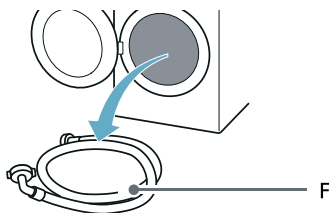
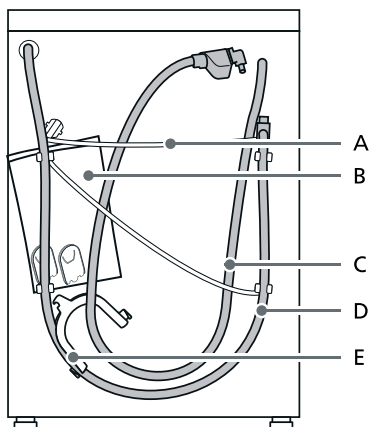

A Сетевой шнур

- B Пакет\*:
- Инструкция по установке и эксплуатации
  - Перечень центров сервисного обслуживания\*
  - Гарантия\*
  - Добавочный лист для инструкции по установке и эксплуатации\*
  - Заглушки для отверстий под транспортировочные крепления
- C Шланг подачи воды для моделей с системой «Aqua-Stop»
- D Шланг выпуска воды
- E\* Изогнутый держатель для закрепления шланга выпуска воды
- F Шланг подачи холодной воды на стандартных моделях/моделях с системой «Aqua-Secure»
- \* В зависимости от модели

### Входит в комплект поставки прибора

- | К-во | Описание  |
|------|---|
| 5    | Заклушки для отверстий для транспортировочных болтов.   |
| 1    | Гаечный ключ  |
| 1    | Шланговый зажим diam. 24-40 мм для подключения к сифону |
| 1    | Шаблон дверцы   |
| 2    | Петли дверные с винтами                                 |

### Необходимые инструменты

- Ключ для ослабления транспортировочных болтов и выравнивания ножек прибора
- Ключ:
  - WAF13 для ослабления транспортировочных креплений и
  - WAF17 для регулировки ножек прибора



## Указания по технике безопасности

### Предупреждение

#### Опасность травмирования!!

- Прибор очень тяжёлый. Будьте осторожны при поднятии/транспортировке машины.
- Если поднимать машину за выступающие части (например, за дверцу), компоненты машины могут сломаться и стать причиной травм. Не поднимайте машину за выступающие части.
- Если шланг и кабели уложены неправильно, есть риск споткнуться и получить травмы. Прокладывайте шланги и кабели таким образом, чтобы не спотыкаться о них.

### Внимание!

#### Повреждение прибора

Замёрзшие шланги могут порваться/лопнуть.  
Не устанавливайте машину в местах, где возможны отрицательные температуры, или вне помещений.

### Внимание!

#### Ущерб в результате затопления

Места подсоединения шланга подачи воды и сливного шланга находятся под высоким давлением. Во избежание утечки воды и нанесения ущерба имуществу обязательно следуйте указаниям, приведённым в этой главе.

### Указания

- Кроме указаний по технике безопасности, содержащихся в настоящем руководстве, следует соблюдать специальные требования, установленные предприятиями по водо- и электроснабжению.
- В случае возникновения затруднений при подключении вызовите специалиста.

## Удаление транспортировочных креплений

### Внимание!

#### Повреждение прибора

- Во время транспортировки машина зафиксирована с помощью транспортировочных креплений. Если не снять транспортировочные крепления, прибор может быть поврежден во время эксплуатации.
- Для предотвращения повреждения машины при последующей транспортировке необходимо установить на место транспортировочные крепления.

**Указание:** Храните винты и втулки в надёжном месте.



1. Отверните все винты с помощью прилагаемого гаечного ключа.

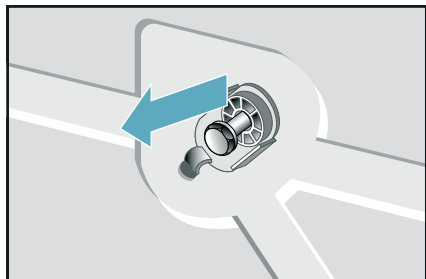

- Полностью выверните все транспортировочные болты

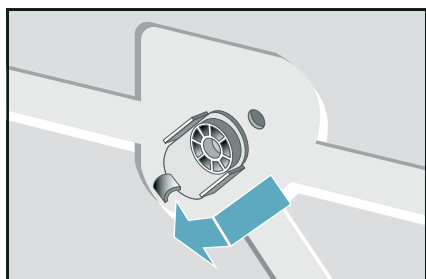

- Извлеките сетевую кабель из держателей

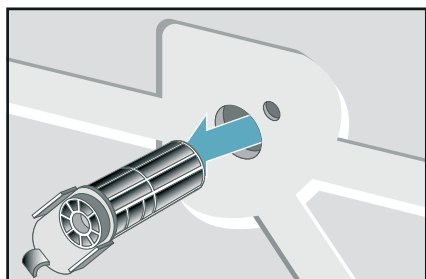

2. Вставьте заглушки.

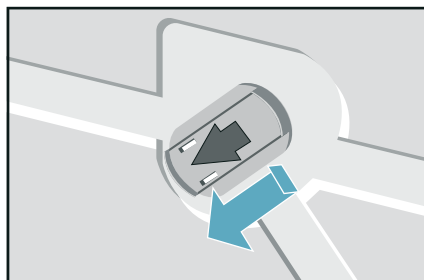

### Указания

- Перед первым использованием прибора убедитесь, что все транспортировочные болты сняты и хранятся в безопасном месте для последующей перевозки.
- Если в последующем вам потребуется перевезти прибор, всегда устанавливайте транспортировочные болты, чтобы предотвратить повреждение стирально-сушильной машины.

### Поверхность установки

**Указание:** Машина должна быть устойчива и не перемещаться.

- Поверхность для установки должна быть ровной и прочной.
- Пол с мягким покрытием или из мягкого материала не подходит для установки.

## Установка на основании или на деревянном балочном перекрытии

### Внимание!

#### Повреждение прибора

При отжиге прибор может получить повреждения и повредить кухонную мебель.

**Указание:** На полу с деревянными перекрытиями, устанавливайте прибор следующим образом:

- Ножки прибора должны быть закреплены,
- На водостойкой деревянной доске (мин. 30 мм толщиной), прочно привёрнутой к полу.

## Размещение и выравнивание

### Внимание!

Стабильное положение прибора важно для того, чтобы стирально-сушильная машина не «ползала» во время отжима. Место установки должно быть твердым, чистым и ровным.

Паркетные полы и мягкие напольные покрытия, например ковры или напольные покрытия на вспененной основе не подходят в качестве места установки.

## Установка машины в ряду кухонной мебели

### Предупреждение

#### Опасно для жизни!

Существует опасность поражения электрическим током при прикосновении к элементам, находящимся под напряжением.

Не снимайте верхнюю крышку машины.

### Указания

- Ширина ниши для встраивания 60 см.
- Встраивайте машину только под сплошную столешницу, надёжно прикрепленную к расположенной рядом мебели

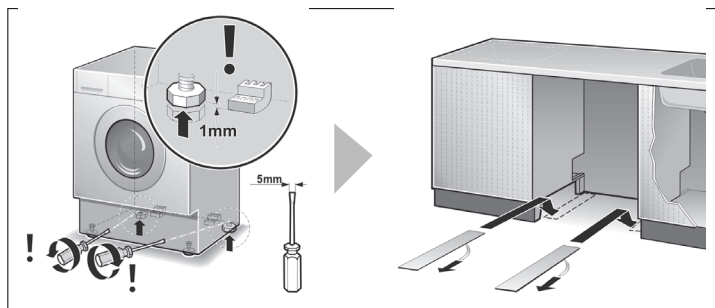

Полозья позволяют легко установить стиральную машину в нишу.

### Указания

- Их можно заказать через сервисную службу, номер запасной части № 66 1827.
- Смочите полозья водой с добавлением моющего средства перед встраиванием стирально-сушильной машины. Не смазывайте жиром и/или маслом.

## Выравнивание

### Внимание!

Сильный шум, вибрации и перемещение машины по полу могут быть результатом неправильного выравнивания.

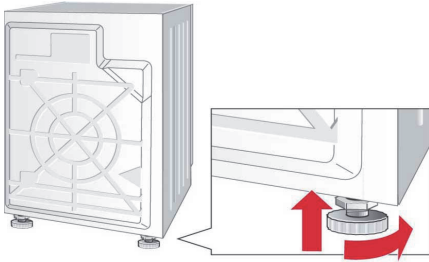

### Указания

- Все четыре ножки стиральной машины должны прочно стоять на полу.
- Стирально-сушильная машина не должна качаться.
- Проверьте выравнивание стирально-сушильной машины с помощью уровня и при необходимости отрегулируйте.
- Стирально-сушильная машина не должна упираться в нишу.
- Контргайки передних ножек должны быть плотно затянуты.

## Установка петель на дверцу

### Внимание!

После установки стирально-сушильной машины на кухне, ее можно скрыть за дверцей. Необходимо установить петли, входящие в комплект поставки стирально-сушильной машины.

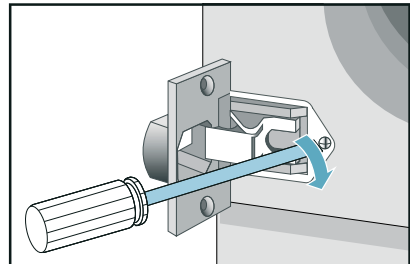
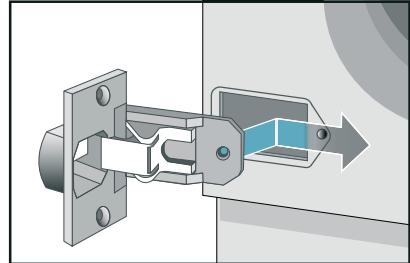

## Длина шлангов и кабеля

### Подключение слева или подключение справа

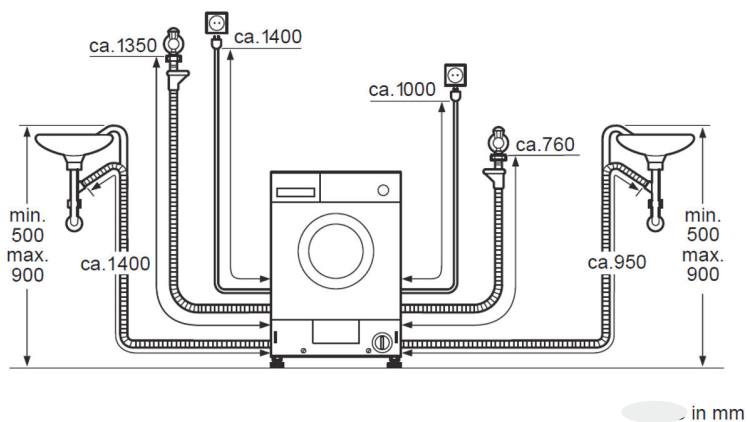

#### Указание:

Если шланг подачи воды слишком короткий для конкретного подключения, то можно заказать удлиняющий сегмент через сервисную службу.

## Подача воды

### **⚠ Предупреждение** **Опасно для жизни!!**

Существует опасность поражения электрическим током при прикосновении к элементам, находящимся под напряжением. Не погружайте защитный клапан «Aquastor»\* в воду (в это устройство встроен электрический вентиль).  
\* В зависимости от модели

При подключении машины соблюдайте следующие правила:

### Указания

- Подключайте машину только к сети холодного водоснабжения.
- Не подключайте машину к смесителю водонагревателя без давления.
- Не используйте бывший в употреблении шланг подачи воды. Используйте только шланг подачи воды, входящий в комплект поставки или приобретенный в специализированном магазине.
- Не изгибайте, не сдавливайте, не изменяйте шланг подачи воды (в противном случае его прочность более не гарантируется).
- Резьбовые соединения затягивайте только вручную. Если винтовые соединения слишком сильно затянуть каким-либо инструментом (например, плоскогубцами), то можно повредить резьбу.

### Оптимальное давление воды в водопроводной системе

**Минимальное** 50 кПа (0,5 бар)

**Максимальное** 900 кПа (9 бар)

При открывании водопроводного крана подача воды должна осуществляться со скоростью не менее 8 л/мин.

В случае превышения данного уровня давления необходимо установить редуцирующий клапан.

### Внимание!

#### Ущерб в результате затопления

Во время откачки воды шланг выпуска находится под давлением и может соскользнуть с раковины или места соединения. Зафиксируйте сливной шланг, чтобы он не соскользнул.

### Подключение

1. Подсоедините шланг подачи воды к водопроводному крану ( $\frac{3}{4}$ " = 26,4 мм) и к машине (в зависимости от модели):
  - Модель: **Стандартная\***

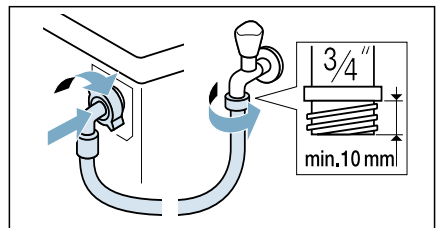

- Модель: **С системой «Aqua-Secure»\***

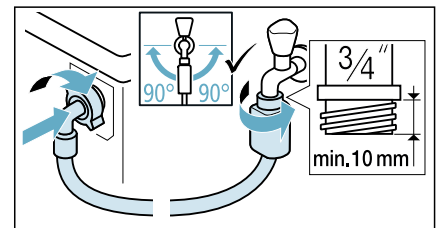

- Модель: **С системой «Aqua-Stop»\***

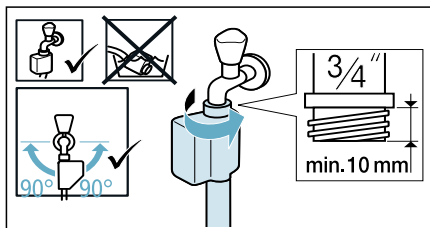

**Рекомендация:** Также подсоедините внешний фильтр для воды (в зависимости от модели) между шлангом подачи воды и краном. Фильтр очищает воду от частиц грязи. Фильтр для воды необходимо регулярно очищать для удаления загрязнений. Это поможет избежать засорений. Также см. → отдельную инструкцию по установке и по очистке фильтра для воды.

2. Осторожно откройте водопроводный кран, проверяя герметичность мест соединения. Резьбовые соединения находятся под действием давления системы водоснабжения.

## Слив воды

### Предупреждение

#### Опасность ошпаривания!

Во время стирки при высокой температуре существует риск ошпаривания при контакте с горячей водой (например, при сливе горячей воды в раковину).

Не касайтесь горячей воды.

### Внимание!

#### Повреждение прибора/текстильных изделий

Если конец сливного шланга опустить в слитую воду, вода может всосаться обратно в прибор и привести к повреждению прибора/белья.

Убедитесь, что:

- Конец сливного шланга не опущен в слитую воду.
- Вода сливается достаточно быстро.

**Указание:** Не перекручивайте и не перетягивайте сливной шланг.

## Подключение

### ■ Слив в сифон

Место соединения необходимо зафиксировать хомутом крепления шланга диаметром 24–40 мм (скрытый аксессуар).

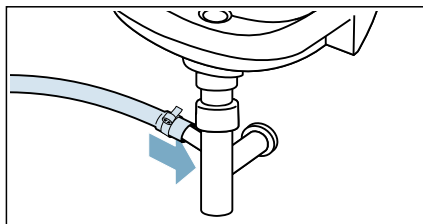

## Подключение к электросети

### Предупреждение

#### Опасно для жизни!!

Существует опасность поражения электрическим током при прикосновении к элементам, находящимся под напряжением.

- Не дотрагивайтесь и не держите штепсельную вилку мокрыми руками.
- Сетевой шнур отключайте только за вилку, никогда не тяните за шнур, поскольку это может привести к его повреждению.



Ознакомьтесь со следующей информацией и убедитесь, что:

### Указания

- Напряжение в электросети соответствует напряжению, указанному на табличке данных машины.  
Общая потребляемая мощность и расчётный ток предохранителей указаны на табличке данных.
- Подключение машины осуществляется только к сети переменного тока через установленную надлежащим образом розетку с заземляющим контактом.
- Штепсельная вилка и розетка соответствуют друг другу.
- Система заземления установлена надлежащим образом.
- Замена сетевого кабеля осуществляется только квалифицированным электриком (в случае необходимости). Запасной электрический кабель можно приобрести через сервисную службу.
- Нельзя использовать многополюсные вилки / многогнездные штекерные соединения или удлинительные кабели.
- При необходимости использования прерывателя цепи при утечке на землю используйте только прерыватели, обозначенные следующим символом: . Только защитные автоматы с такой маркировкой гарантируют совместимость с действующими в настоящее время правилами.
- Штепсельная вилка всегда доступна.
- Сетевой шнур не изогнут, не сдавлен, не перерезан, не переделан и не касается источников тепла.

## Перед первой стиркой

Перед отправкой с завода-изготовителя машина была протестирована. Чтобы удалить всю оставшуюся после тестовой стирки воду, в первый раз запустите программу Хлопок 60°C без белья.

### Указание:

- Прибор должен быть правильно установлен и подключен.  
→ "Установка и подключение" на страница 16
  - Категорически запрещается эксплуатация неисправной машины!
1. Вставьте вилку в розетку.
  2. Откройте водопроводный кран.
  3. Закройте дверцу. Не загружайте бельё.
  4. Выберите программу Хлопок 60°C.
  - 5.
  6. Откройте люк для моющих средств.
  7. Добавьте обычное моющее средство в дозатор II в соответствии с рекомендациями производителя для легкого загрязнения.
- Указание:** Для предотвращения пенообразования используйте только половину рекомендуемого количества моющего средства. Не используйте мягкодействующие моющие средства или средства, предназначенные для стирки шерстяных изделий.
8. Задвиньте люк для моющих средств обратно.
  9. Выберите ▷ (Start/Pause).
  10. По завершении программы поверните программатор в положение «Выкл» и откройте дверцу.

**Ваша машина теперь готова к работе.**

## Транспортировка

Например, при переезде

### Подготовка:

1. Закройте водопроводный кран.
2. Сбросьте давление воды в шланге подачи воды. → *Страница 47*
3. Слейте оставшуюся воду.  
→ *Страница 46*
4. Отсоедините прибор от электросети.
5. Снимите шланги.
6. Опорожните дозаторы.  
→ *"Кювета для моющих средств и её корпус" на страница 45*

### Установка транспортировочных креплений:

1. Снимите заглушки и храните их в надёжном месте.  
**Указание:** При необходимости воспользуйтесь отвёрткой.
2. Установите все четыре втулки.
  - a) Надёжно закрепите сетевой кабель в держателе.
  - b) Вставьте винты и затяните.
  - c) Закрепите шланги в держателях.

Перед повторным включением машины:

**Указание:** Снимите транспортировочные болты.

 Знакомство с прибором

## Машина

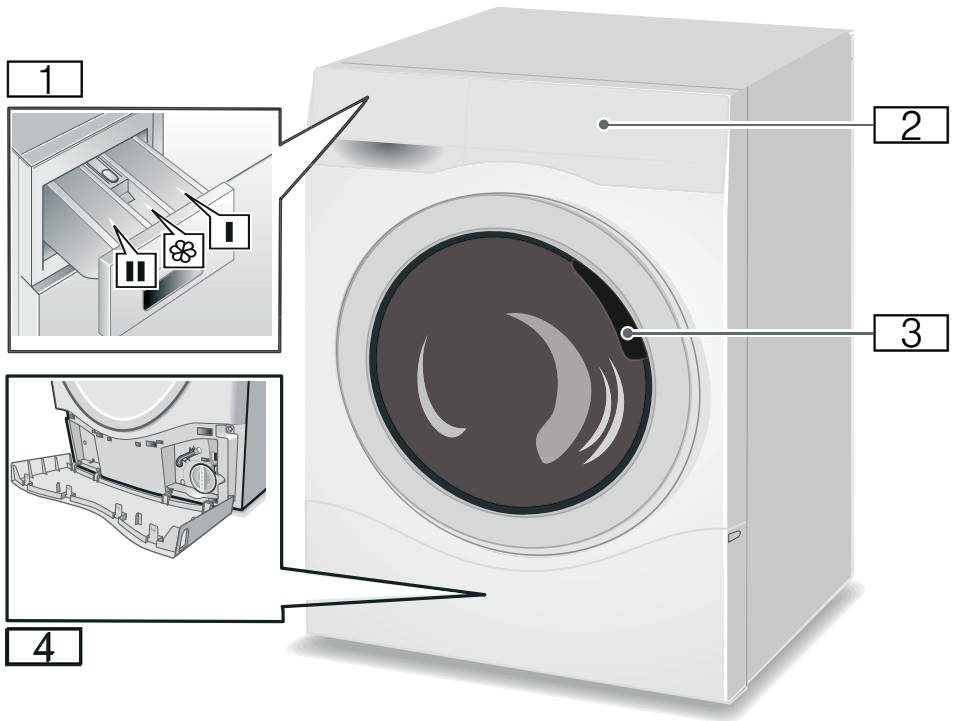

- 1 Кювета для моющих средств
- 2 Панель управления/дисплей
- 3 Дверца загрузочного люка
- 4 Крышка отсека для сервисного обслуживания

## Панель управления

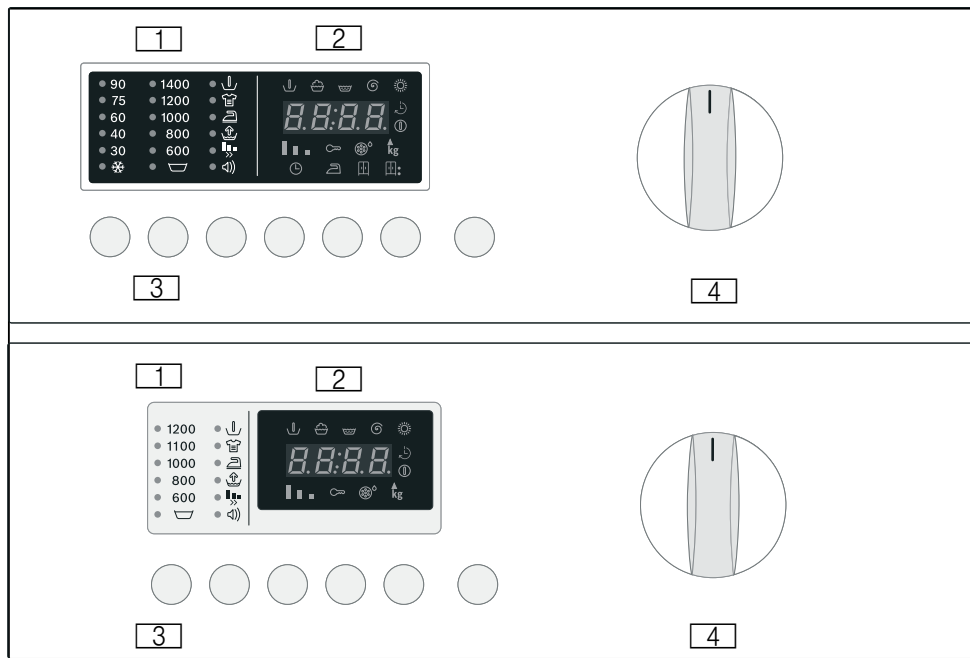

### 1 Индикаторная лампочка\*

Показывает настройки, выбранные для:



- Температура \* 90 °C
- Скорость отжима 1400 об/мин
- Опции/сигнал

### 2 Дисплей\*

Отображает выбранные настройки (например, скорость отжима, время сушки), ход выполнения текущей программы и статус программы.

- Ход выполнения программы:
  - ⏸ Предварительная стирка
  - 👤 (Основная стирка)
  - 👤 Полоскание
  - ⏸ (Окончательный отжим ) (Сушка)\*
- Опции сушки:
  - ⌚ (Сушка Функция)
  - 👤 (Сушка под уют)
  - 👤 (Сушка в шкаф)
  - 👤\* (Экстра сушка)
- Дополнительно отображается:
  - ⌚ (Запуск программы)
  - 👤 (Блокировка для защиты детей)
  - ⊗ (Fluff removal cycle)
  - kg (Cantitate de rufe)

**3 Клавиши\***

- Температура °C: индивидуальные настройки температуры стирки.
- Скорость отжима: индивидуальные настройки скорости отжима.
- опции: устанавливает опции стирки.
- Комплект: активация/деактивация выбранных опций стирки.
- Время до окончания откладывает запуск программы.
- Сушка : устанавливает опции сушки







Старт/Пауза  запускает и останавливает программу стирки.



**4 Переключатель выбора программ\***

Можно поворачивать в обоих направлениях для включения и выключения стирально-сушильной машины, а также для выбора программы. Не переключайте переключатель выбора программ во время стирки/сушки.





\* В зависимости от модели.

## Опции



Опция	Описание
 (Предварительная стирка)	Предварительная стирка при 35 °С. Подходит для белья с сильной степенью загрязнения.
 (Скорость отжима)	Скорость отжима можно настроить для каждой программы отдельно. Чтобы установить скорость отжима, нажимайте клавишу В (Отжим) до тех пор, пока не отобразится необходимая скорость отжима.
 (Полоскание без слива)	Отключает функцию отжима. Белье остается в воде для полоскания.
 (Интенсивная)	Увеличенное время стирки. Подходит для очень загрязненного белья с засохшими пятнами. Не может использоваться совместно с функцией Flexi Time
 (Антисминание)	Специальная последовательность циклов отжима с последующим рыхлением. Деликатный финальный отжим на пониженной скорости. Увеличенная остаточная влажность белья. Уменьшает образование складок, белье легче гладить.
 (Вода плюс)	Повышенный уровень воды и дополнительный цикл полоскания. Для регионов с очень мягкой водой или для улучшения результатов полоскания. Все остатки моющего средства удаляются.
 (Flexi Time)	Устанавливает продолжительность стирки: нормальная-средняя-быстрая стирка.

Опция	Описание
 (Signal)	Включает и выключает звуковой сигнал.
 (Время до окончания)	Можно отложить запуск программы до ее начала. Благодаря функции «Время окончания», можно определить, когда закончится выбранная программа. Время окончания программы можно откладывать с шагом в один час, максимум до 24 часов. Нажимайте клавишу 0 (Время до окончания) до тех пор, пока не отобразится необходимое количество часов. Затем нажмите клавишу А (Старт/Пауза), программа запустится с задержкой в соответствии с установленным временем окончания. Время, необходимое для завершения программы, отображается на дисплее.



## Опции сушки

Опция	Описание
 (Кнопка Сушка)	Программы сушки можно индивидуально настроить, установив опции сушки. - Нажимайте клавишу «Сушка» до тех пор, пока на дисплее не отобразится необходимый вариант сушки. - Для отключения, нажимайте клавишу «Сушка» до тех пор, пока на дисплее не отобразится 00:00.
 (Сушка Функция)	Время сушки можно установить от 2:40 до 0:00, несколько раз нажав клавишу «Сушка».
 (Сушка под утюг)	Остаточная влажность белья увеличивается. Облегчает глажение белья.
 (Сушка в шкаф)	Белье сухое и его можно убирать
 * (Экстра сушка)	Белье сушится в интенсивном режиме. Подходит для белья, которое трудно сушить.
Белье сухое и его можно убирать	Белье сушится в интенсивном режиме. Подходит для белья, которое трудно сушить.





## Только стирка

- Установите переключатель выбора программ на необходимую программу, например, Хлопок 60°C
- - На дисплее поочередно отображается время окончания программы и рекомендуемая загрузка в кг
- При необходимости отрегулируйте температуру и скорость отжима, а также выберите опции для ваших индивидуальных установок программы.
  - Функция  (Сушка) не должна быть активна.
  -
- Загрузите белье.
  - Соблюдайте значения максимальной загрузки.
  - Таблица программ.
- Нажмите Старт/Пауза 
- - Время окончания программы отображается на дисплее
  - Программа стирки запускается.

## Только сушка

- Установите переключатель выбора программ на желаемую программу сушки
  - На дисплее поочередно отображается время окончания программы и рекомендуемая загрузка в кг.
- Нажмите клавишу  (Сушка), чтобы задать опции сушки.
  - Если вы не зададите настройки, будет установлено  (Сушка в шкаф).
- Загрузите белье.
  - Соблюдайте значения максимальной загрузки.
  - Таблица программ.



## Стирка и сушка

- Установите переключатель выбора программ на необходимую программу, например, Хлопок 60°C
- - На дисплее поочередно отображается  (оставшееся время), а также рекомендуемая загрузка и kg
  -
- При необходимости отрегулируйте температуру и скорость отжима, а также выберите опции для ваших индивидуальных установок программы.
- Нажмите клавишу  (Сушка), чтобы задать опции сушки.
- 
- Загрузите белье.
  - Соблюдайте значения максимальной загрузки.
  - Таблица программ.
- Нажмите Старт/Пауза  
- 

Выполняемая программа сушки автоматически определяется программой стирки, см. Таблицу программ.

### Смена программы

Чтобы сменить программу:



- Выберите новую программу.
- Нажмите клавишу Старт/Пауза  .

Начнётся выполнение новой программы.





## Конец программы

- Программы стирки и сушки заканчиваются автоматически. На дисплее появляется **End**.
  - Поверните переключатель выбора программ в положение «Выкл».
  - Выньте белье из барабана.
  - Оставьте дверцу открытой, чтобы внутренняя часть стирально-сушильной машины просохла.
  - Перекройте кран (не требуется для машин с системой «Aqua-Stop»).





### Отмена программы

Нажмите и удерживайте клавишу Старт/Пауза  , пока не отобразится **00:00**.

Для программ стирки при высоких температурах:

- Охлаждение белья: выберите  +  + Spin (Отжим)
- Нажмите клавишу Старт/Пауза  .

Для программ с низкой температурой:

- Выберите  +  + Spin (Отжим)
- Нажмите клавишу Старт/Пауза  .

Даже если вы отменили выполнение программы сушки, белье по-прежнему может быть очень горячим.



## Полоскание без слива

- Если функция отжима была отключена в начале цикла стирки, программа стирки автоматически останавливается после последнего полоскания. На дисплее отображается **STOP** поочередно с –:–  
Чтобы слить воду после полоскания и, при необходимости, отжать бельё:
  - Нажимайте Spin (Отжим), пока не будет установлена необходимая скорость отжима. Вода сливается, и стирально-сушильная машина отжимает бельё. Программа завершена, когда на дисплее появляется **End**.
  - Максимальная скорость отжима зависит от выбранной программы стирки.
- Если вы не хотите использовать отжим бельё:
  - Нажмите клавишу «Отжим» (отображается время окончания сушки). Вода сливается, но стирально-сушильная машина не отжимает бельё. Программа завершена, когда на дисплее появляется **End**.
  - Установите переключатель выбора программ в положение «Выкл»
  - Выньте бельё.
  - Оставьте дверцу открытой, чтобы внутренняя часть стирально-сушильной машины просохла.
  - Перекройте кран (не требуется для машин с системой «Aqua-Stop»).



## Бельё

### Подготовка белья к стирке

#### Защита белья и прибора

#### Внимание!

#### Повреждение прибора/текстильных изделий

Посторонние предметы (например, монеты, канцелярские скрепки, иглы, гвозди) могут повредить бельё или детали стиральной машины.

При подготовке белья соблюдайте следующие указания:

- При дозировке любых моющих средств, средств для очистки, средств по уходу и чистящих средств всегда следуйте указаниям изготовителя.
- Не превышайте максимально допустимый объём загрузки. Перегруз приведет к ухудшению результата стирки.
- Храните моющие средства и средства для предварительной обработки белья (например, средство для удаления пятен, спрей для предварительной стирки и т. д.) вдали от поверхностей машины. Немедленно удаляйте следы от распыления и другие остатки или капли моющих средств, протирая корпус машины влажной тканью.
- Проверяйте карманы. Удалите любые посторонние предметы.
- Удалите металлические детали (скрепки и т. д.).
- Брюки, вязаные и трикотажные изделия, например, одежда из джерси, футболки или свитера, должны быть вывернуты наизнанку.
- Проверьте, подходят ли бюстгалтеры на косточках для машинной стирки.
- Тонкое бельё стирайте в сетке или мешке для стирки (чулки, бюстгалтеры на косточках и т. п.).
- Застегните молнии и кнопки.

- Вытряхните песок из карманов и отворотов.
- Снимите с гардин фурнитуру или положите их в сетку/мешок для стирки.





**Указание:** Чем выше скорость отжима в режиме отжима, тем выше уровень шума и тем ниже остаточная влажность

## Сортировка белья

Рассортируйте бельё в соответствии с инструкциями по уходу и указаниями изготовителя на ярлыках, в зависимости от:

- Типа ткани/волокна
- Цвета
  - Указание:** Бельё может изменять цвет. Стирайте белые и цветные вещи отдельно. Первую стирку новых цветных изделий выполняйте отдельно.
- Степень загрязнения
  - Стирайте вместе бельё с одинаковой степенью загрязнения.
  - Некоторые примеры степеней загрязнения приведены в главе
    - **Лёгкая:** не требуется предварительная обработка.
    - **Средняя:** загрязненное бельё.
    - **Сильная:** загружайте меньше белья, требуется предварительная стирка или замачивание белья.
    - **Пятна:** удаляйте/обрабатывайте пятна, пока они свежие. Сначала обработайте их мыльной водой; не трите ткань. Затем постирайте изделия с помощью соответствующей программы. Въевшиеся/засохшие пятна иногда можно удалить только после неоднократной стирки.
- Символы на ярлыках

 Подходит для обычной стирки; например, программаCottons (Хлопок)



-  Требуется бережная стирка; например, программаEasy Care (Синтетика)
-  Требуется особенно деликатная стирка; например, программаDelicates/Silk (Деликатное бельё/Шёлк)
-  Подходит для стирки вручную; например, программаWool (Шерсть)
-  Машинная стирка не допускается.

## Подготовка белья к сушке

**Указание:** Для обеспечения равномерного высыхания произведите сортировку белья в соответствии с:

- Типом ткани
- Символами по уходу за текстильными изделиями на ярлыках.

Сушите только бельё, к которому прикреплен ярлык «сушка» или которое имеет следующие символы по уходу:

-  : сушка при нормальной температуре
-  : сушка при низкой температуре (деликатная сушка)

Не сушите следующие текстильные изделия:

-  = символ по уходу «Не сушить»
- Деликатные ткани (шелк, синтетические гардины).
- Текстильные изделия, содержащие пенистую резину или аналогичные материалы.
- Текстильные изделия, которые были обработаны легковоспламеняющимися жидкостями, например, пятновыводителем, петролейным эфиром, разбавителями. Опасность взрыва!
- Текстильные изделия со следами лака для волос или аналогичных веществ.

## Указания

- Перед сушкой изделия, предназначенные для ручной стирки, должны быть отжаты при соответствующей скорости отжима.
- Перед сушкой выполните отжим при оптимальной скорости. Скорость отжима более 1000 об/мин рекомендуется для хлопка, более 800 об/мин – для изделий, не требующих особого ухода.
- Не гладьте бельё непосредственно после сушки. Сначала рекомендуется сложить бельё для равномерного распределения остаточной влаги.
- Для обеспечения надлежащей сушки стёганные одеяла, махровые полотенца и другие крупные текстильные изделия следует сушить отдельно. Не сушите более 6 махровых полотенец (или 4 кг).
- Не превышайте максимально допустимый объём загрузки.



## Моющие средства и средства по уходу

Вы можете защитить свой прибор и бельё, подобрав и используя соответствующие моющие средства и средства по уходу. Используйте любые моющие средства и средства по уходу, подходящие для вашего прибора.

**Указание:** Ознакомьтесь с информацией о безопасности → *Страница 5*, чтобы обеспечить безопасное использование прибора.

Инструкцию производителя по применению и дозированию средств можно найти на упаковке.

## Указания

- Используйте только жидкие моющие средства
- Не смешивайте разные жидкие моющие средства
- Не смешивайте моющее средство с кондиционером
- Не используйте затвердевшие средства или средства с застывшим верхним слоем
- Не используйте средства, содержащие растворители, едкие или летучие вещества (например, отбеливатель)
- С осторожностью используйте красители, так как соль может повредить элементы из нержавеющей стали
- Не используйте отбеливатели в приборе

## Рекомендации для моющих средств

Эта информация предназначена для помощи в подборе подходящего моющего средства для ваших вещей.

Ткань	Моющее средство	Программа	Температура
Стойкие к высоким температурам белые изделия из хлопка или льна	Обычное моющее средство с оптическими отбеливателями	Хлопок	От холодной до 90 °C
Цветные изделия из хлопка и льна	Моющее средство для цветных изделий без отбеливателей (в т.ч. оптических)	Хлопок	От холодной до 60 °C
Цветные изделия из легких в уходе тканей или синтетических материалов	Моющее средство для цветных/деликатных изделий без оптических отбеливателей	Синтетика	От холодной до 60 °C
Деликатные изделия из шёлка или вискозы	Деликатные ткани	Деликатные ткани/Шёлк	От холодной до 40 °C
Шерсть	Моющее средство для шерстяных изделий	Шерсть	От холодной до 40 °C

### Рекомендация:

Перейдите на сайт [www.cleanright.eu](http://www.cleanright.eu), если хотите ознакомиться с дополнительной информацией о моющих средствах, средствах по уходу и чистящих средствах для домашнего использования.

## Обзор программ

### Программа с возможностью выбора установок \*

#### Программы стирки\*

Название программы

Краткое описание программы и подходящих типов ткани

#### **Cottons (Хлопок)**

Подходит для стойких к износу и высоким температурам тканей из хлопка или льна. - Цветные изделия до 60 °С. - Белые от 60 °С до 90 °С

#### **Eco 40-60**

Программа стирки для достижения наилучшего результата при минимальном потреблении электроэнергии и воды. Изделия из хлопка, льна или смешанных тканей. Подходит для стирки изделий из хлопка со средней степенью загрязнения и для «сушки в шкаф».

Программу стирки и сушки можно запустить, выбрав программу **Eco 40-60** и активировав **Стирка и сушка**.

#### **Easy Care (Синтетика)**

Программа стирки для менее стойких к износу тканей из хлопка, льна, синтетических волокон или смешанных тканей. Рекомендуется сортировать белье для стирки по цветам.

#### **Delicates/Silk (Деликатное бельё/Шёлк)**

Программа деликатной стирки для тонких тканей, пригодных для машинной стирки, например шелка, атласа, синтетики или смешанных тканей (например, штор). Деликатный отжим между циклами полоскания и сниженная скорость финального отжима.

#### **Wool (Шерсть)**

Шерстяные изделия становятся свалывшимися под воздействием высоких температур, влаги и вращения в барабане.

Программа для шерстяных тканей учитывает эти факторы и находит компромисс между бездействием и активной стиркой. Подходит для шерстяных и полушерстяных тканей, пригодных для машинной и ручной стирки.

**Указание:** Для предотвращения усадки после сушки изделия остаются немного влажными, выньте их как можно быстрее после окончания программы и разложите на горизонтальной поверхности для высыхания.

#### **Super Quick 15' (Супербыстрая 15')**

Короткая программа для простых в уходе слабозагрязненных изделий из хлопка, льна, синтетики или смешанных тканей. Подходит для освежения белья или стирки новых вещей перед первым ношением.

#### **Mixed Load (Смешанная загрузка)**

Для смешанного белья из различных стойких к износу и простых в уходе тканей.

#### **Sportswear (Спортивная одежда)**

Для стирки одежды для спорта и активного отдыха из микрофибры и синтетических тканей. Уменьшение количества складок и дополнительный цикл полоскания.

\* В зависимости от выбранной модели и программы.

## Программы стирки\*

### AllergyPlus

Для стирки белья с высокими гигиеническими требованиями или белья, предназначенного для людей, страдающих аллергией. Во время стирки поддерживается постоянная температура. Более интенсивное полоскание с повышенным уровнем воды. Для стойких к износу и простых в уходе тканей из хлопка или льна.

### Night Wash (Ночная программа)

Особенно тихая программа стирки с сокращенным периодом финального отжима. Ночной режим. По завершении программы дисплей погаснет, но его можно будет снова включить, нажав любую кнопку.

\* В зависимости от выбранной модели и программы.

## Программы сушки

### Intensive Dry (Интенсивная сушка)

Интенсивная сушка для & (стойкие к износу ткани), при 90 °С.

### Gentle Dry (Бережная сушка)

Деликатная сушка для & (синтетические ткани), 60 °С.

\* В зависимости от выбранной модели и программы.

## Специальные программы\*

### /CLN (Пух Очистка)

Барабан должен быть пуст.

Программа предназначена для удаления ворса. Загорается символ очистки и на дисплее появляется CLN.

Для запуска программы удаления ворса I (цикл удаления ворса):

1. Убедитесь, что барабан абсолютно пуст и закройте дверцу.
2. Поверните переключатель выбора программ на I (цикл удаления ворса)
3. Нажмите клавишу A (Старт/Пауза)

Программу удаления ворса I (цикл удаления ворса) также можно запустить в любое время, без уведомления на приборе.

\* В зависимости от выбранной модели и программы.

**Специальные программы\*****☹+⊕+Spin (Отжим)**

Дополнительный цикл полоскания с финальным отжимом. Если белье нужно извлечь мокрым, установите скорость отжима на ☹Полоскание перед запуском программы

**☹+⊕Слив +Spin (Отжим)**

Слейте воду после полоскания, следуя программе с \$ (без отжима)

1. Поверните переключатель выбора программ на ☹+⊕Слив +Spin (Отжим).
2. Установите скорость отжима на ☹ (Полоскание без слива)
3. Нажмите Старт/Пауза ▷⏏

Или слейте воду и отожмите на необходимой скорости:

1. Поверните переключатель выбора программ на ☹+⊕Слив +Spin (Отжим)
2. Нажимайте клавишу В (отжим), пока не будет установлена необходимая скорость отжима.
3. Нажмите Старт/Пауза ▷⏏

\* В зависимости от выбранной модели и программы.



**Таблица сушки**

Рекомендуемая программа сушки	Загрузка (кг)	☼(Сушка в шкаф) [ч:мин]	☼ (Сушка под утюг) [ч:мин]
☼ Intensive Dry (Интенсивная сушка)	1,5	1:30	1:00
	2	1:30	1:00
	2,5	1:40	1:30
	3	2:10	1:50
	3,5	2:20	2:00
	4	2:30	2:10
☼ Gentle Dry (Бережная сушка)	1,5	1:30	1:00
	2	1:40	1:00
	2,5	1:50	1:30
	3	2:10	140

**i** Значения могут отличаться от указанных в зависимости от повышенного или пониженного напряжения, типа ткани, белья, подлежащего сушке, остаточной влажности белья и объема загрузки.

## Подкрахмаливание

**Указание:** Бельё не должно быть обработано кондиционером.

1. Включите машину.
2. Выберите программу   
**Полоскание.**
3. Насыпьте крахмал в ячейку  в соответствии с указаниями изготовителя (если необходимо, перед этим очистите её).
4. Нажмите клавишу  (Start/Pause).

## Окрашивание/отбеливание

Машина не предназначена для окрашивания в промышленных объёмах. Соли разъедают поверхности из нержавеющей стали. При применении красителей обязательно соблюдайте указания изготовителя.

**Не** используйте машину для отбеливания белья.



## Эксплуатация прибора

### Подготовка машины

Перед поставкой машина была проверена. Для удаления воды, оставшейся после проверки, первый цикл стирки должен производиться без белья с помощью программы Хлопок 60°C.

#### Указания

- Категорически запрещается эксплуатация неисправной машины!
- Обратитесь в сервисную службу!

1. Вставьте вилку в розетку.



#### **Предупреждение**

**Опасность для жизни – риск поражения электрическим током !**

Опасность для жизни при прикосновении к компонентам, находящимся под напряжением.

- Никогда не вынимайте вилку шнура питания, потянув за провод.
  - Не прикасайтесь к вилке шнура питания влажными руками.
2. Откройте водопроводный кран.

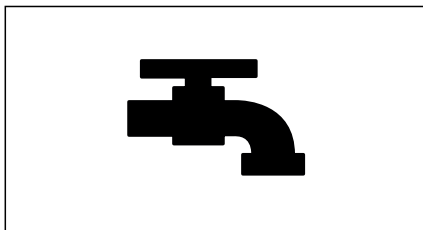

3. Откройте дверцу.

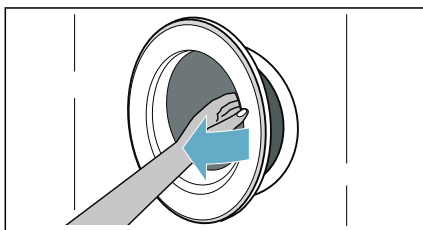



## Выберите программу / включите прибор

**Указание:** Если вы активировали блокировку для защиты детей, необходимо сначала её отключить, затем установить программу.

Для выбора требуемой программы используйте программатор. Программатор вращается в обоих направлениях.

Прибор включен.

На дисплее попеременно отображаются настройки **по умолчанию** для выбранной программы:

- Максимальная загрузка и
- продолжительность программы и
- ...

## Загрузка белья в барабан

Загрузите бельё для стирки.

Закройте дверцу.

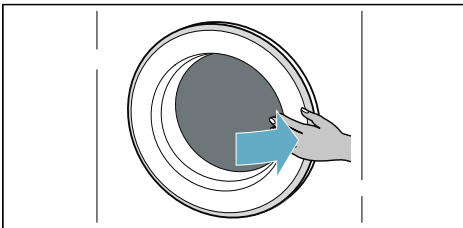
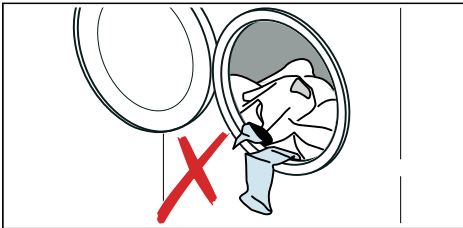

## Указания

- Уложите и загрузите предварительно отсортированные изделия для стирки. Большие и маленькие вещи кладите вперемешку. Изделия разного размера лучше распределяются во время отжима. Отдельные изделия могут вызвать дисбаланс.
- Соблюдайте указанные значения максимальной загрузки. Переполнение негативно влияет на результат стирки и способствует сминанию белья. Проверьте, не зажато ли бельё между дверцей загрузочного люка и резиновой манжетой, затем закройте дверцу.

## Дозировка и добавление моющего средства и средства по уходу

### Внимание!

### Повреждение прибора

Моющие средства и средства для предварительной обработки белья (например, средство для удаления пятен, спрей для предварительной стирки и т. д.) могут повредить поверхности прибора. Храните эти средства вдали от поверхностей прибора. Немедленно удалите следы от распыления и другие остатки/капли моющих средств с корпуса машины, используя влажную ткань.

### Дозировка

Дозируйте моющее средство и средства по уходу в соответствии с:

- жёсткостью воды (уточните в жилищно-коммунальной службе),
- рекомендациями изготовителя на упаковке,
- количеством белья,
- степенью загрязнения.

## Заполнение дозаторов

1. Выдвиньте кювету для моющих средств.



### Предупреждение

#### Раздражение глаз/кожи!

Если кювета для моющих средств открыта во время работы машины, моющее средство/средство ухода может вытечь.

Осторожно откройте кювету.

Если моющее средство или средства по уходу попали на глаза или кожу, тщательно промойте их водой.

При случайном проглатывании обратитесь за медицинской помощью.

2. Насыпьте в него моющее средство.

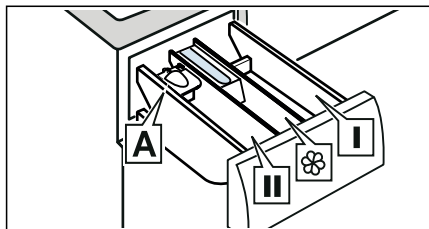

Дозатор I	Моющее средство для предварительной обработки и дезинфицирующее средство для одежды. (только для машины с функцией предварительной стирки и дезинфекции)
Дозатор	Кондиционер, крахмал. Не превышайте максимально допустимый объем загрузки.
Дозатор II	Моющее средство для основной стирки, смягчитель воды, отбеливатель или пятновыводитель.
Дозатор A*	Для жидкого моющего средства.

\* в зависимости от модели

## Указания

- При дозировке любых моющих средств, средств для очистки, средств по уходу и чистящих средств всегда следуйте указаниям изготовителя.
- Разбавляйте водой густой кондиционер и ополаскиватель. Это поможет избежать засорений.
- Будьте внимательны при открывании кюветы для моющих средств во время работы машины.

### Дозатор A\* для жидкого моющего средства

\* в зависимости от модели

Установите дозатор для определения нужного количества жидкого моющего средства:

1. Выдвиньте кювету для моющих средств. Нажмите на вставку и полностью извлеките кювету.

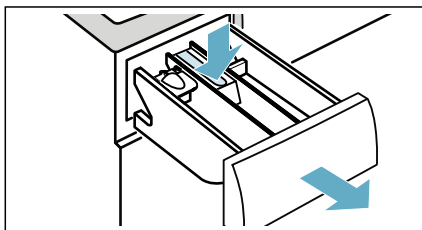

2. Сдвиньте дозатор вперед, сложите и зафиксируйте на месте.

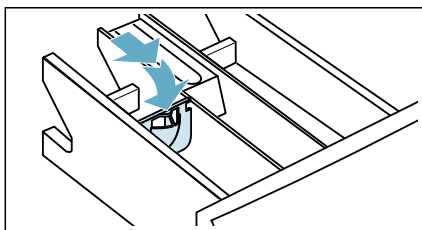

3. Снова вставьте кювету.

**Указание:** Не используйте дозатор для дозирования гелевых моющих средств и стирального порошка, а также, если выбраны программы с предварительной стиркой или с функцией «Время до окончания».

## Блокировка от детей

Стиральную машину можно заблокировать, чтобы случайно не изменить заданные установки. Для этого активируйте функцию блокировки для безопасности детей.

Включить или выключить блокировку для безопасности детей:

После запуска программы нажмите и удерживайте клавиши «Опция» и «Установить».

-  (Блокировка для защиты детей) загорается сообщение: Блокировка для безопасности детей активирована

**Указание:** По окончании программы снимается блокировка дверцы.  (Блокировка для защиты детей) продолжает гореть и напоминает о необходимости деактивировать блокировку для безопасности детей.

## Извлечение белья/ выключение прибора

1. Установите программатор в положение OffOff (Выкл).
2. Откройте дверцу и извлеките бельё.
3. Перекройте кран подачи воды.

**Указание:** Не требуется для моделей с системой «Aqua-Stop».

### Указания

- Не оставляйте бельё в барабане. Оно может сесть во время следующей стирки или изменить цвет другого изделия.
- Извлекайте любые посторонние предметы из барабана и резиновой манжеты – опасность появления ржавчины.
- Протрите досуха резиновую манжету.

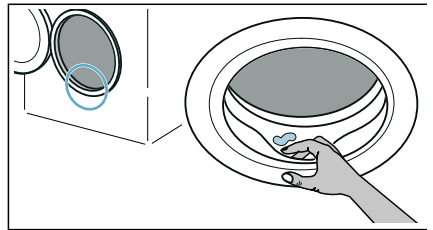

- Оставьте дверцу открытой, а кювету для моющих средств незадвинутой, чтобы остатки воды могли испариться.
- Всегда ждите завершения программы, поскольку машина может всё ещё быть заблокирована. Затем включите машину и подождите, пока она разблокируется.

## Датчики

### Система подавления дисбаланса при отжиге

Автоматическая система подавления дисбаланса при отжиге обнаруживает дисбаланс и обеспечивает равномерное распределение белья, запуская и останавливая вращение барабана.

Если дисбаланс загрузки слишком велик, скорость отжима снижается или цикл отжима вообще отменяется из соображений безопасности.

**Указание:** Равномерно распределите мелкие и крупные предметы белья в барабане.

## Обслуживание и уход

### Предупреждение

#### Опасно для жизни!

Существует опасность поражения электрическим током при прикосновении к элементам, находящимся под напряжением. Поверните программатор в положение Off **Off (Выкл)**. Выньте вилку сетевого шнура из розетки.

#### Внимание!

#### Опасность возгорания и взрыва!

Чистящие средства, содержащие растворители, например, растворитель для моющих средств, могут производить токсичные пары.

Не используйте чистящие средства, содержащие растворители.

#### Внимание!

#### Прибор может получить повреждения!

Чистящие средства, содержащие растворители, например, растворитель для моющих средств, могут повредить поверхности и компоненты машины. Не используйте чистящие средства, содержащие растворители.

### Корпус машины/Панель управления

- Сразу же удаляйте остатки моющего и чистящего средства.
- Протирайте корпус и панель управления мягкой влажной тряпкой.
- Не используйте абразивные салфетки, губки и чистящие средства (средство для чистки стальных поверхностей).
- Чистка под струей воды запрещается.

## Барабан

Не используйте чистящие средства с содержанием хлора и металлическую губку.

При появлении запаха в приборе или для очистки барабана запустите программу Fluff Clean без белья.

## Удаление накипи

При правильной дозировке моющего средства нет необходимости удалять накипь. Однако при необходимости следуйте указаниям производителя средства для её удаления. Подходящие средства для удаления накипи можно приобрести на нашем веб-сайте или через сервисную службу.

## Кювета для моющих средств и её корпус

Если в машине присутствуют остатки моющего средства или кондиционера:

1. Выдвиньте кювету для моющих средств. Нажмите на вставку и полностью извлеките кювету.

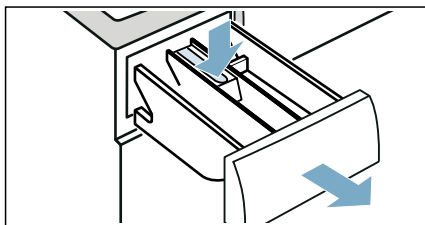

2. Для удаления вставки: нажмите на вставку пальцем снизу вверх.

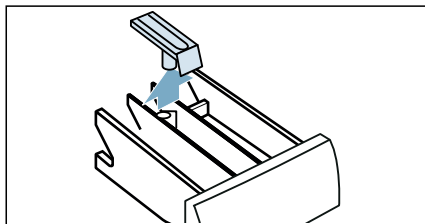

3. Очистите поддон для кюветы для моющих средств и вставку водой и щёткой, затем высушите. Очистите внутреннее пространство корпуса.

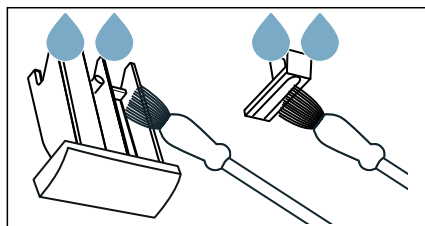

4. Установите вставку на место и зафиксируйте её (насадите цилиндр на направляющий штифт).

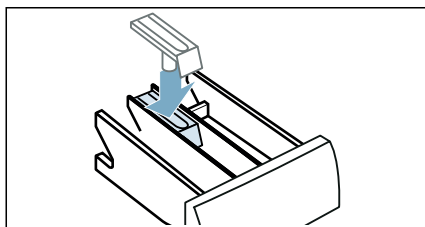

5. Задвиньте кювету для моющих средств.

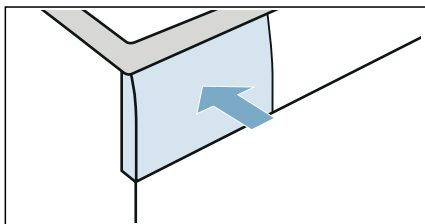

**Указание:** Оставьте кювету для моющих средств не до конца задвинутой, чтобы остатки воды могли испариться.

## Сливной насос засорён.

**Указание:** Закройте водопроводный кран, чтобы прекратить подачу воды, и проверьте, что она сливается через насос.

### Предупреждение

#### Опасность ошпаривания!

Во время стирки при высоких температурах вода очень горячая. При контакте с горячей водой вы можете ошпариться.

Дайте сначала воде остыть.

1. Выключите прибор. Выньте вилку сетевого шнура из розетки.
2. Откройте крышку отсека для сервисного обслуживания. Отверните стопорные штифты с помощью отвертки

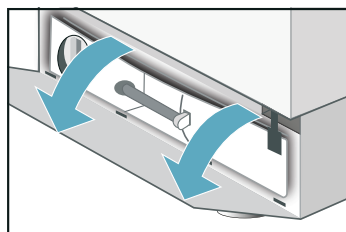
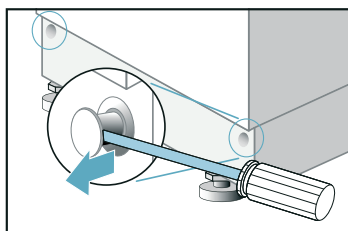

3. Выньте сливной шланг из держателя. Снимите колпачок и слейте воду в подходящий резервуар. Возможно, резервуар для слива воды придется опорожнять несколько раз. Установите колпачок на место и поместите сливной шланг в держатель.

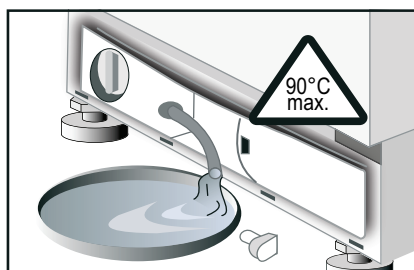

4. Осторожно отверните крышку насоса; остатки воды могут вытечь. Очистите корпус насоса и удалите все посторонние предметы. Крыльчатка сливного насоса должна свободно вращаться.

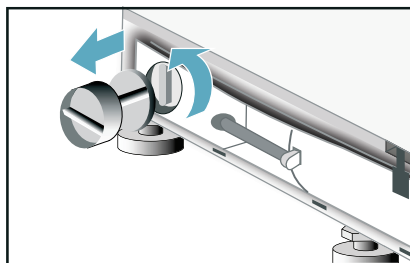

- Установите на место крышку насоса и плотно прикрутите. Вставьте защитную панель в 4 паза для защелок и закрепите на корпусе стопорными штифтами.

## Сливной шланг в сифоне заблокирован

- Установите переключатель выбора программ в положение «Выкл». Выньте вилку сетевого шнура из розетки.
- Ослабьте зажим шланга. Осторожно снимите сливной шланг; остатки воды могут вытечь.
- Очистите сливной шланг и соединительную часть сифона.

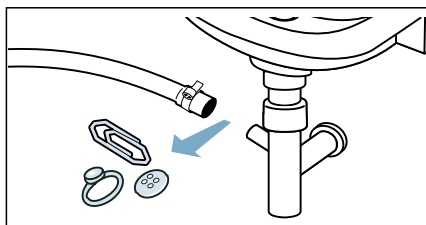

- Снова подсоедините сливной шланг и закрепите место соединения с помощью шлангового зажима.

## Фильтр в шланге для подачи воды засорён

### Сбросьте давление воды в шланге подачи воды:

- Закройте кран.
- Выберите клавишу  Полоскание@Spin (Отжим) и запустите программу. Дайте поработать прим. 40 с.
- Установите программатор в положение Off (Выкл)
- 
- Выньте вилку сетевого шнура из розетки.

### Выполните очистку фильтров:

- Отсоедините шланг с задней стороны прибора.

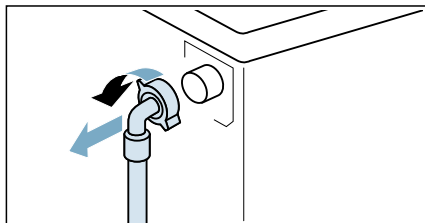

- Используйте плоскогубцы для извлечения фильтра.

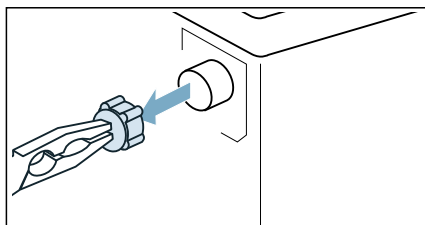

- Прочистите фильтр небольшой щёткой.

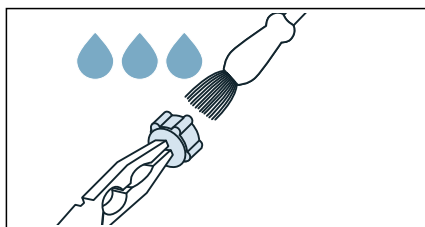

- Подсоедините шланг и проверьте герметичность соединения.

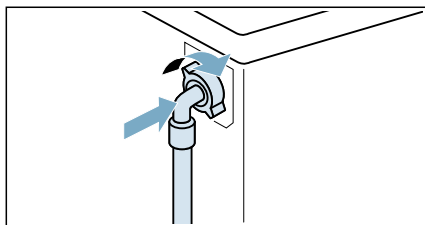

## Неисправности и их устранение

### Аварийная разблокировка

Например, в случае отключения электроэнергии или нарушения электроснабжения

Программа продолжит выполняться после возобновления подачи электроэнергии.

Однако, если необходимо извлечь бельё, дверцу машины можно открыть следующим образом:

#### Предупреждение

##### Опасность ошпаривания!

Во время стирки при высокой температуре существует риск ошпаривания при контакте с горячей водой и бельём.

Если это возможно, дайте белью остыть.

#### Внимание!

##### Опасность при просовывании рук во вращающийся барабан!

Не трогайте вращающийся барабан – это может стать причиной травм рук. Не просовывайте руки в барабан, если он всё ещё вращается.

#### Внимание!

##### Ущерб в результате затопления!

Утечка воды может причинить ущерб. Не открывайте дверцу загрузочного люка, если уровень воды видно через стекло люка.

1. Выключите прибор. Выньте вилку сетевого шнура из розетки.
2. Слейте воду → *Страница 46*
3. С помощью инструмента потяните вниз устройство для аварийной разблокировки и одновременно откройте дверцу.

### Указания на дисплее



Код неисправности	
<i>OPEN</i>	Дверца закрыта ненадлежащим образом. Закройте дверцу.
<i>E I</i>	Активирована система контроля воды. Отключите прибор от сети, перекройте кран и обратитесь в сервисную службу.
<i>ES</i>	Вода не поступает в прибор. См. неисправность: «Вода не поступает»
<i>EE PUMP</i>	Вода не сливается. См. неисправность: «Вода не сливается»
<i>UnLoAd</i>	Это нормальное явление! Система контроля дисбаланса обнаружила несбалансированную загрузку белья. Невозможно запустить цикл удаления ворса. Выньте бельё.
<i>HI End</i> <i>LO End</i>	Не учтен максимальный или минимальный объем загрузки белья для сушки. На дисплее поочередно мигают «HI/End» или «LO/End». См. информацию о неисправности «Неудовлетворительный результат сушки».
Другие коды неисправности предназначены только для специалистов сервисной службы. Запишите код неисправности, чтобы сообщить специалисту сервисной службы.	



## Неисправности и их устранение.

Неисправность	Возможная причина	Способ исправления
<b>Программа не запускается</b>	Клавиша Старт/Пауза ▷⏸ не была нажата.	Нажмите клавишу Старт/Пауза ▷⏸.
	Было выбрано время задержки старта.	Стирально-сушильная машина запускается по истечении времени задержки. При необходимости измените «Время до окончания».
	Прервана подача электропитания. Установленное время задержки старта было сброшено.	Снова выберите время задержки старта или сразу запустите программу. Нажмите клавишу Старт/Пауза ▷⏸.
	Дверца закрыта ненадлежащим образом.	Закройте дверцу.
	Вилка вставлена в розетку неправильно.	Вставьте вилку сетевого шнура правильно
<b>Невозможно установить максимальную скорость отжима.</b>	Максимальная скорость отжима зависит от выбранной программы.	При необходимости выберите другую программу.
<b>Вода не сливается.</b>	Сливной шланг перекручен.	Правильно установите сливной шланг.
	Насос подачи моющего средства засорен.	Очистите сливной насос .
<b>Остатки моющего средства в кювете для моющих средств.</b>	Моющее средство влажное или спрессованное.	Очистите и просушите кювету для моющих средств . Используйте дозатор жидкого моющего средства.
<b>Вода не поступает.</b>	Вилка сетевого шнура вставлена неправильно.	Вставьте вилку сетевого шнура правильно.
	Дверца закрыта ненадлежащим образом.	Закройте дверцу.
	Перекрыт водопроводный кран.	Откройте кран.
	Фильтр в шланге подачи воды засорён.	Очистите фильтр в шланге подачи воды.
	Шланг подачи воды пережат или перекручен.	Проверьте шланг подачи воды.
<b>Сильная вибрация при отжиме.</b>	Стирально-сушильная машина не выровнена.	Выровняйте стирально-сушильную машину .
	Не сняты транспортировочные болты.	Снимите транспортировочные болты .

Неисправность	Возможная причина	Способ исправления
<b>Стирально-сушильная машина набирает воду и непрерывно сливает ее.</b>	Сливной шланг расположен слишком низко.	Правильно установите сливной шланг.
<b>В барабане не видно воды.</b>	Это нормальное явление.	Во время некоторых программ уровень воды ниже видимого уровня.
<b>Из-под прибора вытекает вода.</b>	Негерметичное резьбовое соединение шланга подачи воды.	Затяните резьбовое соединение.
	Сливной шланг подтекает.	Обратитесь в сервисную службу для замены шланга.
<b>Из кюветы для моющих средств просачивается пена.</b>	Использовано слишком большое количество моющего средства.	Используйте только моющее средство, подходящее для текстильных изделий и предназначенное для автоматических стиральных машин. Убедитесь, что используете правильное количество средства.
<b>Несколько заходов для запуска отжима.</b>	Это нормальное явление. Система контроля дисбаланса пытается перераспределить несбалансированную загрузку барабана, начиная вращаться несколько раз.	Всегда стирайте вместе крупное и мелкое белье.
<b>Неудовлетворительные результаты стирки.</b>	Количество неотстиравшихся участков больше, чем ожидалось.	⚠ Предварительная стирка При необходимости предварительно обрабатывайте пятна.
	Слишком мало или несоответствующее количество моющего средства.	Используйте правильную дозировку подходящего моющего средства в соответствии с инструкциями производителя.
	Превышен максимальный объем загрузки.	Выберите объем загрузки, соответствующий программе.
<b>Остатки моющего средства на белье.</b>	Некоторые бесфосфатные моющие средства оставляют в воде нерастворимые остатки средства, которые проявляются на белье в виде небольших пятнышек.	Прополощите белье еще раз или смените моющее средство на жидкое. Почистите белье щеткой после высыхания.
<b>Серый осадок на белье.</b>	Пятна от мази, жира или масла.	Стирайте белье с максимальным количеством моющего средства и максимально допустимой температурой – см. этикетку по уходу.
<b>Программа неожиданно завершилась.</b>	Нажмите Старт/Пауза ▷⏸ случайно выбранную клавишу.	Откройте кран.
<b>Неудовлетворительный результат сушки.</b>	После отжима белье прилипло к стенкам барабана	Разрыхлите белье вручную и запустите программу сушки.

Неисправность	Возможная причина	Способ исправления
	Перекрытый водопроводный кран	Откройте кран
	Выбрано слишком короткое время сушки	Выберите время сушки в соответствии с объемом загрузки.
	Не учтен максимальный или минимальный объем загрузки белья для сушки	По завершении программы: отрегулируйте объем загрузки, выберите подходящую программу сушки и перезапустите.
<b>Отжим во время сушки.</b>	Нормальное явление	«Термо-отжим», предназначенный для энергоэффективной сушки, запускается после времени сушки прим. 10 минут.
<b>Кондиционер смывается не полностью или в кювете остается слишком много воды.</b>	Кювета для кондиционера вставлена неправильно или заблокирована.	При необходимости очистите кювету для кондиционера и установите ее правильно.
<b>Белье не высушено.</b>	Водопроводный кран перекрыт.	Откройте кран.
	Слишком большая загрузка.	Уменьшите объем загрузки.
	Слишком короткое время сушки.	Выберите подходящее время сушки.
<b>На дисплее нет изображения.</b>	Электроэнергия отключена	Программа продолжится после восстановления энергоснабжения. Если вы хотите вынуть белье во время отключения электроэнергии, сначала следует слить воду. Необходимо проверить: – вилка сетевого шнура вставлена в розетку правильно; – сработал выключатель (предохранитель); если это произошло, позвоните в сервисную службу
<b>Дверца не открывается.</b>	Выбрана Полоскание без слива	Выберите программу  +  <b>Слив +Spin (Отжим)</b> и нажмите клавишу Старт/Пауза  .
	Выполняется программа или дверца заблокирована по соображениям безопасности	Подождите, пока на дисплее не появится индикация «End».
	Отключение электроэнергии.	Разблокируйте дверцу вручную

Неисправность	Возможная причина	Способ исправления
<p><b>Аварийная разблокировка</b></p>	<p>Чтобы открыть дверцу вручную в случае отключения электроэнергии следует:</p> <ul style="list-style-type: none"> <li>■ повернуть переключатель выбора программ в положение «Выкл» и вынуть вилку сетевого кабеля из розетки;</li> <li>■ открыть панель в основании и слить воду;</li> <li>■ потянуть вниз устройство для аварийной разблокировки и одновременно открыть дверцу.</li> </ul> <p>Перед тем как открыть дверцу, убедитесь, что в стирально-сушильной машине нет воды или горячего раствора моющего средства.</p> <p>Ни при каких обстоятельствах не открывайте дверцу с помощью устройства для аварийной разблокировки, пока барабан продолжает вращаться.</p>	<p>Если вам не удастся устранить неисправность самостоятельно (путем включения/выключения) или требуется ремонт: – Установите переключатель выбора программ в положение «Выкл» и выньте вилку сетевого кабеля из розетки. – Перекройте кран и позвоните в сервисную службу -&gt; страница 24.</p>

 **Сервисная служба**

Если у вас есть какие-либо вопросы по использованию, вы не можете самостоятельно устранить неисправности прибора или если ваш прибор нуждается в ремонте, обратитесь в сервисную службу.

Вы можете решить многие проблемы самостоятельно, ознакомившись с информацией по устранению неисправностей в данном руководстве по эксплуатации или на нашем сайте. Если ваш случай не является таковым, обратитесь в нашу сервисную службу

Мы всегда найдем подходящее решение и поможем избежать безосновательного вызова технического специалиста сервисной службы.

При наличии любых претензий по гарантии мы позаботимся о том, чтобы ваш прибор был отремонтирован техническими специалистами сервисной службы соответствующей квалификации с использованием оригинальных запасных частей, в том числе по истечении срока гарантии производителя.

По соображениям безопасности ремонт прибора может быть произведен только специализированным персоналом соответствующей квалификации. Гарантийный срок прекращается, если ремонт или внутренний осмотр прибора были произведены лицами, не уполномоченными нами для этой работы, или если наши приборы были оснащены неоригинальными запасными и дополнительными частями или принадлежностями, что затем привело к неисправности.

Оригинальные функциональные запасные части, отвечающие соответствующему требованию EcoDesign можно приобрести в сервисной службе в течение не менее 10 лет с момента выхода вашего прибора на рынок Европейской экономической зоны.

**Указание:** По условиям гарантии производителя обращение в сервисную службу является бесплатным.

Подробную информацию о гарантийном сроке и условиях предоставления гарантии в вашей стране можно получить в нашей сервисной службе, специализированном магазине или на нашем веб-сайте.

При обращении в сервисную службу вам потребуются номер модели (E-номер) и заводской номер (FD) вашего прибора.

Контактные данные сервисной службы можно найти в прилагаемом перечне центров сервисного обслуживания или на нашем веб-сайте.

## Номер модели (E-номер) и заводской номер (FD)

Номер модели (E-номер) и заводской номер (FD) можно найти на табличке прибора.

В зависимости от модели табличка прибора располагается:

- На внутренней стороны дверцы
- На внутренней стороны крышки отсека для обслуживания
- На задней стороне прибора

Запишите данные о вашем приборе и номер телефона сервисной службы, чтобы их можно было быстро найти.

Более подробную информацию о модели можно найти в интернете по адресу <https://www.bsh-group.com/energylabel>\* Этот веб-сайт подключен к официальной базе данных Европейского союза EPREL (Европейский реестр энергетической маркировки). На момент публикации веб-адрес еще не был опубликован. Пожалуйста, следуйте инструкциям поиска по модели. Идентификатор модели состоит из символов перед косой чертой в номере модели (E-номер) на табличке. Кроме того, вы также можете найти идентификатор модели в первой строке энергетической маркировки ЕС.

**Доверьтесь производителю** — обращайтесь к нам. Таким образом вы можете быть уверены, что ремонт будет выполнен квалифицированным персоналом с использованием оригинальных запчастей.

\* Применим только для стран Европейской экономической зоны.



## Нормы расхода

Следующая представленная информация соответствует требованиям Директивы ЕС по Экодизайну. Значения, указанные для программ, кроме Eco 40-60, являются ориентировочными и были определены в соответствии с действующими стандартами EN60456 и EN62512.

### Автоматическая сушильная машина





Программа	номинальная загрузка [кг]	потребление электроэнергии и [кВт/цикл] *	потребление воды [л/цикл] *	Продолжительность программы [ч:мин] *	максимальная температура [°C] * 5	скорость отжима [об/мин]	остаточная влажность [%] *
Eco 40-60**	7	1,02	49	2:50	46	1400	48
Eco 40-60**	3,5	0,70	43	2:40	36	1400	49
Eco 40-60**	2	0,50	39	2:30	32	1400	54
Eco 40-60 + Стирка и сушка +  (Сушка в шкафу)**	4	3,08	75	5:30	36	1400	-
Eco 40-60 + Стирка и сушка +  (Сушка в шкафу)**	2	2,04	58	4:10	32	1400	-
Хлопок 20°C	7	0,24	62	1:51	20	1400	53
Хлопок 40°C	7	0,83	62	1:51	40	1400	53
Хлопок 40°C +  Предварительная стирка	7	1,02	78	2:18	40	1400	53
Хлопок 60°C	7	1,11	62	1:51	55	1400	53
Синтетика 40 °C	3,5	0,62	50	1:43	40	1000	30
Смешанная загрузка 40 °C	3	0,40	36	0:50	40	1200	57
Шерсть 30 °C	2	0,20	49	0:47	30	600	55

\* Фактические значения могут отличаться от указанных в зависимости от давления и жёсткости воды, температуры подаваемой воды, температуры окружающей среды, типа, количества и степени загрязнённости белья, используемого моющего средства, перепадов напряжения в электрической сети и выбранных дополнительных функций.

\*\* Программа испытаний соответствует требованиям Директивы ЕС по Экодизайну и Положению об энергетической маркировке ЕС по холодной воде (15 °C).

Следующая представленная информация соответствует требованиям Директивы ЕС по Экодизайну. Значения, указанные для программ, кроме Eco 40-60, являются ориентировочными и были определены в соответствии с действующими стандартами EN60456 и EN62512.

### Сушильная машина с таймером

Программа	номинальная загрузка [кг]	потребление электроэнергии и [кВт/цикл] *	потребление воды [л/цикл] *	Продолжительность программы [ч:мин] *	максимальная температура [°C] * 5 мин	скорость отжима [об/мин]	остаточная влажность [%] *
Eco 40-60**	7	1,02	49	2:50	46	1400	48
Eco 40-60**	3,5	0,70	43	2:40	36	1400	49
Eco 40-60**	2	0,50	39	2:30	32	1400	54
Eco 40-60 + (Стирка и сушка) +  (Сушка в шкаф)**	4	3,09	75	5:30	36	1400	-
Eco 40-60 + (Стирка и сушка) +  (Сушка в шкаф)**	2	2,025	58	4:10	32	1400	-
Хлопок 20°C	7	0,24	62	1:51	20	1400	53
Хлопок 40°C	7	0,83	62	1:51	40	1400	53
Хлопок 40°C +  (Предварительная стирка)	7	1,02	78	2:18	40	1400	53
Хлопок 60°C	7	1,11	62	1:51	55	1400	53
Синтетика 40 °C	3,5	0,62	50	1:43	40	1000	30
 Шерсть холодная	2	0,10	49	0:47	-	600	55
 Шерсть 30 °C	2	0,20	49	0:47	30	600	55

\* Фактические значения могут отличаться от указанных в зависимости от давления и жёсткости воды, температуры подаваемой воды, температуры окружающей среды, типа, количества и степени загрязнённости белья, используемого моющего средства, перепадов напряжения в электрической сети и выбранных дополнительных функций.

\*\* Программа испытаний соответствует требованиям Директивы ЕС по Экодизайну и Положению об энергетической маркировке ЕС по холодной воде (15 °C).





## Технические характеристики

### Размеры:

820 мм x 595 мм x 584 мм  
(ширина x глубина x высота)

### Вес:

85 кг

### Подключение к электросети:

Номинальное напряжение 220-240V, 50 Hz

Минимальная защита установки (≡)10 A

Номинальная мощность 1900-2300 W

### Давление воды:

50–900 кПа (0,5–9 бар)



## Гарантия на систему «Aquastop»

### Только для машин с системой «Aquastop»

В дополнение к претензиям по гарантии продавцу согласно договору купли-продажи и в дополнение к нашей гарантии на прибор мы несём ответственность за повреждения при следующих условиях:

1. Если пользователь понёс ущерб в результате затопления из-за неисправности системы «Aquastop», фирма обязуется его возместить.
2. Гарантийные обязательства действуют в течение срока службы машины.
3. Обязательным условием всех претензий по гарантии является правильная установка и подключение машины с системой «Aquastop» в соответствии с нашими инструкциями; сюда также входит правильная установка удлинителя для шланга системы защиты «Aquastop» (оригинальные принадлежности).  
Наша гарантия не распространяется на подключение к повреждённым линиям или трубопроводам подачи до места подключения системы «Aquastop» к водопроводному крану.
4. Машины с системой «Aquastop» не нуждаются в присмотре и необходимости закрывать водопроводный кран по окончании работы.  
Кран необходимо закрывать только в случае длительного отсутствия, например, во время отпуска на несколько недель.







## Благодарим за выбор бытовой техники Bosch!

Зарегистрируйте свой новый прибор на MyBosch прямо сейчас и получите следующие преимущества:

- **Полезные советы по использованию вашего прибора**
- **Возможности расширения гарантии**
- **Скидки на принадлежности и запасные части**
- **Руководство по эксплуатации в электронном виде, чтобы все данные о приборе были под рукой**
- **Быстрый доступ к Службе сервиса бытовой техники Bosch**

Бесплатная удобная регистрация, в том числе с мобильных телефонов:

[www.bosch-home.com/welcome](http://www.bosch-home.com/welcome)



## Нужна помощь? Вы найдете ее здесь.

Обращайтесь, когда нужны советы экспертов Bosch, помощь в решении проблем или ремонт бытовой техники.

Компания Bosch поможет вам справиться с техническими сложностями и окажет всестороннюю поддержку:

[www.bosch-home.com/service](http://www.bosch-home.com/service)

**Контактная информация по всем странам в приложенном перечне центров сервисного обслуживания.**

**BSH Hausgeräte GmbH**

Carl-Wery-Straße 34

81739 München, GERMANY

[www.bosch-home.com](http://www.bosch-home.com)

A Bosch Company



**9001583047** (19291041602 / 0203)

ru