

DAUSCHER

ELEKTROGERÄTE

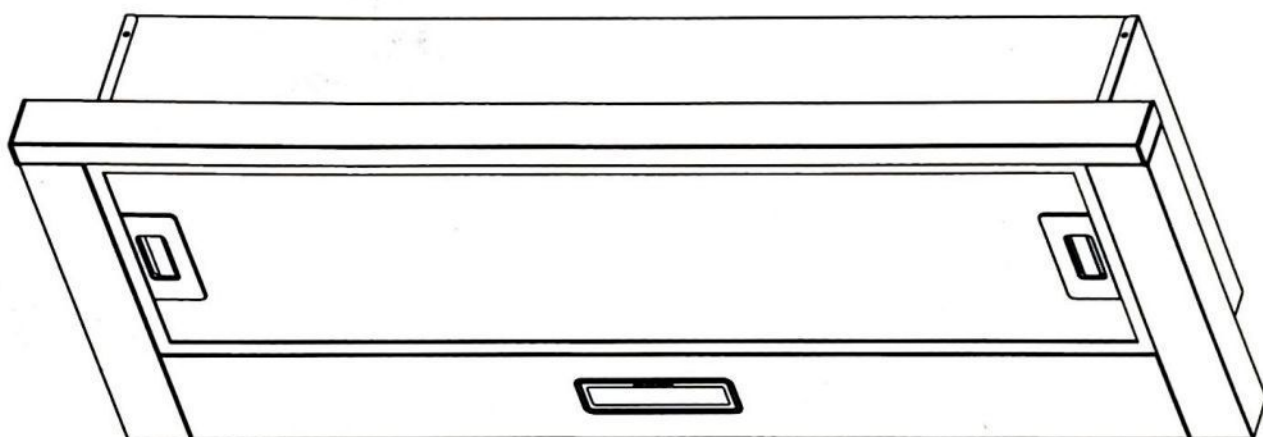

DCH-8000WHA, DCH-8000IXA, DCH-8000BLA
DCH-8900WHA, DCH-8900IXA, DCH-8900BLA

KZ Пайдаланушы нұсқаулығы
RU Руководство по эксплуатации
EN Instruction manual

Мазмұны

КІРІСПЕ.....	2
ҚАУІПСІЗДІК ШАРАЛАРЫ.....	2-3
ҚАБЫРҒАҒА МОНТАЖДАУ.....	4-8
МОНТАЖДАУҒА ДАЙЫНДЫҚ.....	4
МОНТАЖДАУ (ЖЕЛДЕТУ ЕСІГІ СЫРТЫНАН).....	5
МОНТАЖДАУ (ЖЕЛДЕТУ ЕСІГІ ІШІНЕН).....	6-8
ПАЙДАЛАНУ.....	9
ТЕХНИКАЛЫҚ ҚЫЗМЕТ КӨРСЕТУ.....	10-11
АҚАУЛЫҚТАРДЫ ІЗДЕУ ЖӘНЕ ЖОЮ.....	12
ҚОРШАҒАН ОРТАНЫ ҚОРҒАУ.....	13

КІРІСПЕ

Сізге осы ас үй ауа сорғышын таңдағаныңыз үшін алғыс білдіреміз.

Осы пайдалану нұсқаулығында аспапты монтаждауға, пайдалануға және техникалық қызмет көрсетуге қатысты барлық қажетті нұсқаулар келтірілген. Құрылғыны дұрыс әрі қауіпсіз пайдалану үшін орнатар және пайдаланар алдында осы нұсқаулықты мұқият оқып шығыңыз.

Ауа сорғышта жоғары сапалы материалдар қолданылады, ол сүйір пішінде дизайнды орындалған. Ол үлкен қуатты электр қозғалтқышпен және ортадан тепкіш желдеткішпен жабдықталған, бұл күшті сору күшін және жұмыс кезінде төмен шу деңгейін қамтамасыз етеді, сондай-ақ жабысқақ емес май тұтқыш сүзгімен жабдықталған және монтаждау қарапайымдылығымен ерекшеленеді.

ҚАУІПСІЗДІК ШАРАЛАРЫ

- Балаларды аспапты басқаруға жібермеңіз.
- Ауа сорғыш тек үйде пайдалануға арналған, барбекю, ыстық цех және басқа да коммерциялық мақсаттар үшін жарамайды.
- Ауа сорғыш пен оның сүзгісін жарамды жұмыс күйінде ұстап тұру үшін тұрақты тазартып тұру керек.
- Ауа сорғышты пайдалану нұсқаулығына сәйкес тазартыңыз және құрылғының жанып кету қаупіне жол бермеңіз. Егер тазарту нұсқауларға сәйкес жүргізілмесе, жанып кету қаупі бар.
- Тікелей газ плитасында пісіруге тыйым салынады.
- Ас үй бөлмесінде жақсы конвекцияны қамтамасыз етіңіз.
- Егер қуат көзі зақымдалған болса, қауіптің алдын алу үшін оны өндіруші, оның сервистік қызмет көрсету жөніндегі фирма өкілі немесе сол сияқты білікті маман ауыстыруы тиіс;
- Ауа сорғыш газда немесе басқа отында жұмыс істейтін аспаптармен қатар жұмыс істеген кезде бөлмені жеткілікті желдетуді қамтамасыз ету керек;

- Газда немесе басқа отында жұмыс істейтін аспаптардан түтінді бұру үшін қолданылатын ауа өткізгішке ауа шығаруға болмайды;
- Ауа бұруға қатысты ережелерді сақтау керек.
- Осы аспапты 8 жастағы және одан үлкен балалар, сондай-ақ физикалық, сезіну немесе ақыл-ой қабілеттері шектеулі немесе тәжірибесі мен білімі жеткіліксіз тұлғалар аспапты қауіпсіз пайдалану бойынша бақылаудан немесе нұсқамадан өткен болса және олармен қандай қауіп көздері байланысты екенін түсінген жағдайда пайдалана алады.
- Балалар аспаппен ойнамауы үшін бақылауда болуы тиіс.
- Балалар аспапты қараусыз тазартуға және техникалық қызмет көрсетуге жіберілмейді.
- Ауа сорғыш астында от жақпаңыз.
- **НАЗАР АУДАРЫҢЫЗ!** Ас үй аспабымен жұмыс істеу кезінде аспаптың сізге қолжетімді бөліктері қызып кетуі мүмкін.
- Ескерту жабдықты монтаждау тәсілі жан-жақты сипатталған нұсқаулықтың дәл сол бөлігінде болуы тиіс.

Электр тогымен зақымдану қаупі

- Құрылғыны тек дұрыс жерге тұйықталған розеткаға қосыңыз. Күмән туындаған жағдайда білікті инженердің кеңесіне жүгініңіз.
- Бұл нұсқауларды сақтамау өлімге, өртке немесе электр тогымен зақымдануға алып келуі мүмкін.

КАБЫРҒАҒА МОНТАЖДАУ

1. Монтаждауға дайындық:

- а. Егер сізде желдетуді сыртқа бұру болса, төмендегі суретте көрсетілгендей, ауа сорғышты сору арнасының (эмаль, алюминий, икемді құбыр немесе ішкі диаметрі 150 мм жанбайтын материал) көмегімен қосуға болады.

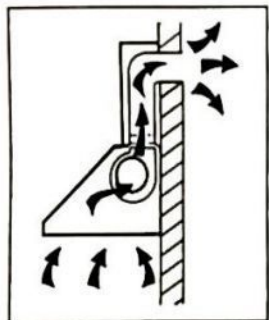

- б. Орнатар алдында құрылғыны өшіріп, ашаны розеткадан шығарыңыз.



- с. Ең жақсы әсерге қол жеткізу үшін ауа сорғышты тамақ дайындау жазықтығынан 65-75 см қашықтықта орналастыру керек.

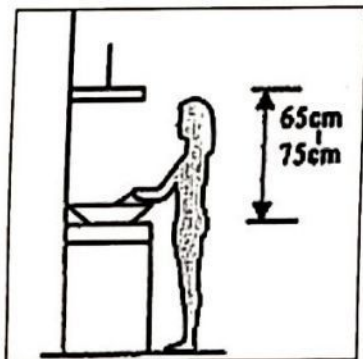

Монтаждау (желдету тесігі ішінен)

Егер сізде желдетуді сыртқа бұру болмаса, онда ауа сорғыш құбыры қажет емес, ал орнату "Монтаждау (желдету тесігі сыртынан)" бөлімінде көрсетілгендей.

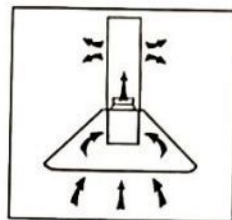

Иістерді ұстап қалу үшін белсендірілген көмірі бар сүзгіні пайдалануға болады. Белсендірілген көмірі бар сүзгіні орнату үшін алдымен май сүзгісін ажырату керек. Фиксаторды басып, төменге тартыңыз.

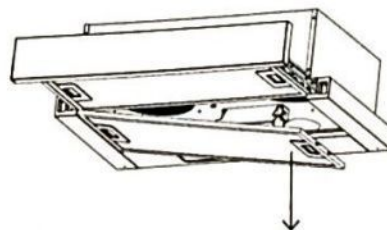

Белсендірілген көмірі бар сүзгіні құрылғыға салып, сағат тілі бойынша бұраңыз. Процедураны аспаптың екінші жағынан қайталаңыз.



ЕСКЕРТПЕ:

- o Сүзгіні бекіту сенімділігін тексеріңіз. Бекітуді босатқа жағдайда аспап қауіп төндіруі мүмкін.
- o Белсендірілген көмірі бар сүзгіні монтаждағаннан кейін сору қуаты төмендейді.

КАБЫРҒАҒА МОНТАЖЛАУ

1. Монтаждауға дайындық:

- а. Егер сізде желдетуді сыртқа бұру болса, төмендегі суретте көрсетілгендей, ауа сорғышты сору арнасының (эмаль, алюминий, икемді құбыр немесе ішкі диаметрі 150 мм жанбайтын материал) көмегімен қосуға болады.

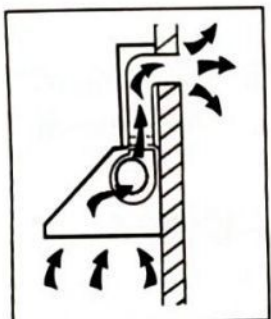

- б. Орнатар алдында құрылғыны өшіріп, ашаны розеткадан шығарыңыз.

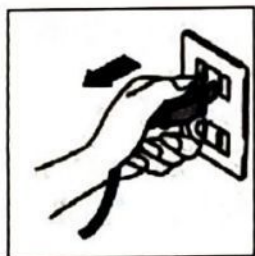

- с. Ең жақсы әсерге қол жеткізу үшін ауа сорғышты тамақ дайындау жазықтығынан 65-75 см қашықтықта орналастыру керек.

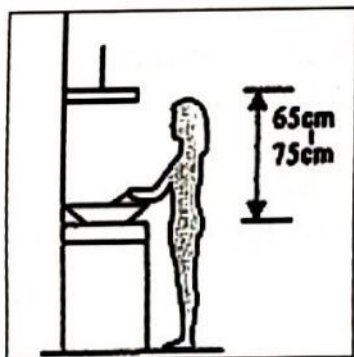

Монтаждау (желдету тесігі ішінен)

Егер сізде желдетуді сыртқа бұру болмаса, онда ауа сорғыш құбыры қажет емес, ал орнату "Монтаждау (желдету тесігі сыртынан)" бөлімінде көрсетілгендей.

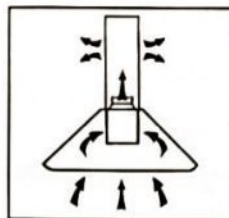

Иістерді ұстап қалу үшін белсендірілген көмірі бар сүзгіні пайдалануға болады. Белсендірілген көмірі бар сүзгіні орнату үшін алдымен май сүзгісін ажырату керек. Фиксаторды басып, төменге тартыңыз.

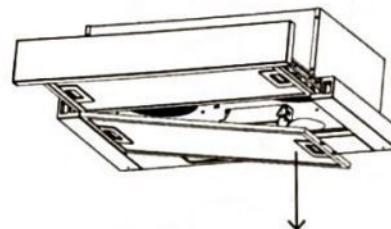

Белсендірілген көмірі бар сүзгіні құрылғыға салып, сағат тілі бойынша бұраңыз. Процедураны аспаптың екінші жағынан қайталаңыз.



ЕСКЕРТПЕ:

- o Сүзгіні бекіту сенімділігін тексеріңіз. Бекітуді босатқа жағдайда аспап қауіп төндіруі мүмкін.
- o Белсендірілген көмірі бар сүзгіні монтаждағаннан кейін сору қуаты төмендейді.

ТЕЛЕСКОПТЫҚ МОДЕЛЬДІ МОНТАЖДАУ

Бірінші тәсіл:

- Қабырғаға монтаждау үшін ауа сорғыш артындағы тесіктердің ортасы арасындағы қашықтыққа сәйкес, жарайтын жерде $\varnothing 8$ мм 2 тесік тесіңіз.
- Дюбельді тесіктерге салыңыз.
- Бұрандаларды дюбельдерге салып, бұраңыз. Ауа сорғышты бұралған бұрандаларға орнатыңыз.

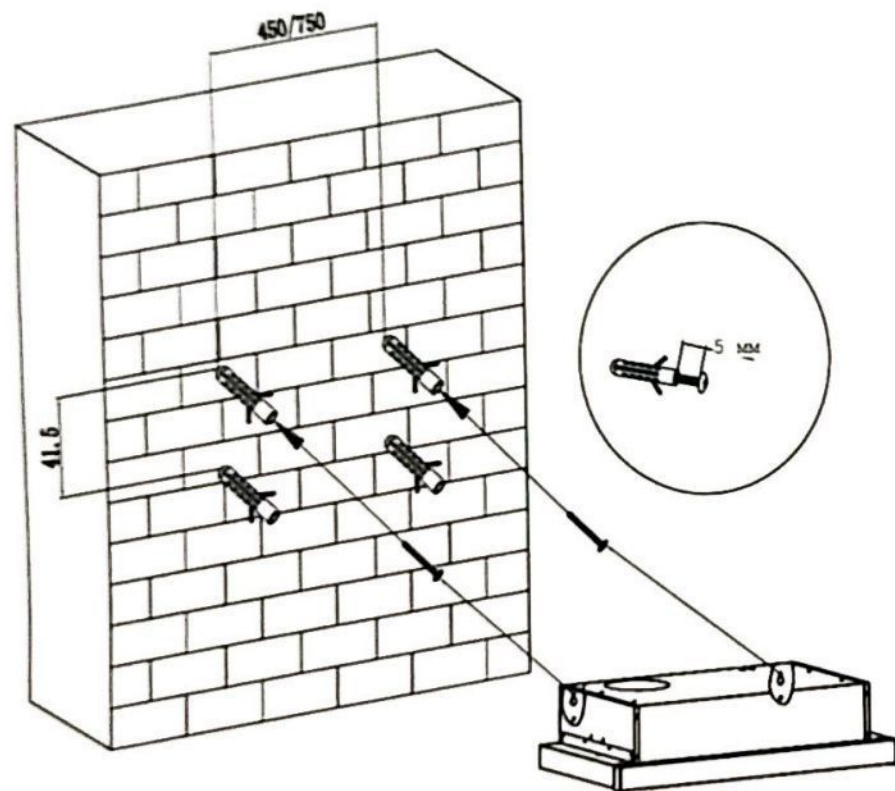

KZ - 6

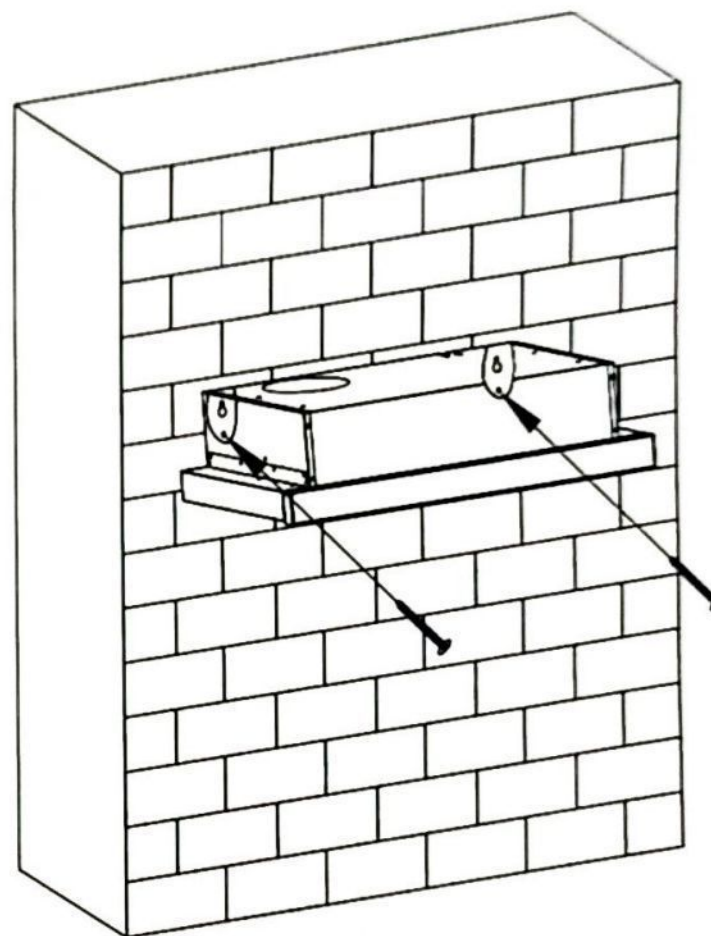

- Ауа сорғышты сақтандырғыш бұранда көмегімен бекітіңіз. Артқы корпуста диаметрі 6 мм екі қорғанысты желдету тесігі орналасқан.
- Кері клапанды ауа сорғышқа орнатыңыз.

KZ - 7

Екінші тәсіл:

- Аспалы шкафтың төменгі жағында диаметрі 6 мм 4 тесік тесіңіз.
- Кері клапанды ауа сорғышқа орнатыңыз, сосын ауа сорғышты аспапы шкаф түбіне орнатыңыз, ауа сорғышты қоса берілетін 4 бұрандамен бұраңыз.

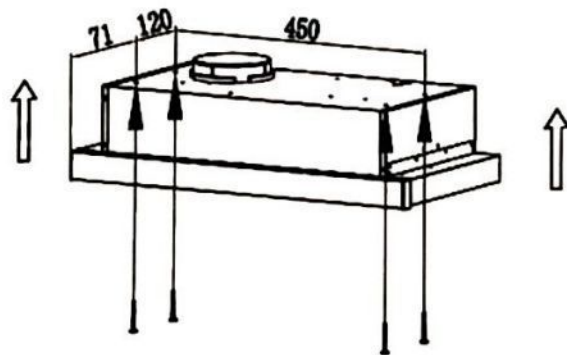
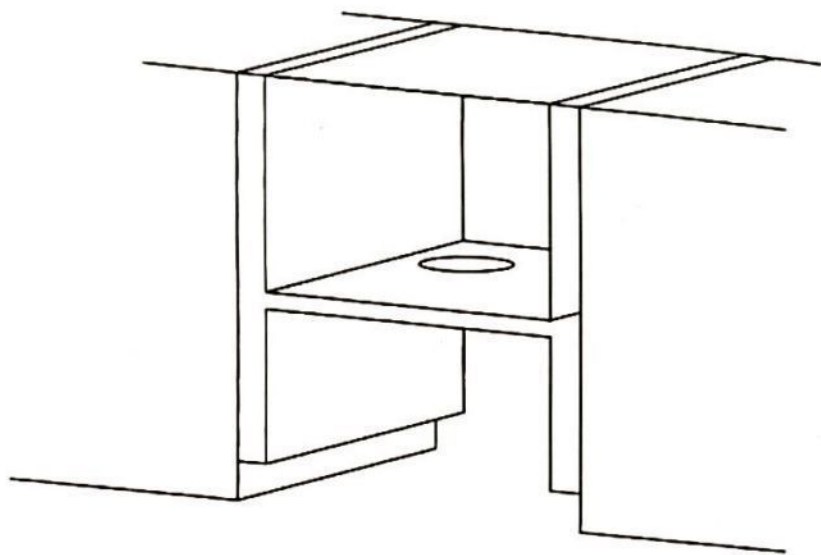

Ескертпе:

1. Керілетін құбыр қосымша құрал болып табылады және жеткізу жиынтығына кірмейді.
2. Монтаждар алдында қорғаныс үлдірін алып тастаңыз.

ПАЙДАЛАНУ:

Ықтырмалы типтегі механикалық перне

Тек ТЕЛЕСКОПТЫҚ МОДЕЛЬДЕ ұсынылған.



Жарықтандыру батырмасы: ауа сорғыштың сол жағынан.



Айналу жиілігін реттеу батырмасы: ауа сорғыштың оң жағынан.

«=»: жоғары айналу жиілігі.

«-»: төмен айналу жиілігі.

«O»: ауа сорғыш өшірулі.

ТЕХНИКАЛЫҚ ҚЫЗМЕТ КӨРСЕТУ

Тазартар алдында аспапты өшіріп, ашаны розеткадан шығарыңыз.

I. Тұрақты тазарту

Жылы сабынды сумен немесе тұрмыстық жуғыш құралмен суланған жұмсақ матаны пайдаланыңыз. Ешқашан тазарту үшін металл щеткаларды, химикаттарды, қажақты материалдарды немесе қатты щеткаларды пайдаланбаңыз.

II. Май тұтқыш сүзгіні ай сайын тазарту

МАҢЫЗДЫ: Сүзгіні ай сайын тазарту жану қаупінің алдын ала алады.

Сүзгі май, шаң және шаң жинайды, сондықтан ол ауа сорғыш жұмысының тиімділігіне тікелей әсер етеді. Егер сүзгіні тазартпаса, май қалдықтары (оңай тұтануы мүмкін) сүзгіде шөгіп қалады. Оны тұрмыстық жуғыш құрал көмегімен тазартыңыз.

III. Белсендірілген көмірі бар сүзгіні ауыстыру арқылы жыл сайын тазарту

ТЕК қайта айналымды құрылғы (сыртқа ауа шығармайтын) ретінде орнатылған құрылғы үшін қолданылады. Бұл сүзгі иістерді ұстап тұрады және ауа сорғышты пайдалану жиілігіне қарай кем дегенде жылына бір рет ауыстырылуы тиіс.

IV. Шамды ауыстыру

1. Аспапты өшіріп, ашаны розеткадан шығарыңыз.
2. Алдыңғы панельді суырып, екі алюминий сүзгіні шығарыңыз.
3. Шамды артқы жағынан қолмен шығарыңыз, шамның жалғайтын желілерінен тартыңыз;
4. Төмендегі суретте көрсетілгендей, қорғаныс қақпағын ашыңыз, және шамды жаңасына ауыстыру үшін қосылған пластик қабықшаны ажыратыңыз.

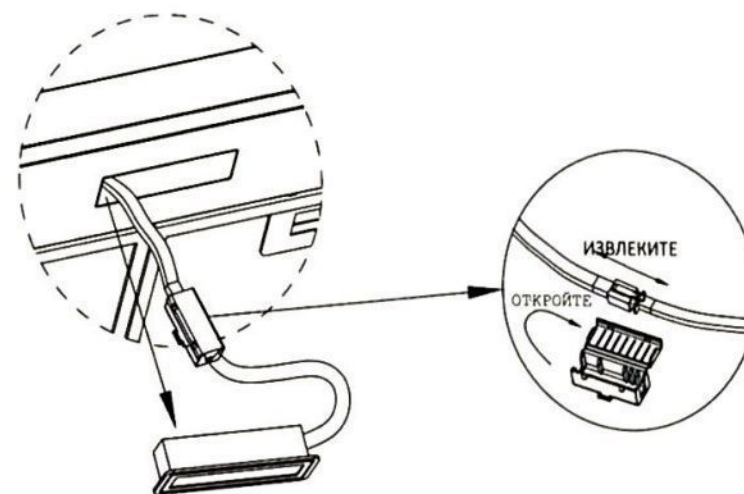

АҚАУЛЫҚТАРДЫ ІЗДЕУ ЖӘНЕ ЖОЮ

Ақаулық	Себебі	Жою тәсілдері
Шам жанып түр, бірақ желдеткіш жұмыс істемейді.	Желдеткіш қалақшалары тұрып қалған. Қозғалтқыш зақымдалған.	Құрылғыны өшіріңіз және тек білікті қызмет көрсетуші персоналға жөндеуге тапсырыс беріңіз.
Шам да, желдеткіш те жұмыс істемейді.	Шам күйіп кеткен. Қуат көзі кабелінің түйіспесі босаған.	Шамды номинал сипаттамалары дұрыс жаңа шамға ауыстырыңыз. Аспапты қайтадан желіге қосыңыз.
Құрылғының қатты дірілдеуі	Желдеткіш қалақшалары зақымдалған.	Құрылғыны өшіріңіз және тек білікті қызмет көрсетуші персоналға жөндеуге тапсырыс беріңіз.
	Желдеткіш қозғалтқышы тығыз бекітілмеген.	Құрылғыны өшіріңіз және тек білікті қызмет көрсетуші персоналға жөндеуге тапсырыс беріңіз.
	Құрылғы кронштейнге дұрыс ілінбеген.	Құрылғыны алып, кронштейн дұрыс орналасқан ба, соны тексеріңіз.
Төмен сору қуаты.	Құрылғы мен тамақ дайындау жазықтығы арасындағы қашықтық тым үлкен.	Қашықтықты 65 – 75 см-ге дейін реттеңіз.

ҚОРШАҒАН ОРТАНЫ ҚОРҒАУ



Өз мерзімін өтеген электротехникалық бұйымдарды тұрмыстық қалдықтармен бірге тастауға болмайды. Қоқысты қайта өңдеу кәсіпорындары көзделген аудандарда қайта өңдеңіз. Кәдеге жарату жөнінде нұсқаулар алу үшін жергілікті билік органына немесе сатушыға жүгініңіз.

Бұл аспап 2012/19/ЕО электрлік және электрондық жабдық қалдықтары туралы директиваға сәйкес таңбаланған.

Бұл бұйымның дұрыс кәдеге жаратылуын қамтамасыз ету арқылы сіз осы бұйым қалдықтарымен дұрыс жұмыс істемеу себебінен қоршаған орта мен адам денсаулығына келтірілуі мүмкін кері салдарлардың алдын ала аласыз.

Бұйымдағы символ оны тұрмыстық қалдықтар ретінде кәдеге жаратуға болмайтынын білдіреді. Оның орнына оны электрлік және электрондық жабдықты кәдеге жаратуға арналған тиісті жинау пунктіне беру керек.

Кәдеге жарату қалдықтарды кәдеге жарату жөніндегі жергілікті экологиялық нормаларға сәйкес жүргізілуі тиіс.

Осы бұйымды өңдеу, қалпына келтіру және кәдеге жарату туралы толығырақ ақпарат алу үшін жергілікті қалалық басқармаға, тұрмыстық қалдықтарды кәдеге жарату қызметіне немесе бұйым сатып алынған дүкенге жүгініңіз.

Содержание

ВВЕДЕНИЕ.....	2
МЕРЫ БЕЗОПАСНОСТИ.....	2-3
МОНТАЖ НА СТЕНЕ.....	4-8
ПОДГОТОВКА К МОНТАЖУ.....	4
МОНТАЖ (ВЕНТИЛЯЦИОННОЕ ОТВЕРСТИЕ СНАРУЖИ).....	5
МОНТАЖ (ВЕНТИЛЯЦИОННОЕ ОТВЕРСТИЕ ВНУТРИ).....	6-8
ЭКСПЛУАТАЦИЯ.....	9
ТЕХНИЧЕСКОЕ ОБСЛУЖИВАНИЕ.....	10-11
ПОСЕК И УСТРАНЕНИЕ НЕИСПРАВНОСТЕЙ.....	12
ОХРАНА ОКРУЖАЮЩЕЙ СРЕДЫ.....	13

ВВЕДЕНИЕ

Благодарим вас за выбор данной кухонной вытяжки.

В настоящем руководстве по эксплуатации содержатся все необходимые указания, касающиеся монтажа, эксплуатации и технического обслуживания прибора.

Для правильной и безопасной эксплуатации устройства, пожалуйста, внимательно прочтите данное руководство по эксплуатации перед установкой и использованием.

В вытяжке используются высококачественные материалы, она выполнена в обтекаемом дизайне. Она оснащена электродвигателем большой мощности и центробежным вентилятором, что обеспечивает сильную силу всасывания и низкий уровень шума при работе, а также нелипким жироулавливающим фильтром, и отличается простотой монтажа.

МЕРЫ БЕЗОПАСНОСТИ

- Не допускайте детей к управлению прибором.
- Вытяжка предназначена только для домашнего использования, не подходит для барбекю, горячего цеха и других коммерческих целей.
- Вытяжку и ее фильтр следует регулярно чистить для поддержания в исправном рабочем состоянии.
- Чистите вытяжку в соответствии с инструкцией по эксплуатации и не допускайте опасности возгорания устройства. Существует опасность возгорания, если чистка проводится не в соответствии с инструкциями.
- Запрещается выпекать непосредственно на газовой плите.
- Поддерживайте в кухонном помещении хорошую конвекцию.
- Если кабель питания поврежден, во избежание опасности его должен заменить производитель, его представитель фирмы по сервисному обслуживанию или аналогичный квалифицированный специалист.

- При одновременной работе вытяжки с приборами, работающими на газе или другом топливе, необходимо обеспечить достаточную вентиляцию помещения;
- Нельзя выпускать воздух в воздуховод, который используется для отвода дыма от приборов, работающих на газе или другом топливе;
- Необходимо соблюдать правила, касающиеся отвода воздуха.
- Данным прибором могут пользоваться дети в возрасте от 8 лет и старше, а также лица с ограниченными физическими, сенсорными или умственными способностями, или с недостаточным опытом и знаниями, если они прошли контроль или инструктаж по безопасному использованию прибора и понимают, какие источники опасности с ним связаны.
- Дети должны находиться под присмотром, чтобы они не играли с прибором.
- Дети не допускаются к чистке и техническому обслуживанию прибора без присмотра.
- Не разводите огонь под вытяжкой.
- **ВНИМАНИЕ!** При работе с кухонным прибором доступные вам части прибора могут нагреваться.
- Предупреждение должно находиться в той же части инструкции, в которой подробно описан способ монтажа оборудования.

Опасность поражения электрическим током

- Включайте устройство только в правильно заземленную розетку. При возникновении сомнений обратитесь за советом к квалифицированному инженеру.
- Несоблюдение данных инструкций может привести к гибели, пожару или поражению электрическим током.

МОНТАЖ НА СТЕНЕ

1. Подготовка к монтажу:

- Если у вас есть отвод вентиляции наружу, вытяжку можно подключить, как показано на рисунке ниже, с помощью вытяжного канала (эмаль, алюминий, гибкая труба или невоспламеняющийся материал с внутренним диаметром 150 мм).

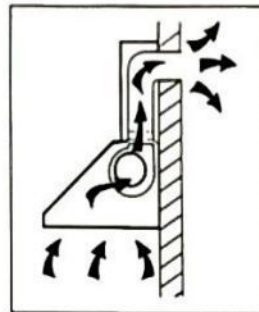

- Перед установкой выключите устройство и извлеките вилку из розетки.

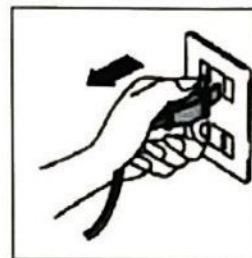

- Для достижения наилучшего эффекта вытяжку следует размещать на расстоянии 65 – 75 см над плоскостью приготовления пищи.

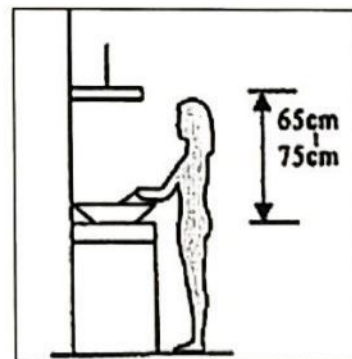

Монтаж (вентиляционное отверстие внутри)

Если у вас отсутствует отвод вентиляции наружу, то труба вытяжки не требуется, а установка аналогична той, что показана в разделе «Монтаж (вентиляционное отверстие снаружи)».

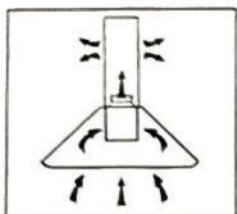

Для улавливания запахов можно использовать фильтр с активированным углем. Для установки фильтра с активированным углем необходимо сначала отсоединить фильтр жира. Нажмите на фиксатор и потяните его вниз.

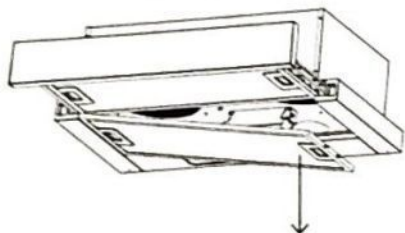

Вставьте фильтр с активированным углем в устройство и поверните его по часовой стрелке. Повторите процедуру с другой стороны прибора.

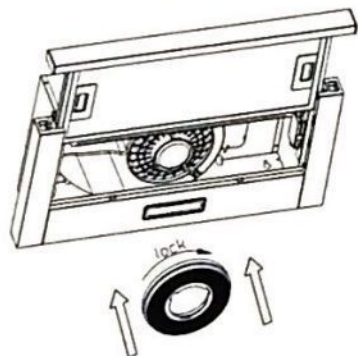

ПРИМЕЧАНИЕ:

- o Проверьте надежность фиксации фильтра. При ослаблении фиксации прибор может представлять опасность.
- o После монтажа фильтра с активированным углем мощность всасывания снизится.

МОНТАЖ ТЕЛЕСКОПИЧЕСКОЙ МОДЕЛИ

Первый способ:

- Для монтажа на стене просверлите 2 отверстия $\varnothing 8$ мм в подходящем месте в соответствии с расстоянием между центрами отверстий сзади вытяжки.
- Вставьте дюбели в отверстия.
- Вставьте винты в дюбели и закрутите их. Установите вытяжку на закрученные винты.

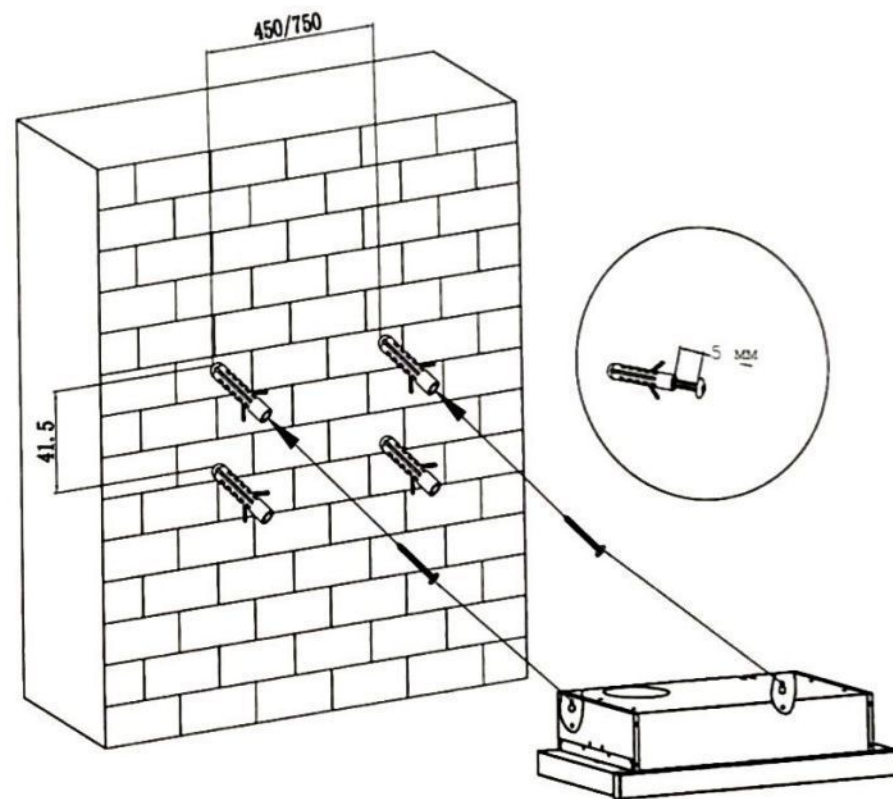

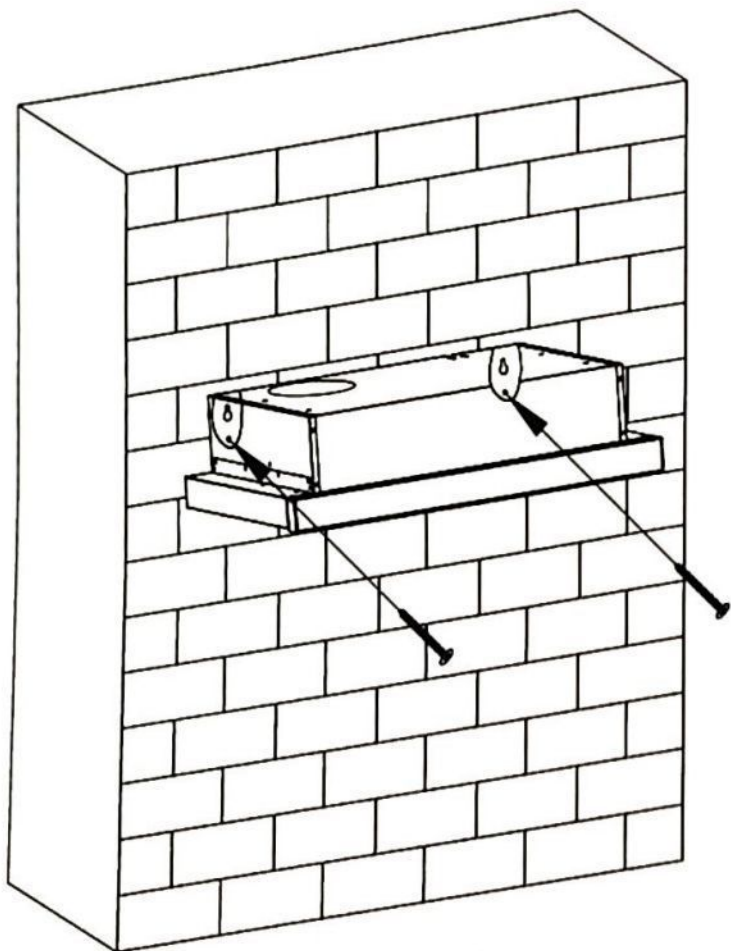

- Закрепите вытяжку с помощью предохранительного винта. На заднем корпусе расположены два защитных вентиляционных отверстия диаметром 6 мм.
- Установите обратный клапан на вытяжку.

RU - 7

Второй способ:

- Просверлите 4 отверстия диаметром 6 мм в нижней части подвесного шкафа
- Установите обратный клапан на вытяжку, затем установите вытяжку на дно подвесного шкафа, затяните вытяжку 4 прилагаемыми винтами.

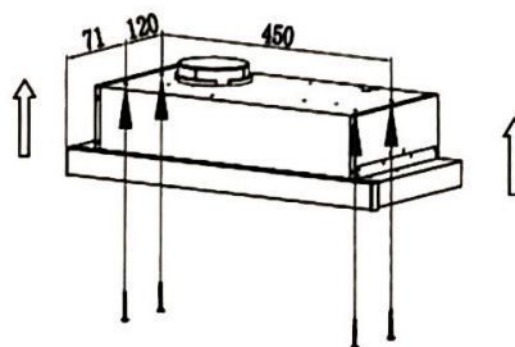
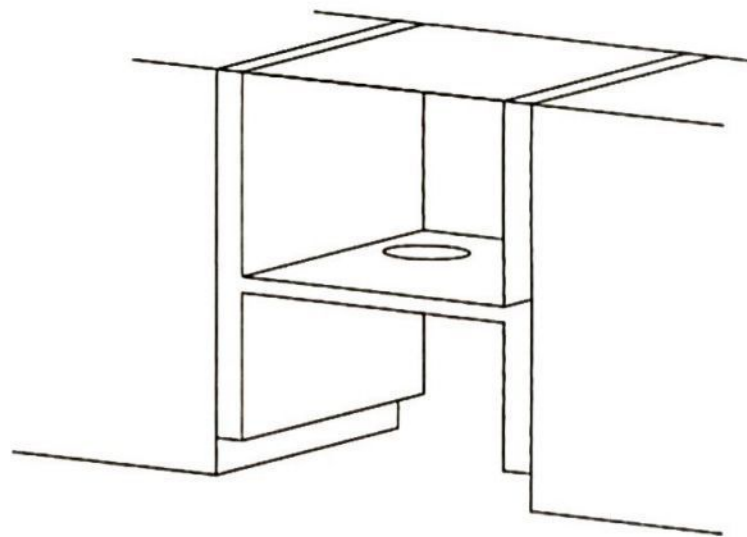

Примечание:

1. Растяжимая труба является дополнительным приспособлением и в комплект поставки не входит.
2. Перед монтажом снимите защитную пленку.

RU - 8

ЭКСПЛУАТАЦИЯ:

Механическая клавиша кулисного типа

Представлена только в ТЕЛЕСКОПИЧЕСКОЙ МОДЕЛИ.



Кнопка освещения: с левой стороны вытяжки.



Кнопка регулировки частоты вращения: с правой стороны вытяжки.

«=»: высокая частота вращения.

«-»: низкая частота вращения.

«0»: вытяжка выключена.

ТЕХНИЧЕСКОЕ ОБСЛУЖИВАНИЕ

Перед чисткой выключите прибор и извлеките вилку из розетки.

I. Регулярная чистка

Используйте мягкую ткань, смоченную теплой мыльной водой или бытовым моющим средством. Ни в коем случае не используйте для чистки металлические щетки, химикаты, абразивные материалы или жесткую щетку.

II. Ежемесячная очистка жирулавливающего фильтра

ВАЖНО: Ежемесячная очистка фильтра может предотвратить риск возгорания.

Фильтр собирает жир, дым и пыль, поэтому он напрямую влияет на эффективность работы вытяжки. Если не чистить фильтр, остатки жира (потенциально легковоспламеняющиеся) будут оседать на фильтре. Чистите его с помощью бытового моющего средства.

III. Ежегодная очистка с заменой фильтра с активированным углем

Применяется ТОЛЬКО для устройства, установленного в качестве рециркуляционного устройства (не выпускающего воздух наружу). Данный фильтр задерживает запахи и подлежит замене не реже одного раза в год в зависимости от частоты использования вытяжки.

IV. Замена лампочки

1. Выключите прибор и извлеките вилку из розетки.
2. Выдвиньте переднюю панель и извлеките два алюминиевых фильтра.
3. Вытащите лампу рукой из задней части, потяните за соединительные линии лампы;
4. Откройте защитную крышку, как показано на рисунке ниже, и отсоедините подключенную пластиковую оболочку, чтобы заменить лампу на новую.

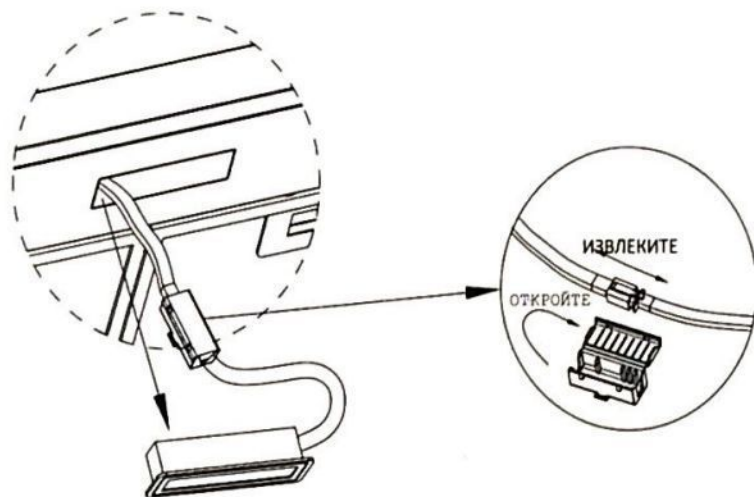

ПОИСК И УСТРАНЕНИЕ НЕИСПРАВНОСТЕЙ

Неисправность	Причина	Способы устранения
Лампа горит, но вентилятор не работает.	Лопasti вентилятора заклинило.	Выключите устройство и закажите ремонт только у квалифицированного обслуживающего персонала.
	Поврежден двигатель.	
Не работают ни лампа, ни вентилятор.	Лампа перегорела.	Замените лампу на новую с правильными номинальными характеристиками.
	Ослабление контакта кабеля питания.	Заново подключите прибор к сети.
Серьезная вибрация устройства	Лопasti вентилятора повреждены.	Выключите устройство и закажите ремонт только у квалифицированного обслуживающего персонала.
	Двигатель вентилятора закреплен неплотно.	Выключите устройство и закажите ремонт только у квалифицированного обслуживающего персонала.
	Устройство неправильно подвешено на кронштейне.	Снимите устройство и проверьте, правильно ли расположен кронштейн.
Низкая мощность всасывания.	Слишком большое расстояние между устройством и плоскостью приготовления пищи	Отрегулируйте расстояние до 65 - 75 см

ОХРАНА ОКРУЖАЮЩЕЙ СРЕДЫ

Отслужившие свой срок электротехнические изделия не следует выбрасывать вместе с бытовыми отходами. Перерабатывайте мусор в районах, где предусмотрены перерабатывающие предприятия. Обратитесь в местный орган власти или к продавцу за рекомендациями по утилизации.



Данный прибор маркирован в соответствии с европейской директивой 2012/19/ЕС об отходах электрического и электронного оборудования.

Обеспечив правильную утилизацию данного изделия, вы можете предотвратить возможные негативные последствия для окружающей среды и здоровья человека, которые могут быть вызваны неправильным обращением с отходами данного изделия.

Символ на изделии указывает на то, что его нельзя утилизировать как бытовые отходы. Вместо этого его следует передать в соответствующий пункт сбора для утилизации электрического и электронного оборудования.

Утилизация должна производиться в соответствии с местными экологическими нормами по утилизации отходов.

Для получения более подробной информации об обработке, восстановлении и утилизации данного изделия обратитесь в местное городское управление, в службу утилизации бытовых отходов или в магазин, где вы приобрели изделие.