

**Перфоратор Wesco  
WS2990.9  
Руководство  
по эксплуатации**



# Содержание

<b>Назначение устройства .....</b>	<b>4</b>
<b>Меры предосторожности .....</b>	<b>4</b>
Безопасность на рабочем месте .....	4
Электробезопасность .....	4
Личная безопасность .....	4
Правильное использование инструмента .....	5
Перечень критических отказов.....	6
Возможные ошибочные действия персонала .....	6
Действия персонала в случае инцидента, критического отказа или аварии ....	6
Критерии предельных состояний.....	6
Квалификация обслуживающего персонала .....	6
<b>Схема устройства .....</b>	<b>7</b>
<b>Правила и условия эксплуатации.....</b>	<b>8</b>
Снятие или установка аккумуляторной батареи .....	8
Установка .....	8
Начало эксплуатации.....	9
<b>Советы по работе с инструментом .....</b>	<b>10</b>
<b>Возможные проблемы и способы их решения .....</b>	<b>11</b>
<b>Обслуживание.....</b>	<b>12</b>
Указания для аккумуляторных инструментов.....	12
<b>Упаковка .....</b>	<b>12</b>
<b>Комплектация .....</b>	<b>12</b>
<b>Технические характеристики.....</b>	<b>13</b>
<b>Правила и условия монтажа, хранения, перевозки (транспортировки), реализации и утилизации .....</b>	<b>13</b>
<b>Дополнительная информация .....</b>	<b>14</b>
<b>Гарантийный талон .....</b>	<b>16</b>

## Назначение устройства

Устройство предназначено для бурения бетона, кирпича и камня, а также для легких долбежных работ. Оно также подходит для безударного сверления в дереве, металле, керамике и пластике.

## Меры предосторожности

### Безопасность на рабочем месте

- Рабочее место должно быть хорошо освещенным и содержаться в чистоте. Беспорядок или неосвещенные участки рабочего места могут привести к несчастным случаям.
- Не работайте с этим электроинструментом в помещении, в котором находятся горючие жидкости, воспламеняющиеся газы или пыль. Во время эксплуатации, а также при включении и выключении инструмент вырабатывает искры, что может привести к воспламенению пыли или паров.
- Во время работы с электроинструментом не допускайте близко к Вашему рабочему месту детей и посторонних лиц. Вы можете потерять контроль над электроинструментом.

### Электробезопасность

- Предотвращайте телесный контакт с заземленными поверхностями (с трубами, элементами отопления, кухонными плитами и холодильниками). При заземлении Вашего тела повышается риск поражения электротоком.
- Защищайте электроинструмент от дождя и сырости. Проникновение воды в электроинструмент повышает риск поражения электротоком.
- При работе с электроинструментом под открытым небом применяйте пригодные для этого кабели-удлинители. Применение пригодного для работы под открытым небом кабеля-удлинителя снижает риск поражения электротоком. Розетку следует оборудовать предохранителем или выключателем аварийного тока.

### Личная безопасность

- Будьте внимательными, следите за тем, что Вы делаете, и продуманно начинайте работу с электроинструментом. Не пользуйтесь электроинструментом в усталом состоянии или если Вы находитесь под воздействием лекарственных препаратов, в состоянии алкогольного или наркотического опьянения. Один момент невнимательности при работе с электроинструментом может привести к серьезным травмам.
- Применение средств индивидуальной защиты (защитной маски, обуви на нескользящей подошве, защитного шлема или средств защиты органов слуха) в зависимости от вида работы электроинструмента снижает риск получения травм.

- Носите подходящую рабочую одежду. Не носите широкую одежду и украшения. Держите волосы, одежду и рукавицы вдали от движущихся частей.
- Предотвращайте непреднамеренное включение электроинструмента. Перед подключением электроинструмента к электропитанию и/или к аккумулятору убедитесь, что устройство выключено. Не держите подключаемый инструмент за переключатель.
- Убирайте установочный инструмент или гаечные ключи до включения электроинструмента. Инструмент или ключ, находящийся во вращающейся части электроинструмента, может привести к травмам.
- Не принимайте неестественную позу для работы с инструментом. Всегда занимайте устойчивое положение и держите равновесие. Благодаря этому Вы можете лучше контролировать электроинструмент в непредвиденных ситуациях.
- При потере электропитания или другом самопроизвольном выключении электроинструмента немедленно выключите устройство. Если при потере напряжения машина осталась включенной, то при возобновлении подачи питания она самопроизвольно заработает, что может привести к причинению вреда здоровью пользователя и/или материальному ущербу.
- Несоблюдение правил эксплуатации, а также техники безопасности может привести к поражению электрическим током, возгоранию и/или серьезным травмам. Производитель и его уполномоченные представители не несут ответственности за повреждения, вызванные использованием инструмента с несоблюдением требований данного руководства.

## **Правильное использование инструмента**

- Данное устройство не предназначено для использования в коммерческих целях.
- Не работайте с инструментом с неисправным выключателем. Инструмент, который не поддается включению или выключению, опасен и должен быть отремонтирован.
- До начала наладки инструмента, перед заменой принадлежностей и прекращением работы убедитесь, что инструмент выключен.
- Не допускайте использование инструмента лицами, которые незнакомы с ним или не читали настоящее руководство.
- Применяйте инструмент, принадлежности, насадки и т.п. в соответствии с настоящими инструкциями. Учитывайте при этом рабочие условия и выполняемую работу. Использование инструментов для непредусмотренных работ может привести к опасным ситуациям.
- Неиспользуемый инструмент должен храниться в сухом, закрытом месте.

## **Перечень критических отказов**

- Не использовать при сильном искрении.
- Не использовать при появлении сильной вибрации.
- Не использовать при появлении дыма непосредственно из корпуса изделия.

## **Возможные ошибочные действия персонала**

- Не используйте инструмент с поврежденной рукояткой или поврежденными защитными элементами.
- Не используйте инструмент на открытом пространстве во время дождя.
- Не включайте при попадании воды в корпус.

## **Действия персонала в случае инцидента, критического отказа или аварии**

В случае инцидента, критического отказа или аварии следует отключить изделие и обратиться в специализированный сервисный центр.

## **Критерии предельных состояний**

Поврежден корпус изделия.

## **Квалификация обслуживающего персонала**

Данный инструмент должен обслуживаться специально обученным персоналом в авторизованном сервисном центре.

## Схема устройства

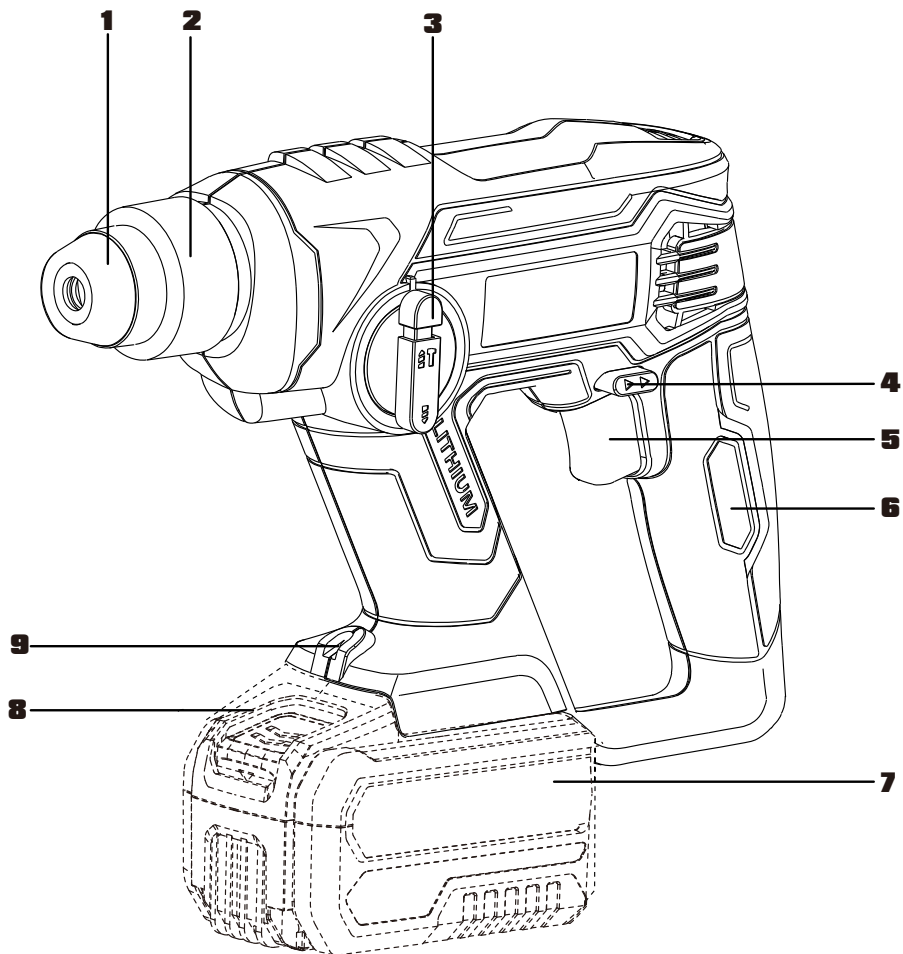

1. Пылезащитный колпачок.
2. Стопорная втулка патрона.
3. Дисковый переключатель режима работы.
4. Переключатель направления вращения.
5. Выключатель.
6. Рукоятка.
7. Аккумуляторная батарея\*.
8. Кнопка разблокировки аккумуляторной батареи\*.
9. Подсветка.

\* В стандартный комплект поставки входят не все указанные на иллюстрациях или в описании принадлежности.

# Правила и условия эксплуатации

**ВНИМАНИЕ:** перед использованием инструмента внимательно прочтите инструкцию.

## Снятие или установка аккумуляторной батареи

Нажмите кнопку разблокировки аккумуляторной батареи, чтобы разблокировать аккумуляторную батарею и извлечь ее из инструмента. После перезарядки вставьте ее обратно в инструмент. Достаточно будет просто вставить батарею в направляющие пазы и слегка надавить.



Рис. А1



Рис. А2

## Установка

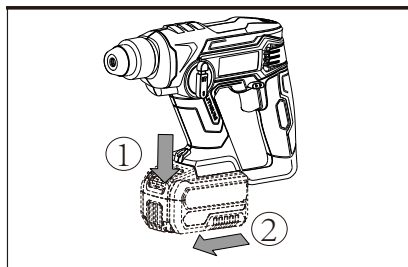
### Установка и извлечение сверла

**ВНИМАНИЕ:** следите за тем, чтобы не повредить пылезащитный колпачок при смене инструмента.

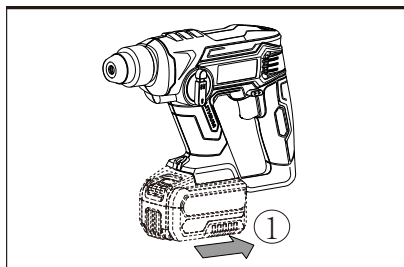
Очистите и слегка смажьте сверло перед установкой. Вставьте чистое сверло прямо в патрон вращательным движением, пока оно не защелкнется. Блокировка сверла происходит автоматически. Проверьте блокировку, потянув за инструмент.

Потяните назад стопорную втулку патрона и вытащите сверло.

**ВНИМАНИЕ:** перфоратор создает большое усилие, позволяющее выполнять работу быстро и эффективно. Такое усилие может привести к поломке оснастки SDS-plus низкого качества и заклиниванию в патроне. Поэтому мы рекомендуем использовать с этим инструментом только высококачественную оснастку SDS-plus.



Рис. В1



Рис. В2

## Начало эксплуатации

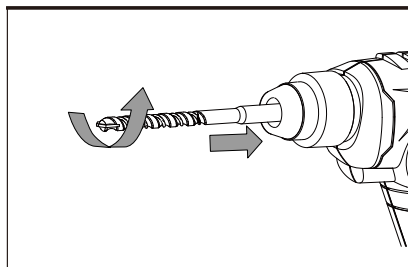
### Выключатель/регулятор скорости

Нажмите выключатель, чтобы запустить инструмент, и отпустите, чтобы остановить его. Чем сильнее вы давите на выключатель, тем быстрее работает перфоратор.

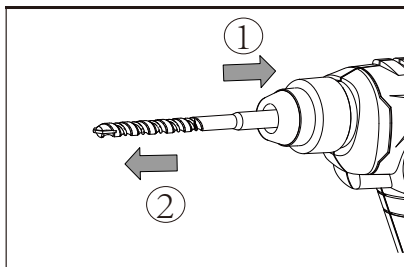

Рис. С

### Блокировка выключателя

Выключатель можно заблокировать в положении ВЫКЛ. Это помогает снизить вероятность случайного включения, когда прибор не используется. Чтобы заблокировать выключатель, установите переключатель направления вращения в центральное положение.

### Переключатель направления вращения

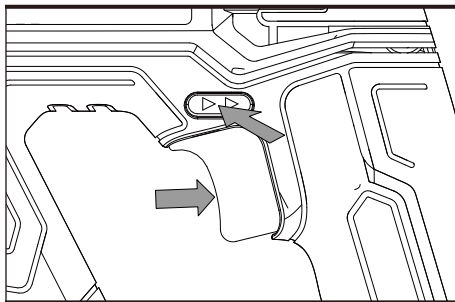
Направив перфоратор от себя, переведите переключатель направления вращения влево для вращения по часовой стрелке. Переведите переключатель направления вращения вправо для вращения против часовой стрелки.

**ВНИМАНИЕ:** никогда не изменяйте направление вращения, пока сверло еще вращается, дождитесь его полной остановки.

## Дисковый переключатель режима работы

Необходимый режим для каждого вида работ настраивается с помощью дискового переключателя. Для переключения между режимами разблокируйте выключатель и поверните дисковый переключатель в нужный режим работы.

**ВНИМАНИЕ:** не переключайте режимы работы, пока сверло еще вращается, дождитесь его полной остановки.





Рис. D

	Режим сверления с ударом бетона, кирпичной кладки
	Режим закручивания шурупов, сверления стали, дерева и пластика

## Советы по работе с инструментом

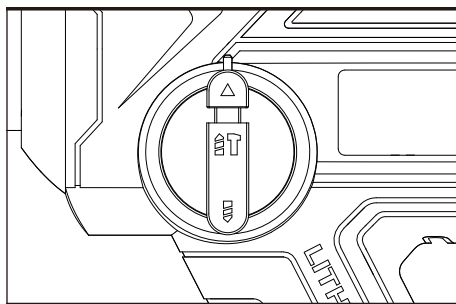
Если электроинструмент становится слишком горячим, установите максимальную скорость и дайте инструменту поработать без нагрузки в течение 2–3 минут, чтобы охладить двигатель. Для сверления бетона и кирпичной кладки всегда следует применять твердосплавные буры из карбида вольфрама с хвостовиком SDS-plus. При сверлении металла используйте только буры из быстрорежущей стали, находящиеся в хорошем состоянии. По возможности перед сверлением отверстия большого диаметра делайте направляющее отверстие.

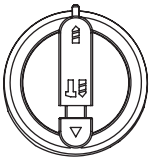
## Возможные проблемы и способы их решения

Проблема	Решение
Оснастка оста- навливается во время работы инструмента	Низкий уровень заряда батареи, выключите инструмент и заря- дите батарею
	Сработала система защиты от глубокого разряда, выключите инструмент и зарядите батарею
	Сработала система защиты от перегрузки. Снимите нагрузку с инструмента и дайте инструменту поработать на холостом ходу в течение примерно 30 секунд при максимальной ско- рости, чтобы охладить инструмент
	Сработала система защиты от перегрева. Когда нагрузка слиш- ком высокая или допустимая температура аккумулятора 75 °C превышена, электроинструмент автоматически отключается до тех пор, пока не будет достигнут оптимальный температур- ный диапазон
Разное время зарядки	Если аккумуляторная батарея разряжена лишь частично, за- рядка может занимать менее 1 часа
	Если температура аккумуляторной батареи и окружающей среды слишком низкая, зарядка может занимать 1–1,5 часа
	Если аккумуляторная батарея очень горячая, она не будет за- ряжаться, так как сработала система защиты от перегрева. Извлеките аккумуляторную батарею из зарядного устрой- ства и дайте ей остыть до температуры окружающей среды, после чего можете начинать зарядку
	Если вторая аккумуляторная батарея заряжается сразу после первой, то зарядное устройство может перегреться. Всегда давайте зарядному устройству отдохнуть как минимум 15 минут между зарядками
Разное время работы от ак- кумуляторной батареи	Если аккумуляторная батарея не использовалась в течение длительного времени, время ее работы может уменьшиться. Это можно исправить несколькими циклами зарядки и раз- рядки
	Заряд аккумуляторной батареи расходуется быстрее при вы- полнении тяжелых работ, таких как вкручивание крупных шу- рупов в твердую древесину.
	Не перезаряжайте аккумуляторную батарею при температу- ре ниже 0 °C и выше 30 °C, так как это повлияет на произво- дительность

## Обслуживание

Извлеките аккумуляторную батарею из инструмента перед выполнением любых регулировок, обслуживания или ремонта.

Этот электроинструмент не нуждается в дополнительной смазке или обслуживании. В этом электроинструменте нет деталей, обслуживаемых пользователем. Никогда не используйте воду или химические чистящие средства для очистки электроинструмента. Протирайте его сухой тканью. Всегда храните электроинструмент в сухом месте. Следите за чистотой вентиляционных отверстий двигателя. Не допускайте попадания пыли на какие-либо органы управления. Иногда через вентиляционные отверстия видны искры. Это нормально и не повредит электроинструмент.

## Указания для аккумуляторных инструментов

Диапазон температуры окружающей среды при использовании инструмента и аккумуляторной батареи составляет от 0 до 45 °С.

Рекомендуемый диапазон температуры окружающей среды для зарядного устройства во время зарядки составляет от 0 до 40 °С.

## Упаковка

При длительном неиспользовании инструмента отключите его от электросети или выньте аккумулятор, очистите инструмент, поместите его в оригинальную упаковку и поставьте в сухое помещение вне доступа прямых солнечных лучей.

## Комплектация

- Устройство.
- Руководство по эксплуатации.

## Технические характеристики

Модель	WS2990.9	
Торговая марка	Wesco	
Напряжение	18 В	
Число оборотов	0–850 об/мин	
Частота ударов	0–4800 уд/мин	
Сила удара	1,3 Дж	
Тип патрона	SDS-Plus	
Макс. диаметр сверления	Сталь	10 мм
	Древесина	16 мм
	Бетон	13 мм
Вес	1,2 кг	
Уровень звукового давления LpA (K=3)	80,2 дБ (A)	
Уровень звуковой мощности LwA (K=3)	91,2 дБ (A)	
Уровень вибрации в режиме сверления с ударом бетона (K=1,5)	17,009 м/с <sup>2</sup>	

## Правила и условия монтажа, хранения, перевозки (транспортировки), реализации и утилизации

- Установка устройства описана в разделе «Установка» данного руководства по эксплуатации.
- При постановке устройства на длительное хранение (консервацию) упакуйте изделие в соответствии с рекомендациями из раздела «Упаковка» данного руководства по эксплуатации и обеспечьте следующие условия: температура воздуха в помещении должна составлять от 5 °С до 40 °С; относительная влажность воздуха не должна превышать 80%; в помещениях не должно быть агрессивных примесей (паров кислот, щелочей), вызывающих коррозию.
- Перевозка устройства должна осуществляться в сухой среде.
- После окончания срока службы изделия его нельзя выбрасывать вместе с обычным бытовым мусором. Вместо этого оно подлежит сдаче на утилизацию в соответствующий пункт приема электрического и электронного оборудования для последующей переработки и утилизации в соответствии с федеральным или местным законодательством. Обеспечивая правильную утилизацию данного продукта, вы помогаете сберечь природные ресурсы и предотвращаете ущерб для окружающей среды и здоровья людей, который возможен в случае ненадлежащего обращения. Более подробную информацию о пунктах приема и утилизации данного продукта можно получить в местных муниципальных органах или на предприятии по вывозу бытового мусора.

- Устройство требует бережного обращения, оберегайте его от воздействия пыли, грязи, ударов, огня и т.д.
- Реализация устройства должна производиться в соответствии с местным законодательством.
- При обнаружении неисправности устройства следует немедленно обратиться в авторизованный сервисный центр или утилизировать устройство.

## Дополнительная информация

**Изготовитель:** Позитэк Тэкнолоджи (Чайна) Ко., Лтд.

№ 18, шоссе Дунван, промпарк Сучжоу, пров. Цзянсу, Китай.

**Manufacturer:** Positec Technology (China) Co., Ltd.

Китай, № 18, Dongwang Road, Suzhou Industrial Park, Jiangsu.

Сделано в Китае.

**Импортер в России / уполномоченное изготовителем лицо:** ООО «Атлас».

690068, Россия, Приморский край, г. Владивосток, проспект 100-летия Владивостока, дом 155, корпус 3, офис 5.

**Адрес электронной почты:** atlas.llc@ya.ru.

Товар соответствует требованиям технического регламента Таможенного союза:

- ТР ТС 020/2011 «Электромагнитная совместимость технических средств»;
- ТР ТС 010/2011 «О безопасности машин и оборудования».

Товар соответствует требованиям технического регламента Евразийского экономического союза ТР ЕАЭС 037/2016 «Об ограничении применения опасных веществ в изделиях электротехники и радиоэлектроники».

Внешний вид изделия, его характеристики и комплектация могут подвергаться изменениям без предварительного уведомления пользователя.



Товар изготовлен (мм.гггг.) / Тауар жасалған күні (аа.жжжж): \_\_\_\_\_ V.1

## **Производитель не несёт гарантийных обязательств в следующих случаях:**

- Истек Гарантийный срок.
- Если изделие, предназначенное для личных (бытовых, семейных) нужд, использовалось для осуществления предпринимательской деятельности, а также в иных целях, не соответствующих его прямому назначению.
- Производитель не несет ответственности за возможный материальный, моральный и иной вред, понесенный владельцем изделия и/или третьими лицами, вследствие нарушения требований руководства пользователя при использовании, не соблюдения рекомендаций по установке и обслуживанию изделия, правил подключения (короткие замыкания, возникшие также в результате воздействия несоответствующего сетевого напряжения, как на само изделие, так и на изделия, сопряженные с ним), хранении и транспортировки изделия.
- Все случаи механического повреждения: сколы, трещины, деформации, следы ударов, вмятины, замятия и др., полученные в процессе эксплуатации изделия.
- Имеются следы сторонней модификации, несанкционированного ремонта лицами, не уполномоченными для проведения таких работ. Если дефект вызван изменением конструкции или схемы изделия, подключением внешних устройств, не предусмотренных Производителем, использованием устройства, не имеющего сертификата соответствия согласно законодательству Российской Федерации.
- Если дефект изделия вызван действием непреодолимой силы (природных стихий, пожаров, наводнений, землетрясений, бытовых факторов и прочих ситуаций, не зависящих от Производителя), либо действиями третьих лиц, которые Производитель не мог предвидеть.
- Дефект вызван попаданием внутрь изделия посторонних предметов, инородных тел, веществ, жидкостей, насекомых или животных, воздействием агрессивных сред, высокой влажности, высоких температур, которые привели к полному или частичному выходу из строя изделия.
- Отсутствует или не соответствует идентификация изделия (серийный номер). Если повреждения (недостатки) вызваны воздействием вредоносного программного обеспечения; установкой, сменой или удалением паролей (кодов), приведшим к отсутствию доступа к программным ресурсам изделия, без возможности их сброса/восстановления, ввиду отсутствия предоставления данной услуги поставщиком ПО.
- Если дефекты работы вызваны несоответствием стандартам или техническим регламентам питающих, кабельных, телекоммуникационных сетей, мощности радиосигнала, в том числе из-за особенностей рельефа и других подобных внешних факторов, использования изделия на границе или вне зоны действия сети.
- Если повреждения вызваны использованием нестандартных (неоригинальных) и/или некачественных (поврежденных) расходных материалов, принадлежностей, запасных частей, элементов питания, носителей информации различных типов (включая, CD, DVD диски, карты памяти, SIM карты, картриджи).
- Если недостатки вызваны получением, установкой и использованием несовместимого контента (мелодии, графика, видео и другие файлы, приложения Java и подобные им программы).
- На ущерб, причиненный другому оборудованию, работающему в сопряжении с данным изделием.



# Гарантийный талон

SN/IMEI: \_\_\_\_\_

Дата постановки на гарантию: \_\_\_\_\_

Производитель гарантирует бесперебойную работу устройства в течение всего гарантийного срока, а также отсутствие дефектов в материалах и сборке. Гарантийный период исчисляется с момента приобретения изделия и распространяется только на новые продукты.

В гарантийное обслуживание входит бесплатный ремонт или замена элементов, вышедших из строя не по вине потребителя в течение гарантийного срока при условии эксплуатации изделия согласно руководству пользователя. Ремонт или замена элементов производится на территории уполномоченных сервисных центров.

Срок гарантии: 24 месяца.

Срок эксплуатации: 48 месяцев.

Актуальный список сервисных центров по адресу:

<https://www.dns-shop.ru/service-center/>

**Гарантийные обязательства и бесплатное сервисное обслуживание не распространяются на перечисленные ниже принадлежности, входящие в комплектность товара, если их замена не связана с разборкой изделия:**

- Элементы питания (батарейки) для ПДУ (Пульт дистанционного управления).
- Соединительные кабели, антенны и переходники для них, наушники, микрофоны, устройства «HANDS-FREE»; носители информации различных типов, программное обеспечение (ПО) и драйверы, поставляемые в комплекте (включая, но не ограничиваясь ПО, предустановленным на накопитель на жестких магнитных дисках изделия), внешние устройства ввода-вывода и манипуляторы.
- Чехлы, сумки, ремни, шнуры для переноски, монтажные приспособления, инструменты, документацию, прилагаемую к изделию.
- Расходные материалы и детали, подвергающиеся естественному износу.





