

Пайдалану бойынша нұсқаулық

Кір жуғыш машина

WF-7S1H

WF-6S1H

DEXP

ҚЫСҚАША НҰСҚАУЛЫҚ



Кірді сұрыптаңыз (қосымша ақпарат алу үшін «Киімді жууға алғашқы тексеру және дайындық» бөлімін қараңыз).

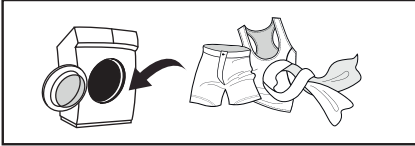

Қақпақты ашыңыз, кірді салыңыз және кір жуғыш машинаның қақпағын жабыңыз.



Кір жуғыш заттарды қосыңыз (қосымша ақпарат алу үшін «Жуғыш заттарды тиеу» бөлімін қараңыз).

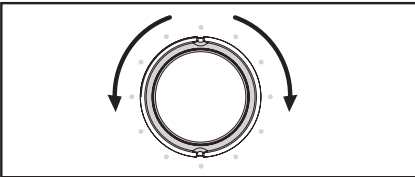

Жуу бағдарламасын таңдаңыз (қосымша ақпарат алу үшін «Пайдаланушы нұсқаулығы» бөлімін қараңыз).



Жуу циклін бастау үшін «Старт/Кідірту» батырмасын басыңыз.

ҚЫСҚАША НҰСҚАУЛЫҚ	3
ҚҰРЫЛҒЫ МАҚСАТЫ	6
САҚТЫҚ ШАРАЛАРЫ	6
Электрмен жұмыс кезінде	6
Сумен жұмыс кезінде	7
Жалпы ережелер	7
ҚҰРЫЛҒЫ СХЕМАСЫ	8
ОРНАТУ	9
Кір жуғыш машинаны ашу	9
Тасымалдау бұрандамаларын алу	9
Орналасқан жері.....	10
Дыбыс сіңіргіш панельді орнату.....	11
Дыбыс өткізбейтін тығыздағышты орнату.....	11
Аяқтарды реттеу	12
ҚҰЮ ҚҰБЫРШЕГІН ҚОСУ	12
Бұрандалы қосылымы бар кранға қосылу	12
Кәдімгі кранға қосылу	13
Құю құбыршегін құрылғыға қосу.....	14
СУ ТӨГЕТІН ҚҰБЫРШЕКТІ ҚОСУ	14
Шлангты машинаға бекіту.....	15
КІР ЖУҒЫШ МАШИНАНЫ ПАЙДАЛАНУ	16
Бірінші қолданар алдында.....	16
Киімді бастапқы тексеру және жууға дайындау	16
Балалар заттарын жуу	19
Оңай жабағыла алатын заттар.....	19
Машинада жууға арналмаған киім	19
Жуғыш заттарды тиеу	20
Жуғыш заттарды таңдау.....	21
Жуғыш заттың дозасы	21
Кір жуғыш машинаны тиеу	22
Басқару тақтасы	22
Басқару тақтасының сипаттамасы.....	22
Қосымша функциялар кестесі.....	25
Жуу бағдарламаларының кестесі	26
Бағдарламалардың сипаттамасы	27
Пайдаланушы нұсқаулығы	28

Қолданбаға қосылу.....	29
ТЕХНИКАЛЫҚ ҚЫЗМЕТ КӨРСЕТУ ЖӘНЕ КҮТІМ.....	31
Барабанның ішкі бетін тазалау.....	31
Шыны мен есік тығыздағышын тазалау	31
Су беру құбыршегі	31
Жұғыш зат науасын тазалау	32
Кіріс сүзгісін тазалау	32
Сорғы сүзгісін тазалау.....	33
ЫҚТИМАЛ МӘСЕЛЕЛЕР ЖӘНЕ ОЛАРДЫҢ ШЕШІМІ.....	34
ҚАТЕ КОДТАРЫ	36
ТЕХНИКАЛЫҚ СИПАТТАМАЛАРЫ	37
ЭНЕРГИЯ ТИІМДІЛІГІ ТУРАЛЫ АҚПАРАТ	38
МОНТАЖДАУ, САҚТАУ, ТАСЫМАЛДАУ (ТАСУ), ӨТКІЗУ ЖӘНЕ КӘДЕГЕ ЖАРАТУ ЕРЕЖЕЛЕРІ МЕН ШАРТТАРЫ.....	39
ҚОСЫМША АҚПАРАТ	40
ЕСКЕРТПЕЛЕР	41
Құрғақ іш киімнің шамамен салмағы.....	41
Киімде көрсетілген пиктограммалардың мәні.....	42
Киімде көрсетілген басқа пиктограммалардың мәні	43
Дақтарды кетіру бойынша ұсыныстар	44

Құрметті сатып алушы!

Біздің өнімдерді таңдағаныңыз үшін рахмет.

Біз сізге жоғары сапа, функционалдылық және дизайн талаптарына сәйкес әзірленген және жасалған бұйымдар мен құрылғыларды ұсынуға қуаныштымыз. Пайдалануды бастамас бұрын, сіздің қауіпсіздігіңізге қатысты маңызды ақпаратты, сондай-ақ өнімді дұрыс пайдалану және күту бойынша ұсыныстарды қамтитын осы нұсқаулықты мұқият оқып шығыңыз. Осы нұсқаулықтың сақталуына назар аударыңыз және оны өнімді одан әрі пайдалану кезінде анықтамалық материал ретінде пайдаланыңыз.

ҚҰРЫЛҒЫ МАҚСАТЫ

Кір жуғыш машина үй шаруашылығында тоқыма бұйымдарын және жуғыш зат ерітіндісінде машинада жууға болатын сыртқы киімдерді жууға арналған.

САҚТЫҚ ШАРАЛАРЫ

ЭЛЕКТРМЕН ЖҰМЫС КЕЗІНДЕ

- Құрылғыны электрмен жабдықтауға қосу тек білікті маманмен жүзеге асырылуы керек.
- Қауіпті жағдайларды болдырмау үшін зақымдалған қуат сымын өндіруші, оның сервистік техникалық қызмет көрсету жөніндегі өкілі немесе тиісті біліктілігі бар өзге де маман ауыстыруға тиіс.
- Тазалау немесе техникалық қызмет көрсету алдында кір жуғыш машинаны қуат көзінен ажырату керек.
- Қуат сымының ашасын дымқыл қолмен ұстамаңыз.
- Сіздің қауіпсіздігіңіз үшін қуат сымының қосқышы жерге тұйықталған қос полюсті розеткаға қосылуы керек. Қуат розеткасының дұрыс және сенімді жерге тұйықталуын мұқият тексеріп, көз жеткізіңіз.
- Кір жуғыш машина тек техникалық сипаттамаларда көрсетілген кернеумен желіге қосыла алады. Құрылғыны номиналды ток күші құрылғының сипаттамаларында көрсетілгеннен төмен электр желісіне қоспаңыз. Егер сіз қуат параметрлерін білмесеңіз, қызмет көрсету ұйымына хабарласыңыз.
- Қуат сымын тиісті қорғауды қамтамасыз етіңіз. Қуат сымы адамдарға және басқа заттарға тиіп кетпейтіндей және зақымдалмайтындей етіп жақсы бекітілуі керек. Қуат желісіне ерекше назар аудару керек. Электр ашасы розеткаға оңай енуі керек. Сондай-ақ, розетканың орналасқан жеріне және оған қол жетімділіктің ыңғайлылығына ерекше назар аудару керек.
- Розетканың шамадан тыс жүктелуіне жол бермеңіз және сымды ұзартпаңыз. Сымның ұзаруы өртке немесе электр тогының соғуына әкелуі мүмкін. Ылғал қолмен қуат сымын тартпаңыз.

СҮМЕН ЖҰМЫС КЕЗІНДЕ

- Құрылғыны сүмен жабдықтауға және су бұруға қосу тек білікті маманмен жүзеге асырылуы керек.
- Жеткізілген жаңа құбыршектерді пайдалану керек; ескі құбыршектерді қайта пайдалануға болмайды.
- Есікті ашпас бұрын барабанда судың жоқтығына көз жеткізіңіз. Барабанның ішінде су болған кезде есікті ашпаңыз.
- Кір жуғыш машинадан ыстық суды ағызу кезінде күйіп қалудан сақ болыңыз.
- Бір кіріс шүмегі бар кір жуғыш машина суық су құбырына қосылуы керек. Екі кіріс шүмегі бар кір жуғыш машинаны ыстық және суық су құбырларына қосуға болады.

ЖАЛПЫ ЕРЕЖЕЛЕР

- Құрылғы тек үй ішінде пайдалануға арналған.
- Корпустағы желдеткіш саңылаулар кілеммен және өзге де жабындармен жабылмауы тиіс.
- Құрылғы балалар мен физикалық, сенсорлық немесе ақыл-ой қабілеті шектеулі адамдар үшін, олардың қауіпсіздігіне жауапты басқа адамдар бақылайтын жағдайларды қоспағанда, пайдалануға арналмаған. Балаларға құрылғымен ойнауға рұқсат бермеңіз.
- Жуу алдында киімнің барлық қалталары бос екеніне көз жеткізіңіз.
- Тиындар, зергерлік бұйымдар, шегелер, бұрандамалар, тастар және т.б. сияқты өткір және қатты заттар кір жуғыш машинаға үлкен зақым келтіруі мүмкін.
- Егер құрылғы ұзақ уақыт пайдаланылмаса, кір жуғыш машинаны қуат көзінен ажыратып, сүмен жабдықтауды өшіріңіз.
- Қолданар алдында балалар мен үй жануарларының ішке кіргенін тексеріңіз.
- Құрылғының есігіне сүйенбеңіз, себебі ол жұмыс кезінде қатты қызып кетуі мүмкін. Жұмыс кезінде балалар мен үй жануарларының құрылғымен тікелей байланыста болуына жол бермеңіз.
- Жуынатын бөлмеде немесе ылғалдылығы жоғары жерлерде, сондай-ақ жарылғыш немесе жемір газ тәрізді заттар бар бөлмелерде кір жуғыш машинаны орнатпаңыз.
- Құрылғыны қолданар алдында қаптаманың барлық компоненттері мен тасымалдау бұрандамаларын алып тастаңыз. Әйтпесе, кір жуғыш машина жуу кезінде қатты зақымдалуы мүмкін.
- Барлық орау материалдарын (пластик пакеттері, пенопласт төсемдері және т.б.) балалардың қолы жетпейтін жерде сақтаңыз. Қаптама материалдары балаларға қауіп төндіруі мүмкін.
- Киімді бірінші рет жуар алдында машинаны әр жұмыс режимінде киімді жүктеместен бір циклмен тексеріңіз.
- Бұл кір жуғыш машина тек тұрмыстық пайдалануға арналған және тек машинада жууға арналған тоқыма бұйымдарын жууға арналған.
- Тез тұтанатын және жарылғыш немесе улы жуғыш заттарды пайдалануға тыйым салынады.
- Бензинді, спиртті және т.б. жуғыш зат ретінде пайдалануға тыйым салынады.

- Тек машинада жууға арналған жуғыш заттарды қолдануға рұқсат етіледі, әсіресе барабан түріндегі кір жуғыш машиналарда.
- Кілемдерді кір жуғыш машинада жууға болмайды.
- Жуу бағдарламасы аяқталғаннан кейін есікті ашпас бұрын екі минут күтіңіз.
- Жуу аяқталғаннан кейін су мен қуатты өшіріңіз.
- Құрылғының жоғарғы жағында аяққа тұруға немесе оған отыруға тыйым салынады.
- Есікті күшпен жаппаңыз. Егер есік әрең жабылса, кір жуғыш машинаның ішінде тым көп киім бар-жоғын және барабанның ішінде біркелкі таралғанын тексеріңіз.
- Бұл кір жуғыш машина кіріктірілген жабдық ретінде жұмыс істеуге арналмаған.
- Құрылғы коммерциялық мақсатта пайдалануға арналмаған.

ҚҰРЫЛҒЫ СХЕМАСЫ

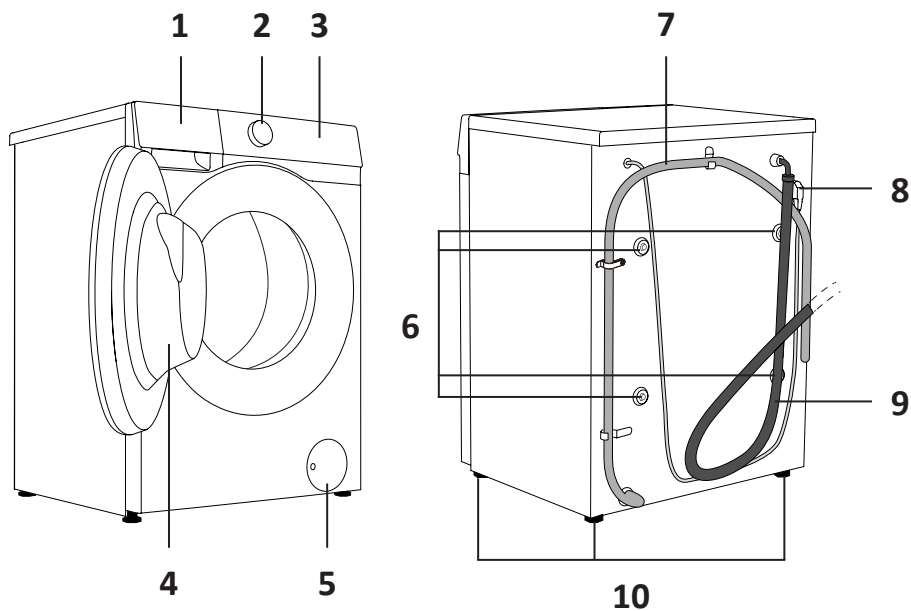

1. Жуғыш зат науасы.
2. Бағдарлама реттегіші.
3. Дисплейі бар басқару тақтасы.
4. Есік.
5. Сорғы сүзгісінің қақпағы.

6. Тасымалдау бұрандамалары.
7. Су төгетін түтік.
8. Қуат сымы.
9. Құю құбыршегі.
10. Реттелетін аяқтар.

КІР ЖУҒЫШ МАШИНАНЫ АШУ

Кір жуғыш машинаны орауыштан шығарған кезде тасымалдау процесінде зақымданудың жоқтығын тексеріңіз. Сондай-ақ, барлық аксессуарлардың бар екеніне көз жеткізіңіз. Егер тасымалдау нәтижесінде кір жуғыш машинаға зақым келсе немесе қандай да бір компоненттер болмаса, дереу сатушыға хабарласыңыз.

НАЗАР АУДАРЫҢЫЗ!

- Бұл машинаның орау материалдары балалар үшін қауіпті болуы мүмкін, балалардың олармен байланысын болдырмаңыз.
- Тұншығу қаупін болдырмау үшін орау элементтері мен құрылғы бөлшектерін балалардың қолы жетпейтін жерде сақтаңыз.

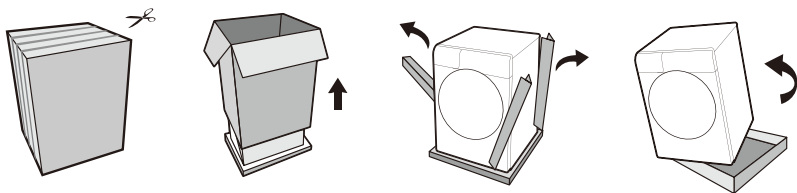

ТАСЫМАЛДАУ БҰРАНДАМАЛАРЫН АЛУ

НАЗАР АУДАРЫҢЫЗ!

Құрылғыны пайдаланбас бұрын тасымалдау бұрандамаларын алып тастауды ұмытпаңыз.

1. Су төгетін түтікті ажыратыңыз және суретте көрсетілгендей артқы жағындағы төрт бұранданы сағат тіліне қарсы бағытта босату үшін кілтті пайдаланыңыз. Бұрандаларды шамамен 30 мм босатыңыз.
2. Болттарды резеңке төлкелермен бірге алып тастаңыз және оларды болашақта қолдану үшін сақтаңыз.
3. Тесіктерді тасымалдау бітеуіштерімен жабыңыз.

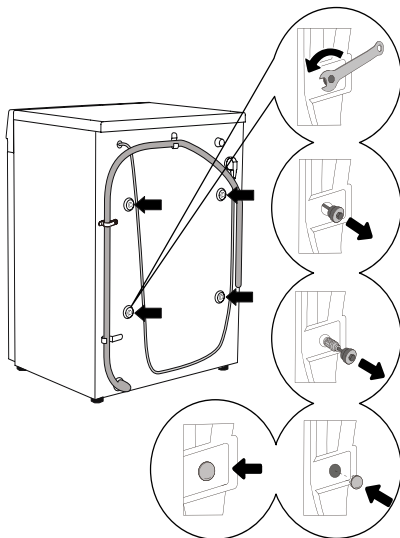

ОРНАЛАСҚАН ЖЕРІ

НАЗАР АУДАРЫҢЫЗ!

- Құрылғыны тек тегіс, тұрақты бетке орнатыңыз.
- Кір жуғыш машинаның қуат сымы мен құбыршектерде тұрмағанына көз жеткізіңіз.
- Төмендегі суретте көрсетілгендей, машинаның қабырғалардан және кез-келген басқа беттерден қажетті қашықтығын сақтаңыз.

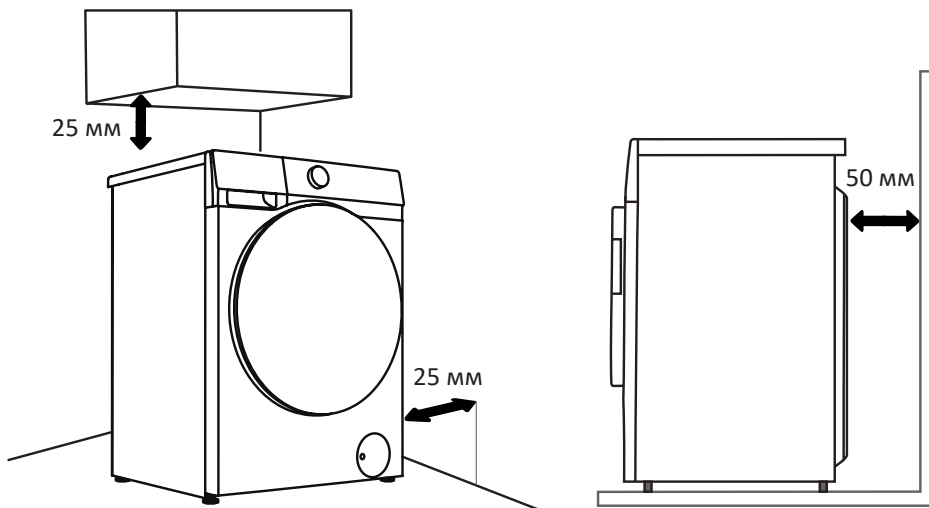

Кір жуғыш машинаны орнату орны келесі шарттарға сәйкес келуі керек:

- қатты, құрғақ және тегіс бет;
- тікелей күн сәулесінің болмауы;
- жақсы желдету;
- бөлмедегі температура 5 °C тан жоғары болуы керек;
- кір жуғыш машина жылу көздерінен, мысалы, көмір немесе газ жылыту жабдықтарынан алыс орнатылуы керек.

ДЫБЫС СІҢІРГІШ ПАНЕЛЬДІ ОРНАТУ

НАЗАР АУДАРЫҢЫЗ!

Дыбыс сіңіретін панель жеткізілімге кірмейді.

1. Акустикалық материалды дыбыс өткізбейтін панельдегі ойық бойымен тік бұрышпен туралаңыз және жабыстырыңыз.
2. Дыбыс өткізбейтін панельдің барлық төрт жағындағы екі жақты таспадан қорғаныс қағазын алыңыз.
3. Машинаны 40° бұрышқа еңкейтіп, панельді ойық жағы кір жуғыш машинаның алдыңғы жағына қарайтындай етіп орнатыңыз. Бүйір бөлігін артқы реттеу аяқтарының арасына толық бекітілгенше салыңыз.
4. Панельді мықтап бекіту үшін екі жақты таспаны барлық төрт жағына басыңыз.

Ескерту: дұрыс орнату үшін көрсетілген бұрыштар мен позицияларды орындаңыз. Жұмыс кезінде діріл мен шуды азайту үшін панельдің мықтап бекітілгеніне көз жеткізіңіз.

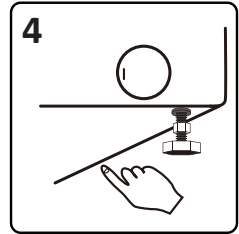
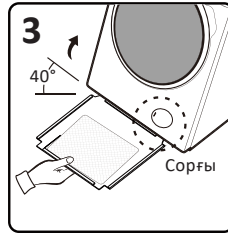
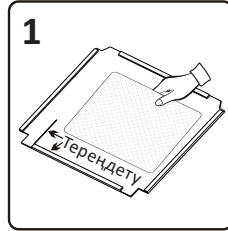

ДЫБЫС ӨТКІЗБЕЙТІН ТЫҒЫЗДАҒЫШТЫ ОРНАТУ

НАЗАР АУДАРЫҢЫЗ!

Дыбыс өткізбейтін тығыздағыш жеткізілім пакетіне кірмейді.

1. Тығыздағыштардағы екі жақты таспадан қорғаныс қағазын алыңыз.
2. Құрылғыны 40° бұрышқа еңкейтіп, тығыздағышты кір жуғыш машинаның түбіне бекітіңіз. Алдыңғы және артқы тірек нүктелеріне екі ұзын жолақты, ал сол және оң жақ тірек нүктелеріне екі қысқа жолақты орналастырыңыз.
3. Жолақтарды мықтап бекіту үшін барлық төрт жағына басыңыз.

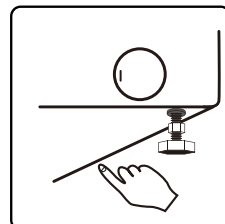
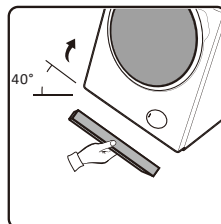
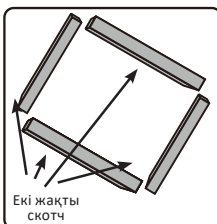

АЯҚТАРДЫ РЕТТЕУ

1. Бекіткіш сомынды босатыңыз.
2. Аяқты еденге толық тигенше бұраңыз.
3. Аяқтарды реттеп, оларды сомын кілтпен бекітіңіз. Кір жуғыш машинаның тұрақты күйде екеніне көз жеткізіңіз.

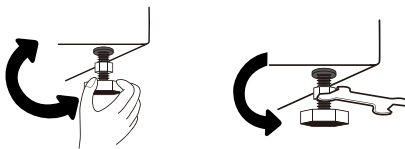

НАЗАР АУДАРЫҢЫЗ!

Барлық төрт аяқтың құлыптау сомындары құрылғының корпусына мықтап бекітілуі керек.

ҚҰЮ ҚҰБЫРШЕГІН ҚОСУ

НАЗАР АУДАРЫҢЫЗ!

Құрылғыны сумен жабдықтауға қосу тек білікті маманмен жүзеге асырылуы керек.

- Жеткізілген жаңа құбыршектерді пайдаланыңыз; ескі құбыршектерді қайта пайдалануға болмайды. Құбыршектің зақымдалмағанына көз жеткізіңіз.
- Су желісіндегі судың қысымы 1–10 кг/см² (0,1–1 МПа) аралығында екеніне көз жеткізіңіз. Бұл 1 минут ішінде толық ашылған краннан шамамен 12 литр су ағып кетуі керек дегенді білдіреді. Егер қысым көрсетілген мәннен жоғары болса, онда су қысымын төмендететін құрал орнатылуы керек.
- Машинаны жаңа құбырларға қоспас бұрын (немесе бірнеше сағат ішінде су беру тоқтатылған жағдайда) құбырларда жиналған ластаушы заттардан құтылу үшін жеткілікті суды төгіп тастаңыз.
- Бұл құрылғы тек суық суға арналған. Оны ыстық суға қоспаңыз.

БҰРАНДАЛЫ ҚОСЫЛЫМЫ БАР КРАНҒА ҚОСЫЛУ

Қауіпсіз тығыздауды қамтамасыз ету үшін құю шлангінің ұластырғышын қолмен қатайтыңыз.

ЕСКЕРТПЕЛЕР

- Шлангты қолмен жалғаңыз және құралдарды пайдаланбай қатайтыңыз.
- Барлық қосылымдардың тығыз екеніне көз жеткізіңіз.
- Су құбырын толығымен ашу арқылы құбыршектің қосылу тығыздығын тексеріңіз.
- Құбыршектің бұралмағанына немесе қысылмағанына көз жеткізіңіз.

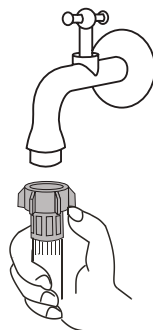

КӘДІМГІ КРАНҒА ҚОСЫЛУ

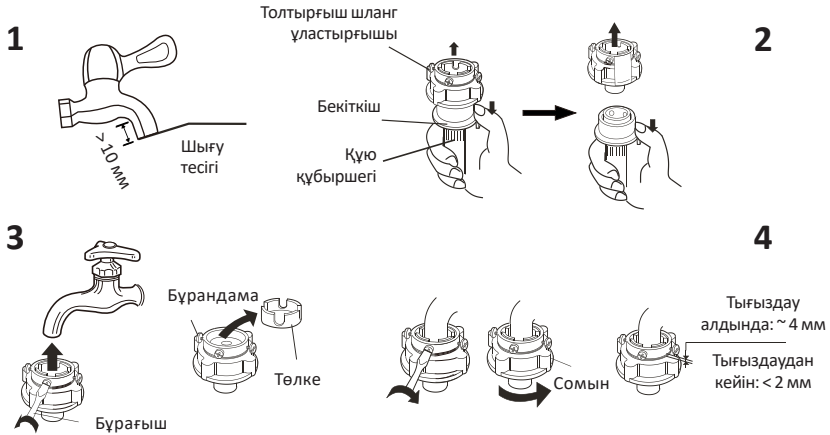

1. Бұранданың ұзындығы 10 мм-ден асатын қолайлы кранды таңдаңыз. Кранның шығуы біркелкі болуы керек. Егер ол біркелкі болмаса, оны егеумен тегістеңіз.
2. Бекіткішті басу арқылы шлангты ұластырғыштан ажыратыңыз.
3. Толтырғыш шланг ұластырғышындағы төрт бұранданы босатыңыз, содан кейін шлангты кранға қосыңыз. Егер кранның диаметрі тым үлкен болса, бұрандаларды босатып, төлкені алыңыз.
4. Шланг ұластырғышындағы төрт бұранданы біркелкі қатайтыңыз және төлкені бекітіңіз.

ЕСКЕРТУ

- Егер машина сирек қолданылса (аптасына 1–2 рет), шлангты ажыратпаңыз, бірақ бұрандаларға зақым келтірмеу үшін шлангты ажыратпай құлыпты төмендетіңіз.
- Сомынды қатайтпас бұрын бұранданың шығыңқы бөлігі қатайғаннан кейін шамамен 4 мм және 2 мм-ден аз болуы керек.

ҚҰЮ ҚҰБЫРШЕГІН ҚҰРЫЛҒЫҒА ҚОСУ

- Су беру үшін шланг сомынын құрылғының ұластырғышына қосыңыз. Сомынды қатайтыңыз және оның мықтап бекітілгеніне көз жеткізу үшін оны ақырын шайқаңыз.
- Сомынды шлангты бұрамай біркелкі қатайтыңыз.
- Резеңке тығыздағыш сақинаны алмаңыз. Әр қолданар алдында сақинаның ажыратылмағанын немесе зақымдалмағанын тексеріңіз. Егер зақым табылса, дереу қызмет көрсету орталығына хабарласыңыз.

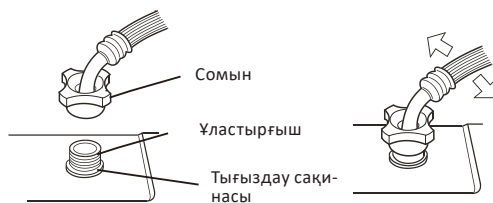

СУ ТӨГЕТІН ҚҰБЫРШЕКТІ ҚОСУ

НАЗАР АУДАРЫҢЫЗ!

Құрылғыны кәрізге қосу тек білікті маманмен жүзеге асырылуы керек.

Су төгетін түтікті раковинаға, ваннаға бағыттаңыз немесе оны тікелей кәрізге қосыңыз (су төгетін түтіктің минималды диаметрі 4 см). Еденнен шлангтың соңына дейінгі тік қашықтық 70-тен 100 см-ге дейін болуы керек. Шлангты үш жолмен бекітуге болады (А, В, С).

А әдісі

Су төгетін түтікті раковинаның немесе ваннаның үстіне қоюға болады. Оны бекіту және еденге сырғып кетпеу үшін шлангтың иілуіндегі тесік арқылы бұралған тұтастырғыш немесе жіпті пайдаланыңыз.

В әдісі

Су төгетін түтікті сифонға арнайы сыммен қосуға болады.

С әдісі

Су төгетін түтікті қабырғаға сифонмен бекітуге болады. Сифонды кейіннен тазалау мүмкіндігін қамтамасыз ету үшін оны дұрыс орнату керек.

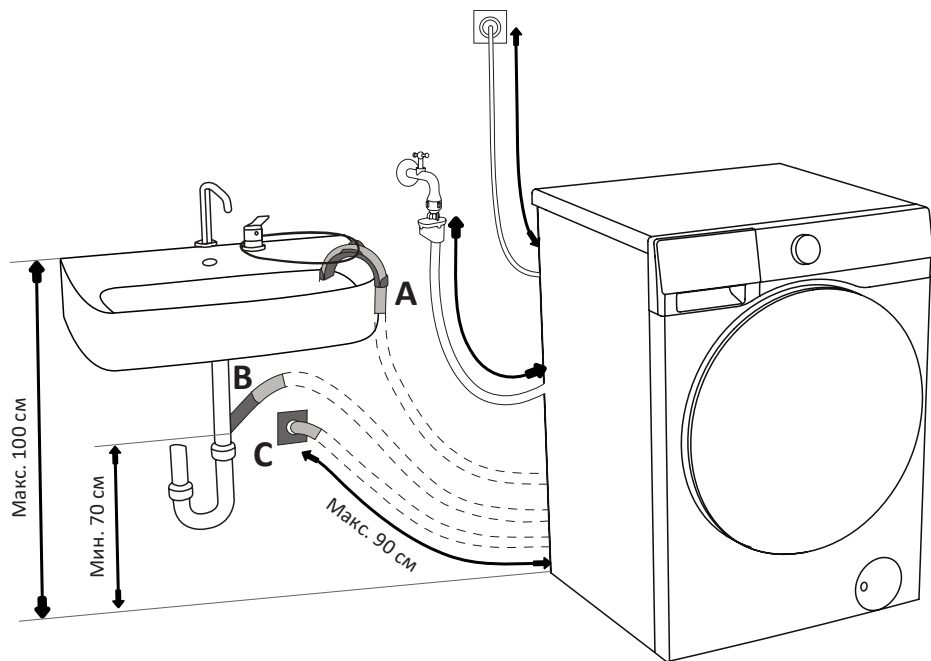

НАЗАР АУДАРЫҢЫЗ!

- Су төгетін түтікті майыстырмаңыз немесе созбаңыз.
- Судың ағып кетуіне жол бермеу үшін су төгетін түтікті дұрыс қосыңыз.

ШЛАНГТЫ МАШИНАҒА БЕКІТУ

Шланг төмендегі суретте көрсетілгендей кір жуғыш машинаның артындағы қыстырғыштарға бекітілуі керек.

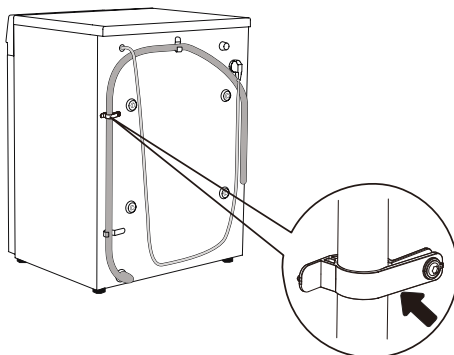

БІРІНШІ ҚОЛДАНАР АЛДЫНДА

- Кір жуғыш машинаның электр желісінен ажыратылғанына көз жеткізіңіз; содан кейін есікті ашып, барабанды жұмсақ, дымқыл шүберекпен сүртіңіз.
- Жаңа машинаның барабанында зауыттың ластану белгілері болуы мүмкін. Бұл қалыпты жағдай. Сондықтан киімді бірінші рет жуар алдында келесі әрекеттерді орындаңыз:
 1. Машинаны бірінші рет іске қосу үшін өнімді сатып алыңыз.
 2. Қуат пен суды қосыңыз.
 3. Құрылғыны қосыңыз.
 4. Өнімді науаға құйып, оны жабыңыз.
 5. Кем дегенде 60 °C температурада жуу бағдарламасын таңдаңыз.
 6. Іске қосу батырмасын басыңыз.
 7. Бағдарламаның толық аяқталуын күтіңіз.

ЕСКЕРТУ

Өнімнің функционалды бөліктерінде судың қалдық болуы және/немесе жаңа кір жуғыш машинаның манжетінде дақтардың болуы мүмкін. Бұл құбылыстар өнімнің өндірушідегі тұтастығын сапалы тексерумен байланысты.

КИІМДІ БАСТАПҚЫ ТЕКСЕРУ ЖӘНЕ ЖУУҒА ДАЙЫНДАУ

- Киімді бірінші рет жуған кезде оның түсі өзгермейтініне көз жеткізіңіз. Киімнің түсі өзгергенін тексеру үшін сұйық жуғыш затпен суланған ақ сүлгіні қолдануға болады.
- Шарфтарды және басқа оңайтын киімдерді, әсіресе басқа заттармен бірге жуған кезде, жуар алдында бөлек жуыңыз.
- Жеңдердегі, жағалардағы және қалталардағы дақтарды мінсіз әсер ету үшін машинада жуар алдында сұйық жуғыш затпен щеткамен ақырын алып тастаңыз.
- Температураға сезімтал заттарды бренд белгілерінде көрсетілгендей жуу керек. Әйтпесе, олардың түсі өзгеруі немесе өнімнің деформациясы болуы мүмкін.
- Ағартқыш сілтілі және киімге зақым келтіруі мүмкін, сондықтан оны мүмкіндігінше аз қолданыңыз.
- Ұнтақты жуғыш заттар киімде дақтар мен иіс қалдыруы мүмкін, сондықтан жуудан кейінгі киім мұқият шаюды қажет етеді.
- Жуғыш затты тым көп қолданған кезде немесе судың температурасы жеткіліксіз болса, жуғыш заттың қалдықтары құбыршектерге немесе кір жуғыш машинаның компоненттеріне кептеліп, киімді ластауы мүмкін.
- Жуу алдында дақтарды кетіру қиын жерлерге арнайы дақ кетіргішті жағыңыз.

- Жуу алдында киімді өлшеп, ластану дәрежесін, судың кермектігін және жуғыш заттарды өндірушілердің ұсыныстарын бағалау қажет.
- Жуу кезінде талшықтардың белгілі бір түрлерінен (мақта, синтетика, жұмсақ бұйымдар мен жүн) бұйымдарды жууға арнайы арналған және белгілі бір түстерге, жуудың температуралық режимдеріне, ластану дәрежесіне және материал түріне арналған аз көбіктенетін жуғыш заттар немесе кір жуғыш ұнтақтар пайдаланылуы тиіс.
- Егер жуғыш заттың дұрыс мақсаты сақталмаса, жуғыш зат науасы арқылы шамадан тыс көбік пайда болуы және құрылғының жұмысындағы бұзылулар болуы мүмкін.
- Жуғыш заттар мен кір жуғыш заттарды балалардың кіруіне жол бермейтін құрғақ және қауіпсіз жерде сақтаңыз.
- Жуу алдында киім қалталарын мұқият тексеріңіз, себебі зергерлік бұйымдар немесе тиындар сияқты қатты заттар кір жуғыш машинаны зақымдауы мүмкін.



- Киімнің кейбір элементтері кір жуғыш машинаны зақымдауы мүмкін. «Сыдырма» түріндегі бекіткіштер мықтап бекітілуі керек, түймелер немесе ілгектер ішке қарай түймеленуі керек. Бос таңғыштарды немесе таспаларды бір-бірімен байланыстыру керек.

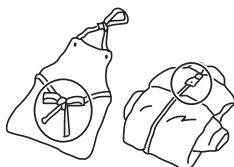

- Киімнің болат элементтері барабанда жуылған кезде өнімді жыртып алмауы және кір жуғыш машинаға зақым келтірмеуі үшін жастық қапшығына «сыдырма» немесе түймелері бар емшекқаптарды қою ұсынылады.



- Киімді жуар алдында киім өндірушісі тиісті құлақшаларда, жапсырмаларда және т. б. көрсететін келесі сипаттамаларға сәйкес бұйымдардың жіктелуіне назар аударыңыз.

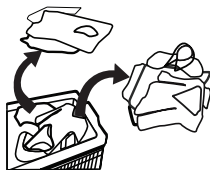

- **Өндіріс материалы:** мақта, аралас талшық, синтетикалық мата, жібек, жүн.
- **Түсі:** ақ және түрлі-түсті заттарды, әсіресе қанық түстерді бөліңіз.
- **Өлшемі:** жуу тиімділігі үшін әртүрлі өлшемдегі заттарды бірге жууға болады.
- **Сезімталдық:** жұмсақ заттарды бөлек жуу керек. Табиғи жүн мен жібектен жасалған жаңа бұйымдар, соның ішінде перделер үшін жұмсақ жуу режимін таңдау керек. Барлық жаңа түсті заттарды бөлек жуу керек.



- Кір жуғыш машинаға салмас бұрын заттар сұрыпталуы керек. Егер перделерде ілгектер болса, оларды жуу алдында алып тастау керек.
- Әсіресе нәзік жууды қажет ететін тоқыма бұйымдарын, мысалы, шілтерлі әрлеуді, ұсақ заттарды (тығыз матадан жасалған шұлықтар, орамалдар, галстуктар және т.б.) арнайы торлы жууға арналған сөмкелерге салу керек.
- Үлкен өлшемдегі және салмақтағы жалғыз заттарды жуу кезінде (мысалы, ванна сүлгілері, джинсы, курткалар және т.б.) ауырлық ортасының ығысуы және нәтижесінде машинаның қатты теңгерімсіздігі пайда болуы мүмкін. Сондықтан бірге жуу үшін, соның ішінде біркелкі сығу үшін тағы бір немесе бірнеше ұқсас заттарды қосу ұсынылады.
- Жуар алдында киімдегі шаңды, кірді және үй жануарларының жүнін алып тастаңыз.
- Жуудың максималды тиімділігіне қол жеткізу үшін жуу алдында ақ шұлықтар, жағалар және манжеттер сияқты оңай ластанатын және бастапқы түсін жоғалтатын заттарды қолмен шайыңыз.
- Тек арнайы кір жуғыш затты немесе сұйық жуғыш заттарды қолданыңыз. Сабынды қолданған кезде оның қалдықтары киімнің тігістеріне бітеліп қалуы мүмкін.
- Жүктелген киімнің массасы машинаның жұмысына сәйкес келетініне көз жеткізіңіз, машинаны шамадан тыс жүктемеңіз, себебі бұл жуу тиімділігіне теріс әсер етуі мүмкін.

Балалар заттары, оның ішінде сүлгілер мен жаялықтар бөлек жуылуы керек. Ересектерге арналған заттармен бірге жуу кезінде оларға балаларға зиянды микроорганизмдер енуі мүмкін. Жуғыш заттардың қалдықтарын мұқият жууды және тазалауды қамтамасыз ету үшін балалар киімін шаю уақытын ұзарту керек.

ОҢАЙ ЖАБАҒЫЛА АЛАТЫН ЗАТТАР



Оңай жабағыла алатын заттарды (мысалы, мамық) жуу алдында ішке сығу керек. Мұндай заттарды бөлек жуған дұрыс, өйткені олар басқа заттарды бұзып, өздерін нашарлатуы мүмкін. Сол себепті қара және түрлі-түсті мақта заттарын бөлек жуған жөн.

МАШИНАДА ЖУУҒА АРНАЛМАҒАН КИІМ

- Галстуктар, желеткелер және т.б. машинада жуу нәтижесінде отыра алады.
- Машинада жуу процесінде деформациялануы мүмкін бүктемелері мен бедерлері бар киім.
- Толығымен немесе ішінара жүннен жасалған киім.
- Зергерлік бұйымдары бар киім.
- Өндірушінің жуу жағдайына қойылатын талаптары сақталмаған өнімдерді жуудан аулақ болыңыз.
- Бензинге, керосинге, дизельге, бояуға, еріткішке және спиртте боялған киімдерді ешбір жағдайда жууға болмайды.
- Кір жуғыш машинада су өткізбейтін материалдардан жасалған заттарды жууға болмайды. Әйтпесе, машинаны сумен толтырып, суды төгіп тастауға немесе шаю және кептіру кезінде шамадан тыс дірілдеуге болады, бұл заттарды зақымдауы мүмкін (мысалы, шаңғы костюмдері, жаңбыр жамылғылары, қолшатырлар, автомобиль қақпақтары, шатырлар, ұйықтайтын сөмкелер және т.б.). Ағызу кезінде су өткізбейтін өнімдерде жиналған суды толығымен төгуге болмайды және бір жерде жиналады, бұл кір жуғыш машинаның қатты теңгерімсіздігін және оның дірілдеуін немесе жылжуын тудырады.

ЖУҒЫШ ЗАТТАРДЫ ТИЕУ

Жуғыш зат науасында 3 бөлім бар:

-  бөлім алдын ала жууға арналған жуғыш заттарға арналған;
-  бөлім негізгі жуғыш затқа, дақ кетіргішке немесе су жұмсартқышқа арналған;
-  бөлім кондиционерге арналған.

Жуғыш заттарды тиеу үшін:

1. Науаны тартыңыз.
2. Қажет болса, I бөлімді алдын ала жуғыш затпен толтырыңыз.
3. II бөлімді жуғыш затпен толтырыңыз.
4. Қажет болса, матаны жұмсартатын кондиционерді  бөлімге қосыңыз.

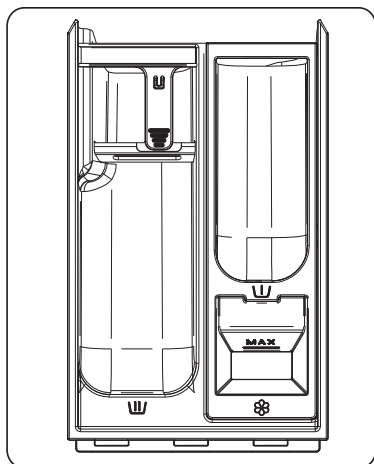

1 түрі

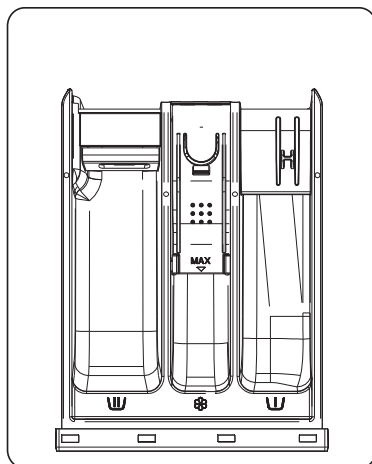

2 түрі

ЕСКЕРТПЕЛЕР

- Жуғыш зат науасының түрі құрылғының нақты үлгісіне байланысты.
- Жуу циклін бастамас бұрын ұнтақ жуғыш затты қосыңыз. Егер сіз оны ертерек қоссаңыз, жуғыш зат бөлігінің толығымен құрғақ екеніне көз жеткізіңіз: әйтпесе жуу процесі басталғанға дейін жуғыш зат мыжылып қалуы мүмкін. Бітеліп қалмас үшін бөліктен қатайтылған кесектерді алып тастауды ұмытпаңыз.
- Қалың сұйық жуғыш заттарды қолданған кезде, бөліктің су төгетін тесігі бітеліп қалмас үшін оларды сүмен сұйылту ұсынылады.
- Сұйық жуғыш заттар алдын-ала жуу циклі жоқ бағдарламаларға арналған.

ЖУҒЫШ ЗАТТАРДЫ ТАҢДАУ

- Тек машинада жууға арналған жуғыш заттарды қолданыңыз және осы өнімдер өндірушілерінің ұсыныстары мен ескертулерін орындаңыз. Өндіруші ағартқыш және басқа жуғыш заттарды дұрыс пайдаланбау нәтижесінде тығыздағыштар мен пластикалық бөлшектердің зақымдалуына немесе түсінің өзгеруіне жауап бермейді. Кір жуғыш машинаны зақымдауы мүмкін еріткіштерді немесе тазартқыштарды қолданбаңыз.
- Көбіктенбейтін және алдыңғы жүктеме құрылғыларына арналған жуғыш заттарды таңдаңыз.
- Жуғыш затты таңдау кірдің түріне, дәрежесіне, кірдің түсіне және жуу температурасына байланысты.
- Қазіргі заманғы фосфатсыз жуғыш заттарды қолданған кезде қара кірде ақ іздер пайда болуы мүмкін (дақтар және т.б.). Бұл жағдайда дақтарды щеткамен алып тастаңыз және сұйық жуғыш затты қолданыңыз.

ЖУҒЫШ ЗАТТЫҢ МӨЛШЕРІ

Жуғыш заттың қаптамасында берілген дозалау нұсқауларын орындаңыз. Жуғыш заттың мөлшері мыналарға байланысты:

- ластану дәрежесі мен түрі;
- жуу көлемі:
 - толық жүктеу кезінде жуғыш заттың қаптамасында көрсетілген өндірушінің нұсқауларын орындаңыз;
 - жартылай жүктеу кезінде: толық жүктеу кезінде қолданылатын мөлшердің 3/4 бөлігі;
 - минималды жүктеу (шамамен 1 кг): толық жүктеу үшін қолданылатын мөлшердің 1/2 бөлігі;
- сіздің аймағыңыздағы судың кермектігі. Жұмсақ су қатты суға қарағанда аз жуғыш затты қажет етеді.

ЕСКЕРТПЕЛЕР

- Жуғыш заттың шамадан тыс мөлшері қатты көбіктенуге әкелуі мүмкін, бұл жуу тиімділігін төмендетеді. Шамадан тыс көбіктену кезінде кір жуғыш машина сығуды орындамауы мүмкін.
- Жуғыш заттың жеткіліксіз мөлшері уақыт өте келе кірдің сұр түске айналуына әкелуі мүмкін, сонымен қатар барабанда, жылытқышта және құбыршектерде әк шөгінділері пайда болады.
- Кондиционер бөлігін көрсетілген максималды деңгейден жоғары толтырмаңыз. Әйтпесе, кондиционер кірге тым ерте қосылады, бұл жуу нәтижесіне теріс әсер етеді.

КІР ЖУҒЫШ МАШИНАНЫ ЖҮКТЕУ

- Кір жуғыш машинаның есігін ашыңыз, барабанның бос екеніне көз жеткізіңіз және кірді барабанға еркін салыңыз.
- Кір жуғыш машинаның есігін басқанша жабыңыз.
- Барабанды шамадан тыс жүктемеңіз! Максималды жүктеу үшін қараңыз. «Жуу бағдарламаларының кестесі». Егер барабан толып кетсе, жуу тиімділігі төмендейді.
- Кірдің есікке кептеліп қалмас үшін барабанда толығымен екеніне көз жеткізіңіз.

БАСҚАРУ ТАҚТАСЫ

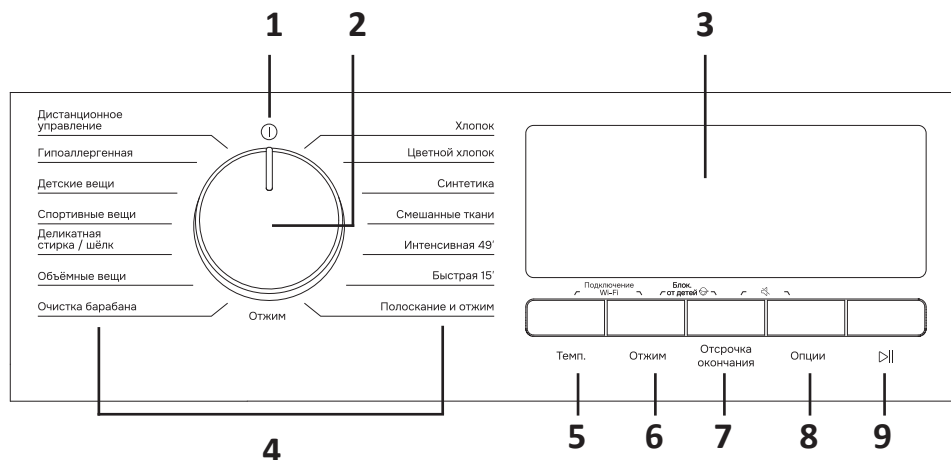

1. «Өшіру» реттегішінің орны.
2. Бағдарлама реттегіші.
3. Дисплей.
4. Бағдарламалар.
5. «Темп.» батырмасы.
6. «Сығу» батырмасы.
7. «Аяқтауды кейінге қалдыру» батырмасы.
8. «Опциялар» батырмасы.
9. «Старт/Кідірту» батырмасы.

БАСҚАРУ ТАҚТАСЫНЫҢ СИПАТТАМАСЫ

- Көптеген бағдарламаларда бағдарламаны іске қоспас бұрын өзгертуге болатын әдепкі параметрлер бар.
- Кейбір параметрлер белгілі бір бағдарламалар үшін қол жетімді емес.
- Қосымша параметрлерді бағдарлама басталғанға дейін ғана өзгертуге болады.

«Қосу/өшіру» реттегішінің орны.

- Құрылғыны қосу/өшіру.
- Ағымдағы бағдарламаның орындалуын тоқтату. Өшіру үшін реттегішті «Қосу/өшіру» күйіне бұраңыз.

ЕСКЕРТУ

Егер құрылғы күту режимінде немесе цикл аяқталғаннан кейін жұмыс істемесе, ол автоматты түрде өшеді.

«Старт/Кідірту» батырмасы

Бағдарламаны іске қосу немесе тоқтата тұру. Егер есік жабық болмаса, дисплейде ескерту пайда болады.

«Темп.» батырмасы

Таңдалған бағдарлама үшін температураны реттеу.

Әр бағдарламаның әдепкі температурасы бар. Ағымдағы орнатылған температураны көрсету үшін бағдарламаны іске қоспас бұрын осы батырманы басыңыз. Температура мәнін ауыстыру үшін қайтадан басыңыз («-» — суық су). Қол жетімді температура режимдері бағдарламаға байланысты өзгеруі мүмкін.

«Сығу» батырмасы

Бағдарламаны іске қоспас бұрын сығу жылдамдығын реттеңіз.

Ағымдағы сығу жылдамдығын көрсету үшін осы батырманы басыңыз. Сығу жылдамдығының мәнін ауыстыру үшін қайтадан басыңыз.

«Аяқтауды кейінге қалдыру» батырмасы

Кейінге қалдырылған жуу функциясын орнату.

1. Функцияны қосу үшін «Аяқтауды кейінге қалдыру» батырмасын басыңыз. Әрбір келесі түрту уақытты 1 сағатқа арттырады (ең көбі 24 сағат).
2. Көрсетілген уақыт — жуудың аяқталу уақыты (бағдарламаның ұзақтығын ескереді). Орнатылған кейінге қалдыру таймерінің уақыты бағдарламаның жұмыс уақытынан ұзағырақ болуы керек.
3. Функция іске қосылған кезде экранда «🕒» шамы жанады немесе жыпылықтайды. Бағдарлама аяқталғаннан кейін индикатор сөнеді.

ЕСКЕРТПЕЛЕР

- Егер сіз бастамас бұрын басқа бағдарламаны немесе функцияны таңдауыңыз керек болса, кейінге қалдыруды басқа бағдарламаны немесе функцияны таңдау арқылы өшіруге болады.
- Бағдарламаны іске қосқаннан кейін кейінге қалдыру функциясын өшіру үшін құрылғыны өшіріп, қайта қосу керек.

Опциялар батырмасы

Бағдарламалардың қосымша функцияларын орнату.

Белгілі бір бағдарламаның қосымша функцияларын таңдау үшін осы батырманы басыңыз.

- **Бу**

Бұл функция әжімдерді азайту немесе жою, киімді киюге ыңғайлы ету үшін бұды беруге арналған. Функция іске қосылған кезде экранда «» шамы жанады немесе жыпылықтайды.

- **Жеделдету**

Бұл функция бағдарламаның орындалу уақытын қысқартады және жуу процесін жылдамдатады. Бұл функция үшін кірді автоматты түрде өлшеу қарастырылмаған. Функция іске қосылған кезде экранда «» шамы жанады немесе жыпылықтайды.

- **Алдын ала жуу**



Бұл функция кірді негізгі жуу алдында қосымша жууға мүмкіндік береді. Алдын ала жуу кірді кірдің бетіне көтеруге көмектеседі. Алдын ала жуу функциясын таңдағанда, алдын ала жуу бөліміне жуғыш затты қосыңыз. Функция іске қосылған кезде экранда «» шамы жанады немесе жыпылықтайды.

- **Қосымша шаю**

Бұл функция шаю санын көбейтеді. Функция іске қосылған кезде экранда «» шамы жанады немесе жыпылықтайды.

Wi-Fi байланысы

Wi-Fi қосылу режимі құрылғыны қолданба арқылы басқаруға мүмкіндік береді.

1. Wi-Fi қосу үшін «Темп.» және «Сығу» батырмаларын басып тұрыңыз. Дисплейде «» шамы жыпылықтауы керек.
2. «Темп.» батырмасын басып тұрыңыз — дисплейде «Воп» көрсетіледі. Жұптастыру режимі қосылады.
3. Құрылғыны смартфонға қосыңыз («Қолданбаға қосылу» бөлімін қараңыз. Егер қосылу қатесі болса, құрылғыны қайта іске қосыңыз және әрекетті қайталаңыз.
4. Реттегіштің көмегімен «Қашықтан басқару» бағдарламасын қосыңыз — «» шамы жанып, есік құлыпталады. Құрылғы қолданба арқылы жұмыс істеуге дайын болады.

Есіктерді құлыптау

Есік құлыпталған кезде «» шамы жанады. Есікті күшпен ашпаңыз, бұл жарақатпен сынуға әкелуі мүмкін.

Тыныш режим

Бағдарламаның аяқталу сигналдарынан басқа дыбыстық сигналдарды өшіру. Құрылғы күту режимінде, кідірісте немесе жұмыс режимінде болғанда, тыныш режимді қосу үшін «Опциялар» және «Аяқтауды кейінге қалдыру» батырмаларын бір уақытта басып тұрыңыз. «» индикаторы жанады. Дыбыстық ескертулерді қосу үшін сол батырмаларды қайта басып тұрыңыз.

Балалардан құлыптау

Басқару тақтасын құлыптау функциясы, мысалы, балалардың батырмаларды байқаусызда басуына жол бермейді. Функция іске қосылғаннан кейін қуат батырмасынан басқа барлық батырмалар құлыпталады. Жуу бағдарламасы аяқталғаннан кейін құлыптау автоматты түрде өшеді.

- Құлыпты іске қосу үшін «Сығу» және «Аяқтауды кейінге қалдыру» батырмаларын басып тұрыңыз. «» индикаторы жанады.
- Құлыпты өшіру үшін сол батырмаларды қайта басып тұрыңыз.

Дисплей

Бағдарламаның жұмыс уақытын, қате кодын, ақаулық кодын және басқа да тиісті бағдарлама ақпаратын көрсету үшін қолданылады.

ҚОСЫМША ФУНКЦИЯЛАР КЕСТЕСІ

Бағдарлама	Температура	Сығу	Аяқтауды кейінге қалдыру	Бу	Жеделдету	Алдын ала жуу	Қосымша шаю	Құлыптау	Тыныш режим
Мақта	●	●	●	●	●	●	●	●	●
Түсті мақта	●	●	●	—	●	●	●	●	●
Синтетика	●	●	●	●	●	●	●	●	●
Аралас маталар	●	●	●	—	●	●	●	●	●
Қарқынды 49'	●	●	●	—	●	●	●	●	●
Жылдам 15'	●	●	●	—	—	—	●	●	●
Шаю және сығу	—	●	●	—	—	—	●	●	●
Сығу	—	●	●	—	—	—	—	●	●
Барабанды тазалау	—	—	●	—	—	—	—	●	●
Көлемді заттар	●	●	●	—	—	—	●	●	●
Нәзік жуу / жібек	●	●	●	—	—	—	●	●	●
Спорттық заттар	●	●	●	—	—	●	●	●	●
Балалар киімдері	●	●	●	○	●	●	●	●	●
Гипоаллергенді	—	●	●	○	—	●	●	●	●

● — міндетті емес.

○ — әдепкі бойынша бар, одан бас тарту мүмкін емес.

ЖУУ БАҒДАРЛАМАЛАРЫНЫҢ КЕСТЕСІ

Бағдарлама	Максималды жүктеме (кг)		Айналымдар саны (айн/мин)	
	WF-6S1H	WF-7S1H	WF-6S1H	WF-7S1H
Мақта (—, 20 °C, 30 °C, 40 °C, 60 °C, 90 °C)	6,5	7	1000	1200
Түсті мақта (—, 20 °C, 30 °C, 40 °C, 60 °C)				
Синтетика (—, 20 °C, 30 °C, 40 °C, 60 °C)	3,5			
Аралас маталар (—, 20 °C, 30 °C, 40 °C)				
Қарқынды 49' (—, 20 °C, 30 °C, 40 °C)	2,5			
Жылдам 15' (—, 20 °C, 30 °C, 40 °C)	1		800	
Шаю және сығу	6,5	7	1000	1200
Сығу				
Барабанды тазалау	—		800	
Көлемді заттар (—, 20 °C, 30 °C, 40 °C)	2		600	
Нәзік жуу / жібек (—, 20 °C, 30 °C, 40 °C)				
Спорттық заттар (—, 20 °C, 30 °C, 40 °C)	2,5		1000	
Балалар киімдері (40 °C, 60 °C, 90 °C)	2		1000	1200
Гипоаллергенді (60 °C)				



БАҒДАРЛАМАЛАРДЫҢ СИПАТТАМАСЫ

Бағдарлама	Сипаттама
Мақта	Қатты және орташа ластанған мақта немесе зығыр үшін жуу. Қатты ластанған заттар үшін «Алдын ала жуу» функциясын таңдаңыз
Түсті мақта	Нашар және орташа ластанған кірді жуу. Температура мен сығу жылдамдығын орнатуға болады. Әдепкі бойынша максималды сығу жылдамдығы орнатылған
Синтетика	Кәдімгі ластану дәрежесіндегі синтетикалық немесе аралас матадан жасалған бұйымдарды жуу
Аралас маталар	Мақта және синтетикалық заттарды бір уақытта жуу
Қарқынды 49'	Аз мөлшерде қатты ластанған кірді жуу, бұл қысқа уақытты қарқынды жууға мүмкіндік береді
Жылдам 15'	15 минут ішінде аз мөлшерде ластанбаған заттарды тез жуу
Шаю және сығу	Екі шаю циклі және кірді сығу
Сығу	Сығу және суды ағызу. Сіз айналымдар санын таңдай аласыз
Барабанды тазалау	Белгілі бір уақыт ішінде, әсіресе тұрақты төмен температурада жуу кезінде пайдаланылғаннан кейін машинада көбейе алатын кір мен бактерия қалдықтарын кетіру бағдарламасы
Көлемді заттар	Машинада жууға болатын және синтетикалық талшықтармен толтырылған заттарды (мысалы, жастықтар, матрастар, төсек жапқыштар), сондай-ақ төмен толтырғыштары бар бұйымдарды жуу
Нәзік жуу / жібек	Машинада жууға жарамды нәзік маталар мен жібектерді жуу (киім құлақшасын қараңыз)
Спорттық заттар	Спорттық заттарды жуу
Балалар киімдері	Балалар заттарын жуу Нәзік нәресте терісін тітіркендірмеу үшін заттар жақсы шайылады
Гипоаллергенді	Аллергияға бейім адамдардың киімдерін жуу. Жоғары температураға төзімді тіндерге жарамды, бұмен өңдеу функциясы арқылы тозаң, кенелер және паразиттер сияқты аллергияларды жояды

ПАЙДАЛАНУШЫ НҰСҚАУЛЫҒЫ

1. Құрылғыны электр желісіне қосыңыз, сумен жабдықтау шүмегін ашыңыз.
2. Құрылғыны қосыңыз.
3. Есікті ашыңыз, барабанның бос екеніне көз жеткізіңіз және кір жуғыш затты салыңыз.
4. Есікті жабыңыз. Егер шерту естілсе, онда есік дұрыс жабылған. Егер есік дұрыс жабылмаса, жуу басталмайды.
5. Реттегішті пайдаланып жуу бағдарламасын таңдаңыз.
6. Қосымша функцияларды таңдап, тиісті бөлімдерге жуғыш зат пен кондиционер қосып, «Старт/Кідірту» батырмасын басыңыз.
7. Жуу аяқталғаннан кейін дыбыстық сигнал шығады, дисплейде «End» көрсетіледі. Құрылғы 2 минуттық әрекетсіздіктен кейін автоматты түрде өшеді.
8. Есікті ашыңыз, кірді алыңыз. Сумен жабдықтау шүмегін жауып, құрылғыны өшіріңіз.

ЕСКЕРТПЕЛЕР

- Бағдарлама іске қосылған кезде дисплейде «----» көрсетіледі. Бұл іш киімнің өлшенетінін білдіреді. Бағдарламаның ұзақтығы кірдің салмағына байланысты болады және өлшенгеннен кейін дисплейде көрсетіледі.
- Бағдарлама іске қосылғаннан кейін дисплейде  индикаторы жанады. Бағдарлама аяқталғаннан кейін ол сөнеді.
- Егер сіз жуу кезінде «Старт/Кідірту» батырмасын бассаңыз және есікті ашудың барлық шарттары орындалса (барабанның ішіндегі температура қауіпсіз және су деңгейі рұқсат етілген деңгейге дейін төмендеді),  индикаторы да сөнеді.
- Егер  индикаторы жыпылықтаса, есік құлыптаулы: оны ашуға тырыспаңыз.
- Егер кідірту кезінде экрандағы уақыт жыпылықтаса, есіктің мықтап жабылғанын тексеріп, бағдарламаны жалғастыру үшін «Старт/Кідірту» батырмасын басыңыз.
- Жууды бастағаннан кейін сіз балалар құлпын орнатуға немесе алып тастауға және тыныш режимді қосуға/өшіруге болады, бірақ басқа параметрлерді өзгерту мүмкін болмайды.

Бағдарламаның үзілуі

Жұмыс кезінде бағдарламаны тоқтату немесе болдырмау үшін құрылғыны өшіру керек.

Бағдарламаны өзгерту

Жұмыс кезінде бағдарламаны өзгерту үшін құрылғыны өшіріп, оны қайта қосыңыз, қажетті бағдарламаны және қосымша функцияларды таңдаңыз, содан кейін жаңа бағдарламаны іске қосу үшін «Старт/Кідірту» батырмасын басыңыз.

Бағдарламаны тоқтата тұру

- «Старт/Кідірту» батырмасын басу арқылы бағдарламаны кез келген уақытта кідіруге болады. Бағдарламаның қалған уақыты дисплейде жыпылықтай бастайды.

- Егер есікті ашудың барлық шарттары орындалса (барабанның ішіндегі температура қауіпсіз болса және су деңгейі рұқсат етілген деңгейге дейін төмендесе), есікті ашуға болады.
- Бағдарламаны жалғастыру үшін есікті жауып, «Старт/Кідірту» батырмасын басыңыз. Егер жуу бағдарламасы тоқтатылып, содан кейін қайта басталса, ол тоқтатылғаннан бастап жалғасады. Егер бағдарлама «Сығу» бағдарламасы тоқтатылған болса, сығу циклі қайтадан басталады.

Бағдарламаны іске қосқаннан кейін заттарды қосу

1. Егер сіз бағдарламаны іске қосқаннан кейін заттарды қосқыңыз немесе алып тастағыңыз келсе, «Старт/Кідірту» батырмасын басыңыз.
2. Бағдарламаның қалған уақыты дисплейде жыпылықтай бастайды. Егер есікті ашудың барлық шарттары орындалса (барабанның ішіндегі температура қауіпсіз болса және су деңгейі рұқсат етілген деңгейге дейін төмендесе), есікті ашуға болады.
3. Кірді қосқаннан кейін есікті жауып, «Старт/Кідірту» батырмасын басыңыз. Жуу бағдарламасы үзілген сәттен бастап жалғасады, бірақ егер «Сығу» бағдарламасы тоқтатылған болса, ол қайтадан басталады.

ЕСКЕРТУ

Егер сіз жуу кезінде тым көп кір қоссаңыз, бұл жуу нәтижесіне нашар әсер етуі мүмкін, өйткені бағдарлама басталған кезде құрылғы кірдің аз мөлшері үшін су көлемін есептеді. Судың жеткіліксіздігі кірді зақымдауы мүмкін және жуу уақыты ұзаруы мүмкін.

Қуат ақаулығы

Электр қуаты істен шыққан жағдайда жуу бағдарламасы үзіледі. Электр қуатын қалпына келтіру кезінде бағдарлама үзілген кезеңде қайта басталады. Егер «Сығу» бағдарламасы тоқтатылған болса, ол қайтадан басталады. Егер электр қуаты сөнгеннен кейін құрылғыда су қалса, сорғы сүзгісінен суды қолмен құймайынша есікті ашпаңыз.

ҚОЛДАНБАҒА ҚОСЫЛУ

Қолданбаны орнату

Ақылды құрылғыны «Houself» қосымшасы арқылы басқаруға болады. Қолданбаны орнату үшін QR кодын сканерлеңіз немесе оны Google Play, App Store, AppGallery, Rustore дүкенінен жүктеп алыңыз.



Құрылғыны қосу

1. Wi-Fi жұптастыру режимін қосыңыз және реттегішті «Қашықтан басқару» күйіне қойыңыз («Wi-Fi қосылымы» бөлімін қараңыз).
2. Смартфонды Wi-Fi желісіне қосыңыз (2,4 ГГц). «Houself» қолданбасын ашып, жоғарғы оң жақ бұрыштағы «+» батырмасын басыңыз. «Құрылғы қосу» тармағын таңдаңыз. Сондай-ақ, смартфондағы Bluetooth қосып, құрылғыны тезірек анықтау үшін қолданбаға орналасқан жерге қол жеткізуге рұқсат беру ұсынылады. Қолданба автоматты түрде жұптастыруға болатын ең жақын құрылғыларды табады.
3. Егер құрылғы автоматты түрде табылмаса, құрылғыны қолмен қосуды таңдауға болады. Сол жақта құрылғы брендин, содан кейін құрылғы үлгісін таңдаңыз. Wi-Fi желісін таңдап, Wi-Fi құпиясөзін енгізіп, «Келесі» батырмасын басыңыз. Қолданбадағы нұсқауларды орындаңыз.
4. Қол жетімді функциялары бар құрылғы мәзірі пайда болған кезде «Дайын» батырмасын басыңыз.

Құрылғыны жою

1. Құрылғы мәзірінде жоғарғы оң жақ бұрыштағы белгішені түртіңіз.
2. «Құрылғыны жою» тармағын таңдаңыз.
3. Қалқымалы терезеде «Барлық деректерді өшіру және жою» батырмасын басыңыз. Құрылғы және оның баптаулары қолданбадан жойылады.
4. Бағдарлама реттегішін «Мақта» режиміне қойыңыз. Дисплейде «Г -b» көрсетілгенше «Сығу» және «Опциялар» батырмаларын басып тұрыңыз.
5. Құрылғыны қайта іске қосыңыз. Жұптастыруды жою пайдаланушының бұрын сақталған барлық ақпаратын жояды.

НАЗАР АУДАРЫҢЫЗ!

- Сымсыз құрылғыларға тыйым салынған жерлерде, мысалы, әуежайда, медициналық мекемелерде және т.б. Wi-Fi қолданбаңыз.
- Автокөліктерге жанармай құю станциялары, жанармай құю станциялары, жанармай немесе химиялық өндіріс орындары және т. б. сияқты қауіпті жерлерде смартфонды қоспаңыз.
- Смартфон арқылы басқаруға арналмаған құрылғыларды пайдаланбаңыз.
- Егер Wi-Fi функциясы жұмыс істемесе, уәкілетті қызмет көрсету орталығына хабарласыңыз.
- Қолданбаны басқару сапасына смартфон, Wi-Fi желісі, бағдарлауыштан қашықтық және желіге қосылу сапасы әсер етеді. Сондықтан құрылғыны қолданбаға қосу мүмкін болмаса, Wi-Fi қосылымының сапасын, смартфонды және бағдарлауыштан қашықтықты тексеріңіз.

НАЗАР АУДАРЫҢЫЗ!

Қызмет көрсетуді бастамас бұрын, қуат сымын розеткадан шығарып, сумен жабдықтау шүмегін жабыңыз.

Кір жуғыш машинаның корпусын тазалау және қызмет көрсету

Кір жуғыш машинаға дұрыс қызмет көрсету оның қызмет ету мерзімін ұзартуға қабілетті. Қажет болса, бетті сұйылтылған абразивті емес бейтарап тазартқыштармен тазалау керек. Су төгілген кезде төгілген суды дереу жинау үшін дымқыл шүберекті пайдаланыңыз. Корпусты тазалау кезінде өткір заттарды қолдануға тыйым салынады.

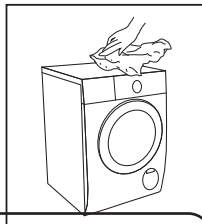

НАЗАР АУДАРЫҢЫЗ!

Құмырсқа қышқылын, оның ерітінділерін немесе аналогтарын қолдануға тыйым салынады.

БАРАБАННЫҢ ІШКІ БЕТІН ТАЗАЛАУ

Металл заттармен қалдырылған барабанның ішкі бетіндегі тот (мысалы киімді жуу кезінде), құрамында хлор қосылыстары жоқ тазартқыш құралдармен дереу алып тастау керек. Металл щеткаларды қолдануға тыйым салынады. Тазалау процесін бірнеше шаю циклімен аяқтаңыз немесе «Барабанды тазалау» бағдарламасын іске қосыңыз.

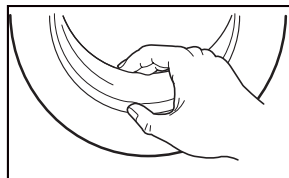

ЕСКЕРТУ

Тазалау кезінде заттарды барабанда қалдырмаңыз.

ШЫНЫ МЕН ЕСІК ТЫҒЫЗДАҒЫШЫН ТАЗАЛАУ

- Әр жуудан кейін әйнек пен тығыздағышты сүртіп, қылшықтар мен дақтарды кетіріңіз. Артық түкпен құрылғы ағып кетуі мүмкін.
- Әр жуудан кейін тиындарды, түймелерді және басқа да ұсақ заттарды есік тығыздағышынан алыңыз.

СУМЕН ЖАБДЫҚТАУ ҚҰБЫРШЕГІ

Сумен жабдықтау құбыршегінің зақымдануын үнемі тексеріп отырыңыз және қажет болған жағдайда оны сол типтегі жаңа құбыршекпен ауыстырыңыз.

ЖУҒЫШ ЗАТ НАУАСЫН ТАЗАЛАУ

1. Кюветаны басу арқылы науаны алыңыз.
2. Кюветаны «8» бөлімінен алып тастаңыз және сумен шайыңыз. Науа мен кюветті құрғатыңыз. Кір жуғыш машинадағы науа бөлігін тазалау үшін щетканы пайдаланыңыз.
3. Кюветті қайтадан «8» бөліміне салыңыз, науаны орнына қойыңыз және оны бастапқы орнына қайтарыңыз.

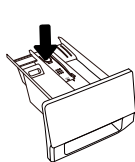

1 түрі

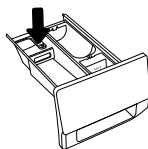
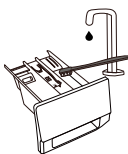

2 түрі

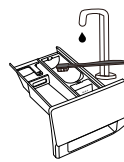

ЕСКЕРТПЕЛЕР

- Науаның түрі құрылғының нақты үлгісіне байланысты.
- Тазалау үшін спиртті, еріткіштерді немесе химиялық заттарды қолданбаңыз.
- Науаны ыдыс жуғышта жууға болмайды.
- Жуғыш зат науасын әр 3 ай сайын тазалау ұсынылады.

КІРІС СҮЗГІСІН ТАЗАЛАУ

ЕСКЕРТУ

Су қысымының әлсіреуі сүзгіні тазалау қажеттілігін көрсетеді.

1. Кранды жабыңыз және құю түтігін краннан ажыратыңыз.
2. Толтырғыш шланг сүзгісін тазалаңыз.
3. Толтырғыш шлангты кір жуғыш машинадан ажыратыңыз. Кіріс сүзгіні ұзын жолақтармен алыңыз.
4. Сүзгіні тазалаңыз.
5. Сүзгіні орнына қойып, толтырғыш шлангты қайта қосыңыз.
6. Кранды ашып, барлық қосылыстардың ағып кетуін тексеріңіз.

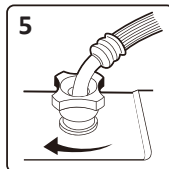
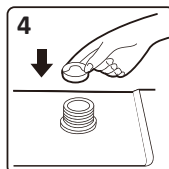
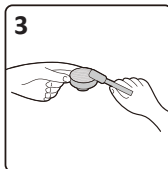
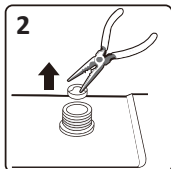
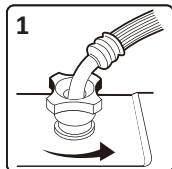

НАЗАР АУДАРЫҢЫЗ!

Кіріс сүзгісі сумен жабдықтау жүйесінен ластаушы заттар мен шөгінділерді жинайды. Оны кем дегенде алты айда бір рет, ал қатты суды пайдаланғанда немесе қақ болған кезде жиі тазалаған жөн.

Су төгетін сорғы сүзгісі матаның қалдықтарын және кішкене бөгде заттарды созылатын өнімдерден сүзе алады.

Егер машина ағызу және/немесе сығу операцияларын жасамаса, сорғыны тексеру қажет; сондай-ақ, егер кір жуғыш машина сорғыны бөгейтін бөгде заттардың түсуіне байланысты ағызу кезінде тән емес шу шығарса.

ЕСКЕРТУ

Сорғы сүзгісін тазалаған кезде су ағып кетуі мүмкін. Сондықтан сіңіргіш шүберекті еденге сүзгі саңылауының астына қою ұсынылады.

1. Сорғы сүзгісінің қақпағын алыңыз.
2. Резеңке шлангтың ұшын су ыдысына салыңыз. Шланг ашасын босағанша бұраңыз, содан кейін суды ағызу үшін оны алыңыз. Осыдан кейін бітеуішті қайта орнатыңыз. Егер су төгетін түтік болмаса, ыдысты тікелей сүзгінің астына қойыңыз.
3. Сүзгіні сағат тіліне қарсы бұрап ақырын бұрап алыңыз. Оны соңына дейін бірден бұрап алмаңыз — барлық судың төгілуін күтіңіз, содан кейін ғана сүзгіні толығымен бұрап алыңыз.
4. Сүзгіні бөгде заттардан тазартып, ағынды сумен шайыңыз.
5. Сүзгіні орнына қойып, қақпақты жабыңыз.

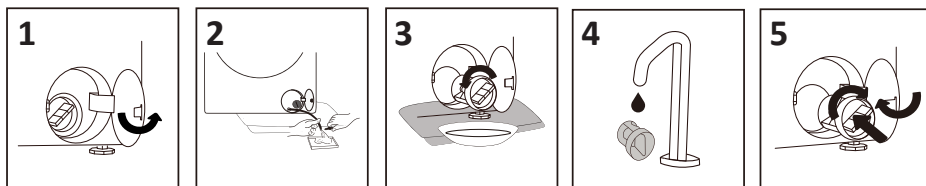

НАЗАР АУДАРЫҢЫЗ!

- Құрылғының дұрыс жұмыс істеуі үшін ай сайын сүзгіні тазалаңыз.
- Машинаның жууды аяқтағанына және кір жоқ екеніне көз жеткізіңіз. Құрылғыны өшіріп, оны ажыратыңыз.
- Құрылғы жұмыс істеп тұрған кезде, таңдалған бағдарламаға байланысты сорғы арқылы ыстық су ағып кетуі мүмкін. Төкпес бұрын судың суығанына көз жеткізіңіз.
- Шаю циклі кезінде сорғы қақпағын ешқашан шешпеңіз. Құрылғы белгілі бір режимде жұмыс істеп, суды ағыза бастағанша күтіңіз.

Қақтан тазарту

- Өндірушінің қолдану жөніндегі нұсқаулығына сәйкес коррозияға қарсы құрамы бар қақтан тазартқыштарды ғана қолданыңыз.
- Қақтан тазарту процесін бірнеше шаю циклімен аяқтаңыз немесе «Барабанды тазалау» бағдарламасын іске қосыңыз.

ЫҚТИМАЛ МӘСЕЛЕЛЕР ЖӘНЕ ОЛАРДЫҢ ШЕШІМІ

Мәселе	Ықтимал себеп	Шешім
Құрылғы іске қосылмайды	Есік мықтап жабылмаған	Есіктің мықтап жабылғанына көз жеткізіп, қайталап көріңіз
	Қуат мәселелері	Қуат сымының розеткаға қосылғанын тексеріңіз
	«Старт/Кідірту» батырмасы басылмаған	Бағдарламаны іске қосу үшін «Старт/Кідірту» батырмасын басыңыз
Құрылғы жуу кезінде жұмысын тоқтатады	Есік мықтап жабылмаған	Есікті мықтап жауып құрылғыны қайтадан іске қосыңыз
	Барабанда тым көп көбік пайда болды	Машина шамадан тыс көбіктен құтылу үшін тоқтайды және біраз уақыттан кейін автоматты түрде жууды жалғастырады
	Қате пайда болды	Мәселені анықтау үшін «Қате кодтары» бөлімін қараңыз
Жуу уақыты артады немесе азаяды	Адаптивті жүйе жағдайға байланысты уақытты реттейді (артық көбік, кірдің біркелкі таралмауы, судың төмен температурасы)	Бұл қалыпты жағдай. Машина уақытты автоматты түрде реттей алады
Науада жууға арналған өнімдердің қалдықтары пайда болады	Науа дымқыл және/немесе ластанған	Кір жуғыш зат науасын тазалап, оны құрғатып сүртіңіз
	Науа дұрыс орнатылмаған	Науаның дұрыс орнатылғанын тексеріңіз
	Төмен су қысымы немесе бітелген кіріс сүзгісі	Судың қысымы қалыпты екеніне көз жеткізіп, сүзгіні тазалаңыз («Кіріс сүзгісін тазалау» бөлімін қараңыз)
Нашар сығу	Ауыр іш киімге байланысты теңгерімсіздік	Кір жуғыш машина теңгерімсіздікті анықтау және жою жүйесімен жабдықталған. Жалғыз ауыр заттарды (мысалы, халаттарды) тиеу кезінде бұл жүйе кір жуғыш машинаны қорғау үшін бірнеше рет сыққанан кейін де тым көп теңгерімсіздік байқалса, сығу жылдамдығын автоматты түрде төмендетуі немесе тіпті оны толығымен үзуі мүмкін
	Барабанда тым көп көбік пайда болды	Кір жууға арналған өнімдердің дұрыс мөлшерін қолданыңыз
	Параметрлерде сығу өшірілген	Сығу режимі орнатылмағанын тексеріңіз
Барабанның жағымсыз иісі	Иіс жаңа резеңке тығыздағыштардан шығуы мүмкін	Бұл қалыпты жағдай. Бірнеше жуу циклінен кейін иіс жоғалады

Сығу кезінде қатты діріл	Тасымалдау бұрандамалары бұралмаған	Тасымалдау болттарының алынғанына көз жеткізіңіз
	Құрылғы біркелкі емес	Құрылғының тегіс жерге орнатылғанына және аяқтары реттелгеніне көз жеткізіңіз
Машина біртүрлі дыбыстар шығарады	Барабанға кілттер, монеталар немесе түйреуіштер сияқты бөгде заттар кіруі мүмкін	Құрылғыны тоқтатып, барабандағы бөгде заттардың бар-жоғын тексеріңіз. Қайта іске қосқаннан кейін шу сақталса, уәкілетті қызмет көрсету орталығына хабарласыңыз
	Іш киім барабанда біркелкі бөлінбейді	Бағдарламаны кідірттіңіз, есікті ашыңыз және кірді қайта бөліңіз
Судың ағуы	Су беру шлангісі ағып жатыр	Кранның және су құбырының арасындағы ағып кетуді тексеріңіз. Егер ағып кету болса, кранның ұшын тығыздағыш таспамен ораңыз немесе кранды ауыстырыңыз. Сондай-ақ, су беру шлангісі мен су беру клапаны арасындағы тығыздықты тексеру ұсынылады. Ағып кетуді жою үшін қосылымды қатайтыңыз
	Су төгетін түтік ағып жатыр	Жоғарғы су төгетін үлгілер үшін қысқыштарды алып тастауға болмайды, себебі бұл судың үнемі ағып кетуіне әкеледі
	Жұғыш зат науасы ағып жатыр	Науаны мықтап жабыңыз
	Есіктің тығыздағышы ағып жатыр	Есіктің тығыздағышында бөгде заттардың бар-жоғын тексеріп, қажет болса тазалаңыз
Жуғаннан кейін қатты мыжылған кір	Кір жуғаннан кейін барабанда ұзақ уақыт болды	Цикл аяқталғаннан кейін кірді бірден алыңыз
	Құрылғының шамадан тыс жүктелуі	Барабанды кірмен шамадан тыс жүктемеңіз
	Сығу жылдамдығы тым жоғары	Кірдің түріне байланысты дұрыс сығу жылдамдығын таңдаңыз

ҚАТЕ КОДТАРЫ

Егер қате пайда болса, кір жуғыш машинаның дисплейінде осы қатеге сәйкес келетін шамдар жанады. Төменде қате кодтары, олардың индикаторлары, ықтимал себептері және мәселелерді шешу жолдары бар кесте берілген. Егер бұл шешімдер сізге көмектеспесе, уәкілетті қызмет көрсету орталығына хабарласыңыз.

Код	Себеп	Шешім
F01	Су беру қатесі	<ul style="list-style-type: none"> • Су шүмегінің ашық екенін және судың қысымы жеткілікті екенін тексеріңіз. • Сумен жабдықтау түтігінің қысылмағанына көз жеткізіңіз. • Кіріс сүзгісінің бітелгенін тексеріңіз. • Егер температура төмен болса, шлангтың қатып қалмағанына көз жеткізіңіз. <p>Ақаулық жойылғаннан кейін жұмысты жалғастыру үшін «Старт/Кідірту» батырмасын басыңыз</p>
F03	Суды ағызу қатесі	<ul style="list-style-type: none"> • Су төгетін түтіктің қысылғанын және судың еркін ағып жатқанын тексеріңіз. • Сүзгі бітеліп қалса, су төгетін түтіктегі сүзгіні тазалаңыз. • Егер температура төмен болса, шлангтың қатып қалмағанына көз жеткізіңіз. <p>Ақаулық жойылғаннан кейін жұмысты жалғастыру үшін «Старт/Кідірту» батырмасын басыңыз</p>
F24	Барабанды сумен толтыру	Бағдарламаны тоқтатып, оны қайта іске қосыңыз. Егер ол қайталанса, сумен жабдықтау шүмегін жабыңыз. Егер мәселе шешілмесе, уәкілетті қызмет көрсету орталығына хабарласыңыз
F13	Есікті құлыптау қатесі	Құрылғыны өшіріп, қосыңыз, содан кейін жуу бағдарламасын қайта іске қосыңыз. Егер мәселе шешілмесе, уәкілетті қызмет көрсету орталығына хабарласыңыз
F14	Есіктің құлпын ашу қатесі	Құрылғыны өшіріп, қосыңыз. Егер мәселе шешілмесе, уәкілетті қызмет көрсету орталығына хабарласыңыз
Басқа	Электрондық модуль қатесі	
Unb	Барабанның теңгерімсіздігі	<ul style="list-style-type: none"> • Іш киім шатастырылды Құрылғыны өшіріңіз, есікті ашыңыз, шешіңіз және кірді барабанға біркелкі таратыңыз. Есікті жауып, айналдыруды қайтадан бастаңыз. • Кірдің жеткіліксіз жүктелуі Құрылғыны өшіріп, есікті ашып, қосымша кір қосыңыз. Содан кейін есікті жауып, сығуды қайтадан бастаңыз

ТЕХНИКАЛЫҚ СИПАТТАМАЛАРЫ

Үлгісі	WF-6S1H	WF-7S1H
Сауда белгісі	DEXP	
Энергия тиімділігі класы	A+++	
Сығу энергия тиімділігі класы	C	B
Жуу энергия тиімділігі класы	A	
Қуат параметрлері	220-240 В ~ 50 Гц	
Қуат тұтыну	1600 Вт	
Ұйқы режимінде қуат тұтыну	0,5 Вт	
Номиналды ток күші	7 А	
Кірдің максималды жүктемесі	6,5 кг	7 кг
Барабан көлемі	43 л	
Максималды сығу жылдамдығы	1000 айн/мин	1200 айн/мин
Бір цикл үшін су шығыны	48 л	51 л
Жалпы жылдық су тұтыну	9460 л	9900 л
Электр энергиясын тұтыну (цикл)	0,68 кВт·сағ	0,82 кВт·сағ
Электр энергиясын тұтыну (жыл)	147 кВт·сағ	174 кВт·сағ
Су қысымы	0,1–1 МПа	
Жуу кезінде шу деңгейі	56 дБА	
Сығу кезінде шу деңгейі	76 дБА	
Қозғалтқыш түрі	Инверторлы	
Балалардан қорғау	Бар	
Дисплей түрі	Сегменттік	
Жүктеу түрі	Алдыңғы	
Сымсыз байланыс стандарты	IEEE 802.11	
Жұмыс жиілігінің диапазоны	2400–2483,5 МГц	
Таратқыштың максималды қуаты	<18 дБм	
Суға төзімділік класы	IPX4	
Электр ток соғудан қорғау класы	I	
Қуат сымын бекіту түрі	Y	
Таза салмағы	55 кг	57 кг
Өлшемдері (Е × Т × Б)	59,5 × 38,5 × 84,5 см	
Жинақталым	Құрылғы, сомын кілт, көлік болттарына арналған тесік тығындары, құю шлангісі, пайдалану бойынша нұсқаулық	

ЭНЕРГИЯ ТИМДІЛІГІ ТУРАЛЫ АҚПАРАТ

ЭНЕРГЕТИЧЕСКАЯ ЭФФЕКТИВНОСТЬ
СТИРАЛЬНОЙ МАШИНЫ

DEXP

WF-7S1H



A+++

РАСХОД
ЭЛЕКТРОЭНЕРГИИ

174

кВт·ч/год



9900
л/год



7
кг



ABCDEFG



56 дБА



76 дБА

ЭНЕРГЕТИЧЕСКАЯ ЭФФЕКТИВНОСТЬ
СТИРАЛЬНОЙ МАШИНЫ

DEXP

WF-6S1H



A+++

РАСХОД
ЭЛЕКТРОЭНЕРГИИ

147

кВт·ч/год



9460
л/год



6,5
кг



ABCDEFG



56 дБА



76 дБА

МОНТАЖДАУ, САҚТАУ, ТАСЫМАЛДАУ (ТАСУ), ӨТКІЗУ ЖӘНЕ КӘДЕГЕ ЖАРАТУ ЕРЕЖЕЛЕРІ МЕН ШАРТТАРЫ

- Құрылғы ешқандай орнатуды немесе тұрақты бекітуді қажет етпейді.
- Құрылғыны сақтау дайындаушы мен тұтынушының жылытылатын үй-жайларында ауа температурасы 5 °С-тан 40 °С-қа дейін және ауаның салыстырмалы ылғалдылығы 80%-дан аспайтын орауышта жүргізілуі тиіс. Үй-жайларда жемірілуді тудыратын жегі қоспалар (қышқылдар, сілтілер буы) болмауы тиіс.
- Құрылғыны дұрыс тасымалдауды қамтамасыз ету үшін келесі талаптарды сақтау қажет:
 - егер бар болса, құрылғыдан барлық ішкі керек-жарақтарды алып тастаңыз және оларды бөлек ораңыз;
 - құрылғының жұмыс қабілеттілігін және сыртқы түрін сақтау үшін оның дұрыс оралғанына көз жеткізіңіз (үлкен көлемді техниканы сыни жерлерде гофрленген қатырма төсемдері бар полиэтилен немесе көпіршікті пленкаға орау керек);
 - көлік құралының айналасында қозғалу мүмкіндігін болдырмау үшін құрылғыны белдіктермен мықтап бекітіңіз;
 - сыртқы ортаның әсерін толығымен жою үшін тек жабық көлікті пайдаланыңыз;
 - тиеу-түсіру жұмыстарын орындау кезінде қаптаманы өте мұқият өңдеуді қамтамасыз етіңіз.
- Құрылғы мұқият өңдеуді қажет етеді, оны шаң, кір, соққы, ылғал, от және т. б. әсерінен қорғайды.
- Құрылғыны өткізу жергілікті заңнамаға сәйкес жүргізілуі тиіс.
- Өнімнің қызмет ету мерзімі аяқталғаннан кейін оны қарапайым тұрмыстық қоқыспен бірге тастауға болмайды. Оның орнына, ол федералды немесе жергілікті заңдарға сәйкес кейіннен қайта өңдеу және жою үшін электр және электронды жабдықтарды тиісті қабылдау пунктіне кәдеге жаратуға тапсырылады. Осы өнімді дұрыс кәдеге жаратуды қамтамасыз ете отырып, сіз табиғи ресурстарды үнемдеуге көмектесесіз және дұрыс емделмеген жағдайда қоршаған ортаға және адамдардың денсаулығына зиян келтірмеуге көмектесесіз. Бұл өнімді қабылдау және кәдеге жарату орындары туралы толығырақ ақпаратты жергілікті муниципалды органдардан немесе тұрмыстық қоқыстарды шығаратын кәсіпорыннан алуға болады.
- Егер құрылғының ақаулығы анықталса, дереу уәкілетті қызмет көрсету орталығына хабарласыңыз немесе құрылғыны тастаңыз.

ҚОСЫМША АҚПАРАТ

Өндіруші: Хайсенс Рефриджирейтор Ко., Лтд.
Хайсенс тас жолы №8, Наньцунь, Пинду, Циндао қ., Шаньдун пров., Қытай.

Қытайда жасалған.

Импорттаушы / Қазақстан Республикасында талаптар қабылдайтын заңды тұлға: «DNS QAZAQSTAN (ДНС КАЗАХСТАН)» ЖШС, Астана қ-ы, Сарыарқа ауданы, Сарыарқа д-лы, 12 Ғ-т, Қазақстан Республикасы.

Электрондық пошта мекен-жайы: info@dns-shop.kz

Тауар КО ТР (ЕАЭО) талаптарына сәйкес келеді.

Өнім сапасын жақсарту үшін сипаттамалар, өнім туралы ақпарат және оның сыртқы түрі пайдаланушыға алдын ала ескертусіз өзгертілуі мүмкін.

Өндіріс күні пайдаланушы нұсқаулығының орыс тіліндегі нұсқасында көрсетілген. V.1



ҚҰРҒАҚ ІШ КИІМНІҢ ШАМАМЕН САЛМАҒЫ

Төсек-орын

Төсек-орын жабдығы	Шамамен салмағы (грамм)
Жастық қап	180–220
Сүлгі	220–600
Жайма	350–700
Сейсеп	500–800















Киім

Киім түрі	Шамамен салмағы (грамм)		
	Еркек	Әйел	Балалар
Футболка	230–300	80–150	40–80
Блузка, жейде	130–180	100–300	50–120
Костюм	1300–2000	800–1000	650–800
Мата шалбар	500–700	300–450	130–250
Джинс шалбар	600–700	400–500	150–200
Халат	500–800	350–500	130–300
Қысқа шалбар	200–350	150–350	70–150
Свитер, желбегей	800–1100	400–650	300–500
Мамық шапан, куртка	1300–1800	900–1300	500–1000

КИИМДЕ КӨРСЕТИЛГЕН ПИКТОГРАММАЛАРДЫҢ МӘНІ

Таңба	Сипаттама	Ұсыныстар
	Кәдімгі жуу	
	Кірді 95 °C температурада жуу	Мақта немесе зығырдан жасалған ақ кір Жоғары температураға төзімді түрлі-түсті кір
	Кірді 60 °C температурада жуу	Полиэстерден жасалған жұқа мақта кір немесе киім
	Кірді 40 °C температурада жуу	Мақта, полиэстер және басқа синтетикалық маталардан жасалған қара, түрлі-түсті зығыр маталар
	Кірді 30 °C температурада жуу	Кір жуғыш машинада жууға болатын жүннен жасалған бұйымдар
	Қолмен жуу	Машинада жууға арналмаған кір
	Жууға тыйым салынады	Химиялық тазалауды қолданыңыз
	Ағарту	
	Құрамында хлор бар жуғыш заттармен ағарту	
	Ағартпаңыз	
	Үтіктеу	
	Жоғары температурада үтіктеу (макс 200 °C)	Ылғал мақта, зығыр, тоқыма бұйымдары
	Орташа температурада үтіктеу (макс 150 °C)	Аздап ылғалданған мата (мақта, жібек, синтетикалық маталар)
	Төмен температурада үтіктеу (макс 110 °C)	Әр түрлі синтетикалық маталар
	Үтіктемеңіз	

КИИМДЕ КӨРСЕТИЛГЕН БАСҚА ПИКТОГРАММАЛАРДЫҢ МӘНІ

Таңба	Сипаттама
	Химиялық және құрғақ тазалау
	Барлық ықтимал тазалау әдістеріне рұқсат етіледі
	Перхлорэтилен негізіндегі тазалау
	Арнайы еріткіштер негізінде тазалау
	Таңбаның астындағы сызық өнімді жұмсақ тазалауға ұшырату қажеттілігін көрсетеді
	Химтазалауға болмайды
	Электр кептіру рұқсат етілген
	Қалыпты температурада құрғатыңыз
	Төмен температурада құрғатыңыз (жұмсақ кептіру)
	Электр кептіруге тыйым салынады
	Тік кептіру
	Көлденең бетінде кептіру
	Сығымсыз кептіру
	Құрамында хлор жоқ жуғыш заттармен ағарту

ДАҚТАРДЫ КЕТІРУ БОЙЫНША ҰСЫНЫСТАР

Дақ түрі	Шығару бойынша ұсыныстар
Таңқурай, бүлдірген	Бір шай қасық сірке суы мен лимон шырынын қоспасын дайындаңыз, матаны осы қоспаға батырып, дақты сүртіңіз
Каражидек, қарақат	Дақты суық сумен шайыңыз, содан кейін лимон шырынын бірнеше минут ұстаңыз
Балмұздақ	Дақтары бар матаның бір бөлігін 1 шай қасық бура мен 1 шай қасық су ерітіндісіне батырыңыз, содан кейін шайыңыз және әдеттегідей жуыңыз
Кофе	Глицерин, мүсәтір спирті және судың тең бөліктерінің қоспасын дайындаңыз. Дақты осы құрамымен мұқият сулаңыз, оны 5 сағатқа қалдырыңыз, содан кейін сумен шайыңыз
Шоколад	Ыдысқа су құйыңыз, 1 литр суға 1 ас қасық мөлшерінде тұз қосыңыз және дақтары бар киімді осы суға жуыңыз
Қызыл шарап	Қызыл шарап дақтарын тұзбен себіңіз, содан кейін қатты щеткамен бай шарап қоспасын тұзбен сүртіңіз және дақты таза, сіңіргіш шүберекпен сүртіңіз. Даққа суық су жағыңыз (әрдайым дақтың шетінен ортасына қарай жұмыс жасаңыз, сонда ол жайылып кетпейді). Қайта сүртіңіз және әдеттегідей тазалаңыз
Жемістер мен шырындар	1/2 кесе суға 1 шай қасық сутегі асқын тотығының ерітіндісін дайындаңыз, оны дақпен сүртіңіз және суық сумен шайыңыз
Шөп	Оларды техникалық спиртпен ақырын сүртіңіз (ацетат пен триацетат маталарына қолдануға болмайды!), содан кейін шайыңыз және жуыңыз
Шаш бояуы	Сутегі асқын тотығы мен мүсәтір спирт ерітіндісін дайындап, дақты шүберекпен сүртіңіз
Қан	Қан дақтары бар заттарды ыстық суға батыруға немесе жууға болмайды. Дақты суық суға батырыңыз, содан кейін кір сабынмен жуыңыз
Йод	Дақты мүсәтір спиртмен сүртіңіз
Кеңсе желімі	Мақтаға лак кетіргішті (ацетонсыз) жағып, дақты сүртіңіз
Сағыз	Затты мұздатқышқа салыңыз. Сағыз қатайған кезде оны киімнен ақырын алып тастаңыз

КЕПІЛДІК ТАЛОНЫ

SN/IMEI: _____

Кепілдікке қойылған күні: _____

Өндіруші бүкіл кепілдік мерзімі ішінде құрылғының үздіксіз жұмыс істейтініне, сондай-ақ материалдар мен құрастырымда ақаулар болмайтынына кепілдік береді. Кепілдік мерзімі бұйым сатып алынған сәттен бастап есептеледі және жаңа өнімдерге ғана қолданылады.

Кепілдікті қызмет көрсету бұйым пайдаланушы нұсқаулығына сәйкес пайдаланылған жағдайда, кепілдік мерзімі ішінде тұтынушының кінәсіз істен шыққан элементтерді тегін жөндеуді немесе ауыстыруды қамтиды. Элементтерді жөндеу немесе ауыстыру уәкілетті сервис орталықтарының аумағында жүргізіледі.

Өнім	Кепілдік мерзімі	Пайдалану мерзімі
Құрылғы	3 жыл	10 жыл
Инвертор компрессоры	10 жыл	—

Сервистік орталықтардың өзекті тізімі келесі мекенжай бойынша:
<https://www.dns-shop.kz/service-center/>

Кепілдік міндеттемелер және тегін сервистік қызмет көрсету, егер оларды ауыстыру бұйымды бөлшектеуге байланысты болмаса, тауардың жиынтықтылығына кіретін, төменде аталған керек-жарақтарға қолданылмайды:

- ҚБП (қашықтықтан басқару пульті) үшін қуат элементтері (батареялары).
- Жалғағыш кәбілдер, антенналар және оларға арналған ауыстырғыштар, құлаққаптар, микрофондар, «HANDS-FREE» құрылғылары; жиынтықта жеткізілетін әртүрлі типтегі ақпарат тасығыштар, бағдарламалық жасақтама (БЖ) және драйверлер (бұйымның қатқыл магниттік дискілеріндегі жинақтағышқа алдын ала орнатылған БЖ қоса алғанда, бірақ онымен шектелмей), сыртқы енгізу-шығару құрылғылары және манипуляторлар.
- Қаптамалар, сөмкелер, белдіктер, тасымалдауға арналған баулар, монтаждық құрылғылар, құралдар, бұйымға қоса берілетін құжаттама.
- Табиғи тозуға ұшырайтын шығын материалдары мен бөлшектер.



Өндіруші келесі жағдайларда кепілдік міндеттемелерге ие болмайды:

- Кепілдік мерзімі аяқталды.
- Егер жеке (тұрмыстық, отбасылық) қажеттіліктерге арналған бұйым кәсіпкерлік қызметті жүзеге асыру үшін, сондай-ақ оның тікелей міндетіне сәйкес келмейтін басқа мақсаттарда пайдаланылған болса.
- Өндіруші бұйымды пайдалану кезінде пайдаланушы нұсқаулығының талаптарын бұзу, бұйымды орнату және оған қызмет көрсету жөніндегі ұсынымдарды, қосу ережелерін (бұйымның өзіне де, онымен байланысты бұйымдарға да сәйкес келмейтін желілік кернеудің әсері нәтижесінде туындаған қысқа тұйықталулар), бұйымды сақтау және тасымалдау кезінде өнім иесі және/немесе үшінші тұлғалар шектен ықтимал материалдық, моральдық және өзге де зиян үшін жауапты болмайды.
- Механикалық зақымданудың барлық жағдайлары: өнімді пайдалану кезінде алынған сызаттар, жарықтар, деформациялар, соққы іздері, майысулар, кептелістер және т.б.
- Түрлендірулерді, рұқсат етілмеген жөндеулерді осындай жұмыстарды жүргізуге уәкілетті емес адамдар жүргізген жағдайлар. Егер ақаулық конструкцияны немесе бұйымның сұлбасын өзгерту, Өндіруші қарастырмаған сыртқы құрылғыларды қосу, Қазақстан Республикасының заңнамасына сай сәйкестік сертификаты жоқ құрылғыны пайдалану салдарынан туындаған болса.
- Егер бұйымның ақауы еңсерілмейтін күштің әсерінен (табиғи элементтер, өрт, су тасқыны, жер сілкінісі, тұрмыстық факторлар және Өндірушіге тәуелді емес басқа жағдайлар) немесе Өндіруші болжай алмаған үшінші тұлғалардың әрекеттерінен туындаса.
- Бұйымның толық немесе ішінара істен шығуына алып келген бұйымның ішіне бөгде заттардың, өзге денелердің, заттектердің, сұйықтықтардың, жәндіктердің немесе жануарлардың түсуінен, агрессивті ортаның әсерінен, жоғары ылғалдылықтан, жоғары температуралардан туындаған ақау.
- Бұйымды сәйкестендіру (сериялық нөмірі) жоқ немесе сәйкес келмейді. Егер зақымданулар (кемшіліктер) зиянды бағдарламалық қамтаманың; БЖ ұсынушысының осы қызметті ұсынбауына байланысты мүмкіндігінсіз бұйымның бағдарламалық ресурстарына қолжетімділіктің болмауына әкеп соққан құпиясөздерді (кодтарды) оларды жинау/қалпына келтіру мүмкіндігінсіз орнату, ауыстыру немесе жою әсерінен туындаса.
- Егер жұмыстың ақаулықтары қуат беруші, кәбілдік, телекоммуникациялық желілердің, радиосигнал қуатының стандарттарға немесе техникалық регламенттеріне сәйкес келмеуінен, оның ішінде бедер ерекшеліктерінен және басқа да осыған ұқсас сыртқы факторлардан, бұйымның желі әрекет ететін шекарада немесе аймақтан тыс жерде пайдаланылуынан туындаған болса.
- Егер зақымданулар стандартты емес (түпнұсқалық емес) және/немесе сапасыз (зақымданған) шығыс материалдарын, керек-жарақтарды, қосалқы бөлшектерді, қуат беру элементтерін, әртүрлі үлгідегі ақпарат тасымалдағыштарды (CD, DVD дискілерді, жад карталарын, SIM карталарын, картридждерді қоса алғанда) пайдаланудан туындаса.
- Егер кемшіліктер үйлесімсіз контентті (әуендерді, графиканы, бейне және басқа файлдарды, Java қосымшаларын және оларға ұқсас бағдарламаларды) алуға, орнатуға және пайдалануға байланысты туындаған болса.
- Осы бұйыммен жанасып жұмыс істейтін басқа жабдыққа келтірілген залалға.



