

# **aceline**

Пайдалану  
бойынша нұсқаулық

---

Тілік кескіш  
MS-150

# Мазмұны

Құрылғы мақсаты.....	3
Сақтық шаралары.....	3
Құрылғы схемасы.....	4
Пайдалануға дайындық.....	5
Пайдалану бойынша нұсқаулық.....	5
Тілік кескішті пайдалану бойынша кеңестер.....	5
Тазалау және күтім жасау.....	5
Техникалық сипаттамалары.....	7
Жинақталым.....	7
Монтаждау, сақтау, тасымалдау (тасу), өткізу және кәдеге жарату ережелері мен шарттары.....	8
Қосымша ақпарат.....	9

# Құрметті сатып алушы!

Біздің өнімді таңдағаныңыз үшін алғыс айтамыз.

Біз Сізге сапалы, функционалды және жоғары талаптарға сәйкес әзірленген және жасалған өнімдер мен құрылғыларды ұсынуға қуаныштымыз. Пайдалануды бастамас бұрын, Сіздің қауіпсіздігіңізге қатысты маңызды ақпаратты, сондай-ақ өнімді дұрыс пайдалану және оған күтім жасау бойынша ұсыныстарды қамтитын осы нұсқаулықты мұқият оқып шығыңыз. Осы Нұсқаулықтың сақталуына назар аударыңыз және оны өнімді одан әрі пайдалану кезінде анықтамалық материал ретінде пайдаланыңыз.

## Құрылғы мақсаты

Бұл құрылғы әртүрлі тағамдарды тіліктеп кесуге арналған.

## Сақтық шаралары

- Құрылғыны судан алыс ұстаңыз, оны ылғалдылығы жоғары көздің жанында пайдаланыңыз және оны сұйықтыққа батырмаңыз.
- Келесі жағдайларда құрылғыны желіден ажыратыңыз: құрылғы ұзақ уақыт бойы пайдаланылмайды, тазалау алдында, сақтау алдында.
- Құрылғы балалардың жәнә дене, сенсорлық немесе ақыл-ой кәбілеті шектеулі адамдардың пайдалануына арналмаған, олардың қауіпсіздігіне жауапты адамдардың бақылауы жүзге асылатын жақсыдан. Балаларға құрылғымен ойнауға рұқсат бермеңіз.
- Құрылғы коммерциялық мақсатта пайдалануға арналмаған.
- Құрылғыны тек осы нұсқаулықта сипатталғандай мақсаты бойынша пайдаланыңыз.
- Тегін кепілдік қызметінің күшін жоймау үшін құрылғыңызбен бірге тек түпнұсқа керек-жарақтарды пайдаланыңыз.
- Қосылған құрылғыны ашық оттан және жанғыш заттар мен материалдардан алыс ұстаңыз.
- Ақаулық орын алса немесе сым зақымдалған болса, құрылғыны пайдаланбаңыз.
- Құрылғыны құлағаннан кейін, тіпті сыртқы зақымдануы болмаса да, оны маман тексергенге дейін қосуға рұқсат етілмейді.
- Қуат сымының үстелдің шетінен салбырап тұруына немесе ыстық беттерге тиюіне жол бермеңіз.
- Құрылғыны сыртта пайдаланбаңыз.
- Пышақтың жүзіне қол тигізбеңіз. Ол өте өткір және ауыр жарақатқа әкелуі мүмкін.
- Тағамның өлшеміне немесе пішініне байланысты бұл мүмкін болмаса, тағамды тек ұстағышты және жылжымалы үстелді пайдаланып беріңіз.

## Құрылғы схемасы

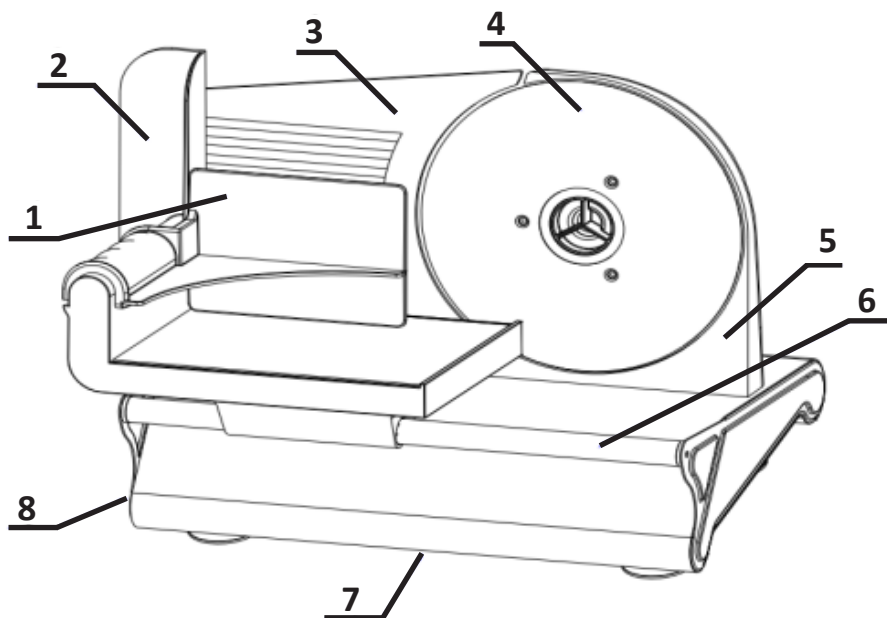

1. Ұстағыш.
2. Жылжымалы үстел.
3. Бағыттаушы жолақ.
4. Пышақ.
5. Бекіту блогы.
6. Үстелді жылжытуға арналған слайдтар.
7. Құрылғы корпусы.
8. Ауыстыру.

## Пайдалануға дайындық

1. Қуат сымын шешіп, құрылғыны таза, құрғақ және тегіс жерге қойыңыз.
2. Жылжымалы үстелдің жұмысын екі бағытта жылжыту арқылы тексеріңіз.
3. Ұстағышты жылжымалы үстелге қойыңыз.
4. Кесу қалыңдығын машинаның артындағы тұтқаны бұрау арқылы реттеңіз. Кесу қалыңдығы 0-ден 15 мм-ге дейін.

## Пайдалану бойынша нұсқаулық

**Назар аударыңыз:** әрқашан жылжымалы үстелді және тағамды кесуге арналған ұстағышты пайдаланыңыз.

1. Құрылғыны қуат көзіне қосыңыз.
2. Кесетін тағамды жылжымалы үстелге қойып, оны ұстағышпен бағыттаушы жолаққа сәл басыңыз.
3. Құрылғыны қосыңыз.
4. Өнімді ұстағышпен пышаққа қарай жылжыта отырып, сырғымалы үстелді алға және артқа жылжытыңыз.

### Ескертулер:

- кесілген өнімнің максималды өлшемі 110 x 110 x 90 мм.
- құрылғыны 30 минуттан артық үздіксіз пайдаланбаңыз. Қайта қолданар алдында құрылғыны бір сағат суытып алыңыз.
- кесу кезінде пышақ жылдамдығы азайса, тағамды аздап ерітуге мүмкіндік беріңіз.
- 5. Кесудің соңында құрылғыны электр желісінен ажыратып, кесудің қалыңдығын реттейтін тұтқаны 0 мм-ге дейін бұраңыз.

## Тілік кескішті пайдалану бойынша кеңестер

- Етті жұқа тілімдерге кесуді жеңілдету үшін оны мұздатқышта 2–4 сағатқа алдын ала салқындатыңыз.
- Құрылғыны қолданар алдында жемістер мен етті сүйектерден тазартуды ұмытпаңыз.
- Біркелкі емес құрылымы бар тағамдарды кесу жиі қиын. Мұндай өнімдерді мұздатқышта 2–4 сағат бойы алдын ала салқындату ұсынылады.

## Қуырымды кесуге арналған кеңестер

- Жылы сүйексіз қуырылған етті пештен шығарып, кесу алдында 15–20 минут суыту керек. Осылайша, ет біркелкі кесіледі.
- Еттің үлкен бөліктерін алдын ала кішкене бөліктерге кесу жақсы.
- Байланған етті кесу алдында пісіру жіпін алыңыз.

## Ірімшік

Кесілгенге дейін ірімшікті тоңазытқышта салқындату керек. Ылғалды сақтау үшін ірімшікті фольгаға ораңыз. Ірімшікке қызмет көрсетер алдында оны бөлме температурасына дейін қыздырыңыз — бұл оның дәмін арттырады.

## Шұжықтар

Шұжықтар дәмді жақсы сақтайды және дұрыс кесілген жағдайда ұзағырақ сақталады. Жақсы нәтижеге қол жеткізу үшін кесу алдында өнімді суытып, коллаген қабығын алыңыз. Тесіктердің өлшемдері біркелкі болуын қамтамасыз ету үшін кесу кезінде өнімді қатты баспаңыз.

## Көкөністер мен жемістер

Бұл құрылғы картоп, сәбіз, қырыққабат, баклажан сияқты көптеген көкөністер мен жемістерді кесуге жарамды. Картопты кейінірек пісіру үшін қалың тілімдерге немесе үйде чиптерді жасау үшін жұқа тілімдерге кесуге болады. Ананас сияқты үлкен жемістерді де осы кескішпен ұқыпты кесуге болады. Мұны істеу үшін алдымен үстіңгі жағын кесіңіз.

## Тазалау және күтім жасау

1. Тазалау алдында құрылғыны желіден ажыратыңыз.
2. Құрылғының корпусын сәл дымқыл шүберекпен тазалап, содан кейін мұқият құрғатыңыз.

### Ескертулер:

- Тазалау үшін болат жүнді немесе абразивті тазалағыштарды пайдаланбаңыз.
  - Кескіш бөліктерін тазалау үшін ыдыс жуғышты пайдаланбаңыз.
  - Тазалау кезінде құрылғыны суға батырмаңыз.
  - Құрылғының аяқтарын майды кетіретін кез келген жуғыш затпен тазалау керек.
3. Ұстағышты алыңыз, оны және сырғымалы үстелді дымқыл шүберекпен тазалаңыз.

## Пышақты тазалау

1. Құрылғыны желіден ажыратыңыз.
2. Төмендегі суретте көрсетілгендей сағат тілімен бұрап құлыптау бұрандасын босатыңыз



3. Қолғапты киіңіз және пышақты құрылғыдан алыңыз
4. Пышақты сәл дымқыл шүберекпен немесе губкамен сүртіп, мұқият құрғатыңыз.
5. Тазалаудан кейін құлыптау бұрандасын сағат тіліне қарсы бұрау арқылы пышақты қайта орнатыңыз.

## Техникалық сипаттамалары

- Үлгісі: MS-150.
- Сауда белгісі: Aceline.
- Қуат: до 150 Вт.
- Қуат параметрлері: 220–240 В, 50/60 Гц.
- Қуат сымының қондырма түрі: Y.
- Электр тогының соғуынан қорғану кассасы: II.
- Ылғалдан қорғау дәрежесі: IPX0.
- Төмен шу деңгейі.
- Тот баспайтын болаттан жасалған пышақ.
- Пышақтың диаметрі: 190 мм.
- Саусақтарды қорғаумен жабдықталған жылжымалы үстел және ұстағыш.
- Қалыңдығы 1,5 см-ге дейін тілімдерге кесіңіз.
- Сырғымайтын аяқтар.
- Қолдану саласы: тұрмыстық.
- Құрылғы өлшемдері: 335x250x280 мм.

## Жинақталым

- Пайдалану бойынша нұсқаулық.
- Тілік кескіш.

## **Монтаждау, сақтау, тасымалдау (тасу), өткізу және кәдеге жарату ережелері мен шарттары**

- Құрылғы қандай да болмасын монтаждауды немесе бекітуді талап етпейді.
- Құрылғыны қаптамада, өндірушінің және тұтынушының жылытылатын үй-жайларында ауаның 5 және 40 °С аралығындағы температурада және ауаның 80%-дан аспайтын салыстырмалы ылғалдылығында сақтау керек. Үй-жайда жемірілуді тудыратын жегі қоспалар (қышқылдардың, сілтілердің булары) болмауы тиіс.
- Құрылғының тасымалдануы құрғақ ортада жүзеге асырылуы тиіс.
- Құрылғы ұқыпты өңдеуді талап етеді, оны шаң, кір, соққы, ылғал, от және т.б. әсерінен қорғаңыз.
- Құрылғыны сату жергілікті заңнамасына сәйкес жүргізілуі керек.
- Бұйымның қызмет ету мерзімі аяқталғаннан кейін оны қарапайым тұрмыстық қоқыспен бірге тастауға болмайды. Оның орнына, ол федералды немесе жергілікті заңнамаға сәйкес қайта өңдеу және қайта өңдеу үшін электрлік және электронды жабдықты тиісті қабылдау бекетіне қайта өңдеуге жіберіледі. Осы бұйымды дұрыс жоюды қамтамасыз ете отырып, сіз табиғи ресурстарды үнемдеуге және қоршаған ортаға және адамдардың денсаулығына зиян келтірмеуге көмектесесіз. Бұл бұйымды қабылдау және жою бекеттері туралы қосымша ақпаратты жергілікті муниципалды органдардан немесе тұрмыстық қалдықтарды шығаратын кәсіпорыннан алуға болады.
- Құрылғының ақаулығы анықталған жағдайда, тез арада авторландырылған сервистік орталыққа хабарласу немесе құрылғыны кәдеге жарату керек.



## Қосымша ақпарат

**Өндіруші:** ФОШАНЬ ШУНЬДЭ ЙЕКАЙ ЭЛЕКТРИКАЛ КО., ЛТД.

№203 Чжифу аймағының 1 ғим-ы, № 8, 2 айналма жол, Синтань, Шуньдэ ауд-ы, Фошань қ., Гуандун пров., Қытай.

Қытайда жасалған.

**Импортер / юр. лицо, принимающее претензии в Республике Казахстан:** ТОО «ДНС КАЗАХСТАН», г. Астана, р-н Сарыарқа, пр-т Сарыарқа, зд. 12, Республика Казахстан.

**Импорттаушы / Қазақстан Республикасында талаптар қабылдайтын заңды тұлға:** «DNS QAZAQSTAN (ДНС КАЗАХСТАН)» ЖШС, Астана қ-ы, Сарыарқа ауданы, Сарыарқа д-лы, 12 Ғ-т, Қазақстан Республикасы.

**Адрес электронной почты / электронды пошта мекен-жайы:** info@dns-shop.kz

Өнім Кеден одағының техникалық регламентінің талаптарына сәйкес келеді:

- «Техникалық құралдардың электромагниттік үйлесімділігі» КО ТР 020/2011;
- «Төмен вольтты жабдықтың қауіпсіздігі туралы» КО ТР 004/2011.

Тауар Еуразиялық экономикалық одақтың «Электртехника және радиоэлектроника бұйымдарында қауіпті заттарды қолдануды шектеу туралы» ЕАЭО ТР 037/2016 техникалық регламентінің талаптарына сәйкес келеді.

Өнімнің сыртқы түрі, оның мазмұны мен техникалық сипаттамалары алдын ала ескертусіз өзгертілуі мүмкін.



Өндіріс күні пайдаланушы нұсқаулығының орыс тіліндегі нұсқасында көрсетілген. v.1

## Өндіруші келесі жағдайларда кепілдік міндеттемелерге ие болмайды:

- Кепілдік мерзімі аяқталды.
- Егер жеке (тұрмыстық, отбасылық) қажеттіліктерге арналған бұйым кәсіпкерлік қызметті жүзеге асыру үшін, сондай-ақ оның тікелей міндетіне сәйкес келмейтін басқа мақсаттарда пайдаланылған болса.
- Өндіруші бұйымды пайдалану кезінде пайдаланушы нұсқаулығының талаптарын бұзу, бұйымды орнату және оған қызмет көрсету жөніндегі ұсынымдарды, қосу ережелерін (бұйымның өзіне де, онымен байланысты бұйымдарға да сәйкес келмейтін желілік кернеудің әсері нәтижесінде туындаған қысқа тұйықталулар), бұйымды сақтау және тасымалдау кезінде өнім иесі және/немесе үшінші тұлғалар шеккен ықтимал материалдық, моральдық және өзге де зиян үшін жауапты болмайды.
- Механикалық зақымданудың барлық жағдайлары: өнімді пайдалану кезінде алынған сызаттар, жарықтар, деформациялар, соққы іздері, майысулар, кептелістер және т.б.
- Түрлендірулерді, рұқсат етілмеген жөндеулерді осындай жұмыстарды жүргізуге уәкілетті емес адамдар жүргізген жағдайлар. Егер ақаулық конструкцияны немесе бұйымның схемасын өзгерту, Өндіруші қарастырмаған сыртқы құрылғыларды қосу, Қазақстан Республикасының заңнамасына сай сәйкестік сертификаты жоқ құрылғыны пайдалану салдарынан туындаған болса.
- Егер бұйымның ақауы еңсерілмейтін күштің әсерінен (табиғи элементтер, өрт, су тасқыны, жер сілкінісі, тұрмыстық факторлар және Өндірушіге тәуелді емес басқа жағдайлар) немесе Өндіруші болжай алмаған үшінші тұлғалардың әрекеттерінен туындаса. Бұйымның толық немесе ішінара істен шығуына алып келген бұйымның ішіне бөгде заттардың, өзге денелердің, заттектердің, сұйықтықтардың, жәндіктердің немесе жануарлардың түсуінен, агрессивті ортаның әсерінен, жоғары ылғалдылықтан, жоғары температуралардан туындаған ақау.
- Бұйымды сәйкестендіру (сериялық нөмірі) жоқ немесе сәйкес келмейді. Егер зақымданулар (кемшіліктер) зиянды бағдарламалық қамтаманың; БҚ ұсынушысының осы қызметті ұсынбауына байланысты мүмкіндігінсіз бұйымның бағдарламалық ресурстарына қолжетімділіктің болмауына әкеп соққан құпиясөздерді (кодтарды) оларды жинау/қалпына келтіру мүмкіндігінсіз орнату, ауыстыру немесе жою әсерінен туындаса.
- Егер жұмыстың ақаулықтары қуат беруші, кәбілдік, телекоммуникациялық желілердің, радиосигнал қуатының стандарттарға немесе техникалық регламенттеріне сәйкес келмеуінен, оның ішінде бедер ерекшеліктерінен және басқа да осыған ұқсас сыртқы факторлардан, бұйымның желі әрекет ететін шекарада немесе аймақтан тыс жерде пайдаланылуынан туындаған болса.
- Егер зақымданулар стандартты емес (түпнұсқалық емес) және/немесе сапасыз (зақымданған) шығыс материалдарын, керек-жарақтарды, қосалқы бөлшектерді, қуат беру элементтерін, әртүрлі үлгідегі ақпарат тасымалдағыштарды (CD, DVD дискілерді, жад карталарын, SIM карталарын, картридждерді қоса алғанда) пайдаланудан туындаса.
- Егер кемшіліктер үйлесімсіз контентті (әуендерді, графиканы, бейне және басқа файлдарды, Java қосымшаларын және оларға ұқсас бағдарламаларды) алуға, орнатуға және пайдалануға байланысты туындаған болса.
- Осы бұйыммен жанасып жұмыс істейтін басқа жабдыққа келтірілген залалға.



# Кепілдік талоны

SN/IMEI: \_\_\_\_\_

Кепілдікке қойылған күні: \_\_\_\_\_

Өндіруші бүкіл кепілдік мерзімі ішінде құрылғының үздіксіз жұмыс істеуіне, сондай-ақ материалдар мен жинақтарда ақаулардың болмауына кепілдік береді. Кепілдік кезеңі бұйымды сатып алған сәттен басталады және тек қана жаңа өнімдерге қолданылады.

Кепілдік қызмет көрсетуге пайдаланушы нұсқаулығына сәйкес бұйымды пайдалану шартымен кепілдік мерзімі ішінде тұтынушының кесірінен істен шықпаған элементтерді тегін жөндеу немесе ауыстыру кіреді. Элементтерді жөндеу немесе ауыстыру уәкілетті сервистік орталықтардың аумағында жүргізіледі.

Кепілдік мерзімі: 18 ай.

Пайдалану мерзімі: 30 ай.

Сервистік орталықтардың өзекті тізімі келесі мекенжай бойынша:

<https://www.dns-shop.kz/service-center/>

**Кепілдік міндеттемелер және тегін сервистік қызмет көрсету, егер оларды ауыстыру бұйымды бөлшектеуге байланысты болмаса, тауардың жиынтықтылығына кіретін, төменде аталған керек-жарақтарға қолданылмайды:**

- ҚБП (Қашықтан басқару пультіне) арналған қуат элементтері (батареялар).
- Жалғағыш кәбілдер, антенналар және оларға арналған жалғастырғыш тетіктер, құлаққаптар, микрофондар, «HANDS-FREE» құрылғылары; жиынтықта жеткізілетін әртүрлі типтегі ақпарат тасымалдағыштар, бағдарламалық құрал (БҚ) және драйверлер (бұйымның қатты магниттік дискілердегі жинақтағышқа алдын ала орнатылған БҚ-ны қоса алғанда, бірақ онымен шектелмей), сыртқы енгізу-шығару құрылғылары және манипуляторлар.
- Қаптар, сөмкелер, белдіктер, тасымалдауға арналған баулар, монтаждық керек-жарақтар, құрал-саймандар, бұйымға қоса берілетін құжаттама.
- Табиғи тозуға ұшырайтын шығын материалдары мен бөлшектер.



**aceline**