

**aceline**

Пайдалану бойынша  
нұсқаулық

---

Aceline VS-100D  
вакуумдық тығыздағышы

## Мазмұны

<b>Құрылғы мақсаты</b> .....	<b>4</b>
<b>Сақтық шаралары</b> .....	<b>4</b>
Маңызды ақпарат .....	5
<b>Құрылғы схемасы</b> .....	<b>6</b>
<b>Жинақталым</b> .....	<b>6</b>
<b>Пайдалану</b> .....	<b>7</b>
Вакуумдық тығыздағышқа арналған орамнан пакет жасау .....	7
<b>Вакуумды тығыздау</b> .....	<b>7</b>
<b>Ауа сорусыз қаптамаларды тығыздау</b> .....	<b>8</b>
Тағамды вакуумды қаптамада сақтау .....	8
Тамақты дайындау және қыздыру бойынша ұсыныстар.....	9
Вакууммен жабылған тағамды жібіту және қайта қыздыру.....	9
Ет пен балықты дайындау .....	9
Қатты ірімшіктерді дайындау .....	10
Көкөністерді дайындау .....	10
Жемістерді дайындау .....	10
Пісірімдерді дайындау.....	10
Кофе және ұнтақ өнімдерді дайындау .....	11
Сұйықтықтарды дайындау .....	11
Азық-түлік емес тауарларды вакуумды тығыздау.....	11
<b>Белгілі бір өнімдерді сақтаудың ұсынылатын әдістері мен мерзімдері ....</b>	<b>12</b>
<b>Ықтимал проблемалар және олардың шешімі</b> .....	<b>13</b>
<b>Тазалау және күтім жасау</b> .....	<b>13</b>
<b>Техникалық сипаттамалары</b> .....	<b>14</b>
<b>Монтаждау, сақтау, тасымалдау (тасу), өткізу және кәдеге жарату ережелері мен шарттары</b> .....	<b>14</b>
<b>Қосымша ақпарат</b> .....	<b>15</b>

## Құрметті сатып алушы!

Біздің өнімді таңдағаныңыз үшін алғыс айтамыз.

Біз Сізге сапалы, функционалды және жоғары талаптарға сәйкес әзірленген және жасалған өнімдер мен құрылғыларды ұсынуға қуаныштымыз. Пайдалануды бастамас бұрын, Сіздің қауіпсіздігіңізге қатысты маңызды ақпаратты, сондай-ақ өнімді дұрыс пайдалану және оған күтім жасау бойынша ұсыныстарды қамтитын осы нұсқаулықты мұқият оқып шығыңыз. Осы Нұсқаулықтың сақталуына назар аударыңыз және оны өнімді одан әрі пайдалану кезінде анықтамалық материал ретінде пайдаланыңыз.

## Құрылғы мақсаты

Вакуумдық тығыздағыш өнімнің қаптамасынан ауаны шығару арқылы азық-түлік және азық-түлік емес өнімдердің сақтау мерзімін ұзартуға арналған.

## Сақтық шаралары

1. Вакуумдық тығыздағыш өнімнің қаптамасынан ауаны шығару арқылы азық-түлік және азық-түлік емес өнімдердің сақтау мерзімін ұзартуға арналған.
2. Бұл құрылғыны су көздеріне жақын жерде пайдаланбаңыз. Құрылғыны дымқыл қолмен ұстамаңыз. Құрылғыға су түссе, оны дереу электр желісінен ажыратыңыз.
3. Құрылғыны қоспас бұрын, құрылғыда көрсетілген кернеу жергілікті қуат көзінің кернеуіне сәйкес келетініне көз жеткізіңіз.
4. Жұмыс кезінде құрылғыны қараусыз қалдырмаңыз. Сыртқы таймерлерді немесе қашықтан басқару жүйелерін пайдаланбаңыз.
5. Құрылғыны ағын суға түсірмеңіз, оны толығымен суға батырмаңыз немесе құрылғыны тазалау үшін ыдыс жуғыш машинаны пайдаланбаңыз.
6. Құрылғыны пайдалану кезінде абай болыңыз, бетінің кейбір бөліктері жоғары температураға дейін қызады, бұл күйікке әкелуі мүмкін.
7. Құрылғының жанғыш заттармен жанаспайтынына көз жеткізіңіз.
8. Құрылғыны және қуат сымын қыздыру элементтеріне жақын қоймаңыз.
9. Құрылғыны құрғақ, қараңғы жерде сақтаңыз. Құрылғыны сыртта пайдаланбаңыз.
10. Тек түпнұсқа керек-жарақтарды пайдаланыңыз.
11. Құрылғыны сымнан тартпаңыз немесе жылжытпаңыз. Сымды құрылғының айналасына майыстырмаңыз немесе орамаңыз.
12. Электр тогының соғуын болдырмау үшін құрылғыны өзіңіз бөлшектемеңіз. Өкілетті қызмет көрсету орталығына хабарласыңыз.
13. Пайдаланғаннан кейін және тазалау кезінде құралды розеткадан ажыратыңыз.
14. Құрылғы балалардың немесе физикалық, сенсорлық немесе ақыл-ой қабілеттері шектеулі адамдарға, егер олардың қауіпсіздігіне жауапты басқа адамдардың бақылауында болмаса, пайдалануға арналмаған. Балаларға құрылғымен ойнауға рұқсат бермеңіз.

15. Құрылғыны тегіс және тұрақты бетке қойыңыз. Құрылғыны жаппаңыз.
16. Құрылғыны тазалау немесе орнына қою алдында оның толық суығанына көз жеткізіңіз.
17. Құралды үшкір заттардан, абразивті қоспалардан және оны зақымдауы мүмкін басқа заттардан алыс ұстаңыз.
18. Құрылғы коммерциялық мақсатта пайдалануға арналмаған.
19. Құрылғыны құлатқаннан кейін, электр тогының соғуын болдырмау үшін құрылғыда немесе қуат сымында көрінетін зақым болса, оны пайдаланбаңыз. Өкілетті қызмет көрсету орталығына хабарласыңыз.
20. Сақтық шараларын сақтамау жарақатқа немесе құралдың зақымдалуына әкелуі мүмкін.
21. Құрылғыны суыту үшін әрбір бесінші пайдаланудан кейін 30 секунд күтіңіз.

## Маңызды ақпарат

1. Вакуумды тығыздау процесі термиялық сақтау әдісі емес.
2. Тез бұзылатын өнімдер әлі де тоңазытқышта және/немесе мұздатылған болуы керек.
3. Вакуумды тығыздау процесінде вакуумдық арнаға әртүрлі бөлшектер мен үгінділердің байқаусызда түсу мүмкіндігі бар. Шаңсорғыш арнаны әр қолданғаннан кейін тазалаңыз.
4. Қайта жабылатын қаптаманы шамадан тыс толтырудан аулақ болыңыз. Тығыздау процесінде қаптаманың әдейі алынбауы үшін орамның шетінен шөгу үшін 5-7 см қалдырыңыз. Қаптаманы қайтадан пайдалануды жоспарласаңыз, қосымша 2-3 см қалдырыңыз.
5. Тек сенімді өндірушілердің герметикалық қаптамаларын (вакуумды пленка орамдарын) пайдаланыңыз. Оларды өзіңіз жасауға тырыспаңыз, бұл сөмкелер барлық тігістер тығыз болып қалуы үшін арнайы технологиялар арқылы жасалады.
6. Көлемді заттарды тығыздау кезінде мыжылып қалмас үшін қапшықты мұқият тегістеңіз, тығыздалған жерлерде әжімдер жоқ екеніне көз жеткізіңіз.
7. Ең жақсы сақтау нәтижесі үшін вакууммен тығыздау алдында жемістер мен көкөністерді тазалаңыз.
8. Шаңсорғыш қапты гофрленген жағын төмен қаратып қою керек.

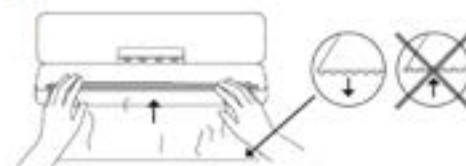

## Құрылғы схемасы

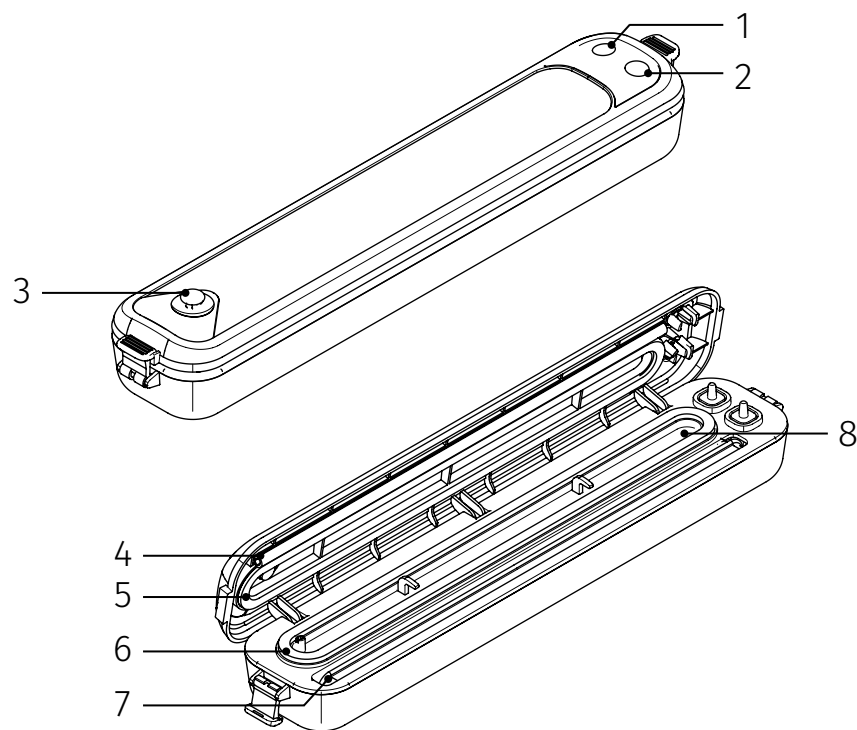

1. Жарық индикаторы бар «Вакуум және тығыздау» батырмасы.
2. Жарық индикаторы бар «Тығыздау» батырмасы.
3. Ауа тесігі.
4. Силиконды тығыздағыш таспа.
5. Жоғарғы вакуумдық тығыздағыш.
6. Төменгі вакуумдық тығыздағыш.
7. Тефлонмен қапталған қыздырғыш элемент.
8. Вакуумдық арна.

## Жинақталым

- Вакуумдық тығыздағыш.
- Пайдалану бойынша нұсқаулық.
- Вакуумды тығыздағыш пакеттер: 10 дана.

## Пайдалану

### Вакуумдық тығыздағышқа арналған орамнан пакет жасау

1. Қаптама пленкасының бір бөлігін қажетті өлшемге дейін кесіңіз.
2. Құрылғының бүйірлеріндегі екі батырманы басу арқылы құрылғының қақпағын ашыңыз.
3. Пленканы (қырлы жағы төмен) оның үстіңгі шеті тығыздағыш таспамен тураланатын етіп орналастырыңыз.
4. Қақпақты жабыңыз.
5. «Тығыздау» батырмасын басыңыз.
6. Көрсеткіш шамы сөнген бойда қақпақты ашып, пленканы алыңыз. Орам пакеті дайын.

### Вакуумды тығыздау

1. Өнімді шөгу үшін қаптаманың жоғарғы жиегінен 5–7 см қалдырып, арнайы қапшыққа/орамаға салыңыз.
2. Құрылғының бүйірлеріндегі екі батырманы басу арқылы құрылғының қақпағын ашыңыз.
3. Қаптаманың ашылған бөлігін вакуумдық арнаға ойық жағын төмен қаратып салыңыз да, қақпақты мықтап жабыңыз.
4. Ауаны эвакуациялау процесін бастау үшін «Вакуум және тығыздау» батырмасын басыңыз, содан кейін автоматты түрде тығыздаңыз.

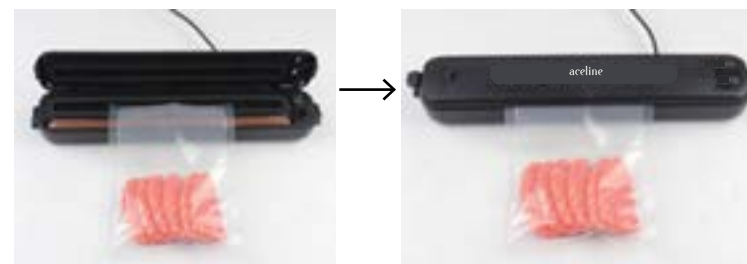

5. Көрсеткіш шамы сөнген бойда қақпақты ашып, қапты алыңыз..



**ЕСКЕРТПЕ:** ауаны сору процесі аяқталғаннан кейін құрылғының қақпағы қаптамаға өте тығыз орналасады, бұл пакеттерді ашуға тырысқанда қиындықтар туғыруы мүмкін. Бұл жағдайда ауа кіріп, тығыздағышты ашу үшін құрылғының қақпағындағы ауа саңылауын ашыңыз.

### МАҢЫЗДЫ:

- Құрылғыны әрбір бесінші рет қолданғаннан кейін қызып кетудің алдын алу үшін 30 секундтық аралық қалдырыңыз.
- Өнімді сөмкеге салған кезде оның сөмке кеңістігінің 2/3 бөлігін алмау керек екенін ескеріңіз, әйтпесе ол ауаны шығару нәтижесіне теріс әсер етеді.
- Құрамында шырыны/ылғалдылығы жоғары тағамдарды вакуумдық тығыздағышқа салуға болмайды, себебі құрылғы ауамен бірге ылғалды сорып, вакуумдық тығыздағыштың сынуына әкелуі мүмкін.

### Ауа сорусыз қаптамаларды тығыздау

1. Өнімді арнайы сөмкеге/орамаға салыңыз.
2. Құрылғының бүйірлеріндегі екі батырманы басу арқылы құрылғының қақпағын ашыңыз.
3. Қаптаманың ашылған бөлігін қыздыру элементіне қойып, қақпақты мықтап жабыңыз.
4. Тығыздау процесін бастау үшін «Тығыздау» батырмасын басыңыз.
5. Көрсеткіш шамы сөнген бойда қақпақты ашып, қапты алыңыз.

### Тағамды вакуумды қаптамада сақтау

Вакуумды тығыздау процесі қаптамадан ауаны шығару арқылы тағамның сақтау мерзімін ұзартады, осылайша тағамның тотығу қаупін азайтады, бұл өз кезегінде тұтастай алғанда өнімнің тағамдық құндылығына, дәміне және сапасына әсер етеді. Қаптаманың тығыздығы микроорганизмдердің көбеюіне де жол бермейді, бұл белгілі бір жағдайларда бірқатар проблемаларды тудыруы мүмкін.

### Зең

Зеңді оның жұмсақ құрылымы арқылы анықтау өте оңай. Ол қолайсыз ортада — оттегінің аз мөлшерімен қалыптаса алмайды. Вакуумды тығыздау — көгерудің дамуын бәсеңдетудің тамаша тәсілі.

### Ашыту

Бұл процесс дәмі мен иісі арқылы оңай анықталатын өнімнің ашыту нәтижесі болып табылады. Ашытудың міндетті шарттары қанттың, судың және қалыпты қоршаған ортаның температурасының болуы болып табылады. Бұл процесті баяулату үшін өнімді тоңазытқышқа салыңыз, ашытуды толығымен болдырмау үшін мұздатқышты пайдаланыңыз.

### Бактериялардың көбеюі

Бұл процестің нәтижесі — жағымсыз иістің пайда болуы, түстің жоғалуы және/немесе жұмсартылған немесе шырышты құрылым. Кейбір анаэробты бактериялар оттегі болмаған кезде (мысалы, ботулинум токсині) көбейе алады және көбінесе бұл бактерияларды дәм немесе иіс арқылы анықтау мүмкін емес.

Өнімдерді қауіпсіз сақтау бүкіл кезең бойы төмен температураны сақтауды қамтиды: 4 °C аспайтын температурада сақтау микроорганизмдердің өсуін айтарлықтай баяулатады, -17 °C температурада сақтау микроорганизмдерді өлтірмейді, бірақ олардың өсуіне жол бермейді. Вакуумды тығыздаудан кейін тез бұзылатын өнімдерді ұзақ уақыт сақтау үшін мұздату әдісін қолданыңыз, өнімді ашқаннан кейін тоңазытқышта сақтаңыз.

Вакуумды тығыздау консервациялау әдістерінің бірі емес және өнімнің бұзылуын болдырмайды, бірақ бұл процесті баяулатады. Өнім қанша уақыт балғын және дәмді сақтайтынын нақты анықтау мүмкін емес, өйткені көп жағдайда бұл параметрлер вакуумды тығыздау кезіндегі өнімнің күйіне байланысты.

**МАҢЫЗДЫ:** вакуумды тығыздау мұздату немесе тоңазытуды алмастырмайды. Төмен температурада сақтауды қажет ететін кез келген тез бұзылатын өнімдер вакуумдық тығыздаудан кейін дұрыс сақталуы керек.

### Тамақты дайындау және қыздыру бойынша ұсыныстар

#### Вакууммен жабылған тағамды жібіту және қайта қыздыру

Әрқашан тағамды тоңазытқышта немесе микротолқынды пеште жібітіңіз, бұл үшін бөлме температурасын пайдаланбаңыз. Өнімді микротолқынды пеште қыздырмас бұрын, вакуумдық қаптаманың ұшын кесіңіз. Етті сүйекке немесе майлы тағамдарға қыздырғанда, өнімді қызып кетпеу үшін ораманы толығымен алып тастаңыз.

Сондай-ақ өнімді төмен температурада (+75 °C) қыздыруға болады.

#### Ет пен балықты дайындау

Ең жақсы нәтижеге қол жеткізу үшін, пішіні мен шырындылығын сақтау үшін вакуумды тығыздау алдында 1–2 сағат бойы етті/балықты мұздатыңыз.

**ЕСКЕРТПЕ:** нығыздау алдында өнімді мұздату мүмкін болмаса, өнім мен қаптаманың тығыздағыш жиегі арасына бүктелген қағаз сүлгіні салыңыз. Қағаз сүлгі тығыздау кезінде пайда болатын ылғалды сіңіреді.

**МАҢЫЗДЫ:** сиыр еті ауаның шығарылуы нәтижесінде түсі күңгірттенеді.

## Қатты ірімшіктерді дайындау

Әрбір қолданғаннан кейін вакуумды тығыздау арқылы өнімді жаңа күйде ұстаңыз. Ұзын қаптаманы алыңыз, әр қайта пайдалану үшін 2–3 см қалдырыңыз.

**МАҢЫЗДЫ:** анаэробты бактериялардың дамуына жол бермеу үшін жұмсақ ірімшіктерді ешқашан вакууммен нығыздамаңыз.

## Көкөністерді дайындау

- Көкөністерді вакууммен жабу алдында ағарту. Бұл көкөністердің дәмін, түсін және құрылымын жоғалтуына әкелетін ашыту процесін болдырмайды.
- Ағартқаннан кейін көкөністерді суық суға салып, құрғатып сүртіңіз. Көкөністер пісіруге дайын.
- Салат салатын орау кезінде контейнерді пайдаланыңыз. Салатты жуу және кептіру керек.

**МАҢЫЗДЫ:**

- барлық көкөністер сақтау кезінде газ шығарады, сондықтан көкөністерді мұздатқышта сақтау ұсынылады. Көкөністерді вакууммен жабу алдында 1–2 сағат мұздатқышта қалдырыңыз. Көкөністердің бір-біріне қатып қалмауы үшін пісіру пергаментін пайдаланыңыз;
- пломбау алдында пісіру пергаментін алыңыз;
- Саңырауқұлақтарды, пиязды және сарымсақты анаэробты бактериялардың алдын алу үшін ешқашан шаңсорғышпен тығыздамаңыз.

## Жемістерді дайындау

Жемістер мен жидектерді 1–2 сағат бойы вакууммен жаппас бұрын мұздатыңыз. Пісіру үшін пергамент пайдаланыңыз: жидектерді бір-біріне тигізбейтін етіп таратыңыз. Тығыздағаннан кейін жидектерді немесе жемістерді мұздатқышта сақтаңыз.

Егер сіз жидектерді немесе жемістерді тоңазытқышта сақтағыңыз келсе, вакуумды контейнерді пайдалану ұсынылады.

## Пісірімдерді дайындау

Пісірілген өнімдерді тығыздау кезінде олардың пішінін сақтау үшін вакуумды контейнерді пайдалану ұсынылады. Шаңсорғыш қапты пайдалансаңыз, алдымен кондитерлік өнімдерді мұздатыңыз.

## Кофе және ұнтақ өнімдерді дайындау

Тағам бөлшектерінің вакуумдық арнаға түсуіне жол бермеу үшін өнім мен қаптаманың тығыздағыш жиегі арасына бүктелген қағаз сүлгісін немесе кофе сүзгісін қойыңыз. Сондай-ақ, өнімді қаптың ішіне бастапқы қаптамасына салуға немесе әмбебап вакуумдық қақпақты пайдалануға болады.

## Сұйықтықтарды дайындау

Сұйықтықтарды вакуумдық тығыздау алдында (сорпа, тұздық және т.б.) оларды мұздатқышта әртүрлі ыдыстарды немесе мұз пішінін пайдаланып мұздатыңыз. Қолданар алдында сұйықтықты микротолқынды пеште немесе вакуумдық қаптаманың бұрышын кесіп тастағаннан кейін баяу отта ерітіңіз.

Бөтелкедегі сұйықтықтардан ауаны сорып алғанда, түпнұсқа бөтелкесі/құмырасы бар арнайы вакуумдық тығынды/қақпақты пайдаланыңыз. Тығын мен бөтелкенің мазмұны арасында кем дегенде 2–3 см қалдырыңыз.

## Азық-түлік емес тауарларды вакуумды тығыздау

Вакуумды тығыздау ылғалдың, тотығудың және коррозияның алдын алатын азық-түлік емес өнімдерге де қолайлы.

**МАҢЫЗДЫ:** өткір жиектері бар заттарды жапқанда, орамға зақым келтірмеу үшін заттарды қағаз сүлгілерге немесе кез келген басқа жұмсақ материалға ораңыз.

## Белгілі бір өнімдерді сақтаудың ұсынылатын әдістері мен мерзімдері

Өнім	Қаптау әдісі	Сақтау әдісі	Ұсынылатын сақтау мерзімі	
Шикі ет (сиыр еті, шошқа еті, тауық еті)	Вакуумды қаптама	Мұздату	6–12 ай	
Теңіз өнімдері (кальмар, балық)	Вакуумды қаптама	Мұздату	6–12 ай	
Ет өнімдері (ветчина, шұжық, шұжық, тұшпара)	Вакуумды қаптама	Салқындату	6–12 ай	
Көкөністер	Шпинат, саңырауқұлақ, салат, сарымсақ, имбирь	Жабық қаптама	Салқындату	5–15 күн
	Қырыққабат, картоп, сәбіз, жүгері	Вакуумды қаптама	Мұздату	20–35 күн
Пісірілген ет	Вакуумды қаптама	Салқындату	10–20 күн	
Жемістер	Цитрус	Вакуумды қаптама	Салқындату	1–3 ай
	Алма, ананас	Вакуумды қаптама	Салқындату	10–20 күн
Кептірілген балық	Вакуумды қаптама	Бөлме температурасында	6–15 ай	
Дәмдеуіштер (ұнтақталған чили, күнжіт)	Вакуумды қаптама	Бөлме температурасында	6–12 ай	
Кептірілген тағамдар	Кептірілген бұрыштар, саңырауқұлақтар, жемістер (хурма)	Вакуумды қаптама	Салқындату	6–15 ай
	Жаңғақтар	Вакуумды қаптама	Бөлме температурасында	6–12 ай
	Печенье, макарон	Вакуумды қаптама	Бөлме температурасында	3–9 ай
Дәнді дақылдар (күріш, бұршақ, бұршақ, қарақұмық)	Вакуумды қаптама	Бөлме температурасында	12–36 ай	
Нан	Вакуумды қаптама	Бөлме температурасында	6–18 ай	
Азық-түлік емес тауарлар (металл бұйымдар, электроника)	Вакуумды қаптама	Бөлме температурасында	Шектеусіз	

## Ықтимал проблемалар және олардың шешімі

Проблема	Шешім
Құрылғы жұмыс істейді, бірақ ауа сорылмайды	Қаптаманың бүйірлік тігістерінің тығыздығын тексеріңіз (қаптарды тәуелсіз өндіру жағдайында). Үстіңгі және астыңғы тығыздағыштарда кір және бөгде заттар жоқ екеніне көз жеткізіңіз. Сыртқы заттардан ауаны шығару үшін құрылғыға шланг қосылған
Қаптама дұрыс жабылмаған жол	Тығыздағыш қапшықта тым көп сұйықтық бар. Тығыздау алдында мазмұнын мұздатыңыз. Қаптамадағы кез келген әжімдерді тегістеңіз. Қаптаманы сору процесі басталғанша осы күйде ұстаңыз. Құрылғының қызып кетуі. Құрылғыны бірнеше минут суытыңыз
Басқару панелінің шамдары жанбайды	Қуат қосылымын тексеріңіз. Желілік кернеуді тексеріңіз
Ауа сыртқы нысаннан шығарылмайды	Ауа клапаны тегіс емес жерде орналасқан. Клапанды тегіс жерге қойыңыз, клапанның астындағы аймақ таза болуы керек. Құралдың қақпағы жабық екеніне көз жеткізіңіз
Тығыздаудан кейін ауа қаптамаға ене бастады	Қысқышты және/немесе клапанды үгінділердің немесе тағам бөлшектерінің бар-жоғын тексеріңіз, бұл қаптаманың тығыздалуын бұзуы мүмкін. Клапанның немесе ілмектің айналасында жиналған ылғал қаптаманың тығыздағышын бұзуы мүмкін. Жиналған ылғалды сүртіп, қайта жабыңыз. Қаптаманың зақымдалуын тексеріңіз. Өткір жиіктері мен кесектері бар тағамды орау кезінде қорғаныс төсемі ретінде қағаз сүлгілерді пайдаланыңыз

## Тазалау және күтім жасау

1. Құрылғының желіден ажыратылғанына көз жеткізіңіз.
2. Құрылғыны суға батырмаңыз.
3. Тығыздағыштарда үгінділер мен басқа тамақ қалдықтарын тексеріңіз.
4. Қажет болса, тығыздағыштарды жылы сабынды шүберекпен сүртіңіз.
5. Вакуумдық арнаны жылы сабынды шүберекпен тазалаңыз.

## Техникалық сипаттамалары

- Үлгісі: VS-100D.
- Сауда белгісі: Aceline.
- Қуат опциялары: 220–240 В, 50 Гц.
- Қуат: 100 Вт.
- Жабық қаптаманың максималды ені: 30 см.
- Вакуумды сіңіру жылдамдығы: 6 л/мин.
- Шу деңгейі: < 65 дБ.
- Вакуумдық қысым: 60 кПа.
- Қуат сымының ұзындығы: 90 см.
- Салмағы: 418 г.
- Өлшемдері (ЕхҰхБ): 355 x 65 x 45 мм.
- Қуат сымының қондырма түрі: Х.
- Электр тоғынан қорғау класы: II.
- Қолдану саласы: тұрмыстық.

## Монтаждау, сақтау, тасымалдау (тасу), өткізу және кәдеге жарату ережелері мен шарттары

- Құрылғы қандай да болмасын монтаждауды немесе бекітуді талап етпейді.
- Құрылғыны қаптамада, өндірушінің және тұтынушының жылытылатын үй-жайларында ауаның 5 және 40 °С аралығындағы температурада және ауаның 80%-дан аспайтын салыстырмалы ылғалдылығында сақтау керек. Үй-жайда жемірілуді тудыратын жегі қоспалар (қышқылдардың, сілтілердің булары) болмауы тиіс.
- Құрылғының тасымалдануы құрғақ ортада жүзеге асырылуы тиіс.
- Құрылғы ұқыпты өңдеуді талап етеді, оны шаң, кір, соққы, ылғал, от және т.б. әсерінен қорғаңыз.
- Құрылғыны сату жергілікті заңнамасына сәйкес жүргізілуі керек.
- Бұйымның қызмет ету мерзімі аяқталғаннан кейін оны қарапайым тұрмыстық қоқыспен бірге тастауға болмайды. Оның орнына, ол федералды немесе жергілікті заңнамаға сәйкес қайта өңдеу және қайта өңдеу үшін электрлік және электронды жабдықты тиісті қабылдау бекетіне қайта өңдеуге жіберіледі. Осы бұйымды дұрыс жоюды қамтамасыз ете отырып, сіз табиғи ресурстарды үнемдеуге және қоршаған ортаға және адамдардың денсаулығына зиян келтірмеуге көмектесесіз. Бұл бұйымды қабылдау және жою бекеттері туралы қосымша ақпаратты жергілікті муниципалды органдардан немесе тұрмыстық қалдықтарды шығаратын кәсіпорыннан алуға болады.
- Құрылғының ақаулығы анықталған жағдайда, тез арада авторландырылған сервистік орталыққа хабарласу немесе құрылғыны кәдеге жарату керек.

## Қосымша ақпарат

**Өндіруші:** Юнкан Цзюсянь Тэкнолоджи Ко., Лтд.  
Телин 50 тас жолы, Юнкан экономикалық даму аймағы, Цзиньхуа қ., Чжэцзян пров., Қытай.

Қытайда жасалған.

**Импортер / юр. лицо, принимающее претензии в Республике Казахстан:** ТОО «ДНС КАЗАХСТАН», г. Астана, р-н Сарыарқа, пр-т Сарыарқа, зд. 12, Республика Казахстан.

**Импорттаушы / Қазақстан Республикасында талаптар қабылдайтын заңды тұлға:** «DNS QAZAQSTAN (ДНС КАЗАХСТАН)» ЖШС, Астана қ-ы, Сарыарқа ауданы, Сарыарқа д-лы, 12 ғ-т, Қазақстан Республикасы.

**Адрес электронной почты / электронды пошта мекен-жайы:** info@dns-shop.kz

Өнім Кеден одағының техникалық регламентінің талаптарына сәйкес келеді:

- «Төмен вольтты жабдықтың қауіпсіздігі туралы» КО ТР 004/2011;
- «Техникалық құралдардың электромагниттік үйлесімділігі» КО ТР 020/2011.

Тауар Еуразиялық экономикалық одақтың «Электртехника және радиоэлектроника бұйымдарында қауіпті заттарды қолдануды шектеу туралы» ЕАЭО ТР 037/2016 техникалық регламентінің талаптарына сәйкес келеді.

Құрылғының сыртқы түрі, жабдық және оның сипаттамалары алдын ала ескертусіз өзгертілуі мүмкін.



Өндіріс күні пайдаланушы нұсқаулығының орыс тіліндегі нұсқасында көрсетілген. V.2



## Өндіруші келесі жағдайларда кепілдік міндеттемелерге ие болмайды:

- Кепілдік мерзімі аяқталды.
- Егер жеке (тұрмыстық, отбасылық) қажеттіліктерге арналған бұйым кәсіпкерлік қызметті жүзеге асыру үшін, сондай-ақ оның тікелей міндетіне сәйкес келмейтін басқа мақсаттарда пайдаланылған болса.
- Өндіруші бұйымды пайдалану кезінде пайдаланушы нұсқаулығының талаптарын бұзу, бұйымды орнату және оған қызмет көрсету жөніндегі ұсынымдарды, қосу ережелерін (бұйымның өзіне де, онымен байланысты бұйымдарға да сәйкес келмейтін желілік кернеудің әсері нәтижесінде туындаған қысқа тұйықталулар), бұйымды сақтау және тасымалдау кезінде өнім иесі және/немесе үшінші тұлғалар шеккен ықтимал материалдық, моральдық және өзге де зиян үшін жауапты болмайды.
- Механикалық зақымданудың барлық жағдайлары: өнімді пайдалану кезінде алынған сызаттар, жарықтар, деформациялар, соққы іздері, майысулар, кептелістер және т.б.
- Түрлендірулерді, рұқсат етілмеген жөндеулерді осындай жұмыстарды жүргізуге уәкілетті емес адамдар жүргізген жағдайлар. Егер ақаулық конструкцияны немесе бұйымның схемасын өзгерту, Өндіруші қарастырмаған сыртқы құрылғыларды қосу, Қазақстан Республикасының заңнамасына сай сәйкестік сертификаты жоқ құрылғыны пайдалану салдарынан туындаған болса.
- Егер бұйымның ақауы еңсерілмейтін күштің әсерінен (табиғи элементтер, өрт, су тасқыны, жер сілкінісі, тұрмыстық факторлар және Өндірушіге тәуелді емес басқа жағдайлар) немесе Өндіруші болжай алмаған үшінші тұлғалардың әрекеттерінен туындаса. Бұйымның толық немесе ішінара істен шығуына алып келген бұйымның ішіне бөгде заттардың, өзге денелердің, заттектердің, сұйықтықтардың, жәндіктердің немесе жануарлардың түсуінен, агрессивті ортаның әсерінен, жоғары ылғалдылықтан, жоғары температуралардан туындаған ақау.
- Бұйымды сәйкестендіру (сериялық нөмірі) жоқ немесе сәйкес келмейді. Егер зақымданулар (кемшіліктер) зиянды бағдарламалық қамтаманың; БҚ ұсынушысының осы қызметті ұсынбауына байланысты мүмкіндігінсіз бұйымның бағдарламалық ресурстарына қолжетімділіктің болмауына әкеп соққан құпиясөздерді (кодтарды) оларды жинау/қалпына келтіру мүмкіндігінсіз орнату, ауыстыру немесе жою әсерінен туындаса.
- Егер жұмыстың ақаулықтары қуат беруші, кәбілдік, телекоммуникациялық желілердің, радиосигнал қуатының стандарттарға немесе техникалық регламенттеріне сәйкес келмеуінен, оның ішінде бедер ерекшеліктерінен және басқа да осыған ұқсас сыртқы факторлардан, бұйымның желі әрекет ететін шекарада немесе аймақтан тыс жерде пайдаланылуынан туындаған болса.
- Егер зақымданулар стандартты емес (түпнұсқалық емес) және/немесе сапасыз (зақымданған) шығыс материалдарын, керек-жарақтарды, қосалқы бөлшектерді, қуат беру элементтерін, әртүрлі үлгідегі ақпарат тасымалдағыштарды (CD, DVD дискілерді, жад карталарын, SIM карталарын, картридждерді қоса алғанда) пайдаланудан туындаса.
- Егер кемшіліктер үйлесімсіз контентті (әуендерді, графиканы, бейне және басқа файлдарды, Java қосымшаларын және оларға ұқсас бағдарламаларды) алуға, орнатуға және пайдалануға байланысты туындаған болса.
- Осы бұйыммен жанасып жұмыс істейтін басқа жабдыққа келтірілген залалға.

## Кепілдік талоны

SN/IMEI: \_\_\_\_\_

Кепілдікке қойылған күні: \_\_\_\_\_

Өндіруші бүкіл кепілдік мерзімі ішінде құрылғының үздіксіз жұмыс істеуіне, сондай-ақ материалдар мен жинақтарда ақаулардың болмауына кепілдік береді. Кепілдік кезеңі бұйымды сатып алған сәттен басталады және тек қана жаңа өнімдерге қолданылады.

Кепілдік қызмет көрсетуге пайдаланушы нұсқаулығына сәйкес бұйымды пайдалану шартымен кепілдік мерзімі ішінде тұтынушының кесірінен істен шықпаған элементтерді тегін жөндеу немесе ауыстыру кіреді. Элементтерді жөндеу немесе ауыстыру уәкілетті сервистік орталықтардың аумағында жүргізіледі.

Кепілдік мерзімі: 24 ай.

Пайдалану мерзімі: 24 ай.

Сервистік орталықтардың өзекті тізімі келесі мекенжай бойынша:  
<https://www.dns-shop.kz/service-center/>

**Кепілдік міндеттемелер және тегін сервистік қызмет көрсету, егер оларды ауыстыру бұйымды бөлшектеуге байланысты болмаса, тауардың жиынтықтылығына кіретін, төменде аталған керек-жарақтарға қолданылмайды:**

- ҚБП (Қашықтан басқару пультіне) арналған қуат элементтері (батареялар).
- Жалғағыш кәбілдер, антенналар және оларға арналған жалғастырғыш тетіктер, құлаққаптар, микрофондар, «HANDS-FREE» құрылғылары; жиынтықта жеткізілетін әртүрлі типтегі ақпарат тасымалдағыштар, бағдарламалық құрал (БҚ) және драйверлер (бұйымның қатты магниттік дискілердегі жинақтағышқа алдын ала орнатылған БҚ-ны қоса алғанда, бірақ онымен шектелмей), сыртқы енгізу-шығару құрылғылары және манипуляторлар.
- Қаптар, сөмкелер, белдіктер, тасымалдауға арналған баулар, монтаждық керек-жарақтар, құрал-саймандар, бұйымға қоса берілетін құжаттама.
- Табиғи тозуға ұшырайтын шығын материалдары мен бөлшектер.





**aceline**