



Acer Electric Scooter ES Series 3  
Model AES003 / Модель AES003

# USER MANUAL РУКОВОДСТВО ПОЛЬЗОВАТЕЛЯ



# 1. SAFETY INFORMATION

You are an owner of electric scooter – a device on two wheels with an electric motor device for movement at different distances. Electric scooters has inherent risks. Please understand that you can reduce the risk by following all the instructions and warnings in this manual, but you cannot eliminate all the risks. Even if you're an experienced rider, read all of the safety instruction in this manual before operating product. Remember that whenever you ride this electric scooter you risk injury from loss of control, collisions, and falls. When entering into public spaces always comply with the local laws and regulations. As with other vehicles, faster speeds require longer braking distance. Sudden braking on low traction surfaces could lead to wheel slip, or falls. Be cautious and always keep a safe distance between you and other people or vehicles when riding. Be alert and slow down when entering unfamiliar areas. In places without laws comply with the safety guidelines outlined in this manual.

By starting to use this product, the user assumes the risk of damage to health and even death, as well as liability for damage, to third parties as a result of use. Manufacturer is not responsible for any property damage, personal injury/death, accidents, or legal disputes caused by violations of the safety instructions.

Do not allow anyone to ride your electric scooter on his/her own unless they have carefully read this manual and followed instructions. The safety of new riders is your responsibility. Assist new riders until they are comfortable with the basic operation of the electric scooter. Make sure each rider wears a helmet and other protective gear.

Do not modify the electric scooter. Failure to follow recommended precautions and procedures could result in severe injury or death. Always comply all safety precautions and follow all operation, inspection and maintenance procedures. Follow the traffic regulations in your country and keep this manual in a safe place. Users take their own risk to operate this product. This manual should be considered part of the product and remain with it if sold.

Do not use this product if you have/ had following condition: heart disease, pregnant, sick, not physically fit, have cardiac pacemaker, have/ had a head; back; neck disease, or had surgery or any other illness that can cause death or injury by the nature of operating this electric scooter. Evaluate your physical and mental condition, and comply all safety precautions. Any improper operation can cause electric scooter to lose control and lead to physical injury or death. Use this electric scooter at your own risk. This electric scooter provider or manufacture is not responsible for any loss of personal property or injury or death caused by improper operation.

To reduce risk of injury, you must read and follow all notices in this document. Do not ride at an unsafe speed. Under no circumstance should you ride on roads with motor vehicles. Always follow these safety instructions:

A. People who should not ride the electric scooter include:

- i. Anyone under the influence of alcohol or drugs.
- ii. Anyone who suffers from disease that puts them at risk if they engage in strenuous physical activity.
- iii. Anyone who has problems with balance or with motor skills that would interfere with their ability to maintain balance.
- iv. Anyone whose weight is outside the stated limits (see Specifications).
- v. Pregnant women.
- vi. Children under the age of 14 years old.

B. Riders under the age of 18 years old should ride under adult supervision.

C. Comply with local laws and regulations when riding this product. Do not ride where prohibited by local laws.

D. To ride safely, you must be able to clearly see what is in front of you and you must be clearly visible to others.

E. Do not ride in the snow, in the rain, or on roads which are wet, muddy, icy, or that are slippery for any reason. Do not ride over obstacles (sand, loose gravel, or sticks). Doing so could result in a loss of balance or traction and could cause a fall.

Only one person at a time is allowed on the electric scooter. Freehand driving is forbidden. It is forbidden to hold onto other vehicles (e.g. a car) while driving the electric scooter. Do not drive the electric scooter under influence, such as alcohol, drug or any other kinds of medication. Always wear protective gear such as helmet, shoes gloves and knee pads.

Do not attempt your first ride in any area where you might encounter children, pedestrians, pets, vehicles, bicycles or other obstacles and potential hazards.

Respect pedestrians by always yielding the right of way. Pass on the left whenever possible. When approaching a pedestrian from the front, stay to the right and slow down. Avoid startling pedestrians. When approaching from behind, announce yourself and slow down to walking speed when passing. Please obey local traffic laws and regulations if situation is different.

Practice this product in a wide and private area before ride it to anywhere else. For the joy of riding, this product is very sensitive, be sure to follow the instructions in this manual to avoid personal injury. Check local laws and regulations, in some area this product is not allowed to be use. Always wear appropriate protective gear when using this product, such as sports shoes, gloves, qualified helmet, elbow pads and knee pads, long-sleeved cloths and jeans. Do not barefoot or wear slippers and sandals. Make sure the laces are fastened and stay out of the wheel and driving system.

Before each ride check for loose fasteners and damaged components. If the electric scooter makes abnormal sounds or signals an alarm, immediately stop riding and contact authorized service center. Always check following before each ride: (all parts needs to be replaced if damaged)

- Make sure the brake system is functioning properly.
- Make sure all parts are in place and well fastened as manufacturing original setting.
- Ensure that the tyre pressure, tyre tread is normal and no damage to the tyre.
- Make sure that the front and rear lights are properly lit.
- Make sure all warning labels are intact and can be read by the user.
- Always use original components for maintenance and repair by authorized dealer.

Scan both far ahead and in front of your electric scooter — your eyes are your best tool for safely avoiding obstacles and low traction surfaces (including, but not limited to, wet ground, loose sand, loose gravel, and ice).

Do not use this product in the following conditions: night or low visibility environment, rainy, fog, snow, mud, sand, gravel, dirt, wet weather or any other potentially danger environment. Always be beware of obstacles that may get stuck in the wheel, force the vehicle to a violent stop or out of control. Avoid bumps on the road, and avoid pedestrians, children or animals and other vehicles (Such as skateboards, bicycles, etc.). This product is recommended for user's height between 140~190cm. The maximum load of this product is 100KG, do not overload. Adding load on the handlebar will affect the stability of the vehicle, do not adding load beside riders hand. When using this product, if you feel uncomfortable, stop immediately.

Do not touch the motor, disc brakes, shock absorber and any rotating parts of this electric scooter, avoid clamping injury. Motor and brake will generate a lot of heat after running at high speed, DO NOT TOUCH, to avoid personal injury such as burns.

Do not use this product for performances, competitions or any dangerous actions. This product is not designed for stunt rides.

This product has designed to be waterproof within the reasonable range of use. However, please avoid the water as far as possible. Prevent motor and other electronic components from entering water. Short-circuiting can cause unpredictable risk; if soaked in water, stop using and air dry in the open space. Have authorized service center to check if it can be operate again.

Do not attempt to charge your electric scooter if the charger or the power outlet is wet. Please read the user manual before charging the battery.

As with any electronic device, use a surge protector when charging to help protect your electric scooter from damage due to power surges and voltage spikes. Only use this electric scooter supplied charger. Do not use a charger from any other different products, brands or models.

Use only original and approved parts and accessories. Do not modify your electric scooter. Modifications to you could interfere with the operation of the electric scooter, could result in serious injury and/or damage, and could void the Limited Warranty.

Children should not play with the electric scooter or parts of it nor should cleaning or maintenance be done by children. The use of the machine results in the transmission of vibrations throughout the driver's body.

Always place the electric scooter on its stand on a flat and stable surface. The electric scooter must be placed with the stand against the slope to prevent it from tipping over. Never place the electric scooter with the front facing down the slope, as the stand may close and tip the machine. Once the electric scooter is on its stand, check its stability to avoid any risk of falling (by slip, wind or slight jolt). Do not park the electric scooter in a busy area, but rather along a wall. If possible, always choose to park your electric scooter on flat ground.

Do not touch the brake system, it could cause injuries.

This electric scooter is not intended for use in residential, commercial and industrial areas. This product is a consumer product, so commercial use is not covered by the warranty.

 **IMPORTANT**

- This product is recommended for use by people over 18 years of age.
- This product is forbidden to use for children and persons under 14 years old.
- Riders between the ages of 14-18 years old should ride under adult supervision.

A learning process is necessary for the use of this device. The use of the electric scooter needs practice before making movements, turns or raising speed. A use of it without a correct learning process can cause injuries.

You should bear in mind that the speed reached may vary depending on the weight of the driver, type of ground (flat, clean, dry and where possible away from other road users), temperature, driving style, etc.

## 2. ASSEMBLY INSTRUCTION

### INBOX CONTENTS

- Scooter x 1
- Charger x 1
- Allan Key x 2
- Tire inflated extention cord x 1

# PREPARATION

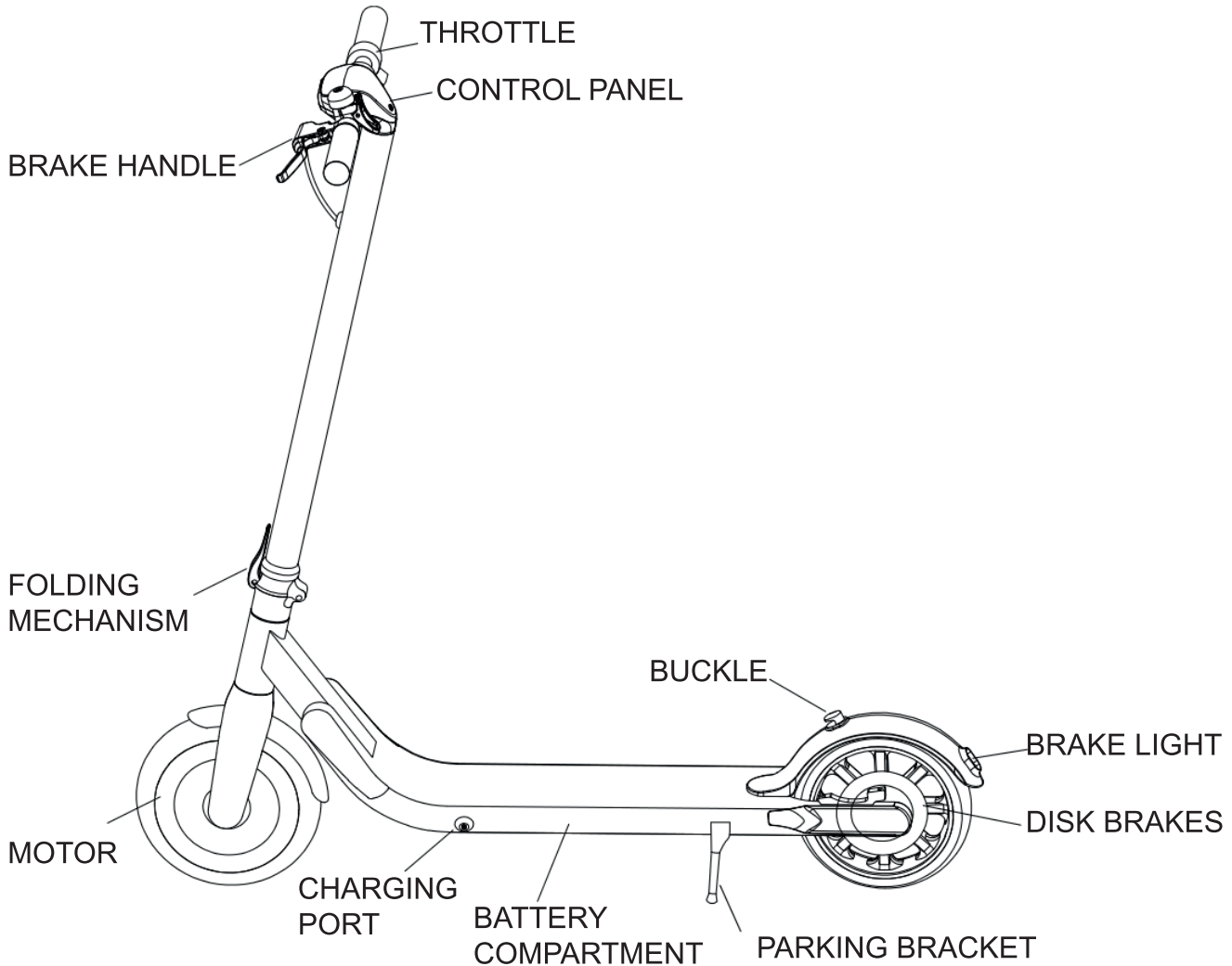

## FAULT CODE

- E-01 //Controller cannot receive meter data
- E-02 //Hall fault motor failure
- E-03 //Controller fault
- E-04 //Meter cannot receive controller data
- E-05 //Brake fault
- E-06 //Throttle fault

**SPEED:** shows the actual operating speed while driving.

**BATTERY INDICATOR:** there are 5 dot lights to indicate the battery level. With the consumption of the battery, the lights will change from right to left in the order of lighting, flashing and extinguishing. When the capacity is very low, the 5 lights will be completely extinguished, and the scooter will stop.

**ON / OFF:** hold down for 2 seconds to turn on and hold down for 2 seconds again to turn off. While it is on, if you briefly press this button, it will turn on / off the light. While it is on, if you briefly press this button 2 times, it will switch the gear, with gear 1 the top speed is 6km/h; with gear 2 the top speed is 10km/h; with gear 3 the top speed is 20km/h.

## BATTERY INDICATOR

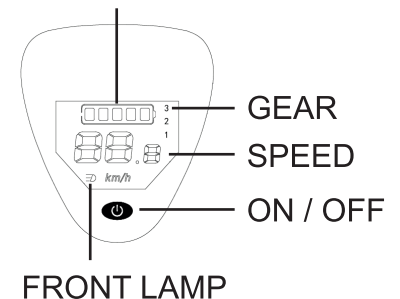

# MOUNTING

1. Open the parking bracket, close the Folding mechanism and confirm that the safety buckle is locked:
2. Use the hexagonal wrench to fix the brake handle:

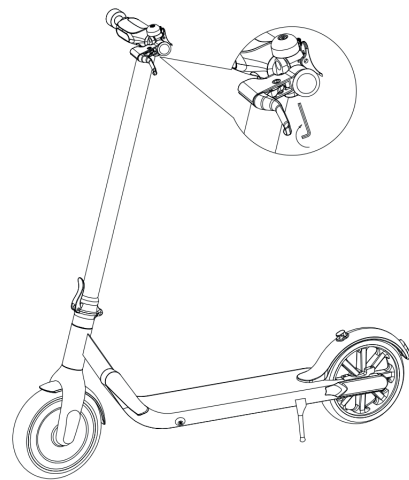
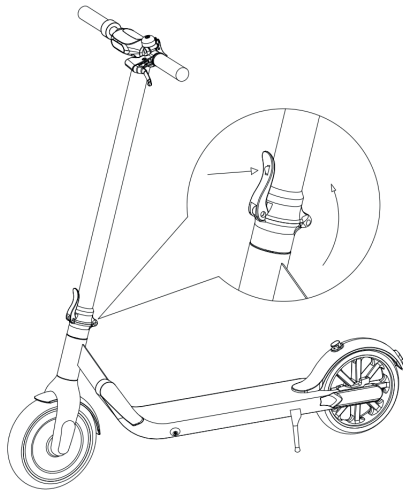

3. Screw the handlebar grips.



4. Verify that your scooter can be powered on and off.

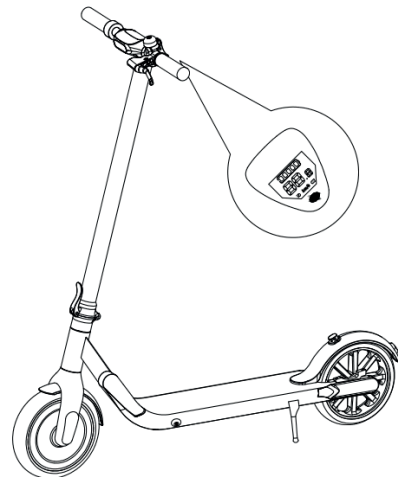

# BATTERY CHARGE

Open the connector input cover and connect the charger. Once the loading is finished, remember to close this lid.

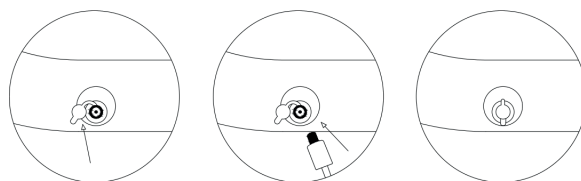
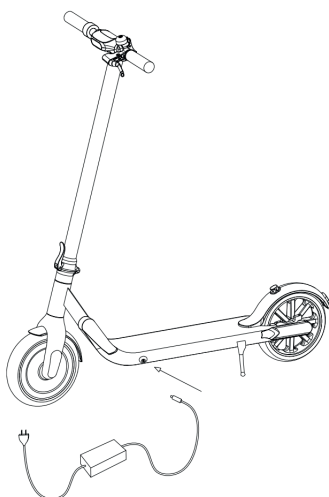

### 3. RIDE AND SAFETY

A learning process is necessary for the use of this device. A use of it without a correct learning process can cause injuries. Use protections to prevent damage. Once you complete these steps you can turn on the electric scooter:

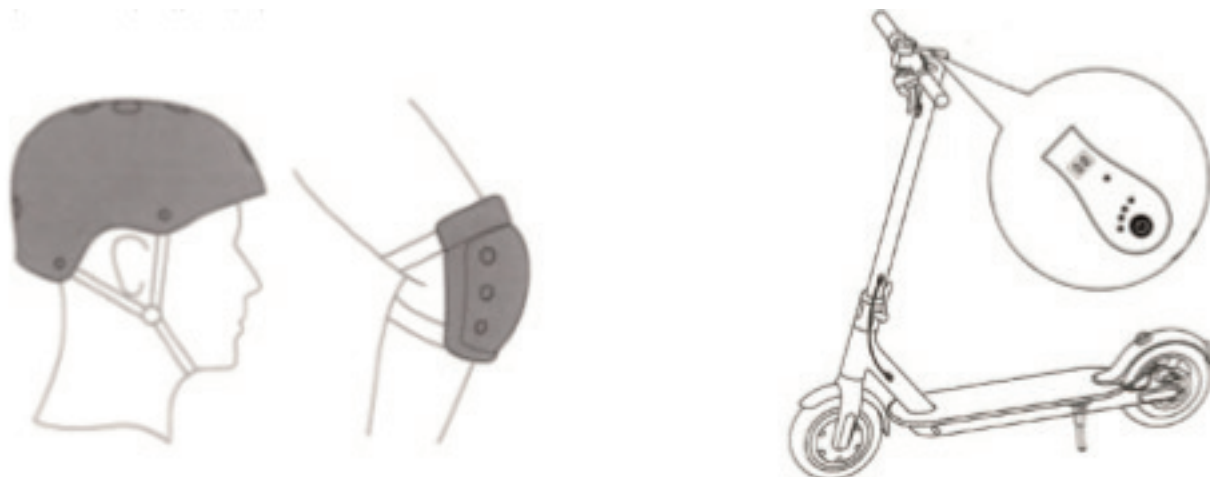

#### BRAKE ADJUSTMENT

Before every ride check brakes. If you feel the brake is too tight, use the hex wrench counterclockwise to loosen the screws on the pressure plate on the disc brake seat, release the brake line to shorten slightly the exposed length and tighten the screws of the pressure plate. If you feel that the brake is too loose, release the screws on the pressure plate, drag the brake cable to slightly lengthen the length and then lock the screws on the pressure plate.

**WARNING!** When hard braking, you risk serious injury due to loss of traction and falls. Maintain a moderate speed and look out for potential hazards.

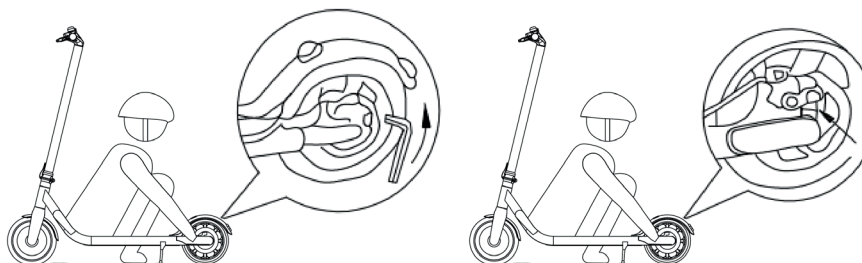

#### BAR ADJUSTMENT

If you feel that the bar is not tight enough, use the hex wrench to tighten the two screws in the folding mechanism.

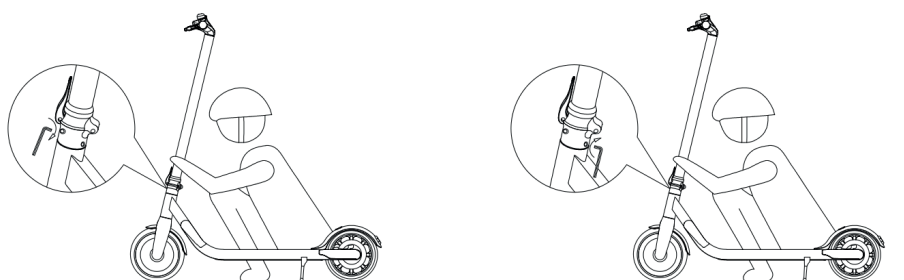

## INFLATION OF WHEELS

If you notice that you need more air pressure in the wheels, use an inflation system to adjust the pressure. CAUTION: Excessive pressure could cause the wheel to burst.

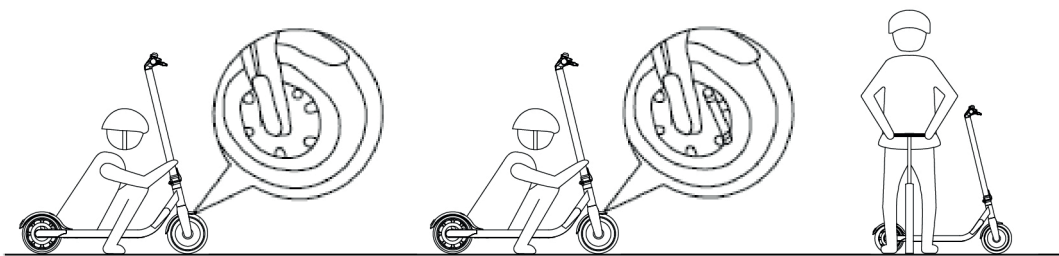

## USE

Keep one foot on the board and one foot on the ground. Immerse yourself with your foot on the ground, when the speed reach to 3km/h start accelerating. Keep another foot on the board and accelerate appropriately or maintain a certain speed. This action is necessary to start the march, for your safety.

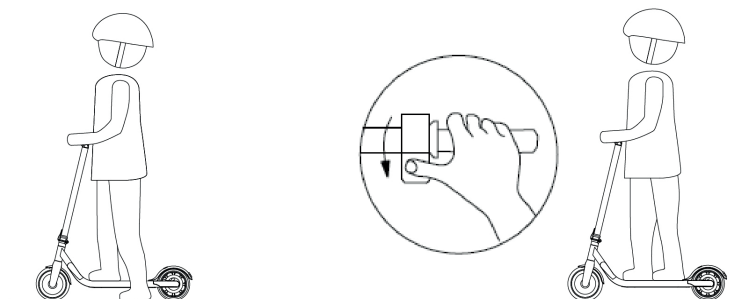

## CONSTANT SPEED

If you keep the accelerator pressed, the speed will be fixed, for greater comfort of travel. To cancel this function press the accelerator again and activate the brake bit.

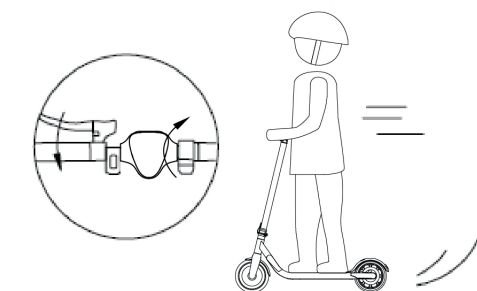

Look for the equilibrium posture to circulate constantly:

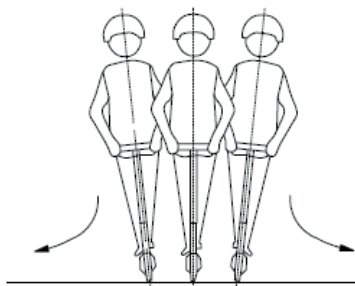



# FOLDING AND TRANSPORTATION

Before folding the electric scooter, make sure it is off, open the locking lever, bend the electric scooter and hook the handlebar part to the rear fender hook.

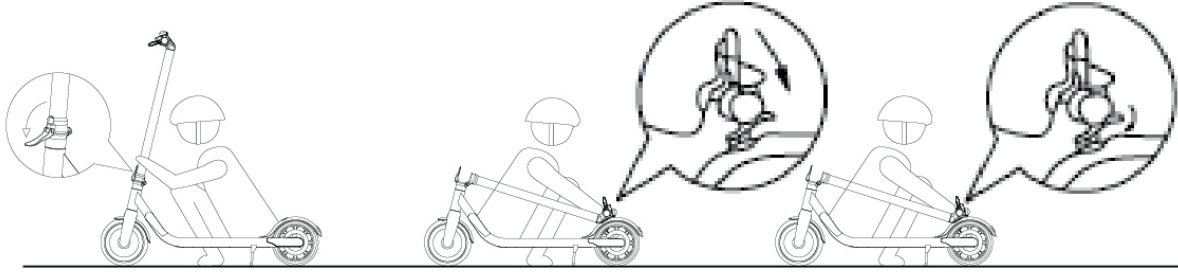

Once folded hold the electric scooter by the bar to transport it as indicated in the figure:

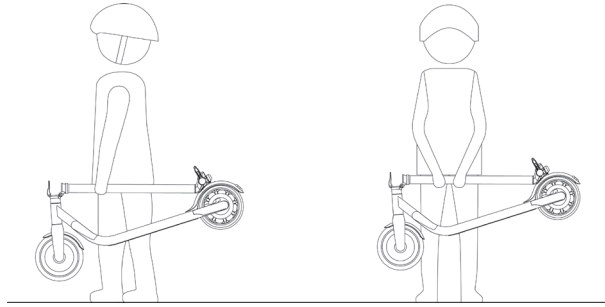

**⚠ Warnings: failure to follow these instructions could lead to serious injury.**

- DO NOT ride the electric scooter in the rain.
- DO NOT get wet.  
Watch your head when passing through doorways.  
Keep your speed between 3.1–6.2 mph (5–10 km/h) when you ride through speed bumps, elevator door stills, bumpy roads or other uneven surfaces. Slightly bend your knee to better adjust mentioned surfaces.
- DO NOT keep your feet on the rear fender.
- DO NOT press the throttle when walking with the electric scooter.  
Avoid contacting obstacles with the tire/wheel.
- DO NOT carry heavy objects on the handlebar.
- DO NOT ride the electric scooter with only one foot.
- DO NOT ride on public roads, motorways, or highways.
- DO NOT rotate the handle violently while driving at high speed.
- DO NOT ride up and down stairs or jump over obstacles.
- DO NOT take your hands off the handlebar while riding. Do not ride with one hand only.
- Do NOT ride through puddles or any other (water) obstacles. In such a case please lower your speed and bypass the obstacle.
- DO NOT carry any passengers. The electric scooter is for one rider only
- Do not carry a child.
- Do not ride when pregnant.
- DO NOT use mobile phone or wear earphones when operating the electric scooter.
- DO NOT touch the hub motor after riding because it can get hot.
- Always keep both hands on the handlebar or you risk serious injury due to loss of balance and falls.
- Only for use in dry weather
- We do not recommend the use on public roads

- Never turn violently when driving fast
- Do not start or stop suddenly
- Make sure the speed of the electric scooter is safe for you and others and be ready to stop at any time while it is running
- When driving the electric scooter, please stay at a distance from others to avoid collisions
- When you turn you must use the center of gravity of your body; the violent change in the center of gravity can cause damage
- Routinely check the bearings for moisture and dirt. Dry and clean the bearings. If necessary, grease the bearings after cleaning. Only use suitable lubricants for this purpose. Also check the steering position to ensure this product is safe.
- No modifications other than to the manufacturer's instructions shall be made
- Note indicating when self-locking nuts and other self-locking fixings can lose their effectiveness
- Avoid driving on steep slopes

## 4. CLEANING AND MAINTENANCE

This electric scooter can be used as a means of transport and as such requires maintenance of all its components, which suffer wear and tear due to the use of the same and is not covered by the warranty.

### CLEANING

Make sure the electric scooter is powered OFF, the charge cable is unplugged, and the rubber cap on the charge port is tightly sealed before cleaning; otherwise you may damage the electronic components. Always disconnect the product from the charger first, cover the charging waterproof plug, turn off the power of the product, and avoid fluid contact with the battery, motor and other electronic parts during cleaning to avoid unforeseen hazard. Do not use a high pressure water jet to clean the product or soak it in water.

To clean the electric scooter, use a damp cloth. If you need to scrape dirt, use a soft brush and then a damp cloth.

Be sure to keep the skid off while cleaning and make sure you cover the load inlet to avoid problems with the electronic components.

Do not use alcohol, gasoline, kerosene or other volatile or corrosive chemical components. This can damage both the appearance and the internal structure of the electric scooter. Also, do not use a pressure water gun or running water.

### CONSERVATION

Store the electric scooter in a cool, dry environment when not in use. Avoid leaving it outside, since it is not manufactured for use in wet areas, near corrosive agents such as seawater, ports, etc. It is also not recommended to expose it to high temperatures caused by direct sunlight for a long time.

# 5. BATTERY HANDLING AND PROHIBITED ACTIONS

Do not use other models or brands of batteries, use only original battery.

Do not place the battery in an environment with high temperatures higher than 50°C or lower than -20°C (for example, do not place the electric scooter inside a car trunk in summer), and do not put the battery in places near the fire. Otherwise, it may cause battery failure, overheating and even the risk of fire.

Avoid completely discharging the batteries, it is better to charge them while there is still power in them. This will prolong the life of the battery. Also if you drive the electric scooter in very cold or warm areas, you can decrease the time of use of the batteries. It is not a failure of the batteries, but it is their normal behavior.

When not in use for more than 30 days, fully charge and store in a cool, dry place and fully charge the battery every 60 days. Failure to follow these steps could damage the battery, and this damage is not covered by the warranty.

It is forbidden to disassemble the battery compartment. Only its manipulation in Official Technical Services or adhered Workshops is allowed.

Use only the original charger to charge, otherwise there is a risk of damage or fire.

Inadequate disposal of used batteries can cause serious environmental contamination. Observe local regulations when disposing of this battery pack.

After each use, recharge the battery, this will lengthen the life of the battery.

## DANGER!

Battery cell contains flammable and hazard substances. Mishandling can cause fire, smoke, explosion and severe personal injury or property loss. Always read and comply the following prohibited action, equip proper protective gear before perform any battery related operation.

Keep the battery away from infant and children to avoid any accidents. If younger children use the battery, their guardians should explain the proper handling method and precaution before using, and always ensure the integrity of the battery.

Use only dedicated charger and charge the battery only in the dedicated application. Don't charge the battery by an electric outlet directly or an automobile cigarette lighter charger. Don't charge battery unattended.

- Don't charge the battery reversely.
- Don't leave the battery near the fire or a heated source and don't throw the battery into fire.
- Don't charge or use the battery in a car or similar place where inside of temperature may be over 50°C.
- Don't immerse, throw, and wet the battery in water / seawater etc.
- Don't short circuit or connect (+) positive and (-) negative terminals with metallic object. Don't store the battery in a pocket or a bag together with metallic objects such as keys, necklaces, hairpins, coins, or screws.
- Don't pierce the battery with a sharp object such as a needle, screw drivers.
- Don't heat partial area of the battery with heated objects such as soldering iron.
- Don't hit with heavy objects such as a hammer, weight. Don't step on the battery and throw or drop the battery to avoid mechanical shock. Don't use seriously scared or deformed battery.
- Don't disassemble the battery or modify the battery design including electric circuit.
- Don't solder on the battery directly and don't use or assemble old and new batteries together.
- Don't put the battery into a microwave oven, dryer, or high-pressure container.
- Don't use or assemble the battery with other makers' batteries, different types and/or models of batteries such as dry batteries, nickel-metal hydrogen batteries, or nickel-cadmium batteries.

Keep away from fire immediately when leakage or foul odors are detected. If liquid leaks onto your skin or clothes, wash well with fresh water immediately. If liquid leaking from the battery gets into your eyes, don't rub your eyes and wash them with clean water and go to see a doctor immediately. If the terminals of the battery become dirty, wipe with a dry cloth before using the battery.

Cover terminals with proper insulating tape before disposal.

Before using /installing /removing the battery or using the charger, always read the user's manual and comply the precaution of the handling.

Replace the battery when using time of battery becomes much shorter than usual.

If the battery is needed to be stored for a long period, battery should be removed from the application and stored in a place where humidity and temperature are low.

While the battery is charged, used and stored, keep it away from object materials with static electric.

Cannot use non-rechargeable battery as replacement.

The battery must be removed from the appliance before it is scrapped.

The appliance must be disconnected from the supply mains when removing the battery.

The battery is to be disposed of safely.

Do not use the battery in the case of static electricity generation (more than 100V), the battery protection circuit will be damaged.

Do not remove the battery. Removing the battery is complicated and can alter the operation of the machine. You must contact and to operations with battery only by authorized service center.

Do not store or charge the battery at temperatures outside the stated limits (see in this manual). Do not puncture the battery. Refer to your local laws and regulations regarding battery recycling and/or disposal.

A well maintained battery can perform well even after many miles of riding. Charge the battery after each ride and avoid draining the battery completely.

## **WARNING!**

Keep away from fire immediately when leakage or foul odors are detected. If liquid leaks onto your skin or clothes, wash well with fresh water immediately. If liquid leaking from the battery gets into your eyes, don't rub your eyes and wash them with clean water and go to see a doctor immediately. If the terminals of the battery become dirty, wipe with a dry cloth before using the battery.

Cover terminals with proper insulating tape before disposal.

Before using /installing/ removing the battery or using the charger, always read the user's manual and comply the precaution of the handling.

Replace the battery when using time of battery becomes much shorter than usual.

If the battery is needed to be stored for an long period, battery should be removed from the application and stored in a place where humidity and temperature are low.

While the battery is charged, used and stored, keep it away from object materials with static electric.

Cannot use non-rechargeable battery as replacement.

The battery must be removed from the appliance before it is scrapped.

The appliance must be disconnected from the supply mains when removing the battery.

The battery is to be disposed of safely.

Do not attempt to disassemble the battery. Do not touch battery contacts. Do not dismantle or puncture the casing.

Keep the battery contacts away from metal objects to prevent short circuit. Risk of fire and electric shock. Do not charge or use your battery if it is damaged or see trace of water.

In case of accident or breakdown: please contact an authorized repairer in your country.

User must contact an authorized or a specialized customer service.

## 6. Charging/ Discharge and store the battery

**⚠ Warning: always comply following message.**

Use only original charger, improper use can cause personal injury and property lost .The warranty does not bear any liability caused by the use of non-original charger.

Do not charge when near any fluid /fire source, always avoid flammable substance. Do not leave the device unattended while charging.

Don` t charge if the charge port or charge cable is wet.

Don` t charge or use your battery if it is damaged or see trace of water.

The charging interface is provided with special slot. Do not force the connector to be inserted, which can cause damage to the device.

The charger has a charging indicator as shown in picture figure 5.

The charger indicator is red when the battery is charging. The indicator is green, when charging completed.

Remove the charger when charger indicator is green. Overcharge or over discharge will cause irreversible damage to the battery or property loss. If the charger indicator turned green immediately while charging after riding, please disconnect the charger and allows the battery to cool down before recharge. This is the normal phenomenon of intelligent protection due to the high internal temperature of the battery. Charging can begin after the battery cools down.

Stop charging and disconnect the charger, if the battery is not fully charged after the following recommended period of time. Contact customer service for further information.

The charging port must be covered by attached rubber cap after each charging.

Always take extra care while handling the battery.

Stop using the battery if the battery becomes abnormally hot, or has odor, discoloration, deformation, or other abnormal condition is detected during use, charge, or storage.

The battery can be used within the following temperature ranges. Don` t exceed these ranges.

Operating Temperature: -10-60°C (Battery performance vary by temperature)

Charging Temperature: 10-45°C

Storage & Transportation Temperature: -10-45°C

Storage Humidity: 10-80%

## 7. Common troubleshooting methods

---

Fault 1: The motor does not work after the power is turned on

Arrangement method:

1. The battery wiring is loose
2. The motor wiring plug is loose \ disconnected
3. The throttle is faulty.

---

Fault 2: The battery does not charge

Arrangement method:

1. The plug is not properly inserted
  2. The charger is damaged
  3. The battery wiring is loose.
-

Fault 3: Insufficient mileage after charging	Arrangement method: 1. Insufficient charging, fully charge the battery 2. Uphill and heavy headwinds, heavy load, poor road surface and low temperature
Fault 4: Speed is too low	Arrangement method: 1. The battery voltage is too low, fully charge the battery.
Fault 5: The brake is not working	Arrangement method: 1. The brake cable is too long, re-tighten the brake cable. 2. If the brake pad is damaged, replace the original one.

When malfunction is detected, please contact an authorized service center. Do not repair or modify scooter by yourself, this can cause guarantee limitations and injuries.

## 8. Spec & Certification

### Utilization information

Product Name	Electric Scooter
Model	AES003
Dimensions, unfolded	110.5 x 50 x 115 cm
Dimensions, folded	110.5 x 50 x 48.5 cm
Weight incl. battery	12.5 kg
Motor	36V/250W hub motor
Battery	7.8 Ah
Battery type	lithium-ionic
Battery manufacturer	Greenway
Charging	100~240V AC, 50~60Hz 2A charger
Full charging time	4 hours
Maximum speed	20 km/h
Maximum distance w/o charging	25-30km up to km w/o recharging
Speed regulation	Yes
Speed modes	3
Speed modes level	up to 6 km/h, up to 10 km/h, up to 20
Folding mechanism	Yes
Main material	aluminum alloy
Maximum load	up to 100 kg
Clearance	13cm
Brakes	front electronic brake and rear disc brake
Display	LED display

Wheels	pneumatic tires
Tire material	ruber
Wheel diameter	8.5"
Waterproof	IPX4
Reflectors	yes
Headlight	yes
Sound signal	yes
Backlight	yes



Made in China

## Manufacturer:

Shenzhen Anertai Hardware Products Co., Ltd.

ZhongPengCheng Industrial Zone, GongMing Town, GuangMing New District, Shenzhen, Guangdong, China

## 9. Others

1. Manufacturer date is mentioned on Product label

2.  Storage

Store this product in a dry, cool and safe place, avoid moisture and high temperatures. Humidity can cause electrical components damaged. When the lithium battery fails, please contact your local recycling agency and dispose of the lithium battery in accordance with your national or local laws and regulations.

- Operating Temperature: -10-60°C
- Charging Temperature: 10-45°C
- Storage & Transportation Temperature: -10-45°C
- Storage Humidity: 10-80%

3. This product must not be disposed of with others household waste. Please recycle it to minimize environmental pollution in compliance with the local regulations or contact your local city office, household waste disposal service.

# 1. ИНФОРМАЦИЯ ПО ТЕХНИКЕ БЕЗОПАСНОСТИ

Вы владеете электросамокатом - двухколесным устройством с электродвигателем для езды на разные расстояния. Езда на электросамокате сопряжена с рисками. Учтите, что вы можете снизить риски, следуя всем инструкциям и предупреждениям в этом руководстве. Даже если вы опытный ездок, то перед эксплуатацией электросамоката все равно прочтите все инструкции по технике безопасности, приведенные в этом руководстве. Помните, что при езде на этом электросамокате вы можете получить травму из-за потери управления, столкновения и падения. При езде в общественных местах всегда соблюдайте местные законы и правила. Так же, как у автомобиля, чем выше скорость, тем больше тормозной путь. Резкое торможение на поверхностях с плохим сцеплением может привести к пробуксовке колеса или падению. Будьте осторожны и во время езды всегда соблюдайте безопасное расстояние между вами и другими людьми или транспортными средствами. Будьте бдительны и сбавляйте скорость при въезде в незнакомые места. В местах без дорожных знаков соблюдайте правила техники безопасности, изложенные в данном руководстве.

Начиная использовать это устройство, пользователь принимает на себя риск причинения вреда здоровью и даже смерти, а также ответственность за ущерб, причиненный третьим лицам в результате использования. Изготовитель не несет ответственности за любой материальный ущерб, травмы/смерть, несчастные случаи или юридические споры, вызванные нарушением инструкций по технике безопасности.

Не разрешайте другим людям кататься на вашем электросамокате самостоятельно, если они не прочитали внимательно это руководство и не следовали инструкциям. Вы отвечаете за безопасность пользователей-новичков. Помогайте им, пока они не освоят основные функции электросамоката. Следите за тем, чтобы каждый ездок надевал шлем и другое защитное снаряжение.

Не меняйте конструкцию электросамоката. Несоблюдение рекомендуемых мер предосторожности и процедур может привести к серьезным травмам или смерти. Всегда соблюдайте все меры безопасности и выполняйте все процедуры эксплуатации, осмотра и обслуживания. Соблюдайте принятые в вашей стране правила дорожного движения и храните это руководство в надежном месте. Пользователи принимают на себя риски, связанные с использованием этого устройства. Это руководство следует считать частью электросамоката и должно прилагаться к нему в случае продажи.

Не используйте это устройство, если у вас есть/были сердечные заболевания, вы беременны, больны, чувствуете физическое недомогание, носите кардиостимулятор, у вас болит голова, спина или шея, вы перенесли хирургическую операцию или любое другое заболевание, которое может привести к смерти или травме в результате эксплуатации этого электросамоката. Оцените свое физическое и психическое состояние и соблюдайте все меры безопасности. Любое нарушение правил эксплуатации может привести к потере управления электросамокатом и стать причиной травм или смерти. Используйте этот электросамокат на свой страх и риск. Поставщик или изготовитель этого электросамоката не несет ответственность за ущерб личному имуществу, травмы или смерть, вызванные неправильной эксплуатацией.

Чтобы снизить риск получения травмы, вы должны прочитать и соблюдать все уведомления в этом документе. Езьте только с безопасной скоростью. Запрещается ездить по дорогам, предназначенным для автотранспорта. Всегда соблюдайте эти инструкции по безопасности:

A. Следующим людям запрещается ездить на электросамокате:

- i. Люди, находящиеся в состоянии алкогольного или наркотического опьянения.
- ii. Люди, страдающие болезнью, которая подвергает их опасности, если они занимаются тяжелой физической активностью.



- iii. Люди, испытывающие проблемы с равновесием или моторикой, мешающие им сохранять равновесие.
- iv. Люди, чей вес превышает указанные предельные значения (см. Технические характеристики).
- v. Беременные женщины.
- vi. Дети младше 14 лет.

V. Пользователи моложе 18 лет должны кататься под присмотром взрослых.

C. Во время езды на самокате соблюдайте местные законы и правила. Не ездите там, где это запрещено местными законами.

D. Чтобы ездить безопасно, вы должны четко видеть все, что находится перед вами, и вас должны хорошо видеть другие.

E. Не катайтесь по снегу, под дождем, по мокрым, грязным, обледенелым или скользким дорогам, независимо от причины. Не проезжайте по препятствиям, таким как песок, гравий или ветки. Из-за этого вы можете потерять равновесие или сцепление с дорогой и упасть.

На электросамокате одновременно может находиться только один человек. Вождение без помощи рук запрещено. Во время управления электросамокатом запрещается держаться за другие транспортные средства (например, автомобиль). Не управляйте электросамокатом, когда находитесь под воздействием алкоголя, наркотиков или любых лекарств. Всегда надевайте защитное снаряжение (шлем, обувь, перчатки и наколенники).

Не пытайтесь совершить первую поездку в местах, где вы можете столкнуться с детьми, пешеходами, домашними животными, транспортными средствами, велосипедами или другими препятствиями и потенциальными опасностями.

Уважайте пешеходов и всегда уступайте им дорогу. По возможности проезжайте слева.

Приближаясь к пешеходу спереди, держитесь правой стороны и сбавляйте скорость. Избегайте пешеходов, которые могут испугаться. Приближаясь к пешеходу сзади, предупредите о себе и при обгоне сбавьте скорость до скорости пешехода. Всегда соблюдайте местные законы и правила дорожного движения.

Прежде чем ехать на этом электросамокате в людное место, потренируйтесь на большом огороженном участке. Учтите, что этот электросамокат очень чувствителен. Чтобы избежать травм, обязательно соблюдайте инструкции, приведенные в этом руководстве. Изучите местные законы и правила и учтите, что в некоторых регионах использование этого устройства запрещено. При использовании этого устройства всегда надевайте соответствующее защитное снаряжение (перчатки, специальный шлем, налокотники и наколенники), спортивную обувь, одежду с длинными рукавами и джинсы. Не ездите босиком, в шлепанцах и сандалиях. Убедитесь, что шнуры надежно завязаны и не касаются колеса и системы привода.

Перед каждой поездкой проверяйте, не ослабли ли крепления и не повреждены ли детали. Если электросамокат издает необычные звуки или сигнал тревоги, то немедленно прекратите езду и обратитесь в авторизованный сервисный центр. Перед каждой поездкой всегда проверяйте следующее: (в случае повреждения все детали необходимо заменить)

- Убедитесь, что тормозная система работает надлежащим образом.
- Убедитесь, что все детали находятся на своих местах и надежно закреплены в соответствии с заводскими настройками.
- Проверьте давление в шинах и отсутствие повреждений протектора и шин.
- Проверьте работу переднего и заднего фонарей.
- Убедитесь, что все предупреждающие надписи не стерлись и их можно легко прочитать.
- Для обслуживания всегда используйте оригинальные компоненты, а для ремонта обращайтесь в авторизованный сервисный центр.

При езде на электросамокате смотрите далеко вперед и прямо перед собой, чтобы безопасно объезжать препятствия и участки поверхности с плохим сцеплением (влажную землю, рыхлый песок, гравий, лед и т.п.).

Не ездите на электросамокате ночью, в сырую погоду или при плохой видимости, в туман, когда идет дождь или снег; по грязи, песку, гравию или в любых других потенциально опасных условиях. Всегда объезжайте препятствия и предметы которые могут застрять в колесе, вызвать или потерю управления. Объезжайте неровности на дороге, пешеходов, детей, животных и другие транспортные средства, скейтбордистов, велосипедистов и т. п. Этот электросамокат рекомендуется для пользователей ростом от 140 до 190 см. Максимальная нагрузка составляет 100 кг, не превышайте ее. Увеличение нагрузки на руль повлияет на устойчивость самоката, на руле не должно быть никакого груза, только руки ездока. Если почувствуете дискомфорт при использовании этого устройства, то немедленно прекратите пользоваться им.

Не прикасайтесь к двигателю, дисковым тормозам, амортизатору и любым вращающимся частям этого электросамоката, так как зажатие рук в них приведет к травме. Двигатель и тормоз сильно нагреваются при езде на высокой скорости. НЕ ПРИКАСАЙТЕСЬ к ним, чтобы избежать травм или ожога.

Не используйте это устройство для выступлений, соревнований или любых опасных действий. Это устройство не предназначено для каскадеров.

Конструкция этого устройства обеспечивает его водонепроницаемость при разумном использовании. Однако, по возможности, старайтесь объезжать участки, покрытые водой. Не допускайте попадания воды в двигатель и другие электронные компоненты. Короткое замыкание может вызвать непредвиденный риск; если самокат попадет в воду, то прекратите использование и просушите на открытом воздухе. Обратитесь в авторизованный сервисный центр для проверки работоспособности.

Не пытайтесь заряжать электросамокат, если зарядное устройство или розетка намочили. Перед зарядкой аккумулятора прочтите руководство пользователя.

Как и при использовании любого другого электронного устройства, при зарядке используйте сетевой фильтр, чтобы защитить электросамокат от повреждений из-за скачков и перепадов напряжения. Используйте только зарядное устройство из комплекта поставки электросамоката. Не используйте зарядные устройства от других устройств или других изготовителей или моделей.

Используйте только оригинальные и одобренные запчасти и аксессуары. Не меняйте конструкцию вашего электросамоката. Внесенные вами изменения могут помешать работе электросамоката, привести к серьезным травмам и/или повреждению, а также аннулировать Ограниченную гарантию.

Дети не должны играть с электросамокатом или его деталями, заниматься его чисткой или обслуживанием. При работе самоката его вибрация передается по всему телу ездока.

Всегда ставьте электросамокат на подставку на ровной и устойчивой поверхности. Чтобы электросамокат не опрокинулся, его нужно ставить на подставку перпендикулярно склону. Никогда не ставьте электросамокат параллельно склону, так как подставка может сложиться и из-за этого самокат опрокинется. Поставив электросамокат на подставку, проверьте его устойчивость, чтобы он не упал (из-за скольжения, ветра или легкого толчка). Паркуйте электросамокат не в оживленном месте, а у стены. По возможности всегда паркуйте электросамокат на ровной поверхности.

Не касайтесь тормозной системы, чтобы избежать травмы.

Этот электросамокат не предназначен для езды в жилых, коммерческих и промышленных зонах. Это устройство потребительского класса, поэтому гарантия на распространяется на его использование в коммерческих целях.

 **ВАЖНО!**

- Это устройство рекомендовано для использования людьми старше 18 лет.
- Это устройство запрещено использовать детям младше 14 лет.
- Пользователи в возрасте от 14 до 18 лет должны кататься под присмотром взрослых.

Перед использованием этого устройства нужно сначала пройти обучение. Пользователю электросамоката нужно сначала потренироваться в езде, выполнении поворотов и увеличении скорости. Езда без надлежащей тренировки может привести к травмам.

Учтите, что скорость езды на самокате может быть разной в зависимости от веса пользователя, типа дорожного покрытия (выбирайте ровную, чистую и сухую дорогу, по возможности, вдали от других участников дорожного движения), температуры, стиля вождения и т.д.

## 2. ИНСТРУКЦИЯ ПО СБОРКЕ

### СОДЕРЖИМОЕ КОМПЛЕКТА ПОСТАВКИ

- Самокат x 1
- Зарядное устройство x 1
- Шестигранный ключ x 2
- Удлинитель для подкачки шин x 1

### ПОДГОТОВКА

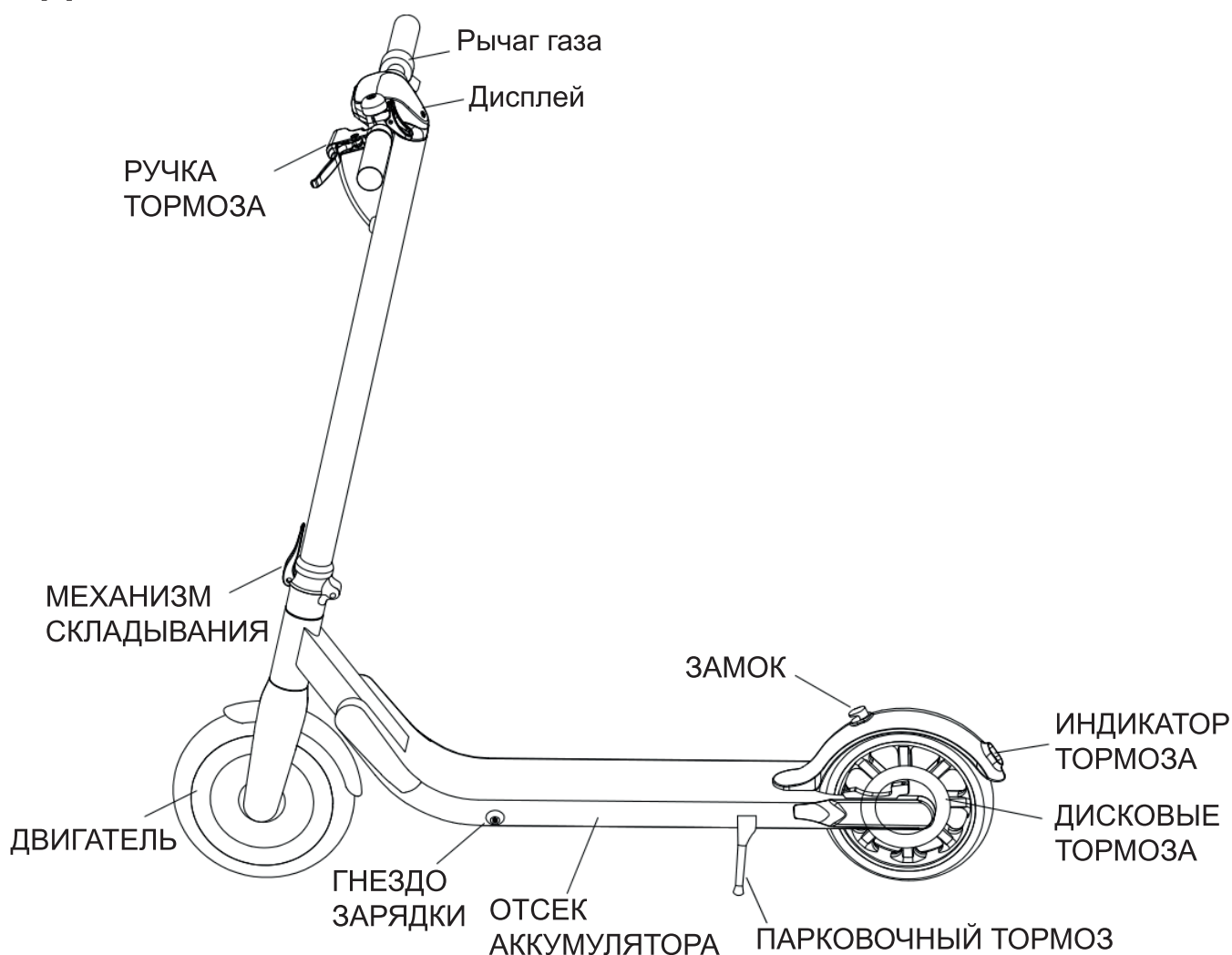

## КОД НЕИСПРАВНОСТИ

E-01 // Контроллер не может получить данные от измерительного устройства

E-02 // Неисправность датчика Холла двигателя

E-03 // Неисправность контроллера

E-04 // Измерительное устройство не может получить данные от контроллера

E-05 // Неисправность тормоза

E-06 // Неисправность дросселя

**СКОРОСТЬ:** показывает фактическую рабочую скорость во время езды.

**ИНДИКАТОР УРОВНЯ ЗАРЯДА АККУМУЛЯТОРА:** 5 точечных индикаторов для отображения уровня заряда аккумулятора. По мере разряда аккумулятора свечение индикаторов справа налево будет меняться в следующем порядке: горит, мигает и гаснет. Когда аккумулятор разрядится, все 5 индикаторов полностью погаснут, и самокат остановится.

**ВКЛ. / ВЫКЛ.:** для включения нажмите и удерживайте 2 секунды; для выключения снова нажмите и удерживайте 2 секунды. Когда он включен, если вы кратковременно нажмете эту кнопку, то индикатор загорится/погаснет. Когда он включен, кратковременно нажмите эту кнопку 2 раза, чтобы переключить передачу. На 1-й передаче максимальная скорость составляет 6 км/час; на 2-й передаче - 10 км/час; на 3-й передаче - 20 км/час.

## ИНДИКАТОР УРОВНЯ ЗАРЯДА АККУМУЛЯТОРА

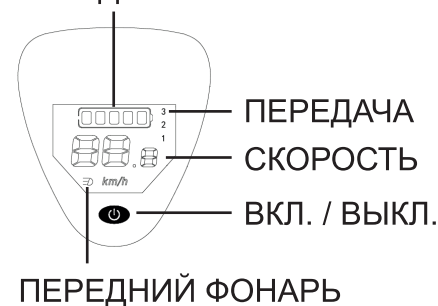

## СБОРКА

1. Выдвиньте парковочную ножку-опору, закройте механизм складывания и убедитесь, что предохранительный замок заблокирован:

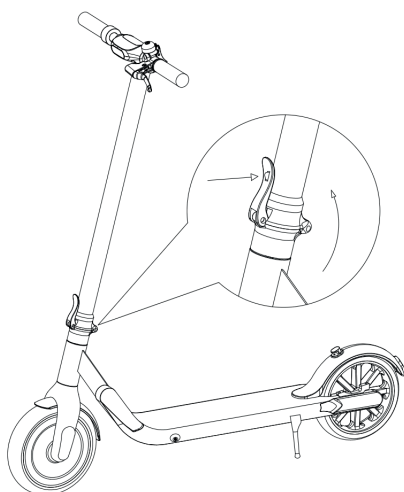

2. С помощью шестигранного ключа закрепите ручку тормоза:

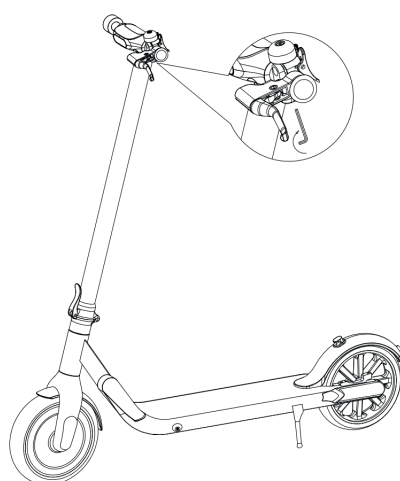

3. Закрутите ручки руля.



4. Убедитесь, что питание самоката включается и выключается.

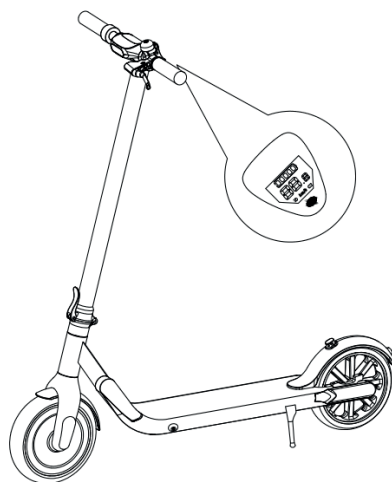

## ЗАРЯДКА АККУМУЛЯТОРА

Снимите заглушку гнезда и подключите зарядное устройство. По окончании зарядки не забудьте установить заглушку на место.

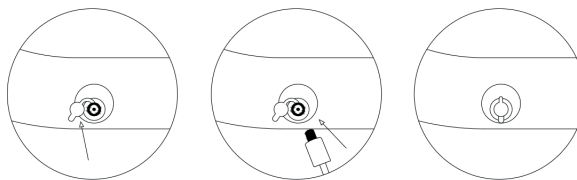
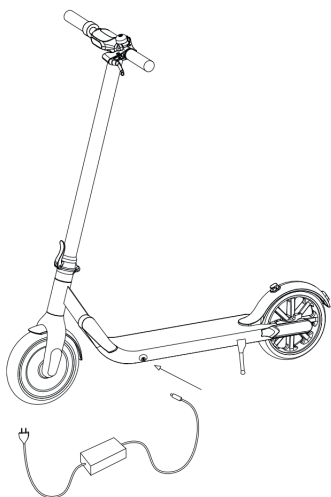

## 3. ЕЗДА И БЕЗОПАСНОСТЬ

Перед использованием этого устройства нужно сначала пройти обучение. Езда без надлежащей тренировки может привести к травмам. Используйте средства защиты, чтобы избежать травм. После выполнения этих шагов можно включить электросамокат:

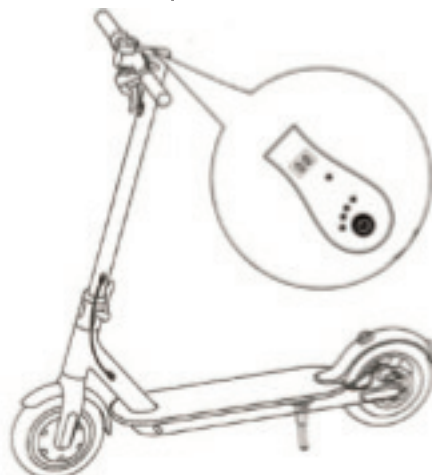
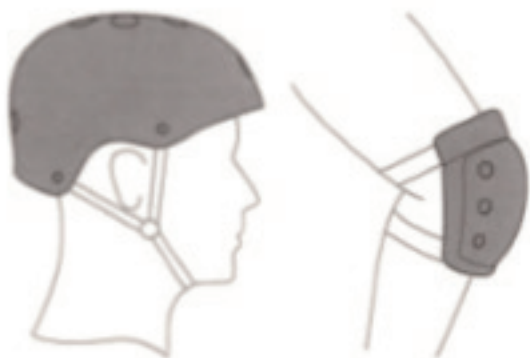

## РЕГУЛИРОВКА ТОРМОЗОВ

Перед каждой поездкой проверяйте тормоза. Если чувствуете, что тормоз слишком тугой, то вращением шестигранного ключа против часовой стрелки ослабьте винты на прижимной пластине дискового тормоза, отпустите тормозной контур, чтобы сделать немного короче открытый участок, и затяните винты прижимной пластины. Если чувствуете, что тормоз слишком ослаблен, то отверните винты на прижимной пластине, потяните тормозной трос, чтобы немного удлинить его, а затем закрепите винты на прижимной пластине.

**ПРЕДУПРЕЖДЕНИЕ!** При резком торможении вы рискуете получить серьезную травму из-за потери тяги и падения. Поддерживайте умеренную скорость и следите за возможными опасностями на дороге.

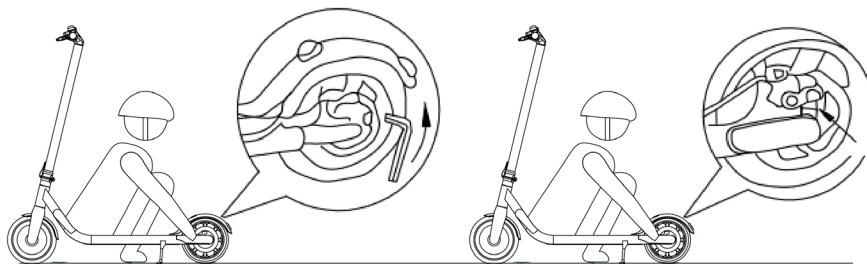

## РЕГУЛИРОВКА РУЛЕВОЙ СТОЙКИ

Если почувствуете, что рулевая стойка затянута недостаточно сильно, то шестигранным ключом затяните два винта в механизме складывания.

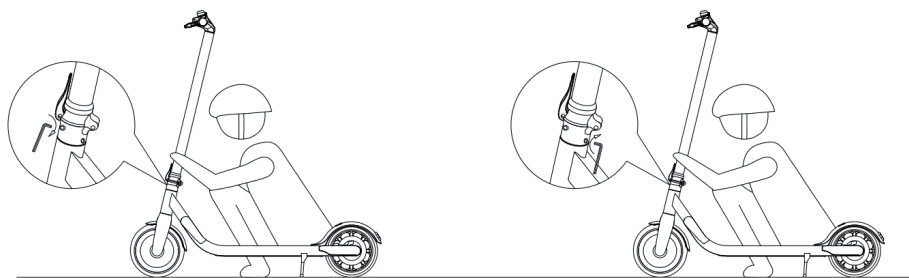

## ПОДКАЧКА ШИН

Если заметите снижение давления воздуха в шинах, то подкачайте их. **ВНИМАНИЕ!** Чрезмерное давление может привести к разрыву шины.

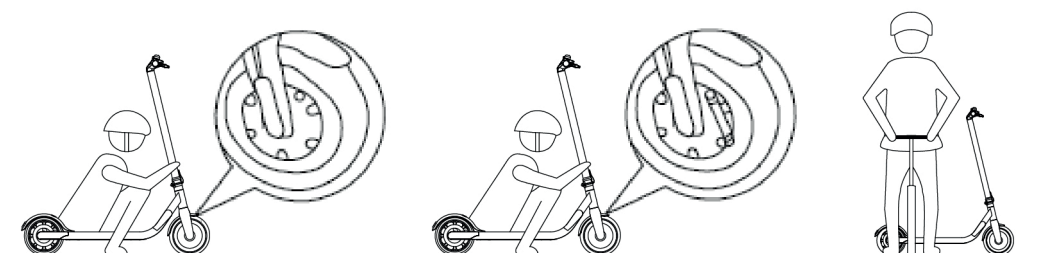

## ИСПОЛЬЗОВАНИЕ

Стоя одной ногой на земле, поставьте другую ногу на платформу. Оттолкнитесь ногой от земли, и, когда скорость достигнет 3 км/час, включите дроссель. Поставьте другую ногу на деку и продолжайте ускоряться или поддерживайте набранную скорость. Такой порядок действий необходим для начала движения и обеспечивает вашу безопасность.

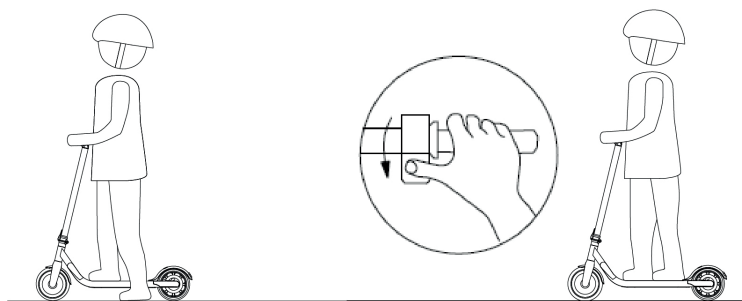

## ПОСТОЯННАЯ СКОРОСТЬ

Если удерживать кнопку газа нажатым, то скорость будет фиксированной для большего удобства движения. Чтобы отменить эту функцию, снова нажмите кнопку газа и активируйте тормоз.

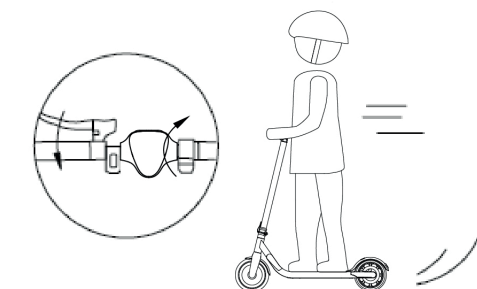

Меняя позу, соблюдая равновесие:

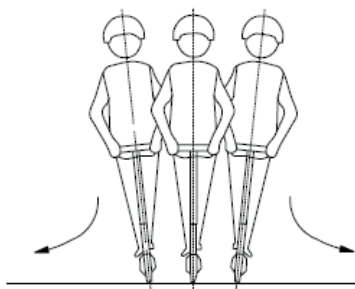

## СКЛАДЫВАНИЕ И ПЕРЕНОСКА

Перед складыванием электросамоката убедитесь, что он выключен, опустите фиксирующий рычаг, сложите электросамокат и застегните замок руля за крюк на заднем крыле.

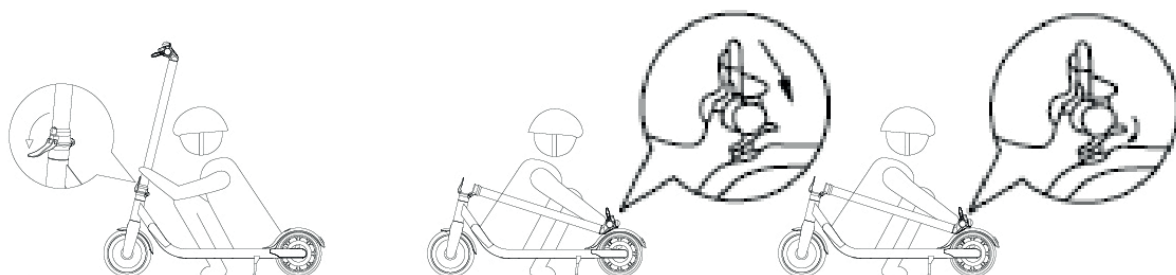

При переноске держите сложенный электросамокат за рулевую стойку, как показано на рисунке:

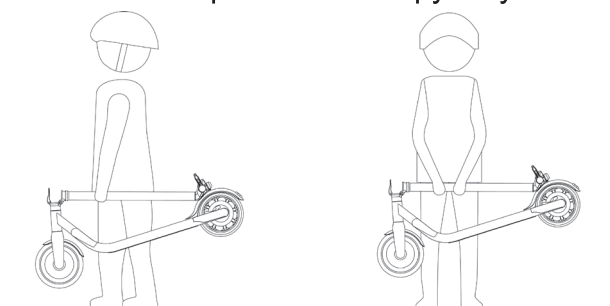

**⚠ Предупреждения: несоблюдение этих инструкций может привести к серьезным травмам.**

- НЕ катайтесь на электросамокате под дождем.
- НЕ давайте ему промокнуть.  
Проходя через дверные проемы, берегите голову.  
Держите скорость в пределах 5–10 км/час, когда проезжаете по "лежачим полицейским", через проемы дверей лифта, по ухабистым дорогам или другим неровным поверхностям. Слегка согните колени, чтобы легче проехать по таким поверхностям.
- НЕ ставьте ноги на заднее крыло.
- НЕ нажимайте на кнопку газа, когда идете пешком и ведете электросамокат рядом с собой. Старайтесь не наехать шиной/колесом на препятствия.
- НЕ перевозите предметы на руле.
- НЕ ездите на электросамокате, стоя на платформе только одной ногой.
- НЕ ездите по дорогам общего пользования, шоссе или автомагистралям.
- НЕ поворачивайте резко руль при движении на высокой скорости.
- НЕ поднимайтесь и не спускайтесь по лестницам и не перепрыгивайте через препятствия.
- НЕ убирайте руки с руля во время езды. Не катайтесь, держа руль только одной рукой.
- НЕ ездите по лужам или другим (водным) препятствиям. Если встретите такое препятствие, то нужно сбавить скорость и объехать его.
- НЕ перевозите пассажиров. Электросамокат предназначен только для одного ездока.
- НЕ перевозите детей.
- НЕ катайтесь, если вы беременны.
- НЕ пользуйтесь мобильным телефоном и наушниками, когда управляете электросамокатом.
- НЕ прикасайтесь к ступице двигателя после катания, так как она может нагреваться.
- Всегда держите руль обеими руками, чтобы не получить серьезную травму из-за потери равновесия и падения.
- Используйте только в сухую погоду
- Не рекомендуем использовать на дорогах общего пользования
- При быстрой езде не делайте резких поворотов
- Не начинайте движение и не останавливайтесь слишком резко
- Убедитесь, что скорость электросамоката безопасна для вас и других, и будьте готовы остановиться в любой момент во время езды.
- Управляя электросамокатом, держитесь на расстоянии от других людей, чтобы не столкнуться с ними.
- При поворотах используйте центр тяжести вашего тела; резкое изменение положения центра тяжести может привести к падению
- Регулярно проверяйте подшипники на наличие влаги и грязи. Просушите и очистите подшипники. При необходимости смажьте подшипники после очистки. Для этого используйте только подходящие смазочные материалы. Также проверьте рулевое управление, чтобы убедиться в безопасности этого устройства.
- Запрещается вносить любые изменения в конструкцию, кроме как согласно инструкциям производителя.
- Обращайте внимание на обозначения, чтобы не снизить эффективность самостопорящихся гаек и других самостопорящихся деталей.
- Старайтесь не ездить по крутым склонам



## 4. ЧИСТКА И ОБСЛУЖИВАНИЕ

Этот электросамокат может использоваться как транспортное средство, поэтому нужно проводить обслуживание всех его компонентов, которые изнашиваются в процессе эксплуатации и не покрываются гарантией.

### ЧИСТКА

Перед чисткой убедитесь, что электросамокат выключен, кабель для зарядки отсоединен, а резиновая заглушка на гнезде зарядки плотно закрыта, иначе вы можете повредить электронные компоненты. Всегда перед чисткой сначала отсоединяйте электросамокат от зарядного устройства, вставляйте водонепроницаемую заглушку в гнездо зарядки, выключайте питание, а во время чистки не допускайте контакта жидкости с аккумулятором, двигателем и другими электронными деталями, чтобы избежать непредвиденной опасности. Не чистите самокат струей воды под высоким давлением и не погружайте в воду.

Для чистки электросамоката используйте влажную ткань. Для чистки от грязи протрите его мягкой щеткой, а затем влажной тканью.

Самокат нужно чистить в разложенном положении, обязательно закрыв заглушкой гнездо зарядки, чтобы избежать проблем с электронными компонентами.

Не используйте спирт, бензин, керосин или другие летучие или вызывающие коррозию химические компоненты. Это может повредить как внешний вид, так и внутренние компоненты электросамоката. Не мойте самокат струей воды под давлением из водяного пистолета или под проточной водой.

### ХРАНЕНИЕ

Когда электросамокат долго не используется, храните его в прохладном и сухом месте. Не оставляйте его на улице, так как он не предназначен для использования во влажной атмосфере, рядом с веществами, вызывающими коррозию, такими как морская вода и т.д. Кроме того, не рекомендуется подвергать его длительному воздействию высоких температур, например, держать в местах, куда падает прямой солнечный свет.

## 5. ОБРАЩЕНИЕ С АККУМУЛЯТОРОМ. ЧТО ЗАПРЕЩАЕТСЯ ДЕЛАТЬ

Не используйте аккумуляторы других моделей или производителей, используйте только оригинальные аккумуляторы.

Не храните аккумулятор в местах с температурой выше 50°C или ниже -20°C (например, не храните электросамокат летом в багажнике автомобиля) и рядом с источниками огня. Это может вывести аккумулятор из строя, вызвать его перегрев и даже возгорание.

Избегайте полной разрядки аккумулятора, его лучше подзаряжать, пока в нем остается заряд. Это продлит срок службы аккумулятора. Кроме того, при езде на электросамокате в местах с очень низкой или высокой температурой время работы от аккумулятора может сократиться. Это нормально и не означает неисправность аккумулятора.

Если не используете аккумулятор дольше 30 дней, то полностью заряжайте его раз в 60 дней и храните в прохладном сухом месте. Несоблюдение этих рекомендаций может привести к повреждению аккумулятора, которое не покрывается гарантией.

Запрещается разбирать отсек аккумулятора. Для обслуживания обращайтесь только официальные сервисные центры.

Для зарядки используйте только оригинальное зарядное устройство, чтобы избежать риска повреждения или возгорания.

Неправильная утилизация использованных аккумуляторов может серьезно загрязнить окружающую среду. При утилизации этой аккумуляторной батареи соблюдайте местные правила. После каждого использования заряжайте аккумулятор, это продлит срок его службы.

## ОПАСНО!

Ячейка аккумулятора содержит легковоспламеняющиеся и опасные вещества. Неправильное обращение может привести к возгоранию, задымлению, взрыву, серьезным травмам или материальному ущербу. Прочитайте, какие действия запрещено выполнять, и всегда надевайте соответствующее защитное снаряжение перед выполнением любых операций, связанных с аккумулятором.

Держите аккумулятор в недоступном для детей месте, чтобы избежать несчастных случаев. Если аккумулятором пользуются маленькие дети, то перед использованием родители должны объяснить им правила обращения и меры предосторожности, а также всегда проверять целостность аккумулятора.

Используйте только специально предназначенное зарядное устройство и заряжайте аккумулятор только предусмотренным способом. Не заряжайте аккумулятор напрямую от электрической розетки или автомобильного прикуривателя. Не оставляйте аккумулятор без присмотра во время зарядки.

- Во время зарядки аккумулятора не нарушайте полярность.
- Не оставляйте аккумулятор возле огня или источников тепла и не бросайте аккумулятор в огонь.
- Не заряжайте и не используйте аккумулятор в автомобиле или в местах, где температура может быть выше 50°C.
- Не погружайте, не бросайте и не мочите аккумулятор в воде/морской воде и т. п.
- Не замыкайте накоротко и не соединяйте металлическими предметами положительную (+) и отрицательную (-) клеммы. Не храните аккумулятор в кармане или сумке вместе с металлическими предметами, такими как ключи, цепочки, шпильки, монеты или винты.
- Не протыкайте аккумулятор острым предметом, например, шилом или отверткой.
- Не нагревайте аккумулятор раскаленными предметами, например, паяльником.
- Не бейте по нему тяжелыми предметами, такими как молоток. Не наступайте на аккумулятор, не бросайте и не роняйте его, чтобы избежать механического удара. Не используйте сильно поцарапанный или деформированный аккумулятор.
- Не разбирайте аккумулятор и не изменяйте его конструкцию, в том числе электрическую цепь.
- Не паяйте прямо на аккумуляторе, не используйте и не собирайте вместе старые и новые аккумуляторы.
- Не кладите аккумулятор в микроволновую печь, сушилку или резервуар высокого давления.
- Не используйте и не собирайте аккумулятор с аккумуляторами других производителей, аккумуляторами других типов и/или моделей, такими как сухие аккумуляторы, никель-металл-водородные или никель-кадмиевые аккумуляторы.

Обнаружив утечку электролита или неприятный запах, немедленно отойдите подальше от огня. При попадании электролита на кожу или одежду немедленно промойте пресной водой. Если вытекший из аккумулятора электролит попал в глаза, не трите глаза, а промойте их чистой водой и немедленно обратитесь к врачу. Перед использованием аккумулятора протрите его контакты сухой тканью, если они загрязнились.

Перед утилизацией аккумулятора заклейте его клеммы изолентой.

Перед использованием/установкой/извлечением аккумулятора или использованием зарядного устройства прочитайте руководство пользователя и всегда соблюдайте меры предосторожности.

Замените аккумулятор, если при работе он станет разряжаться намного быстрее, чем обычно. Если аккумулятор нужно поместить на долгое хранение, то выньте его и отнесите в помещение с низкой влажностью и температурой.

Во время зарядки, использования и хранения аккумулятора рядом с ним не должно быть предметов, обладающих статическим электричеством.

Для замены аккумулятора нельзя использовать обычную (неперезаряжаемую) батарею.

Перед утилизацией извлеките аккумулятор из электросамоката.

Во время извлечения аккумулятора электросамокат должен быть отключен от электросети.

Аккумулятор нужно утилизировать безопасным способом.

Не используйте аккумулятор в случае образования статического электричества (более 100 В), иначе схема защиты аккумулятора будет повреждена.

Не извлекайте аккумулятор. Извлечение аккумулятора - это сложная процедура, и оно может изменить работу машины. Для обслуживания аккумулятора следует обращаться в авторизованный сервисный центр.

Не храните и не заряжайте аккумулятор при температуре выше той, что указана в этом руководстве. Не протыкайте аккумулятор. Соблюдайте местные законы и нормативы, регулирующие переработку и/или утилизацию аккумуляторов.

При правильном обслуживании аккумулятора он может прослужить очень долго. Заряжайте аккумулятор после каждой поездки и старайтесь не разряжать аккумулятор полностью.

### **⚠ ПРЕДУПРЕЖДЕНИЕ!**

Обнаружив утечку электролита или неприятный запах, немедленно отойдите подальше от огня. При попадании электролита на кожу или одежду немедленно промойте пресной водой. Если вытекший из аккумулятора электролит попал в глаза, не трите глаза, а промойте их чистой водой и обратитесь к врачу

немедленно. Перед использованием аккумулятора протрите его контакты сухой тканью, если они загрязнились.

## **6. Зарядка/разрядка и хранение аккумулятора**

### **⚠ Предупреждение: всегда соблюдайте следующие требования:**

Используйте только оригинальное зарядное устройство, так как использование ненадлежащего зарядного устройства может привести к травме и материальному ущербу. Гарантия теряет силу при использовании неоригинального зарядного устройства.

Запрещается заряжать аккумулятор рядом с водой, источниками огня и легковоспламеняющимися веществами. Не оставляйте устройство без присмотра во время зарядки.

Не проводите зарядку, если гнездо зарядки или зарядный кабель намокли.

Не заряжайте и не используйте аккумулятор, если он поврежден или на нем видны капли воды.

Гнездо зарядки снабжено специальным пазом. Не прилагайте усилий, вставляя штекер в это гнездо, иначе можно повредить устройство.

Индикатор зарядного устройства горит красным, когда аккумулятор заряжается. По окончании зарядки индикатор загорится зеленым.

Отсоединяйте зарядное устройство, когда его индикатор загорится зеленым. Чрезмерная зарядка или чрезмерная разрядка аккумулятора вызовет его необратимое повреждение или

ущерб имуществу. Если во время зарядки после езды индикатор зарядного устройства сразу загорится зеленым, то отключите зарядное устройство и дайте аккумулятору остыть перед зарядкой. Это нормальное явление интеллектуальной защиты из-за высокой внутренней температуры аккумулятора. Зарядку можно будет начать после того, как аккумулятор остынет. Прекратите зарядку и отсоедините зарядное устройство, если аккумулятор не полностью зарядился по прошествии рекомендованного периода времени. За дополнительной информацией обратитесь в сервисный центр.

После каждой зарядки гнездо зарядки нужно закрывать прикрепленным резиновым колпачком. При обращении с аккумулятором всегда соблюдайте особую осторожность.

Прекратите использовать аккумулятор, если во время использования, зарядки или хранения он сильно нагрелся, выделяет запах, обесцветился, деформировался или перешел в другое ненормальное состояние.

Аккумулятор можно использовать в следующих диапазонах температур. Не выходите за эти диапазоны.

Рабочая температура: -10-60°C (эксплуатационные характеристики аккумулятора зависят от температуры)

Температура при зарядке: 10-45°C

Температура хранения и транспортировки: -10-45°C

Влажность при хранении: 10-80%

## 7. Общие способы устранения неисправностей

Неисправность 1: Двигатель не работает после включения питания	Способ устранения: 1. Ненадежное подключение проводов аккумулятора 2. Штекер провода двигателя вставлен непрочно или отсоединен 3. Дроссель неисправен.
Неисправность 2: Аккумулятор не заряжается	Способ устранения: 1. Неправильно вставлен штекер 2. Зарядное устройство повреждено 3. Ненадежное подключение проводов аккумулятора.
Неисправность 3: Недостаточная дальность поездки после зарядки	Способ устранения: 1. Недостаточный уровень заряда аккумулятора, полностью зарядите его 2. Езда в гору или при сильном встречном ветре, тяжелая нагрузка, плохое дорожное покрытие и низкая температура
Неисправность 4: Слишком низкая скорость	Способ устранения: 1. Аккумулятор почти разряжен, полностью зарядите аккумулятор.
Неисправность 5: Тормоз не работает	Способ устранения: 1. Тормозной трос провис, затяните тормозной трос. 2. Если тормозная колодка повреждена, то замените ее на оригинальную.

Обнаружив неисправность, обратитесь в авторизованный сервисный центр. Не ремонтируйте и не изменяйте конструкцию самоката самостоятельно, так как это может ограничить гарантию и привести к травмам.

## 8. Технические характеристики и сертификаты

### Информация для пользователя

---

Наименование: Электрический самокат

---

Модель: AES003

---

Размеры самоката в разложенном виде: 1105 x 500 x 1150 mm

---

Максимальная скорость 20 км/ч

---

Вес нетто: 12.5 кг

---

Степень защиты IPX4

---

Двигатель бесщёточный, 36V/250W

---

Параметры электропитания: AC 110~240V 50~60Hz 2A

---

Дисплей светодиодный

---

Складной корпус

---

Аккумулятор литий-ионный, ёмкость 7.8 Ah

---

Материал корпуса: алюминиевый сплав

---

Колеса 8.5", резиновые Пневматические

---

Максимальная нагрузка до 100 кг

---

Звуковой сигнал

---

Bluetooth: нет

---

Передняя фара

---

Передний электронный тормоз, задний механический

---

Запас хода до 25-30 км

---

Время полной зарядки: 2~3 часа

---



Сделано в Китае

### Изготовитель:

Шэньжэнь Аньэртай Хардвэр Продактс Ко., Лтд.

Промышленная зона Чжунпэнчэн, Гунмин, новый район Гуанмин, Шэньжэнь, Гуандун, Китай

## 9. Прочее

1. Дата изготовления указана на этикетке устройства.

2.  Хранение

Храните это устройство в сухом, прохладном и безопасном месте, избегайте мест с повышенной влажностью и высокой температурой. Влажность может вывести из строя электрические компоненты. При неисправности литиевого аккумулятора обратитесь в местное агентство по переработке и сдайте литиевый аккумулятор на утилизацию в соответствии с национальными или местными законами и правилами.

- Рабочая температура: -10-60°C
- Температура при зарядке: 10-45°C
- Температура при хранении и транспортировке: -10-45°C
- Влажность при хранении: 10-80%

3. Этот продукт нельзя выбрасывать в мусор вместе с другими бытовыми отходами. Сдавайте его на утилизацию в соответствии с местными правилами, чтобы свести к минимуму загрязнение окружающей среды, или обратитесь в местную городскую администрацию или службу утилизации бытовых отходов.