

Пайдалану бойынша нұсқаулық

Бу генераторы
2414DL

DEXP

Мазмұны

Құрылғы мақсаты	4
Сақтық шаралары	4
Құрылғы схемасы.....	5
Басқару панелі	6
Техникалық сипаттамалары.....	6
Пайдалану	7
Сумен толтыру.....	7
Қосу/өшіру	7
Температураны орнату.....	7
Үтіккі тұғырға орналастыру	7
Бірінші қолданар алдында.....	8
Құрғақ үтіктеу	8
Бумен үтіктеу	8
Автоматты түрде өшіру	9
Тазалау және күтім	9
Өзін-өзі тазалау функциясы	9
Сақтау	10
Ықтимал проблемалар және олардың шешімі	10
Монтаждау, сақтау, тасымалдау (тасу), өткізу және кәдеге жарату ережелері мен шарттары	11
Қосымша ақпарат	12

Құрметті сатып алушы!

Біздің өнімді таңдағаныңыз үшін алғыс айтамыз.

Біз Сізге сапалы, функционалды және жоғары талаптарға сәйкес әзірленген және жасалған өнімдер мен құрылғыларды ұсынуға қуаныштымыз. Пайдалануды бастанамас бұрын, Сіздің қауіпсіздігіңізге қатысты маңызды ақпаратты, сондай-ақ өнімді дұрыс пайдалану және оған күтім жасау бойынша ұсыныстарды қамтитын осы нұсқаулықты мұқият оқып шығыңыз. Осы Нұсқаулықтың сақталуына назар аударыңыз және оны өнімді одан әрі пайдалану кезінде анықтамалық материал ретінде пайдаланыңыз.

Құрылғы мақсаты

Бу генераторы — бұл жоғары қысыммен берілетін күшті бу ағынын пайдалана отырып, киімді, сондай-ақ интерьер заттарын үтіктеуге және дезинфекциялауға арналған құрылғы.

Сақтық шаралары

- Құрылғыны тек мақсаты бойынша пайдаланыңыз.
- Құрылғыны қуат көзіне қоспас бұрын, үйдегі қуат көзінің кернеуі жерге қосу сипаттамаларына сәйкес келетініне көз жеткізіңіз. Сәйкес келмеген жағдайда сатып алу орнына хабарласыңыз.
- Құрылғы көзге көрінетіндей зақымдалған болса, құлаған болса немесе ағып жатқан болса, оны пайдаланбаңыз. Құрылғыны зақымдалған қуат сымымен қолданбаңыз. Қандай да бір ақау табылса, уәкілетті қызмет көрсету орталығына хабарласыңыз.
- Құрылғыны розеткадан ажырату үшін кабельден тартпаңыз.
- Қуат сымының ыстық беттерге тиіп кетпеуін қадағалаңыз.
- Күйіп қалмас үшін ыстық беттерге, қыздырғыш элементке, ыстық суға немесе бу ағынына қол тигізбеңіз, денеге киген киімді үтіктемеңіз.
- Құрылғыны суға немесе басқа сұйықтықтарға батырмаңыз.
- Құрылғыны қосар алдында сым мен ашаның құрғақ екеніне көз жеткізіңіз.
- Өртті болдырмау үшін құрылғыны жанғыш заттардың жанында қалдырмаңыз.
- Құрылғыны розеткаға қосулы қараусыз қалдырмаңыз.
- Бу генераторын тек тегіс жерде пайдаланыңыз. Тұғырға орнатқанда, сонымен қатар тұғырдың тұрақты екеніне көз жеткізіңіз.
- Су ыдысына ешқашан хош иісті, сірке суын, крахмалды, қақтан тазартатын агентті, мата жұмсартқышты немесе басқа химиялық заттарды қоспаңыз.
- Құрылғыға ыстық су құймаңыз.
- Құрылғыны сумен толтырмас бұрын немесе қалған суды төгу алдында оны желіден ажыратыңыз.
- Бұл құрылғыны тек үй ішінде пайдаланыңыз.
- Құрылғыны әр қолданғаннан кейін толық суытыңыз.
- Қуат көзінің шамадан тыс жүктелуін болдырмау үшін бу генераторын басқа қуатты құрылғылармен бір уақытта пайдаланбаңыз.

- Құрылғы балалардың немесе физикалық, сенсорлық немесе ақыл-ой қабілеттері шектеулі адамдардың қауіпсіздігіне жауапты басқа адамдардың қадағалауынсыз пайдалануына арналмаған. Балаларға құрылғымен ойнауға рұқсат бермеңіз.
- Бу ағынын ешқашан адамдарға немесе жануарларға бағыттамаңыз.

Құрылғы схемасы

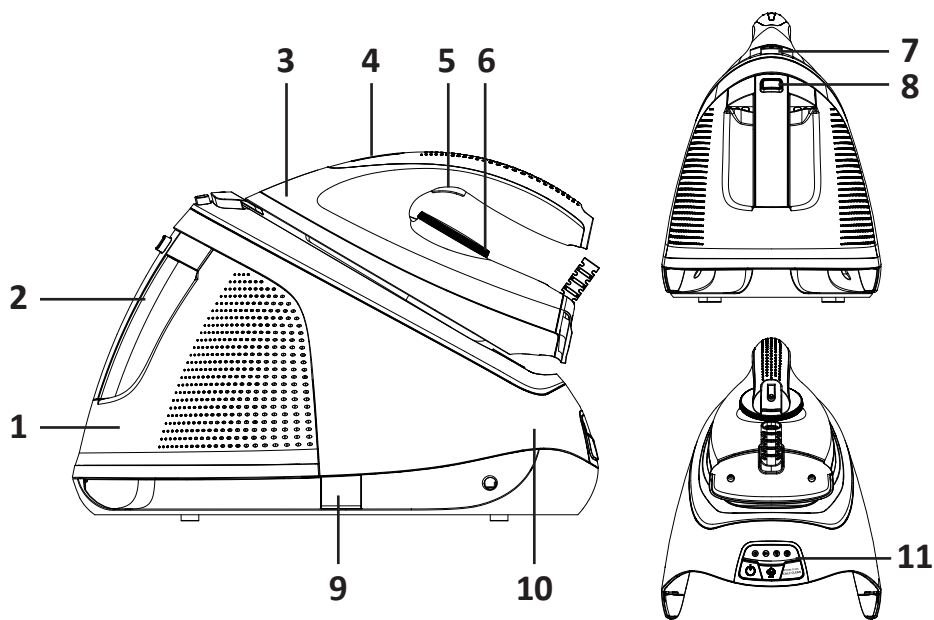

1. Су резервуары.
2. Резервуардың тұтқасы.
3. Үтік.
4. Температура индикаторы.
5. Бу беру батырмасы.
6. Температура реттегіші.
7. Тұғырдағы үтік құлыптау батырмасы.
8. Резервуарды босату батырмасы.
9. Қуат сымын орауға арналған шұңқыр.
10. Негіз.
11. Басқару панелі.

Басқару панелі

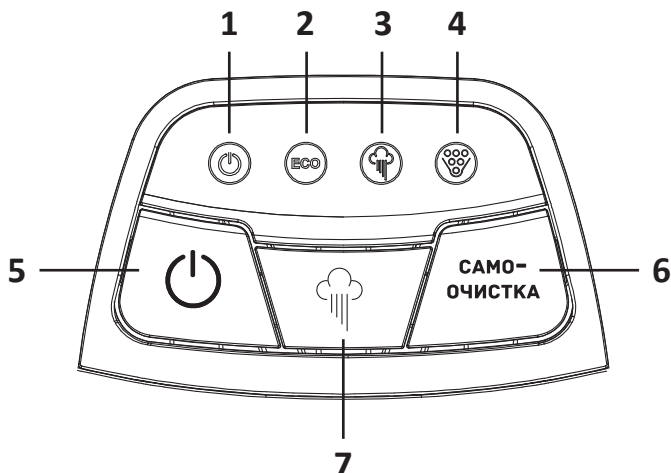

1. Қуат индикаторы.
2. «ЭКО» режиміндегі бу беру индикаторы.
3. «МАКС.» режиміндегі бу беру индикаторы.
4. Қақтан тазалау туралы еске салғыш индикаторы.
5. Құрылғыны қосу/өшіру батырмасы.
6. Өзін-өзі тазалау батырмасы.
7. Бу беру режимдерін ауыстыру батырмасы.

Техникалық сипаттамалары



- Үлгісі: 2414DL.
- Сауда белгісі: DEXP.
- Қуат параметрлері: 220-240 В, 50/60 Гц.
- Қуаты: 2400 Вт.
- Бу қысымы: 6,8 бар.
- Үздіксіз бу беру: 140 г/мин дейін.
- Бұды күшейту: 240 г/мин.
- Су ыдысының көлемі: 1,5 л.
- Қуат сымның ұзындығы: 1,6 м.
- Бу түтігінің ұзындығы: 1,4 м.
- Автоматты түрде өшіру функциясы.
- Өзін-өзі тазалау функциясы.
- Үтік табанының материалы: керамика.
- Қуат сымның қондырма түрі: Y.
- Электр тогының соғуынан қорғау класы: I.
- Қолдану саласы: тұрмыстық.
- Жинақталым: бу генераторы, пайдалану бойынша нұсқаулық.

Пайдалану

Сүмен толтыру

1. Су ыдысын босату батырмасын басып, резервуарды алу үшін тұтқаны тартыңыз.
2. Толтыру тесігі арқылы резервуарды сүмен толтырыңыз. Су деңгейі максималды белгіден аспайтынына көз жеткізіңіз.
3. Резервуарды орнына қойыңыз.

Қосу/өшіру

- «» батырмасын басыңыз - құрылғы жұмыс күйіне өтеді, индикатор «ЭКО» бу беру режимінің индикаторымен бірге жанады.
- Құрылғыны өшіру үшін «» батырмасын шамамен 2 секунд басып тұрыңыз — қуат индикаторы өшеді.

Температураны орнату

Материал түріне сәйкес үтіктеу температурасын орнату үшін температура реттегішін бұраңыз. Анықтама үшін келесі кестені пайдаланыңыз:

Параметр	Температура	Материал
●	70 °C < T < 120 °C	Ацетат, эластан, полипропилен, полиамид
● ●	100 °C < T < 160 °C	Мельхиор, полиэстер, жібек
● ● ●	140 °C < T < 210 °C	Триацетат, вискоза, жүн
МАКС.	170 °C < T < 230 °C	Мақта, зығыр

Құрылғы қызған кезде температура индикаторы жанады. Үтіктің табаны таңдалған температураға жеткенде индикатор өшеді.

Температура индикаторы үтіктеу кезінде қосылып-өшуі мүмкін, себебі құрылғы таңдалған температураны автоматты түрде сақтайды.

Үтікті тұғырға орналастыру

Үтікті әрқашан тұғырға тегіс етіп қойыңыз:

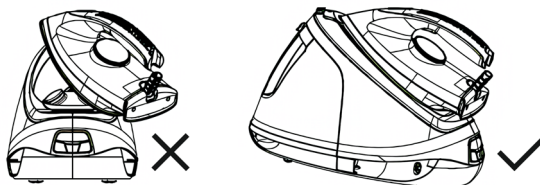

Тұғырдағы үтікті құлыптау

Үтік оқшаулағыш тірекке бекітілгенде, құлыпты ашу үшін құлыптау батырмасын басыңыз, содан кейін ғана үтікті үтіктеу үшін алуға болады.

Үтікті қайтадан өз тұғырына қоймас бұрын, құлыптың ашылғанына көз жеткізіңіз. Үтікті орнатып, оны оңай тасымалдау үшін орнына бекіту үшін құлыптау түймесін басыңыз.

Бірінші қолданар алдында

1. Үтік табанынан барлық жапсырмалар мен орама материалдарын алып тастаңыз.
2. Су ыдысын толтырып, үтікті максималды температураға дейін қыздырыңыз, содан кейін оны «Бумен үтіктеу» бөліміндегі нұсқауларға сәйкес дымқыл шүберекпен бірнеше минут үтіктеңіз.

Назар аударыңыз: құрылғы бірінші рет пайдаланған кезде жағымсыз иіс шығаруы мүмкін. Бұл қалыпты жағдай және біраз уақыттан кейін тоқтайды.

3. Бірінші қолданғаннан кейін бұл түтігінде аздаған конденсат пайда болады. Екінші рет қолданғанда, бұл функциясы қосылған кезде конденсат шашырайды. Бұл қалыпты жағдай.

Құрғақ үтіктеу

1. Үтікті тұғырға қойыңыз.
2. Құрылғының ашасын розеткаға қосыңыз және қуат батырмасын басыңыз - қуат индикаторы жанады.
3. Өнімнің материалына сәйкес қажетті температураны таңдау үшін температура тетігін бұраңыз.
4. Үтік табанының температурасы таңдалған температураға жеткенде, индикатор өшеді және үтіктеуге кірісуге болады.

Бумен үтіктеу

Бұл құрылғыда екі бу режимі бар: «ЭКО» және «МАКС.». Басқару панеліндегі сәйкес түймені басу арқылы олардың арасында ауысуға болады, ағымдағы режим индикаторы жанады.

Құрылғыны қосқан кезде әдепкі бойынша «ЭКО» режимі таңдалады.

1. Су ыдысын алыңыз және оны «Су толтыру» бөліміндегі нұсқауларға сәйкес толтырыңыз, содан кейін резервуарды ауыстырыңыз.
2. Үтікті тірекке қойыңыз.
3. Құрылғының ашасын розеткаға қосыңыз және қуат түймесін басыңыз — қуат индикаторы, сондай-ақ әдепкі бойынша орнатылған «ЭКО» бу беру режимінің индикаторы жанады. Қажет болса, басқару панеліндегі режимдерді ауыстыру түймесін басу арқылы «МАКС.» режиміне ауысуға болады.

4. Өнімнің материалына сәйкес қажетті температураны таңдау үшін температура тетігін бұраңыз.

Ескертпе: бұмен үтіктеу үшін «●●» немесе одан жоғары параметрді пайдаланыңыз. Төменгі температура бұ шығару үшін жеткіліксіз, сондықтан табаннан су тамшылауы мүмкін.

5. Индикатор сөнгенше күтіңіз – бұл үтіктің табаны қажетті температураға жеткенін және құрылғы киімді бұмен үтіктеуге дайын екенін білдіреді.

Бұ беру

Бұ батырмасын аздап күшпен басыңыз, сонда бұ ұдайы табаннан шығып тұрады.

Бұ көтеру

Қатты қыртыстарды кетіру үшін бұды күшейту функциясын іске қосқыңыз келсе, бұ батырмасын екі рет жылдам басыңыз.

Автоматты түрде өшіру

10 минут бойы ешқандай әрекет болмаса, құрылғы автоматты түрде өшеді. Бұ генераторын қайта іске қосу үшін «⏻» батырмасын басыңыз.

Тазалау және күтім

Назар аударыңыз: тазалау алдында құрылғыны желіден ажыратып, суығанша күтіңіз.

- Үтік табанындағы кірді кетіру үшін дымқыл шүберекті пайдаланыңыз. Зақым келтірмеу үшін ешқашан темір щеткаларды немесе абразивті тазалағыштарды қолданбаңыз.
- Үтіктің жоғарғы бөлігін жұмсақ дымқыл шүберекпен тазалаңыз. Құрылғының және жылу оқшаулағыш тұғырдың түбіндегі су тамшыларын құрғақ шүберекпен сүртіңіз.

Өзін-өзі тазалау функциясы

Бұл құрылғы автоматты қақтан тазалау функциясымен жабдықталған.

Басқару панеліндегі қақтан тазалау туралы еске салғыш индикаторы жанған сайын процедураны орындау қажет. Процедура келесідей жүзеге асырылады:

1. Кем дегенде 300 мл суды сақтайтын контейнер дайындаңыз. Үтікті оның үстіне су ыдысқа еркін ағып кетуі үшін қойыңыз.
2. Құрылғыны желіге қосыңыз. Температура реттегішін «МАКС.» күйіне бұраңыз.
3. Басқару панеліндегі өзін-өзі тазалау батырасын 2 секунд басып тұрыңыз. Дыбыстық сигнал естілісімен, ыстық бұмен күйіп қалмас үшін құрылғыдан алыстаңыз.

4. Құрылғы тазалау режиміне өткеннен кейін индикатор жыпылықтайды. Шамамен 3 минуттан кейін тазалау аяқталады және құрылғы жұмыс күйіне оралады.

Ескертпе: жақсырақ тазалау үшін температура реттегішінің «МАКС.» күйіне бұрылғанына көз жеткізіңіз. өзін-өзі тазалау функциясын қоспас бұрын. Реттегіш басқа күйде болса, тазалау өте тиімді болмауы мүмкін.

Сақтау

- Құрылғы ұзақ уақыт бойы пайдаланылмаса, резервуардағы суды төгіп тастаңыз, температура реттегішін ең төменгі мәнге қойыңыз, сондай-ақ құлыптау түймесін пайдаланып үтікті тірекке бекітіңіз. Бұл күйде оны тұтқаны алып оңай алып жүруге болады.
- Оңай сақтау үшін бу беру шлангісін бұрын екіге бүктелген құрылғының негізіндегі арнайы ойыққа орауға болады.



Ықтимал проблемалар және олардың шешімі

Проблема	Ықтимал себеп	Шешім
Үтік жеткіліксіз немесе тым ыстық емес	Температура реттегіші дұрыс емес күйде орнатылған	Температура реттегішін қажетті күйге қойыңыз
Бу жоқ	Температура реттегіші дұрыс емес күйде орнатылған	Температура реттегішін қажетті күйге қойыңыз
	Ыдыста су тым аз немесе мүлдем жоқ	Суды толтыру индикаторының қосұлы екенін тексеріңіз. Резервуарды толтырыңыз

Проблема	Ықтимал себеп	Шешім
Табан арқылы судың ағуы	Температура жеткіліксіз	Температура реттегішін екінші немесе одан жоғары деңгейге орнатыңыз. Температура индикаторы сөнгеннен кейін ғана бу батырмасын басыңыз
Үтіктің табаны қызған кезде аз мөлшерде бу шығарады	Бұл қалыпты жағдай	

Жоғарыдағы әдістерді орындағаннан кейін мәселе жойылмаса, уәкілетті қызмет көрсету орталығына хабарласыңыз.

Монтаждау, сақтау, тасымалдау (тасу), өткізу және кәдеге жарату ережелері мен шарттары

- Құрылғы қандай да болмасын монтаждауды немесе бекітуді талап етпейді.
- Құрылғыны қаптамада, өндірушінің және тұтынушының жылытылатын үй-жайларында ауаның 5 және 40 °C аралығындағы температурада және ауаның 80%-дан аспайтын салыстырмалы ылғалдылығында сақтау керек. Үй-жайда жемірілуді тудыратын жегі қоспалар (қышқылдардың, сілтілердің булары) болмауы тиіс.
- Құрылғының тасымалдануы құрғақ ортада жүзеге асырылуы тиіс.
- Құрылғы ұқыпты өңдеуді талап етеді, оны шаң, кір, соққы, ылғал, от және т.б. әсерінен қорғаңыз.
- Құрылғыны сату жергілікті заңнамасына сәйкес жүргізілуі керек.
- Бұйымның қызмет ету мерзімі аяқталғаннан кейін оны қарапайым тұрмыстық қоқыспен бірге тастауға болмайды. Оның орнына, ол федералды немесе жергілікті заңнамаға сәйкес қайта өңдеу және қайта өңдеу үшін электрлік және электронды жабдықты тиісті қабылдау бекетіне қайта өңдеуге жіберіледі. Осы бұйымды дұрыс жоюды қамтамасыз ете отырып, сіз табиғи ресурстарды үнемдеуге және қоршаған ортаға және адамдардың денсаулығына зиян келтірмеуге көмектесесіз. Бұл бұйымды қабылдау және жою бекеттері туралы қосымша ақпаратты жергілікті муниципалды органдардан немесе тұрмыстық қалдықтарды шығаратын кәсіпорыннан алуға болады..
- Құрылғының ақаулығы анықталған жағдайда, тез арада авторландырылған сервистік орталыққа хабарласу немесе құрылғыны кәдеге жарату керек.

Қосымша ақпарат

Өндіруші: Гуандун Синьбао Электрикал Эпплайнсис Холдингс Ко., Лтд.
Чжэнхэ оңтүстік тас жолы, Лэлю, Шуньдэ ауданы, Фошань қ., Гуандун пров.,
Қытай.

Қытайда жасалған.

Импортер / юр. лицо, принимающее претензии в Республике Казахстан: ТОО «ДНС КАЗАХСТАН», г. Астана, р-н Сарыарқа, пр-т Сарыарқа, зд. 12, Республика Казахстан.

Импорттаушы / Қазақстан Республикасында талаптар қабылдайтын заңды тұлға: «DNS QAZAQSTAN (ДНС КАЗАХСТАН)» ЖШС, Астана қ-ы, Сарыарқа ауданы, Сарыарқа д-лы, 12 Ғ-т, Қазақстан Республикасы.

Адрес электронной почты / электронды пошта мекен-жайы: info@dns-shop.kz

Өнім Кеден одағының техникалық регламентінің талаптарына сәйкес келеді:

- «Техникалық құралдардың электромагниттік үйлесімділігі» КО ТР 020/2011;
- «Төмен вольтты жабдықтың қауіпсіздігі туралы» КО ТР 004/2011.

Тауар Еуразиялық экономикалық одақтың «Электртехника және радиоэлектроника бұйымдарында қауіпті заттарды қолдануды шектеу туралы» ЕАЭО ТР 037/2016 техникалық регламентінің талаптарына сәйкес келеді.

Өнімнің сыртқы түрі мен техникалық сипаттамалары ескертусіз өзгертілуі мүмкін.
Құрылғының мазмұны алдын ала ескертусіз өзгеруі мүмкін.

Интернеттегі мекен-жайы: www.dexp.club



Өндіріс күні пайдаланушы нұсқаулығының орыс тіліндегі нұсқасында көрсетілген. V.1

Кепілдік талоны

SN/IMEI: _____

Кепілдікке қойылған күні: _____

Өндіруші бүкіл кепілдік мерзімі ішінде құрылғының үздіксіз жұмыс істеуіне, сондай-ақ материалдар мен жинақтарда ақаулардың болмауына кепілдік береді. Кепілдік кезеңі бұйымды сатып алған сәттен басталады және тек қана жаңа өнімдерге қолданылады.

Кепілдік қызмет көрсетуге пайдаланушы нұсқаулығына сәйкес бұйымды пайдалану шартымен кепілдік мерзімі ішінде тұтынушының кесірінен істен шықпаған элементтерді тегін жөндеу немесе ауыстыру кіреді. Элементтерді жөндеу немесе ауыстыру уәкілетті сервистік орталықтардың аумағында жүргізіледі.

Кепілдік мерзімі: 36 ай.

Пайдалану мерзімі: 48 ай.

Сервистік орталықтардың өзекті тізімі келесі мекенжай бойынша:

<https://www.dns-shop.kz/service-center/>

Кепілдік міндеттемелер және тегін сервистік қызмет көрсету, егер оларды ауыстыру бұйымды бөлшектеуге байланысты болмаса, тауардың жиынтықтылығына кіретін, төменде аталған керек-жарақтарға қолданылмайды:

- ҚБП (Қашықтан басқару пультіне) арналған қуат элементтері (батареялар).
- Жалғағыш кәбілдер, антенналар және оларға арналған жалғастырғыш тетіктер, құлаққаптар, микрофондар, «HANDS-FREE» құрылғылары; жиынтықта жеткізілетін әртүрлі типтегі ақпарат тасымалдағыштар, бағдарламалық құрал (БҚ) және драйверлер (бұйымның қатты магниттік дискілердегі жинақтағышқа алдын ала орнатылған БҚ-ны қоса алғанда, бірақ онымен шектелмей), сыртқы енгізу-шығару құрылғылары және манипуляторлар.
- Қаптар, сөмкелер, белдіктер, тасымалдауға арналған баулар, монтаждық керек-жарақтар, құрал-саймандар, бұйымға қоса берілетін құжаттама.
- Табиғи тозуға ұшырайтын шығын материалдары мен бөлшектер.



Өндіруші келесі жағдайларда кепілдік міндеттемелерге ие болмайды:

- Кепілдік мерзімі аяқталды.
- Егер жеке (тұрмыстық, отбасылық) қажеттіліктерге арналған бұйым кәсіпкерлік қызметті жүзеге асыру үшін, сондай-ақ оның тікелей міндетіне сәйкес келмейтін басқа мақсаттарда пайдаланылған болса.
- Өндіруші бұйымды пайдалану кезінде пайдаланушы нұсқаулығының талаптарын бұзу, бұйымды орнату және оған қызмет көрсету жөніндегі ұсынымдарды, қосу ережелерін (бұйымның өзіне де, онымен байланысты бұйымдарға да сәйкес келмейтін желілік кернеудің әсері нәтижесінде туындаған қысқа тұйықталулар), бұйымды сақтау және тасымалдау кезінде өнім иесі және/немесе үшінші тұлғалар шектен тыс ықтимал материалдық, моральдық және өзге де зиян үшін жауапты болмайды.
- Механикалық зақымданудың барлық жағдайлары: өнімді пайдалану кезінде алынған сызаттар, жарықтар, деформациялар, соққы іздері, майысулар, кептелістер және т.б.
- Түрлендірулерді, рұқсат етілмеген жөндеулерді осындай жұмыстарды жүргізуге уәкілетті емес адамдар жүргізген жағдайлар. Егер ақаулық конструкцияны немесе бұйымның схемасын өзгерту, Өндіруші қарастырмаған сыртқы құрылғыларды қосу, Қазақстан Республикасының заңнамасына сай сәйкестік сертификаты жоқ құрылғыны пайдалану салдарынан туындаған болса.
- Егер бұйымның ақауы еңсерілмейтін күштің әсерінен (табиғи элементтер, өрт, су тасқыны, жер сілкінісі, тұрмыстық факторлар және Өндірушіге тәуелді емес басқа жағдайлар) немесе Өндіруші болжай алмаған үшінші тұлғалардың әрекеттерінен туындаса. Бұйымның толық немесе ішінара істен шығуына алып келген бұйымның ішіне бөгде заттардың, өзге денелердің, заттектердің, сұйықтықтардың, жәндіктердің немесе жануарлардың түсуінен, агрессивті ортаның әсерінен, жоғары ылғалдылықтан, жоғары температуралардан туындаған ақау.
- Бұйымды сәйкестендіру (сериялық нөмірі) жоқ немесе сәйкес келмейді. Егер зақымданулар (кемшіліктер) зиянды бағдарламалық қамтаманың; БҚ ұсынушысының осы қызметті ұсынбауына байланысты мүмкіндігінсіз бұйымның бағдарламалық ресурстарына қолжетімділіктің болмауына әкеп соққан құпиясөздерді (кодтарды) оларды жинау/қалпына келтіру мүмкіндігінсіз орнату, ауыстыру немесе жою әсерінен туындаса.
- Егер жұмыстың ақаулықтары қуат беруші, кәбілдік, телекоммуникациялық желілердің, радиосигнал қуатының стандарттарға немесе техникалық регламенттеріне сәйкес келмеуінен, оның ішінде бедер ерекшеліктерінен және басқа да осыған ұқсас сыртқы факторлардан, бұйымның желі әрекет ететін шекарада немесе аймақтан тыс жерде пайдаланылуынан туындаған болса.
- Егер зақымданулар стандартты емес (түпнұсқалық емес) және/немесе сапасыз (зақымданған) шығыс материалдарын, керек-жарақтарды, қосалқы бөлшектерді, қуат беру элементтерін, әртүрлі үлгідегі ақпарат тасымалдағыштарды (CD, DVD дискілерді, жад карталарын, SIM карталарын, картридждерді қоса алғанда) пайдаланудан туындаса.
- Егер кемшіліктер үйлесімсіз контентті (әуендерді, графиканы, бейне және басқа файлдарды, Java қосымшаларын және оларға ұқсас бағдарламаларды) алуға, орнатуға және пайдалануға байланысты туындаған болса.
- Осы бұйыммен жанасып жұмыс істейтін басқа жабдыққа келтірілген залалға.



