

Руководство по эксплуатации

Газовая варочная поверхность
3M2GT

DEXP

Содержание

Правила техники безопасности.....	3
Установка устройства	6
Крепление варочной поверхности	7
Подключение к газу.....	7
Регулировка направления колена	8
Установка газовой плиты	9
Подключение к электросети.....	10
Смена типа газа	10
Если произошла утечка газа	10
Во время использования	13
Работа с устройством	13
Автоматический поджиг и система газ-контроля	13
Выбор правильной посуды.....	14
Уход и обслуживание	15
Сборка горелки	16
Возможные проблемы и их решение	17
Технические характеристики	18
Таблица соответствия жиклеров для газовых плит	18
Правила и условия монтажа, хранения, перевозки (транспортировки), реализации и утилизации	19
Дополнительная информация	20

Мазмұны

Қауіпсіздік техникасы ережелері	24
Құрылғыны орнату	27
Ас пісіру бетін бекіту	28
Газға қосу.....	28
Тізе бағытын реттеу	29
Газ плитасын орнату	30
Егер газдың шығып кетуі орын алса	31
Электр желісіне қосу	31
Газ типін өзгерту	31
Пайдалану кезінде	34
Құрылғымен жұмыс	34
Автоматты тұтату және газды басқару жүйесі	34
Дұрыс ыдыс-аяқты таңдау	35
Күтім және қызмет көрсету.....	36
Жанарғыны құрастыру	37
Ықтимал проблемалар мен олардың шешімі.....	38
Техникалық сипаттамалары.....	39
Газ плиталарына арналған жиклерлердің сәйкестік кестесі	39
Монтаждау, сақтау, тасу (тасымалдау), сату және кәдеге жарату ережелері мен шарттары	40
Қосымша ақпарат	41

Уважаемый покупатель!

Благодарим Вас за выбор нашей продукции.

Мы рады предложить Вам изделия и устройства, разработанные и изготовленные в соответствии с высокими требованиями к качеству, функциональности и дизайну. Перед началом эксплуатации внимательно прочитайте данное руководство, в котором содержится важная информация, касающаяся Вашей безопасности, а также рекомендации по правильному использованию продукта и уходу за ним. Позаботьтесь о сохранности настоящего Руководства и используйте его в качестве справочного материала при дальнейшей эксплуатации изделия.



Варочная поверхность предназначена для приготовления, а также разогрева готовых продуктов питания и блюд.

Правила техники безопасности

1. Никогда не погружайте устройство или провод электропитания в воду или другие жидкости.
2. Никогда не прикасайтесь к устройству влажными руками.
3. Не используйте устройство вне помещений или в комнатах с высокой влажностью.
4. Храните устройство в сухом помещении.
5. Незамедлительно выньте вилку из розетки и прекратите подачу газа в случае повреждения или неисправности устройства.
6. Не используйте устройство, если повреждён электрический кабель, вилка, шланг подачи газа или сама варочная поверхность.
7. Никогда не тяните и не носите устройство за электрический кабель и/или за шланг подачи газа. Обращайтесь с ними бережно. Убедитесь, что они не зажимаются дверьми и не задевают острых краёв и углов. Держите их подальше от горячих поверхностей.
8. До подключения устройства к электрической розетке убедитесь, что напряжение в ней совпадает с тем, что указано в спецификациях устройства.
9. Устройство должно быть выключено при подключении или отсоединении от электрической сети и/или газа.
10. Вытаскивайте вилку из розетки и перекрывайте подачу газа во время грозы.
11. При отсоединении устройства от электрической розетки, всегда тяните за вилку, а не за кабель. Прикасайтесь к вилке только сухими руками.
12. Это устройство должно быть подключено к цепи, которая включает в себя изолирующий выключатель, обеспечивающий полное отключение от источника питания.
13. Выключайте устройство перед чисткой и/или обслуживанием.
14. Устройство не предназначено для использования вне помещений.
15. Не размещайте на устройстве или вблизи от него легковоспламеняющиеся материалы или жидкости.
16. Установку устройства производите только в соответствии с порядком, описанным в настоящем руководстве.

17. Все операции по установке, подключению к электросети и газу и наладке должны проводиться сертифицированным специалистом в соответствии с предписаниями местных газо- и электроснабжающих компаний. Неправильная установка, подключение и/или заземление могут вызвать угрозу жизни и здоровья пользователя.
18. Во время работы некоторые части поверхности устройства могут быть очень горячими. Пожалуйста, убедитесь, что при работе с устройством Ваша одежда, волосы или открытые части тела не касаются горячей варочной поверхности.
19. Не кладите металлические предметы (ножи, вилки, ложки, и так далее) на горячую поверхность.
20. Устройство не предназначено для использования детьми и лицами с ограниченными физическими, сенсорными или умственными способностями, кроме случаев, когда над ними осуществляется контроль другими лицами, ответственными за их безопасность. Не позволяйте детям играть с устройством.
21. Не оставляйте включённое устройство без присмотра. Выкипание и/или переливание через край приготавливаемой пищи может привести к задымлению и/или воспламенению. В случае воспламенения никогда не используйте воду для тушения. Отключите электричество и газ и накройте огонь плотной тканью.
22. Не используйте устройство как рабочую поверхность.
23. Не оставляйте кухонную утварь и другие предметы на поверхности устройства.
24. Не используйте устройство для обогрева помещения.
25. После окончания готовки всегда выключайте конфорку.
26. Не пытайтесь самостоятельно ремонтировать, настраивать или заменять части устройства. Отнесите устройство в ближайший сервисный центр для ремонта.
27. Не используйте пароочиститель для чистки поверхности устройства.
28. Не кладите и не роняйте тяжёлые предметы на поверхность устройства.
29. Не вставайте на варочную поверхность.
30. Не используйте посуду с неровным дном.
31. Не используйте металлические щётки и/или абразивные чистящие средства для чистки поверхности.
32. Это устройство не предназначено для управления посредством внешнего таймера или отдельной системы дистанционного управления.
33. Используйте только металлическую посуду. Использование пластмассовой посуды может вызвать пожар. Использование защитных плёнок для данной модели не предусмотрено.
34. Никогда не ставьте горячие кастрюли и сковороды на ручки управления. Это может стать причиной их повреждений и выхода из строя.
35. Если какая-то ручка не поворачивается, не применяйте излишних усилий. Обратитесь в сервисный центр для замены.
36. Не оставляйте нагревающийся жир или масло без присмотра. Это может привести к пожару. Если это случилось, ни в коем случае не тушите огонь с помощью воды. Отключите электропитание и подачу газа и накройте пламя плотным одеялом/крышкой/и др.

37. При подключении устройства в сеть через адаптер убедитесь, что сеть не перегружена.
38. Данное устройство можно устанавливать только в хорошо проветриваемых помещениях.
39. Перед установкой необходимо проверить, соответствуют ли характеристики местных распределительных сетей (вид и давление газа, мощность и напряжение электросети) характеристикам устройства.
40. Перед проведением любых действий по очистке и/или обслуживанию необходимо перекрыть подачу газа и электроэнергии к данному электроприбору.
41. Кабель питания и подачи газа необходимо закрепить на тумбе, чтобы не допускать его соприкосновения с нагревающимися деталями варочной панели.
42. Не используйте защитные крышки для варочной панели и защитные ограждения для детей. Это может привести к несчастному случаю, например, вследствие перегрева, возгорания или отслоения фрагментов материалов.
43. Следите, чтобы во время работы варочной панели не было сквозняков. Струя воздуха может погасить пламя на конфорках.
44. Особое внимание следует уделить требованиям к вентиляции: не загромождайте отверстия естественной вентиляции или установите устройство для механической вентиляции (вытяжку). При продолжительном или интенсивном использовании устройства может понадобиться дополнительное или более интенсивное проветривание: откройте окно или увеличьте мощность механической вытяжки.
45. Данное устройство не предназначено для использования в коммерческих целях.

 Опасно	Игнорирование этих предупреждений может повлечь за собой серьёзный вред здоровью или смерть.
 Внимание	Игнорирование этих предупреждений может повлечь за собой вред здоровью или имуществу.



Внимание



Избегайте огня



Нет доступа



Обязательно к выполнению

Установка устройства

Вырежьте отверстие под варочную поверхность в соответствии с размерами, показанными на чертеже. Для установки и использования необходим допуск как минимум 5 см с каждой стороны. Убедитесь, что толщина рабочей поверхности составляет по меньшей мере 30 мм. Пожалуйста, выбирайте термостойкие и изолированные от рабочей поверхности материалы (непропитанная древесина и аналогичные волокнистые или гигроскопичные материалы не должны использоваться в качестве рабочей поверхности), чтобы избежать поражения электрическим током и деформации, вызванной излучением тепла от конфорки.



Безопасное расстояние:

1. Над рабочей зоной - не менее 700 мм.
2. Между задней частью рабочей зоны и стеной – 60 мм.
3. Между поверхностью, на которой расположена варочная поверхность, и рядом висящими шкафами – 400 мм.
4. Между нижней частью плиты и расположенными под нею предметами – 25 мм.

Варочная панель должна быть установлена только так, как это показано на рисунке ниже:

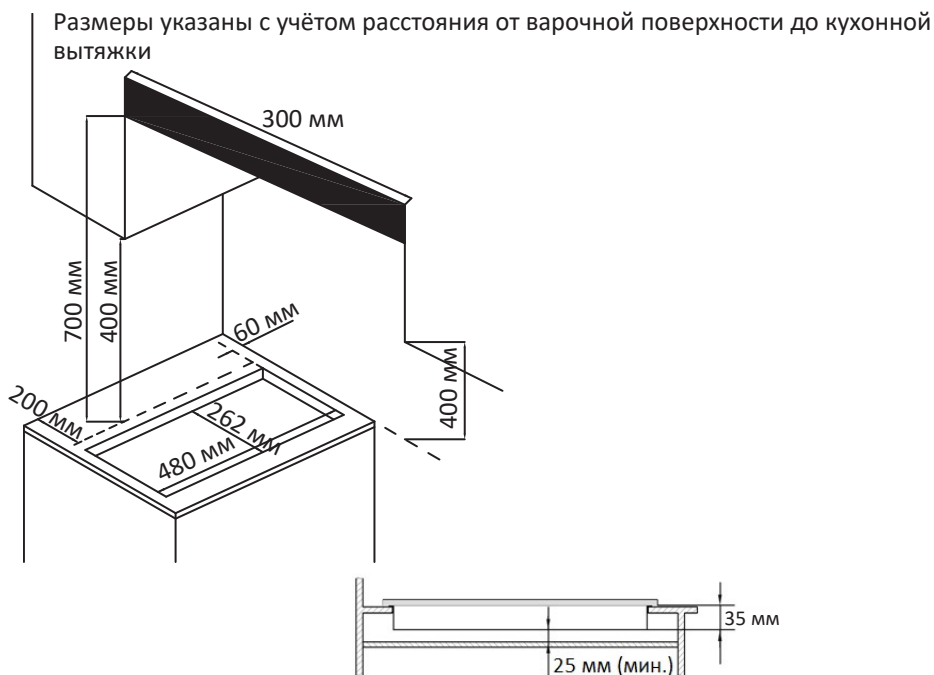

Крепление варочной поверхности

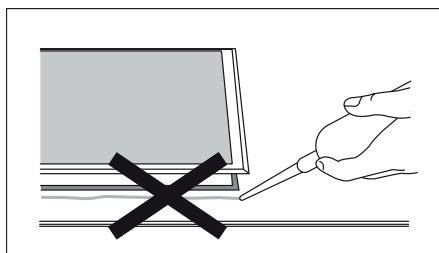

Клеящаяся прокладка (1)

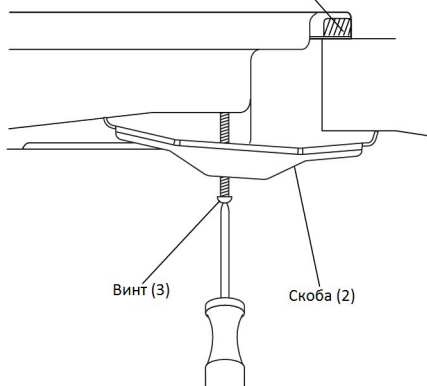

1. Закрепите клеящуюся прокладку (1) снизу по периметру варочной поверхности.
2. Привинтите скобы (2) к варочной поверхности винтами (3) так, чтобы они могли свободно вращаться.
3. Вставьте варочную поверхность в подготовленное отверстие и выровняйте её. Нажмите на края панели, чтобы варочная поверхность опёрлась на край столешницы по всему периметру.
4. Разверните скобы (2) так, чтобы они перекрывали часть рабочей поверхности и затяните винты (3), чтобы зафиксировать устройство.

Подключение к газу

Подключение варочной поверхности к газовой сети должно быть произведено квалифицированным персоналом или техническими специалистами. Во избежание повреждения устройства и получения травм, пожалуйста, не производите установку плиты самостоятельно.

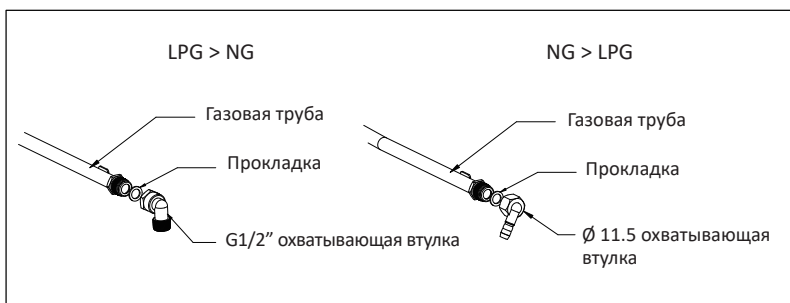

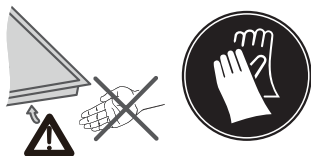

Примечание: для установки газовой плиты надевайте защитные перчатки.



Внимание

Если необходимо отрегулировать или установить колено, разрешается использовать только динамометрический ключ с крутящим моментом 9 ± 1 Н.м и работать с черной гайкой коллектора, а не с коленом.

Регулировка направления колена

После ослабления колена отрегулируйте его в требуемом направлении и удерживайте шестигранную головку колена трубы неподвижно с помощью гаечного ключа. Используйте динамометрический ключ 9 ± 1 Н.м для затягивания черного болта узла впускной трубы газа. Убедитесь, что момент затяжки гаечного ключа находится в требуемом диапазоне, чтобы предотвратить поломку или повреждение колена, вызванное чрезмерным усилием. После того как гайка затянута, проверьте исправность деталей и убедитесь в герметичности установки. Установщик несет ответственность за результаты процесса.

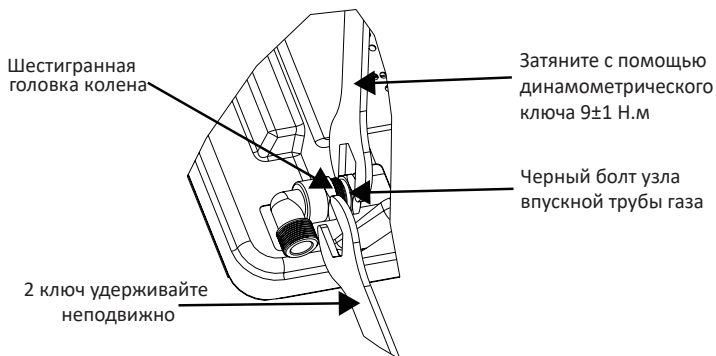

Установка газовой плиты

Этот прибор должен устанавливать зарегистрированный Инженер по Газовой Безопасности!

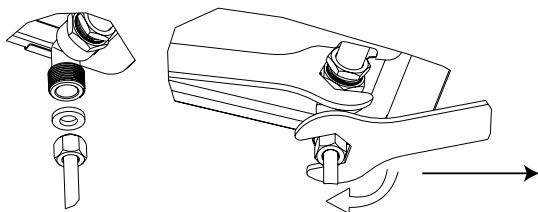

Не прилагайте слишком большого усилия при затягивании; в противном случае это приведет к перелому колена или деформации прокладки и утечке. Обратите внимание, что динамометрический ключ должен использоваться для затяжки с моментом 10 Н.м. Максимальный крутящий момент не должен превышать 20 Н.м.



Внимание

- Газовое соединение должно быть расположено так, чтобы обеспечить доступ к запорному крану.
- На конце входного штуцера газовой плиты имеется резьба 1/2", которая позволяет:
 - зафиксировать соединение
 - установить соединение с помощью гибкой трубы.
- Между выходом коллектора и подачей газа необходимо вставить прокладку (в комплекте).
- Необходимо предотвратить контакт трубы с движущимися частями кухонного гарнитура (например, с выдвижным ящиком) и предотвратить доступ к любым пространствам, которые могут быть загромождены.



Опасность утечек!

Если какое-либо соединение не герметично, проверьте уплотнение. Производитель не несет ответственности за негерметичность соединения после введения в эксплуатацию.

Подключение к электросети

Устройство должно быть заземлено.

Устройство должно быть подключено к источнику питания 220-240 В, 50 Гц.

Провода обозначаются в соответствии со следующим цветовым кодом:

- Зелёный/жёлтый = Заземление.

- Голубой = Ноль.

- Коричневый = Фаза.

Жёлто/зелёный провод должен подключаться к терминалу, обозначенную буквой E или значком «Заземление».

Смена типа газа

- Соблюдайте все меры предосторожности при смене типа газа. Все работы должны выполняться квалифицированными специалистами.
- Перед началом работ, отключите устройство от электрической и газовой сетей.

Если произошла утечка газа

- Не включайте свет.
 - Не включайте/выключайте электроприборы и не касайтесь электрических вилок.
 - Не пользуйтесь телефоном.
1. Перестаньте пользоваться устройством и перекройте подачу газа.
 2. Откройте окна, чтобы проветрить помещение.
 3. Свяжитесь с сервисным центром.

* Бытовой газ содержит меркаптан, поэтому вы можете почувствовать, что произошла утечка газа, даже если его концентрация достигла 1/1000.

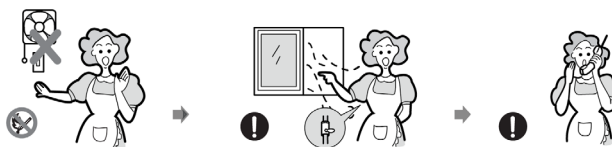

1. Замена инжектора горелки

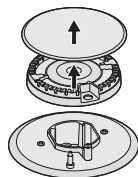

1. Снимите решётку, крышку горелки и рассекатель.
2. Открутите инжектор с помощью 7 мм торцевого ключа и замените его подходящим инжектором.
3. После замены инжектора, затяните его как следует.
4. Аккуратно соберите горелку.

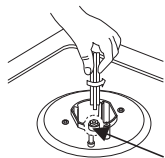

Инжектор

2. Настройка минимального огня

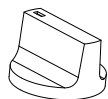

← Рукоятка

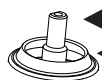

← Стержень

← Уплотнительное кольцо

1. Переведите рукоятку в положение «MIN».
2. Снимите рукоятку и винтом, расположенным с внешней стороны стержня регулятора, отрегулируйте пламя до малого, но устойчивого положения.
3. Правильно настроенное пламя имеет высоту 3-4 мм.
 - При использовании пропана/бутана регулировочный винт следует затянуть до упора.
 - Установите рукоятку.
 - Удостоверьтесь, что при быстром повороте рукоятки от положения «MAX» к «MIN» пламя не гаснет.
4. Повторите эту процедуру для всех регуляторов.



Внимание

Не повредите стержень регулятора: в случае неисправности следует заменить его.

Перед установкой горелки убедитесь, что инжектор ничем не заблокирован. Проводите проверку на наличие утечки при каждой смене типа газа (с помощью мыльной воды и/или детектора газа).

Опасно

Это устройство должно быть установлено в соответствии с требованиями безопасности в хорошо проветриваемых местах.



Перед установкой убедитесь, что электрическая и газовая сети соответствуют требованиям устройства.

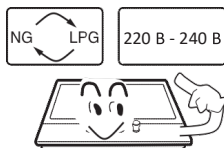

При установке на судах и домах на колёсах, не используйте устройство в качестве обогревателя.

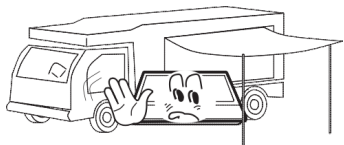

Газовый и электрический кабели не должны соприкасаться с устройством.

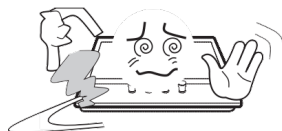

Внимание

- Установку устройства должен производить квалифицированный специалист.
- Требования к настройке указаны на устройстве.
- Снимите всю упаковку перед использованием устройства.
- Перед установкой устройства убедитесь, что газовый и электрический кабели не повреждены. В противном случае свяжитесь с сервисным центром по поводу их замены. Выбирайте материалы, которые способны выдерживать температуру более 85 °С.
- Если огонь был случайно потушен (например, сквозняком), выключите подачу газа и не зажигайте горелку как минимум 1 минуту.
- Использование устройства приводит к повышению температуры и влажности в помещении. Убедитесь, что кухня должным образом вентилируется: не закрывайте вентиляционные отверстия или установите вытяжку.
- Продолжительное использование устройства может повлечь за собой необходимость дополнительного вентилирования помещения.

Во время использования

Не располагайте легковоспламеняющиеся материалы рядом с устройством.



Не располагайте скоропортящиеся продукты, пластиковые ёмкости и другие предметы над или под устройством.



Не распыляйте аэрозоли вблизи работающего устройства.



Рукоятки управления должны находиться в позиции "●", когда устройство не используется.



Работа с устройством

- Поддача газа выключена.
- ▲ Максимальная мощность горения.
- ▲ Минимальная мощность горения.

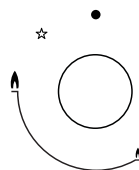

Минимальная мощность горения устанавливается путём поворачивания рукоятки управления против часовой стрелки до конца.

При работе с устройством изменяйте мощность нагрева с помощью рукоятки (в промежутке между минимальным и максимальным значением).

Символ на рабочей поверхности слева от рукоятки обозначает горелку, которая используется.



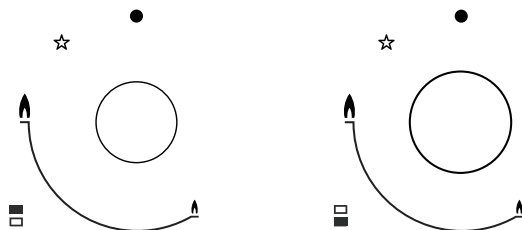

Автоматический поджиг и система газ-контроля

Каждая горелка оборудована системой газ-контроля. При возникновении утечки газа (непреднамеренном погасании пламени горелки) специальный механизм полностью перекрывает подачу газа внутри варочной поверхности.



1. Нажмите регулятор выбранной горелки и поверните его против часовой стрелки до максимального уровня мощности. При нажатом регуляторе осуществляется подача газа и зажигается искровой разряд (вы услышите щелчок сработавшего электрического поджига).
2. Когда горелка зажглась, подождите несколько секунд, удерживая максимальный уровень, затем отпустите регулятор и поверните его в нужное положение.
3. После окончания готовки переведите регулятор в положение «ВЫКЛ.». Если поджиг не осуществился, выключите горелку и повторите описанные выше шаги. В этот раз удерживайте регулятор нажатым в течение более длительного времени (до 15 секунд). Если по истечении 15 секунд горелка не зажглась, выключите регулятор и проветрите помещение. Подождите минимум 1 минуту, прежде чем заново зажечь горелку. В случае отсутствия электричества Вы можете произвести поджиг с помощью спичек, но соблюдайте осторожность.

Выбор правильной посуды

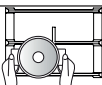
✗		✓	
	Не пользуйтесь посудой маленького диаметра на больших конфорках. Пламя не должно касаться стенок посуды.	Используйте посуду, соответствующую размерам каждой конфорки.	
	Не пользуйтесь посудой без крышки или не готовьте при наполовину закрытой крышке.	Всегда накрывайте крышкой посуду при готовке.	
	Не используйте посуду с неровным или изогнутым дном, которая неустойчиво стоит на плите.	Всегда используйте посуду с толстым ровным дном.	
	Не располагайте посуду на краю горелки, она может перевернуться. Не устанавливайте большие кастрюли конфорки и сковороды на конфорку, расположенную возле рукояток управления. Излишний перегрев может повредить ручки.	Всегда располагайте кастрюлю по центру	
	Никогда не ставьте посуду прямо на горелку конфорки		
	Не располагайте ничего между горелкой и дном посуды.	Устанавливайте посуду на решётки.	
	Не ставьте тяжёлые предметы и не роняйте ничего на поверхность устройства.	Соблюдайте осторожность при обращении с посудой.	

- Не рекомендуется нагревать посуду на нескольких конфорках сразу, так как это может повредить устройство.
- Не дотрагивайтесь до рассекателя горелки, решёток и других горячих поверхностей после окончания готовки.

Уход и обслуживание

Опасно

Никогда не используйте абразивные или щелочные чистящие средства.



Ремонт и обслуживание должны выполняться только квалифицированными специалистами.



Внимание

- Перед началом обслуживания обязательно отключите варочную поверхность от газа и электричества.
- Убедитесь, что все элементы варочной поверхности полностью холодные.
- Каждый раз после использования протирайте поверхность деталей горелки после того, как она остынет.
- Всегда досуха протирайте детали горелок и решётки.
- Не снимайте рукоятки управления во время чистки устройства.

Используйте		Не используйте	
 Мягкая ткань		 Нейлоновая щётка	 Кислоты/щелочи
 Нейтральные моющие средства		 Пищевое масло	 Растворители
		 Абразивы	 Металлические щётки

Вид загрязнений	Способ чистки	Примечание
Повседневные загрязнения (отпечатки пальцев, следы, пятна, оставленные продуктами питания или следы выкипания на стекле).	<ol style="list-style-type: none"> 1. Нанесите чистящее средство на тёплую (но не горячую!) поверхность. 2. Промойте и вытрите насухо чистой тканью или бумажным полотенцем. 	<ul style="list-style-type: none"> • Металлические щётки и абразивные чистящие средства могут поцарапать варочную поверхность. • Никогда не оставляйте остатки моющего средства на варочной поверхности: на ней могут остаться пятна.

<p>Следы от продуктов с высоким содержанием сахара и соли.</p>	<ol style="list-style-type: none"> 1. Удаляйте подобные следы с помощью специального скребка для стеклянных варочных поверхностей. 2. Держите лезвие скребка под углом 30° к варочной поверхности и очистите загрязнения или следы выкипания. 3. Вытрите остатки мягкой тканью или полотенцем. 	<ul style="list-style-type: none"> • Постарайтесь сразу очистить пятна от продуктов с высоким содержанием сахара. После остывания их будет отчистить намного сложнее. • Будьте осторожны при работе со скребком.
--	---	--

Сборка горелки

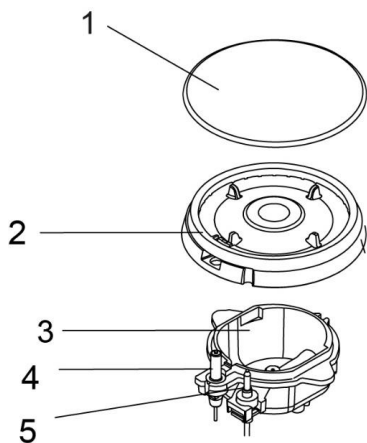

1. Установите рассекатель горелки (2) на базу горелки (3). Убедитесь, что рассекатель горелки установлен верно по отношению к свече зажигания (4) и термопаре (5).
2. Установите крышку горелки (1) сверху на рассекатель (2) ровно по центру (центральные штифты рассекателя заходят в пазы в крышке горелки).

Возможные проблемы и их решение

Проблема	Возможная проблема	Возможное решение
Не работает электроподжиг.	<i>Нет напряжения в электрической сети.</i>	<i>Проверьте напряжение в электросети.</i>
	<i>Варочная поверхность не подключена.</i>	<i>Подключите варочную поверхность к электросети.</i>
	<i>Неисправен кабель питания.</i>	<i>Замените кабель в авторизованном сервисном центре.</i>
	<i>Горелка мокрая.</i>	<i>Насухо вытрите крышки горелок и свечи.</i>
	<i>Между свечами и горелками накопились остатки продуктов или моющих средств.</i>	<i>Удалите загрязнения.</i>
	<i>Плохо установлена крышка горелки.</i>	<i>Установите крышку горелки правильно.</i>
Пламя неравномерное.	<i>Отверстие горелки загрязнено.</i>	<i>Очистите отверстия горелки.</i>
Газ не выходит или выходит неравномерно.	<i>Подача газа перекрыта промежуточными вентилями.</i>	<i>Откройте промежуточный вентиль.</i>
	<i>Заканчивается газ в баллоне.</i>	<i>Проверьте баллон и замените его на новый в случае необходимости.</i>
Сразу после отпускания ручки пламя на конфорке гаснет.	<i>Ручка не была удержана в нажатом состоянии в течение нужного времени.</i>	<i>После зажигания пламени держите ручку в нажатом состоянии в течение нескольких секунд.</i>
	<i>Отверстия горелки загрязнены.</i>	<i>Очистите отверстия горелки.</i>
В помещении пахнет газом.	<i>Открыт кран конфорки.</i>	<i>Закройте кран конфорки.</i>
	<i>Плохо подсоединён газовый баллон.</i>	<i>Проверьте герметичность подсоединения газового баллона.</i>
	<i>Утечка газа.</i>	<i>Перекройте главный газовый вентиль, проветрите помещение и срочно свяжитесь со специалистом, имеющим право на проведение проверки и сертификацию систем газоснабжения. Не используйте бытовые приборы и не зажигайте огонь, пока не будет произведена проверка наличия утечки газа из системы или из самого устройства.</i>

Технические характеристики

- Модель: 3M2GT.
- Категория газа: NG (LPG).
- Давление газа: G20 20 мбар (G30 29 мбар).
- Материал изготовления варочной поверхности: закалённое стекло.
- Напряжение сети / частота: 220-240 В / 50 Гц.
- Размеры устройства: 520*300*90 мм.
- Управление: ручное.
- Мощность зон нагрева:
 - 1 x 3 кВт.
 - 1 x 1 кВт.
- Система электроподжига.
- Система газ-контроля.
- Эмалированные решётки.

Таблица соответствия жиклеров для газовых плит

Тип газа и давление	Тепловыделение и размер форсунок (мм)		
	С тройным пламенем	Быстрая	Вспомогательная
	3.3 кВт (240 г/ч)	3.0 кВт (218 г/ч)	1.0 кВт (73 г/ч)
G30 29 мбар	/	0.87	0.50
G20 20 мбар	/	1.30	0.78

Правила и условия монтажа, хранения, перевозки (транспортировки), реализации и утилизации

- Правила и условия монтажа устройства описаны в данном руководстве в разделе «Установка».
- Хранение устройства должно производиться в упаковке в отопляемых помещениях у изготовителя и потребителя при температуре воздуха от 5 °C до 40 °C и относительной влажности воздуха не более 80 %. В помещениях не должно быть агрессивных примесей (паров кислот, щелочей), вызывающих коррозию.
- Для обеспечения корректной транспортировки устройства необходимо соблюдение следующих требований:
 - извлеките из устройства все внутренние принадлежности, если они есть, и упакуйте их отдельно;
 - убедитесь в правильности упаковки устройства для сохранения его работоспособности и внешнего вида (крупногабаритную технику необходимо обернуть в полиэтиленовую или пузырчатую плёнку с подкладками из гофрированного картона в критических местах);
 - надёжно зафиксируйте устройство ремнями, чтобы исключить возможность его перемещения по транспортному средству;
 - для полного исключения воздействия внешней среды используйте только закрытый транспорт;
 - обеспечьте крайне осторожное обращение с упаковкой при выполнении погрузочно-разгрузочных работ.
- Устройство требует бережного обращения, оберегайте его от воздействия пыли, грязи, ударов, влаги, огня и т.д.
- Реализация устройства должна производиться в соответствии с местным законодательством.
- После окончания срока службы изделия его нельзя выбрасывать вместе с обычным бытовым мусором. Вместо этого оно подлежит сдаче на утилизацию в соответствующий пункт приема электрического и электронного оборудования для последующей переработки и утилизации в соответствии с федеральным или местным законодательством. Обеспечивая правильную утилизацию данного продукта, вы помогаете сберечь природные ресурсы и предотвращаете ущерб для окружающей среды и здоровья людей, который возможен в случае ненадлежащего обращения. Более подробную информацию о пунктах приема и утилизации данного продукта можно получить в местных муниципальных органах или на предприятии по вывозу бытового мусора.
- При обнаружении неисправности устройства следует немедленно обратиться в авторизованный сервисный центр или утилизировать устройство.

Дополнительная информация

Изготовитель: Уху Мидэа Смарт Китчен Эпплайнс Мэньюфэкчеринг Ко., Лтд.
Вост. шоссе Ваньчунь, зона экономического и технологического развития, г. Уху,
пров. Аньхой, Китай.
Сделано в Китае.

Импортер в России / уполномоченное изготовителем лицо: ООО «Атлас».
690068, Россия, Приморский край, г. Владивосток, проспект 100-летия Владивостока,
дом 155, корпус 3, офис 5.

Товар соответствует требованиям технического регламента Таможенного союза
ТР ТС 016/2011 «О безопасности аппаратов, работающих на газообразном
топливе».

Внешний вид изделия и его характеристики могут подвергаться изменениям
без предварительного уведомления.

Фактический интерфейс устройства может отличаться от представленного
в данном руководстве.

Адрес в интернете: www.dexp.club



Товар изготовлен (мм.гггг.) / Тауар жасалған күні (аа.жжжж): _____

Гарантийный талон

SN/IMEI: _____

Дата постановки на гарантию: _____

Производитель гарантирует бесперебойную работу устройства в течение всего гарантийного срока, а также отсутствие дефектов в материалах и сборке. Гарантийный период исчисляется с момента приобретения изделия и распространяется только на новые продукты.

В гарантийное обслуживание входит бесплатный ремонт или замена элементов, вышедших из строя не по вине потребителя в течение гарантийного срока при условии эксплуатации изделия согласно руководству пользователя. Ремонт или замена элементов производится на территории уполномоченных сервисных центров.

Срок гарантии: 12 месяцев.

Срок эксплуатации: 36 месяцев.

Актуальный список сервисных центров по адресу:

<https://www.dns-shop.ru/service-center/>

Гарантийные обязательства и бесплатное сервисное обслуживание не распространяются на перечисленные ниже принадлежности, входящие в комплектность товара, если их замена не связана с разборкой изделия:

- Элементы питания (батарейки) для ПДУ (Пульт дистанционного управления).
- Соединительные кабели, антенны и переходники для них, наушники, микрофоны, устройства «HANDS-FREE»; носители информации различных типов, программное обеспечение (ПО) и драйверы, поставляемые в комплекте (включая, но не ограничиваясь ПО, предустановленным на накопитель на жестких магнитных дисках изделия), внешние устройства ввода-вывода и манипуляторы.
- Чехлы, сумки, ремни, шнуры для переноски, монтажные приспособления, инструменты, документацию, прилагаемую к изделию.
- Расходные материалы и детали, подвергающиеся естественному износу.



Производитель не несёт гарантийных обязательств в следующих случаях:

- Истек Гарантийный срок.
- Если изделие, предназначенное для личных (бытовых, семейных) нужд, использовалось для осуществления предпринимательской деятельности, а также в иных целях, не соответствующих его прямому назначению.
- Производитель не несет ответственности за возможный материальный, моральный и иной вред, понесенный владельцем изделия и/или третьими лицами, вследствие нарушения требований руководства пользователя при использовании, не соблюдения рекомендаций по установке и обслуживанию изделия, правил подключения (короткие замыкания, возникшие также в результате воздействия несоответствующего сетевого напряжения, как на само изделие, так и на изделия, сопряженные с ним), хранении и транспортировки изделия.
- Все случаи механического повреждения: сколы, трещины, деформации, следы ударов, вмятины, замятия и др., полученные в процессе эксплуатации изделия.
- Имеются следы сторонней модификации, несанкционированного ремонта лицами, не уполномоченными для проведения таких работ. Если дефект вызван изменением конструкции или схемы изделия, подключением внешних устройств, не предусмотренных Производителем, использованием устройства, не имеющего сертификата соответствия согласно законодательству Российской Федерации.
- Если дефект изделия вызван действием непреодолимой силы (природных стихий, пожаров, наводнений, землетрясений, бытовых факторов и прочих ситуаций, не зависящих от Производителя), либо действиями третьих лиц, которые Производитель не мог предвидеть. Дефект, вызван попаданием внутрь изделия посторонних предметов, инородных тел, веществ, жидкостей, насекомых или животных, воздействием агрессивных сред, высокой влажности, высоких температур, которые привели к полному или частичному выходу из строя изделия.
- Отсутствует или не соответствует идентификация изделия (серийный номер). Если повреждения (недостатки) вызваны воздействием вредоносного программного обеспечения; установкой, сменой или удалением паролей (кодов), приведшим к отсутствию доступа к программным ресурсам изделия, без возможности их сброса/восстановления, ввиду отсутствия предоставления данной услуги поставщиком ПО.
- Если дефекты работы вызваны несоответствием стандартам или техническим регламентам питающих, кабельных, телекоммуникационных сетей, мощности радиосигнала, в том числе из-за особенностей рельефа и других подобных внешних факторов, использования изделия на границе или вне зоны действия сети.
- Если повреждения вызваны использованием нестандартных (неоригинальных) и/или некачественных (поврежденных) расходных материалов, принадлежностей, запасных частей, элементов питания, носителей информации различных типов (включая, CD, DVD диски, карты памяти, SIM карты, картриджи).
- Если недостатки вызваны получением, установкой и использованием несовместимого контента (мелодии, графика, видео и другие файлы, приложения Java и подобные им программы).
- На ущерб, причиненный другому оборудованию, работающему в сопряжении с данным изделием.



Пайдалану бойынша нұсқаулық

Газ ас пісіру беті 3M2GT

DEXP

Құрметті сатып алушы!

Сізге «DEXP» сауда маркасымен шығаралатын өнімді сатып алғаныңыз үшін алғыс білдіреміз.

Сізге сапаға, функционалдыққа және дизайнға қойылатын жоғары талаптарға сәйкес әзірленген және жасап шығарылған бұйымдар мен құрылғыларды ұсынуға қуаныштымыз. Пайдалануды бастар алдында Сіздің қауіпсіздігіңізге қатысты маңызды ақпарат, сондай-ақ өнімді дұрыс пайдалану және оған күтім жасау бойынша ұсыныстар қамтылған осы нұсқаулықты мұқият оқып шығыңыз. Осы Нұсқаулықты сақтап қойыңыз және оны бұйымды әрі қарай пайдалану барысында анықтамалық материал ретінде пайдаланыңыз.



Ас пісіру беті тамақ пісіруге, сондай-ақ дайын азық-түліктер мен тағамдарды жылытуға арналған.

Қауіпсіздік техникасы ережелері

1. Ешқашан құрылғыны немесе электр қуат беру сымын суға немесе басқа сұйықтықтарға батырмаңыз.
2. Ешқашан құралды дымқыл қолыңызбен ұстамаңыз.
3. Құрылғыны үй-жайдан тыс немесе ылғалдылығы жоғары бөлмелерде пайдаланбаңыз.
4. Құрылғыны құрғақ үй-жайда сақтаңыз.
5. Ашаны дереу розеткадан суырыңыз және құрылғы зақымданған немесе дұрыс жұмыс істемеген жағдайда газ беруді тоқтатыңыз.
6. Егер электр кабелі, аша, газ беретін құбыршек немесе ас пісіру бетінің өзі зақымданған болса, құрылғыны пайдаланбаңыз.
7. Ешқашан құрылғыны электр кабелінен және/немесе газ беру құбыршегінен ұстап тартпаңыз немесе тасымаңыз. Оларды ұқыпты пайдаланыңыз. Олардың есіктерге қысылмағанына және өткір жиектер мен бұрыштарға тимейтініне көз жеткізіңіз. Оларды ыстық беттерден алыс ұстаңыз.
8. Құрылғыны электр розеткасына қоспас бұрын, ондағы кернеудің құрылғы сипаттамаларында көрсетілген кернеуге сәйкес келетініне көз жеткізіңіз.
9. Электр желісіне және/немесе газға қосу немесе ажырату кезінде құрылғы өшірілген болуы тиіс.
10. Найзағай кезінде ашаны розеткадан суырып, газ беруді тоқтатыңыз.
11. Құрылғыны электр розеткасынан ажыратқан кезде әрқашан кабельден емес, ашадан ұстап тартыңыз. Ашаны тек құрғақ қолыңызбен ұстаңыз.
12. Бұл құрылғы қуат беру көзінен толық ажыратуды қамтамасыз ететін оқшаулағыш сөндіргішті қамтитын тізбекке қосылған болуы керек.
13. Тазалау және/немесе қызмет көрсету алдында құрылғыны сөндіріңіз.
14. Құрылғы үй-жайдан тыс жерлерде пайдалануға арналмаған.
15. Құрылғыға немесе оған жақын жерге тез тұтанатын материалдарды немесе сұйықтықтарды орналастырмаңыз.
16. Құрылғыны орнатуды тек осы нұсқаулықта сипатталған тәртіпке сәйкес орындаңыз.

17. Орнату, электр желісі мен газға қосу және жөндеу бойынша барлық операцияларды жергілікті газбен және электрмен жабдықтау компанияларының нұсқамаларына сәйкес сертификатталған маман жүргізуі тиіс. Қате орнату, қосу және/немесе жерге тұйықтау пайдаланушының өмірі мен денсаулығына қауіп төндіруі мүмкін.
18. Жұмыс кезінде құрылғы бетінің кейбір бөліктері өте ыстық болуы мүмкін. Құрылғымен жұмыс істеу кезінде киіміңіз, шашыңыз немесе денеңіздің ашық бөліктері ыстық ас пісіру бетіне тиіп кетпейтініне көз жеткізіңіз.
19. Металл заттарды (пышақтарды, шанышқыларды, қасықтарды және т.б.-ды) ыстық бетке қоймаңыз.
20. Олардың қауіпсіздігіне жауапты басқа адамдар бақылауды жүзеге асыратын жағдайларды қоспағанда, құрылғы балалардың және физикалық, сенсорлық немесе ақыл-ой қабілеттері шектеулі тұлғалардың пайдалануына арналмаған. Балаларға құрылғымен ойнауға рұқсат бермеңіз.
21. Қосылған құрылғыны қараусыз қалдырмаңыз. Дайындалатын тағамның ыдыс шетінен тасып қайнауы және/немесе төгілуі түтіндеуге және / немесе тұтануға әкелуі мүмкін. Тұтану жағдайында оны сөндіру үшін ешқашан суды пайдаланбаңыз. Электр мен газды өшіріп, отты тығыз матамен жабыңыз.
22. Құрылғыны жұмыс беті ретінде пайдаланбаңыз.
23. Ас үй ыдыстары мен басқа заттарды құрылғының бетінде қалдырмаңыз.
24. Құрылғыны үй-жайды жылыту үшін пайдаланбаңыз.
25. Пісіру аяқталғаннан кейін әрқашан темірпеш қақпағын сөндіріңіз.
26. Құрылғының бөліктерін өз бетіңізше жөндеуге, баптауға немесе ауыстыруға тырыспаңыз. Құрылғыны жөндеу үшін ең жақын сервистік орталыққа апарыңыз.
27. Құрылғы бетін тазалау үшін бу тазартқышты пайдаланбаңыз.
28. Құрылғының бетіне ауыр заттарды қоймаңыз немесе түсіріп алмаңыз.
29. Ас пісіру бетіне шықпаңыз.
30. Түбі тегіс емес ыдыс-аяқты пайдаланбаңыз.
31. Бетті тазарту үшін металл щеткаларды және/немесе қажақ тазартқыштарды пайдаланбаңыз.
32. Бұл құрылғы сыртқы таймер немесе бөлек қашықтан басқару жүйесі арқылы басқаруға арналмаған.
33. Тек металл ыдыс-аяқты пайдаланыңыз. Пластмасса ыдыс-аяқты пайдалану өрт тудыруы мүмкін. Бұл модель үшін қорғаныс пленкаларын пайдалану қарастырылмаған.
34. Ешқашан ыстық кәстрөлдер мен табаларды басқару тұтқаларына қоймаңыз. Бұл оларды зақымдау және істен шығару себебіне айналуы мүмкін.
35. Егер қандай да бір тұтқа бұралмаса, артық күш салмаңыз. Ауыстыру үшін сервистік орталыққа жүгініңіз.
36. Қызып жатқан жануар майын немесе майды қараусыз қалдырмаңыз. Бұл өртке әкелуі мүмкін. Егер бұл орын алса, ешқандай жағдайда отты судың көмегімен сөндірмеңіз. Электр қуатын және газдың берілуін өшіріп, жалынды тығыз көрпемен/қақпақпен/т.б.-мен жабыңыз.
37. Құрылғыны желіге адаптер арқылы қосқан кезде, желінің шамадан тыс жүктелмегеніне көз жеткізіңіз.
38. Бұл құрылғыны тек жақсы желдетілетін үй-жайларға орнатуға болады.

39. Орнатпас бұрын жергілікті тарату желілерінің сипаттамалары (газдың түрі мен қысымы, электр желісінің қуаты мен кернеуі) құрылғының сипаттамаларына сәйкес келетіндігін тексеру қажет.
40. Тазалау және/немесе қызмет көрсету бойынша кез келген әрекеттерді жүргізбес бұрын, осы электр аспабына газ бен электр энергиясының берілуін тоқтату қажет.
41. Қуат және газ беру кабелін оның ас пісіру панелінің қыздырылатын бөлшектерімен жанасуына жол бермеу үшін тұмбаға бекіту қажет.
42. Ас пісіру панеліне арналған қақпақтарды және балаларға арналған қорғаныс қоршауларын пайдаланбаңыз. Бұл жазатайым оқиғаға, мысалы, қатты қызып кету, өртену немесе материалдардың фрагменттерінің қабыршақтануы салдарына әкелуі мүмкін.
43. Ас пісіру панелі жұмыс істеп тұрғанда өтпе желдердің болмауын қадағалаңыз. Ауа ағыны темірпеш қақпақтарындағы жалынды сөндіруі мүмкін.
44. Желдетуге қойылатын талаптарға ерекше назар аудару керек: табиғи желдету саңылауларына кедергі жасамаңыз немесе механикалық желдету құрылғысын (сорғышты) орнатыңыз. Құрылғыны ұзақ немесе қарқынды пайдалану кезінде қосымша немесе одан да көп қарқынды желдету қажет болуы мүмкін: терезені ашыңыз немесе механикалық сорғыштың қуатын арттырыңыз.
45. Бұл құрылғы коммерциялық мақсаттарда пайдалануға арналмаған.

 Қауіпті	Бұл ескертулерді елемей денсаулыққа зиян келтіруі немесе өлімге әкелуі мүмкін.
 Назар аударыңыз	Бұл ескертулерді елемей денсаулыққа немесе мүлікке зиян келтіруі мүмкін.



Назар аударыңыз



Оттан аулақ болыңыз



Қолжетімді емес



Орындалуы міндетті

Құрылғыны орнату

Суретте көрсетілген өлшемдерге сәйкес ас пісіру бетінің астындағы саңылауды кесіп алыңыз. Орнату және пайдалану үшін әрбір жағынан кем дегенде 5 см шақтама қажет. Жұмыс бетінің қалыңдығы кем дегенде 30 мм екеніне көз жеткізіңіз. Электр тогымен зақымдануды және темірпеш қақпағынан шыққан жылудан туындаған пішімінің өзгеруіне жол бермеу үшін ыстыққа төзімді және жұмыс бетінен оқшауланған материалдарды (сіңірілмеген сүректі және ұқсас талшықты немесе гигроскопиялық материалдар жұмыс беті ретінде пайдаланылмауы керек) таңдауыңызды өтінеміз.

Назар аударыңыз

Қауіпсіз қашықтық:

1. Жұмыс аймағының үстінде – кемінде 700 мм.
2. Жұмыс аймағының артқы жағы мен қабырға арасында – 60 мм.
3. Ас пісіру беті орналасқан бет пен оның жанында ілүлі тұрған шкафтар арасында – 400 мм.
4. Плитаның төменгі бөлігі мен оның астында орналасқан заттар арасында – 25 мм.

Ас пісіру панелі тек төмендегі суретте көрсетілгендей орнатылуы тиіс:

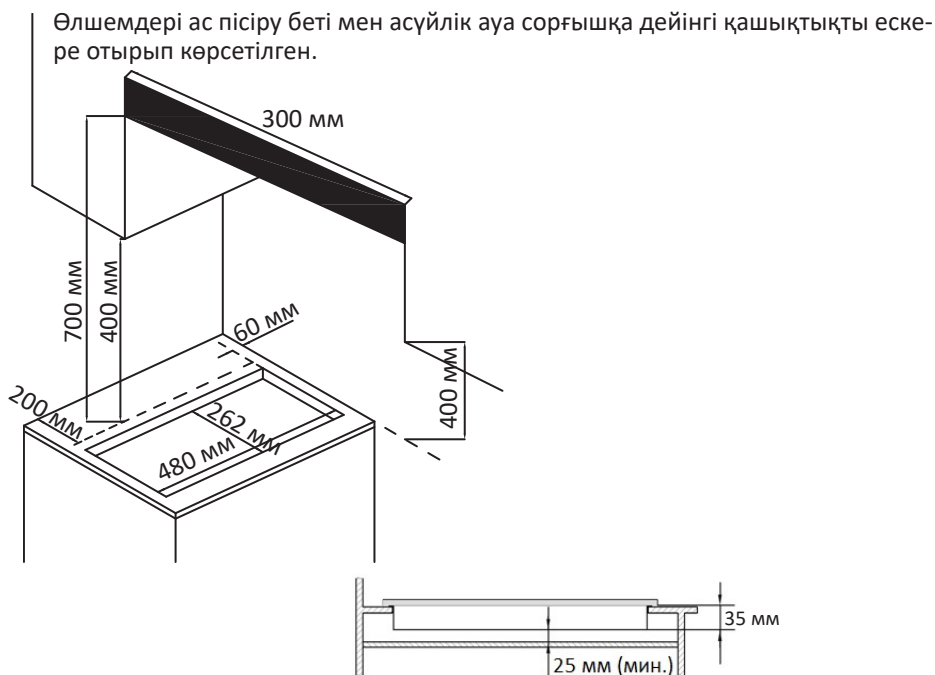

Ас пісіру бетін бекіту

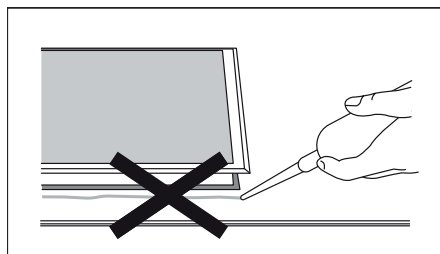

Тығыздағыш таспа (1)

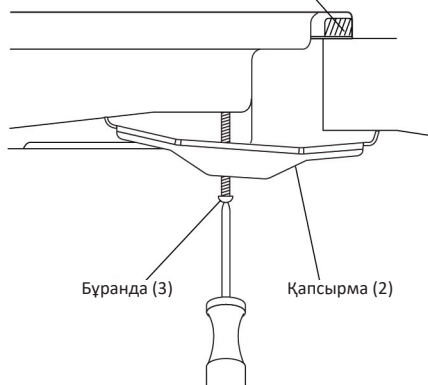

1. Жабысқақ төсенішті (1) ас пісіру бетінің периметрі бойынша төменгі жағына бекітіңіз.
2. Қапсырмаларды (2) олар еркін айнала алатындай етіп, бұрандалармен (3) ас пісіру бетіне бұраңыз.
3. Ас пісіру бетін дайындалған саңылауға салыңыз және оны тегістеңіз. Ас пісіру беті бүкіл периметрі бойынша үстелдің үстіңгі тақтайшасының шетіне тіреліп тұратындай етіп панельдің шеттерін басыңыз.
4. Қапсырмаларды (2) олар жұмыс бетінің бір бөлігін жауып тұратындай етіп туралаңыз және құрылғыны бекіту үшін бұрандаларды (3) қатайтыңыз.

Газға қосу

Ас пісіру бетін газ желісіне қосуды білікті персонал немесе техникалық мамандар жүргізуі тиіс. Құрылғыға зақым келтірмеу және жарақат алмау үшін плитаны өзіңіз орнатпаңыз.

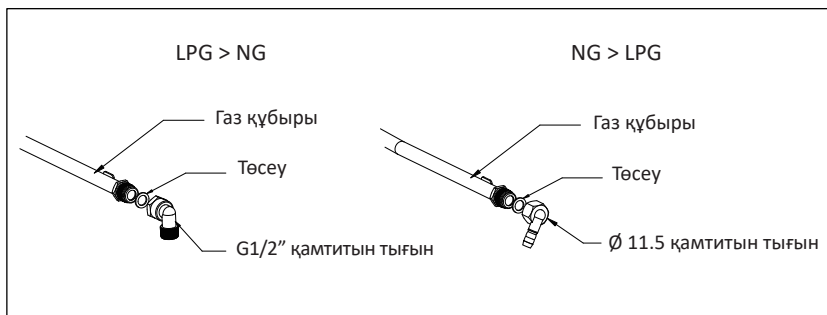

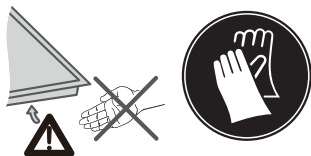

Ескертпе: газ плитасын орнату кезінде қорғаныс қолғаптарын киіңіз.



Назар аударыңыз

Егер шынтақты реттеу немесе орнату қажет болса, тек бұрау моменті 9 ± 1 Н.м болатын бұрауыш кілтін пайдалануға және шынтақпен емес, қара коллекторлы гайкамен жұмыс істеуге болады.

Тізе бағытын реттеу

Шынтақты босатқаннан кейін оны қажетті бағытта реттеп, құбыр шынтағының алты қырлы басын кілтпен бір қалыпты ұстаңыз. Газ құятын құбырлар жинағының қара болттарын қатайту үшін 9 ± 1 Н.м момент кілтін пайдаланыңыз. Тізенің шамадан тыс күш әсерінен сынуын немесе зақымдануын болдырмау үшін кілт моменті дұрыс диапазонда екеніне көз жеткізіңіз. Гайка қатайғаннан кейін бөлшектердің күйін тексеріп, орнатудың тығыз екеніне көз жеткізіңіз. Орнатушы процестің нәтижелеріне жауапты.

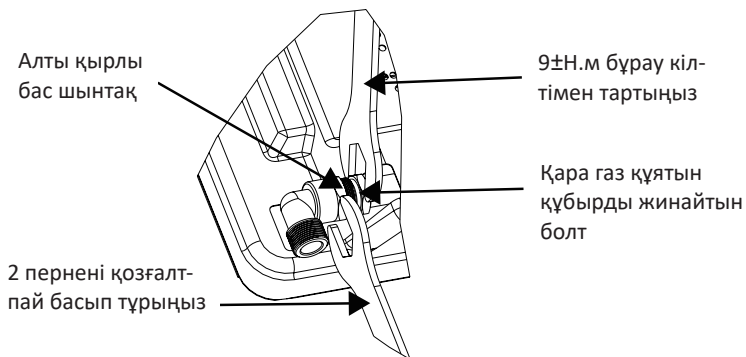

Газ плитасын орнату

Бұл құрылғыны тіркелген газ қауіпсіздігі инженері орнатуы керек!

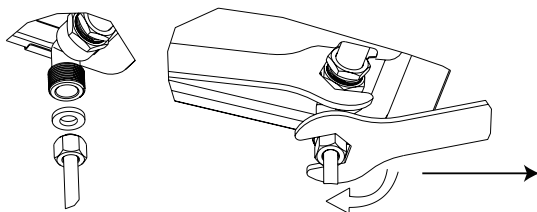

Тарту кезінде тым көп күш қолданбаңыз; әйтпесе тізе сынуы немесе тығыздағыштың деформациясы мен ағып кетуіне әкеледі. 10 Н.м бұрау моменті бар бұрау үшін бұрау кілтін пайдалану керек екенін ескеріңіз. Максимальды айналу моменті 20 Н.м аспауы керек.



Назар аударыңыз

- Газ қосылымы кран қол жетімді болатындай орналасуы керек.
- Газ плитасының кіріс арматурасының соңында 1/2" жіп бар, бұл мүмкіндік береді:
 - байланыс орнату
 - икемді құбырмен байланыс орнатыңыз.
- Коллектордың шығуы мен газ құбырының арасына тығыздағышты (жинақта) салу керек.
- Құбырдың ас үй бөлігінің жылжымалы бөліктеріне (мысалы, тартпа) тиюіне жол бермеу және кез келген бос орындарға кіруге жол бермеу қажет.



Ағып кету қаупі!

Кез келген қосылым тығыз болмаса, тығыздағышты тексеріңіз. Өндіруші іске қосқаннан кейін қосылымның ағып кетуіне жауапты емес.

Электр желісіне қосу

Құрылғы жерге тұйықталған болуы тиіс.

Құрылғы 220-240 В, 50 Гц қуат көзіне қосылуы керек.

Сымдар келесі түс кодына сәйкес белгіленеді:

- Жасыл/сары = Жерге тұйықтау.

- Көгілдір = Нөл.

- Қоңыр = Фаза.

Сары/жасыл сым Е әрпімен немесе «Жерге тұйықтау» таңбашасымен белгіленген терминалға қосылуы керек.

Газ типін өзгерту

- Газ типін өзгерту кезінде барлық сақтық шараларын сақтаңыз. Барлық жұмыстарды білікті мамандар орындауы тиіс.
- Жұмысты бастамас бұрын құрылғыны электр және газ желілерінен ажыратыңыз.

Егер газдың шығып кетуі орын алса

- Жарықты қоспаңыз.
 - Электр аспаптарын қоспаңыз/сөндірмеңіз және электр ашаларына қолыңызды тигізбеңіз.
 - Телефонды пайдаланбаңыз.
1. Құрылғыны пайдалануды тоқтатыңыз және газдың берілуін жабыңыз.
 2. Үй-жайды желдету үшін терезелерді ашыңыз.
 3. Сервистік орталыққа хабарласыңыз.
- * Тұрмыстық газ құрамында меркаптан бар, сондықтан оның концентрациясы тіпті 1/1000-ға жетсе де, газдың шығып кетуі орын алды деп ойлайсыз.

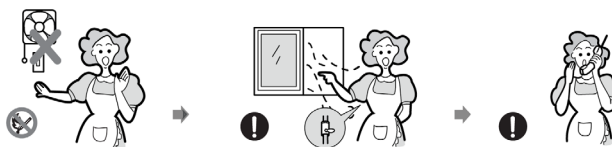

1. Жанарғы инжекторын ауыстыру

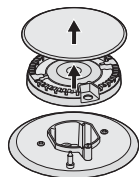

1. Торды, жанарғы қақпағын және жарғышты шешіп алыңыз.
2. Инжекторды 7 мм тұқыр кілттің көмегімен бұрап алыңыз да, оны тиісті инжектормен ауыстырыңыз.
3. Инжекторды ауыстырғаннан кейін оны дұрыстап тартыңыз.
4. Жанарғыны мұқият құрастырыңыз.

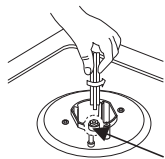

Инжектор

2. Минималды отты баптау

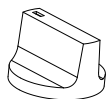

← Тұтқа

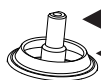

← Өзек

← Тығыздағыш сақина

1. Тұтқаны «MIN» күйіне ауыстырыңыз.
2. Тұтқаны және реттегіш өзегінің сыртқы жағында орналасқан бұранданы шешіп алыңыз, жалынды кішкене, бірақ тұрақты күйге келтіріңіз.
3. Дұрыс бапталған жалынның биіктігі 3-4 мм.
 - Пропанды/бутанды пайдаланған кезде реттегіш бұранданы тірелгенше қатайту керек.
 - Тұтқаны орнатыңыз.
 - Тұтқаның «MAX» күйінен «MIN» күйіне жылдам бұру кезінде жалынның сөнбейтініне көз жеткізіңіз.
4. Бұл процедураны барлық реттегіштер үшін қайталаңыз.



Назар аударыңыз

Реттегіш өзегіне зақым келтірмеңіз: ақаулық пайда болған жағдайда оны ауыстырған жөн.

Жанарғыны орнатпас бұрын, инжектордың ештеңемен бітелмегеніне көз жеткізіңіз.

Газ типін әрбір ауыстыру кезінде (сабынды сүмен және/немесе газ детекторымен) оның шығып кетуі орын алмайтынын тексеріңіз.

Қауіпті

Бұл құрылғы жақсы желдетілетін жерлерде қауіпсіздік талаптарына сәйкес орнатылуы тиіс



Орнатпас бұрын электр және газ желілерінің құрылғы талаптарына сәйкес келетініне көз жеткізіңіз



Кемелерде және дөңгелегі бар үйлерде орнату кезінде құрылғыны жылытқыш ретінде пайдаланбаңыз



Газ және электр кабельдері құрылғымен жанаспауы тиіс

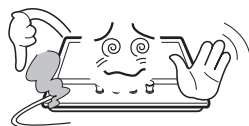

Назар аударыңыз

- Құрылғыны орнатуды білікті маман жүргізуі тиіс.
- Орнату талаптары құрылғыда көрсетілген.
- Құрылғыны қолданбас бұрын бүкіл қаптаманы ашыңыз.
- Құрылғыны орнатпас бұрын газ және электр кабельдерінің зақымданбағанына көз жеткізіңіз. Әйтпесе, оларды ауыстыру туралы сервистік орталыққа хабарласыңыз. 85 °C-ден жоғары температураға төзуге қабілетті материалдарды таңдаңыз.
- Егер өрт кездейсоқ сөндірілген болса (мысалы, өтпе желмен), газдың берілуін тоқтатыңыз және жанарғыны кем дегенде 1 минут жақпаңыз.
- Құрылғыны пайдалану үй-жайдағы температура мен ылғалдылықтың жоғарылауына әкеледі. Асүйдің дұрыс желдетілетініне көз жеткізіңіз: желдеткіш саңылауларды жаппаңыз немесе ауа сорғышты орнатпаңыз.
- Құрылғыны ұзақ уақыт пайдалану үй-жайды қосымша желдетуді қажет етуі мүмкін.

Пайдалану кезінде

Құрылғының жанына оңай жанғыш материалдарды қоймаңыз



Тез бұзылатын азық-түліктерді, пластик ыдыстарды және басқа да заттарды құрылғының үстіне және астына қоймаңыз



Аэрозольдерді жұмыс істеп тұрған құрылғыға жақын жерде шашыратпаңыз



Басқару тұтқалары құрылғы пайдаланылмаған кезде «●» күйінде болуы тиіс

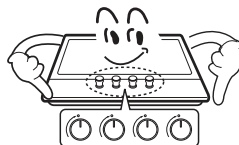

Құрылғымен жұмыс

● Газ беру өшірулі.

▲ Максималды жану қуаты.

▲ Минималды жану қуаты.

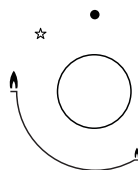

Минималды жану қуаты басқару тұтқасын сағат тіліне қарсы бағытта бұру арқылы орнатылады.

Құрылғымен жұмыс істеу кезінде қыздыру қуатын тұтқа көмегімен (минимал және максимал мән арасындағы аралықта) өзгертіңіз.

Тұтқаның сол жағындағы жұмыс бетіндегі таңба пайдаланылып жатқан жанарғыны білдіреді.

Автоматты тұтату және газды басқару жүйесі

Әрбір жанарғы газды басқару жүйесімен жабдықталған. Газдың шығып кетуі (жанарғының жалыны байқаусызда өшіп қалған) пайда болған кезде арнайы механизм ас пісіру бетінің ішіне газдың берілуін толығымен жабады.

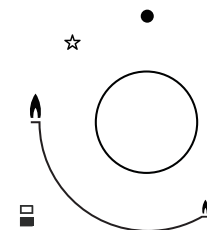
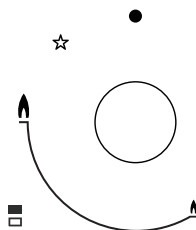

1. Таңдалған жанарғының реттегішін басыңыз және оны максималды қуат деңгейіне дейін сағат тіліне қарсы бұраңыз. Реттегіш басылған кезде газ беріліп, ұшқын разряды жанады (сіз іске қосылған электрлік тұтану шертпегін естисіз).
2. Жанарғы жанған кезде, максималды деңгейді ұстап тұра отырып, бірнеше секунд күтіңіз, содан кейін реттегішті жіберіп, оны қажетті қалыпқа бұраңыз.
3. Тамақ дайындауды аяқтағаннан кейін реттегішті «ӨШІРУ» күйіне ауыстырыңыз. Егер тұтатылмаса, жанарғыны өшіріп, жоғарыда сипатталған қадамдарды қайталаңыз. Бұл жолы реттегішті (15 секундқа дейін) ұзақ уақыт басып, ұстап тұрыңыз. Егер 15 секундтан кейін жанарғы жанбаса, реттегішті өшіріп, үй-жайды желдетіңіз. Жанарғыны қайта қоспас бұрын кемінде 1 минут күте тұрыңыз. Электр тогы болмаған жағдайда, сіріңкемен тұтатуыңызға болады, бірақ сақ болыңыз.

Дұрыс ыдыс-аяқты таңдау

	Үлкен темірпеш қақпақтарында кішкентай диаметрі ыдыс-аяқты пайдаланбаңыз. Жалын ыдыс-аяқтың қабырғасына тиіп кетпеуі керек	Әрбір темірпеш қақпағының өлшемдеріне сәйкес келетін ыдыс-аяқты пайдаланыңыз	
	Қақпағы жоқ ыдыс-аяқты пайдаланбаңыз немесе қақпақты жартылай жауып пісірмеңіз	Тамақ дайындау кезінде әрдайым ыдыс-аяқтарды қақпақпен жабыңыз	
	Плитада тұрақсыз тұратын тегіс емес немесе қисық түбі бар ыдыс-аяқты пайдаланбаңыз	Әрқашан қалың, тегіс түбі бар ыдыс-аяқты пайдаланыңыз	
	Ыдыс-аяқты жанарғының шетіне қоймаңыз, ол төңкеріліп кетуі мүмкін Үлкен диаметрі ыдыс-аяқты басқару тұтқаларының жанында орналасқан темірпеш қақпағына орнатпаңыз. Шамадан тыс қызу тұтқаларды зақымдауы мүмкін	Әрқашан кәстрелді ортасына орналастырыңыз	
	Ешқашан ыдыс-аяқты темірпеш қақпағының жанарғысына тікелей қоймаңыз	Ыдыс-аяқты торларға орнатыңыз	
	Жанарғы мен ыдыс-аяқтың түбі арасына ештеңе қоймаңыз		
	Құрылғының бетіне ауыр заттарды салмаңыз және ештеңені түсіріп алмаңыз	Ыдыс-аяқты пайдаланған кезде абай болыңыз	

- Ыдыс-аяқты бірден бірнеше темірпеш қақпақтарында қыздыру ұсынылмайды, себебі бұл құрылғыны зақымдауы мүмкін.
- Тамақ дайындау аяқталғаннан кейін жанарғы жарғышын, торларды және басқа да ыстық беттерді ұстамаңыз.

Күтім және қызмет көрсету

! Қауіпті

Ешқашан қажақ немесе сілтілі тазартқыш құралдарды пайдаланбаңыз



Жөндеу және қызмет көрсету жұмыстарын тек білікті мамандар жүргізуі керек



! Назар аударыңыз

- Қызмет көрсетуді бастамас бұрын ас пісіру бетін міндетті түрде газ бен электр тогынан ажыратыңыз.
- Ас пісіру бетінің барлық элементтері толығымен салқын екеніне көз жеткізіңіз.
- Әрбір қолданудан кейін, ол суығаннан соң жанарғы бөлшектерінің бетін сүртіңіз.
- Әрқашан жанарғы бөлшектері мен торларды құрғатып сүртіңіз.
- Құрылғыны тазалау кезінде басқару тұтқаларын алып тастамаңыз.

Пайдаланыңыз		Қолданбаңыз	
 Жұмсақ мата		 Нейлон щеткасы	 Қышқылдар/сілтілер
 Бейтарап жуғыш құралдар		 Тағамдық май	 Еріткіштер
		 Қажақтар	 Металл щеткалар

Ластану түрі	Тазалау әдісі	Ескертпе
Күнделікті ластанулар (саусақ іздері, іздер, азық-түліктен қалған дақтар немесе шыныда қайнаудан қалған іздер).	<ol style="list-style-type: none"> 1. Тазартқыш құралды жылы (бірақ ыстық емес!) бетке жағыңыз. 2. Жуыңыз және таза матамен немесе қағаз сүлгімен құрғатып сүртіңіз. 	<ul style="list-style-type: none"> • Металл щеткалар мен қажақ тазартқыш құралдар ас пісіру бетін сыруы мүмкін. • Ешқашан жуғыш құралдың қалдықтарын ас пісіру бетінде қалдырмаңыз: онда дақтар қалуы мүмкін.

<p>Құрамында қант пен тұз мөлшері көп азық-түліктердің іздері.</p>	<ol style="list-style-type: none"> 1. Мұндай іздерді әйнек ас пісіру беттеріне арналған арнайы қырғыш көмегімен жойыңыз. 2. Қырғыштың жүзін пісіру бетіне 30° бұрышта ұстаңыз және кірді немесе қайнау іздерін тазалаңыз. 3. Қалдықтарды жұмсақ матамен немесе сүлгімен сүртіңіз. 	<ul style="list-style-type: none"> • Құрамында қант мөлшері жоғары азық-түліктердің дақтарын бірден тазартуға тырысыңыз. Салқындағаннан кейін оларды тазалау әлдеқайда қиын болады. • Қырғышпен жұмыс істеу кезінде абай болыңыз.
--	--	---

Жанарғыны құрастыру

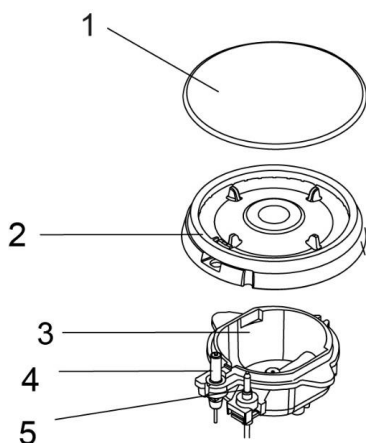

1. Жанарғы жарғышты (2) жанарғы негізіне (3) орнатыңыз. Жанарғы жарғышының тұтандыру білтесіне (4) және жылу сезгіш элементке (5) қатысты дұрыс орнатылғанына көз жеткізіңіз.
2. Жанарғы қақпағын (1) жоғарыдан жарғыштың дәл ортасына (2) орнатыңыз (жарғыштың орталық сұққыштары жанарғы қақпағының ойығына кіреді).

Ықтимал проблемалар мен олардың шешімі

Мәселе	Ықтимал мәселе	Ықтимал шешімі
Электр тұтатқыш жұмыс істемейді	<i>Электр желісінде кернеу жоқ</i>	<i>Электр желісіндегі кернеуді тексеріңіз.</i>
	<i>Ас пісіру беті қосылмаған.</i>	<i>Ас пісіру бетін электр желісіне қосыңыз.</i>
	<i>Қуат беру кабелі ақаулы.</i>	<i>Кабельді авторизацияланған сервистік орталықта ауыстырыңыз.</i>
	<i>Жанарғы дымқыл.</i>	<i>Жанарғылардың қақпақтары мен шамдарын құрғатып сүртіңіз.</i>
	<i>Шамдар мен жанарғылар арасында азық-түліктердің немесе жуғыш құралдардың қалдықтары жиналған.</i>	<i>Ластануды жойыңыз.</i>
	<i>Жанарғы қақпағы нашар орнатылған.</i>	<i>Жанарғы қақпағын дұрыс орнатыңыз.</i>
Жалын біркелкі емес.	<i>Жанарғының тесігі ластанған.</i>	<i>Жанарғының тесіктерін тазалаңыз.</i>
Газ шықпайды немесе біркелкі шықпайды.	<i>Газ беру аралық шұралармен жабылған.</i>	<i>Аралық шұраны ашыңыз.</i>
	<i>Баллондағы газ бітуде.</i>	<i>Баллонды тексеріп, қажет болған жағдайда оны жаңасына ауыстырыңыз.</i>
Тұтқаны босатқаннан кейін бірден темірпеш қақпағындағы жалын сөнеді.	<i>Тұтқа қажетті уақыт ішінде басылған күйде ұсталмады.</i>	<i>Жалын тұтанғаннан кейін тұтқаны бірнеше секунд бойы басып, ұстап тұрыңыз.</i>
	<i>Жанарғының тесіктері ластанған.</i>	<i>Жанарғының тесіктерін тазалаңыз.</i>
Үй-жайда газ иісі бар.	<i>Темірпеш қақпағының шүмегі ашық.</i>	<i>Темірпеш қақпағы шүмегін жабыңыз.</i>
	<i>Газ баллоны нашар қосылған.</i>	<i>Газ баллонының саңылаусыз қосылуын тексеріңіз.</i>
	<i>Газдың ағуы.</i>	<i>Бас газ шұрасын жабыңыз, үй-жайды желдетіңіз және газбен жабдықтау жүйелерін тексеруді және сертификаттауды жүргізуге құқығы бар маманмен шұғыл хабарласыңыз. Жүйеден немесе құрылғының өзінен газдың шығып кетуін тексеру орындалмайынша, тұрмыстық аспаптарды пайдаланбаңыз және от жақпаңыз.</i>

Техникалық сипаттамалары

- Үлгісі: 3M2GT.
- Газ санаты: NG (LPG).
- Газ қысымы: G20 20 мбар (G30 29 мбар).
- Ас пісіру беті жасалған материал: шыңдалған шыны.
- Желінің кернеуі / жиілігі: 220–240 В / 50 Гц.
- Құрылғының өлшемдері: 520 × 300 × 90 мм.
- Басқарылуы: қолмен.
- Қыздыру аймақтарының қуаты:
 - 1 × 3 кВт.
 - 1 × 1 кВт.
- Электр тұтату жүйесі.
- Газды бақылау жүйесі.
- Эмальданған торлар.

Газ плиталарына арналған жиклерлердің сәйкестік кестесі

Газ түрі және қысым	Жылу бөлу және бүріккіштердің өлшемі (мм)		
	Үштік жалынмен	Жылдам	Қосалқы
	3,3 кВт (240 г/сағ)	3,0 кВт (218 г/сағ)	1,0 кВт (73 г/сағ)
G30 29 мбар	/	0,87	0,50
G20 20 мбар	/	1,30	0,78

Монтаждау, сақтау, тасу (тасымалдау), сату және кәдеге жарату ережелері мен шарттары

- Құрылғыны монтаждау ережелері мен шарттары осы Нұсқаулықтың «Орна-ту» бөлімінде сипатталған.
- Құрылғы қаптамада, өндірушінің және тұтынушының жылытылатын үй-жай-ларын-да 5 °С -ден 40 °С-ге дейінгі ауа температурасында және ауаның 80%-дан аспайтын салыстырмалы ылғалдылығында сақталуы тиіс. Үй-жайларда коррозия тудыратын агрессивті қоспалар (қышқыл булары, сілтілер) болмауы тиіс.
- Құрылғының дұрыс тасымалдануын қамтамасыз ету үшін келесі талаптарды сақтау қажет:
 - құрылғыдан бар болса, барлық ішкі керек-жарақтарын шығарып алып, оларды бөлек ораңыз;
 - құрылғының жұмысқа жарамдылығы мен сыртқы түрін сақтау үшін оның қаптамасының дұрыстығына көз жеткізіңіз (ірі габаритті техниканы сыни жерлерде гофрленген картоннан жасалған астарлары бар полиэтилен немесе бұдырлы пленкаға орау қажет);
 - көлік құралында жылжытылу мүмкіндігін жою үшін құрылғыны белдіктермен мықтап бекітіңіз;
 - сыртқы ортаның әсерін толығымен жою үшін тек жабық көлікті пайдаланыңыз;
 - тиеу-түсіру жұмыстарын орындау кезінде қаптаманың өте сақтықпен қаралуын қамтамасыз етіңіз.
- Құрылғы ұқыпты ұстауды талап етеді, оны шаңның, ластың, соққылардың, ылғалдың, оттың және т.б. әсерінен қорғаңыз.
- Құрылғыны өткізу жергілікті заңнамаға сәйкес жүргізілуі тиіс.
- Бұйымның қызмет ету мерзімі аяқталғаннан кейін оны қарапайым тұрмыстық қоқыспен бірге тастауға болмайды. Оның орнына, ол федералдық немесе жергілікті заңнамаға сәйкес әрі қарай қайта өңдеу және кәдеге жарату үшін тиісті электрлік және электрондық жабдықтарды қабылдау пунктінде кәдеге жаратылуға өткізілуі тиіс. Осы өнімнің дұрыс кәдеге жаратылуын қамтамасыз ете отырып, сіз табиғи ресурстарды сақтауға және тиісті түрде пайдаланбаған жағдайда туындауы мүмкін қоршаған ортаға және адамдардың денсаулығына зиян келтірудің алдын-алуға көмектесесіз. Осы өнімді қабылдайтын пункттер мен оны кәдеге жарату туралы толығырақ ақпаратты жергілікті муниципалдық органдарда немесе тұрмыстық қоқысты шығару бойынша кәсіпорында алуға болады.
- Құрылғының ақаулығы анықталғанда дереу авторизацияланған сервистік орталыққа жүгіну немесе құрылғыны кәдеге жарату қажет.

Қосымша ақпарат

Өндіруші: Уху Мидэа Смарт Китчен Эпплайнс Мэньюфэкчеринг Ко., Лтд.
Ваньчунь шығыс тас жолы, экономикалық және технологиялық даму аймағы,
Уху қ., Аньхой пров., Қытай.
Қытайда жасалған.

Импортер / юр. лицо, принимающее претензии в Казахстане:

ТОО «ДНС КАЗАХСТАН», г. Нұр-Сұлтан, р-н Сарыарқа, пр-т Сарыарқа, зд. 12,
Казахстан.

Импорртаушы / Қазақстанда шағымдар қабылдайтын заңды тұлға:

«DNS QAZAQSTAN (ДНС КАЗАХСТАН)» ЖШС, Нұр-Сұлтан қаласы, Сарыарқа ауданы,
Даңғылы Сарыарқа, ғимарат 12, Қазақстан.

Тауар Кеден одағының техникалық регламентінің талаптарына сәйкес келеді
КО ТР 016/2011 «Газ тәрізді отынмен жұмыс істейтін аппараттардың қауіпсіздігі
туралы».

Бұйымның сыртқы көрінісі және оның сипаттамалары алдын ала ескертусіз
өзгерістерге ұшыратылуы мүмкін.

Құрылғының нақты интерфейсі осы нұсқаулықта ұсынылғаннан өзгеше болуы
мүмкін.

Интернеттегі мекенжайы: www.dexp.club



Өндіріс күні пайдаланушы нұсқаулығының орыс тіліндегі нұсқасында көрсетілген.

v.13

Кепілдік талоны

SN/IMEI: _____

Кепілдікке қойылған күні: _____

Өндіруші бүкіл кепілдік мерзімі ішінде құрылғының үздіксіз жұмыс істеуіне, сондай-ақ материалдар мен жинақтарда ақаулардың болмауына кепілдік береді. Кепілдік кезеңі бұйымды сатып алған сәттен басталады және тек қана жаңа өнімдерге қолданылады.

Кепілдік қызмет көрсетуге пайдаланушы нұсқаулығына сәйкес бұйымды пайдалану шартымен кепілдік мерзімі ішінде тұтынушының кесірінен істен шықпаған элементтерді тегін жөндеу немесе ауыстыру кіреді. Элементтерді жөндеу немесе ауыстыру уәкілетті сервистік орталықтардың аумағында жүргізіледі.

Кепілдік мерзімі: 12 ай.

Пайдалану мерзімі: 36 ай.

Сервистік орталықтардың өзекті тізімі келесі мекенжай бойынша:

<https://www.dns-shop.ru/service-center/>

Кепілдік міндеттемелер және тегін сервистік қызмет көрсету, егер оларды ауыстыру бұйымды бөлшектеуге байланысты болмаса, тауардың жиынтықтылығына кіретін, төменде аталған керек-жарақтарға қолданылмайды:

- ҚБП (Қашықтан басқару пультіне) арналған қуат элементтері (батареялар).
- Жалғағыш кабельдер, антенналар және оларға арналған жалғастырғыш тетіктер, құлаққаптар, микрофондар, «HANDS-FREE» құрылғылары; жиынтықта жеткізілетін әртүрлі типтегі ақпарат тасымалдағыштар, бағдарламалық құрал (БҚ) және драйверлер (бұйымның қатты магниттік дискілердегі жинақтағышқа алдын ала орнатылған БҚ-ны қоса алғанда, бірақ онымен шектелмей), сыртқы енгізу-шығару құрылғылары және манипуляторлар.
- Қаптар, сөмкелер, белдіктер, тасымалдауға арналған баулар, монтаждық керек-жарақтар, құрал-саймандар, бұйымға қоса берілетін құжаттама.
- Табиғи тозуға ұшырайтын шығын материалдары мен бөлшектер.



Өндіруші келесі жағдайларда кепілдік міндеттемелерге ие болмайды:

- Кепілдік мерзімі аяқталды.
- Егер жеке (тұрмыстық, отбасылық) қажеттіліктерге арналған бұйым кәсіпкерлік қызметті жүзеге асыру үшін, сондай-ақ оның тікелей міндетіне сәйкес келмейтін басқа мақсаттарда пайдаланылған болса.
- Өндіруші бұйымды пайдалану кезінде пайдаланушы нұсқаулығының талаптарын бұзу, бұйымды орнату және оған қызмет көрсету жөніндегі ұсынымдарды, қосу ережелерін (бұйымның өзіне де, онымен байланысты бұйымдарға да сәйкес келмейтін желілік кернеудің әсері нәтижесінде туындаған қысқа тұйықталулар), бұйымды сақтау және тасымалдау кезінде өнім иесі және/немесе үшінші тұлғалар шеккен ықтимал материалдық, моральдық және өзге де зиян үшін жауапты болмайды.
- Механикалық зақымданудың барлық жағдайлары: өнімді пайдалану кезінде алынған сызаттар, жарықтар, деформациялар, соққы іздері, майысулар, кептелістер және т.б.
- Түрлендірулерді, рұқсат етілмеген жөндеулерді осындай жұмыстарды жүргізуге уәкілетті емес адамдар жүргізген жағдайлар. Егер ақаулық конструкцияны немесе бұйымның схемасын өзгерту, Өндіруші қарастырмаған сыртқы құрылғыларды қосу, Қазақстан Республикасының заңнамасына сай сәйкестік сертификаты жоқ құрылғыны пайдалану салдарынан туындаған болса.
- Егер бұйымның ақауы еңсерілмейтін күштің әсерінен (табиғи элементтер, өрт, су тасқыны, жер сілкінісі, тұрмыстық факторлар және Өндірушіге тәуелді емес басқа жағдайлар) немесе Өндіруші болжай алмаған үшінші тұлғалардың әрекеттерінен туындаса. Бұйымның толық немесе ішінара істен шығуына алып келген бұйымның ішіне бөгде заттардың, өзге денелердің, заттектердің, сұйықтықтардың, жәндіктердің немесе жануарлардың түсуінен, агрессивті ортаның әсерінен, жоғары ылғалдылықтан, жоғары температуралардан туындаған ақау.
- Бұйымды сәйкестендіру (сериялық нөмірі) жоқ немесе сәйкес келмейді. Егер зақымданулар (кемшіліктер) зиянды бағдарламалық қамтаманың; БҚ ұсынушысының осы қызметті ұсынбауына байланысты мүмкіндігінсіз бұйымның бағдарламалық ресурстарына қолжетімділіктің болмауына әкеп соққан құпиясөздерді (кодтарды) оларды жинау/қалпына келтіру мүмкіндігінсіз орнату, ауыстыру немесе жою әсерінен туындаса.
- Егер жұмыстың ақаулықтары қуат беруші, кабельдік, телекоммуникациялық желілердің, радиосигнал қуатының стандарттарға немесе техникалық регламенттеріне сәйкес келмеуінен, оның ішінде бедер ерекшеліктерінен және басқа да осыған ұқсас сыртқы факторлардан, бұйымның желі әрекет ететін шекарада немесе аймақтан тыс жерде пайдаланылуынан туындаған болса.
- Егер зақымданулар стандартты емес (түпнұсқалық емес) және/немесе сапасыз (зақымданған) шығыс материалдарын, керек-жарақтарды, қосалқы бөлшектерді, қуат беру элементтерін, әртүрлі үлгідегі ақпарат тасымалдағыштарды (CD, DVD дискілерді, жад карталарын, SIM карталарын, картридждерді қоса алғанда) пайдаланудан туындаса.
- Егер кемшіліктер үйлесімсіз контентті (әуендерді, графиканы, бейне және басқа файлдарды, Java қосымшаларын және оларға ұқсас бағдарламаларды) алуға, орнатуға және пайдалануға байланысты туындаған болса.
- Осы бұйыммен жанасып жұмыс істейтін басқа жабдыққа келтірілген залалға.



